

ComColor FW Series

5230/5230R/5231/5231R/5000/5000R/2230

ComColor^{black} FW Series

1230/1230R

Questo manuale descrive tutte le funzioni e le specifiche di funzionamento.

Manuale dell'utente

Le funzioni variano a seconda del modello.

	ComColor FW5230/5230R	ComColor FW5231/5231R	ComColor FW5000/5000R	ComColor FW2230	ComColor black FW1230/FW1230R
Massima area di stampa	310 mm × 544 mm	310 mm × 544 mm	210 mm × 544 mm	310 mm × 544 mm	310 mm × 544 mm
Vassoio di alimentazione	✓	N/D* ¹	✓	✓	✓
Supporto colore	Colori (ciano, magenta, giallo, nero)	Colori (ciano, magenta, giallo, nero)	Colori (ciano, magenta, giallo, nero)	Due colori* ² (Rosso, Nero)	Un colore* ² (Nero)

✓: disponibile

N/D: non disponibile

*1 [Originale formato misto], [Aggiungi copertina], [Foglio separatore], [Relay vassoio carta] in modalità di copia, stampa e archiviazione non sono disponibili.

La funzione [Originale formato misto] in modalità di scansione è disponibile solo per la lettura.

*2 La ComColor FW2230 utilizza inchiostro nero e rosso e la ComColor black FW1230/FW1230R utilizza solo inchiostro nero. Alcune funzioni e visualizzazioni delle schermate sono diverse rispetto a quelle della stampante a colori. Per ulteriori informazioni, vedere "Per gli utenti di ComColor FW2230 e ComColor black FW1230/FW1230R" (p. 3).



ATTENZIONE

Dopo la lettura di questo manuale tenerlo a portata di mano per una futura consultazione.

Le "Precauzioni di Sicurezza" sono fornite nelle Informazioni sulla sicurezza aggiuntive.

Leggerle attentamente prima dell'uso.

Informazioni sul presente manuale

Prefazione

Grazie per l'utilizzo di un prodotto ComColor FW Series.

Questo prodotto serie ComColor FW. è una stampante a getto d'inchiostro compatibile in rete che esegue stampe a colori ad alta velocità.

Questa macchina dispone di diverse funzioni progettate per soddisfare svariate esigenze dei clienti, ad esempio la possibilità di stampare i dati e monitorare le funzioni della stampante da un computer,

Inoltre, l'utilizzo della macchina con lo scanner opzionale offre funzioni aggiuntive come ad esempio la possibilità di copiare originali e salvare e utilizzare i dati scansionati.

I cinque manuali descritti di seguito sono in dotazione con la macchina.

● Guida rapida

Questo manuale descrive le funzioni base della macchina e come sostituire i materiali di consumo. Tenere il manuale a portata di mano, ad esempio vicino alla macchina, per un riferimento semplice. Iniziare leggendo questo manuale.

● Manuale dell'utente (questo manuale)

Questo manuale descrive le precauzioni per la gestione e le specifiche, nonché il funzionamento e le impostazioni di ciascuna funzione. Leggere questo manuale per conoscere più approfonditamente la macchina.

● Manuale dell'amministratore

Questo manuale descrive le impostazioni della macchina e i dispositivi opzionali (lettore di schede IC, scanner, ecc.) che devono essere configurati dall'amministratore.

● Guida alla risoluzione dei problemi

Questo manuale descrive come procedere in caso di inceppamento carta o se si verificano altri problemi.

● Informazioni sulla sicurezza

Questo manuale descrive le precauzioni e specifiche di sicurezza.

Informazioni sul presente manuale

(1) Il presente manuale non può essere riprodotto, in parte o per intero, senza previa autorizzazione di RISO KAGAKU CORPORATION.

(2) Il contenuto del presente manuale può essere modificato senza preavviso in caso di miglioramenti del prodotto.

(3) RISO KAGAKU CORPORATION non è responsabile di qualsiasi conseguenza derivante dall'utilizzo del presente manuale o della macchina.

Crediti marchi di fabbrica

Microsoft, Windows e Windows Server sono marchi o marchi registrati di Microsoft Corporation negli Stati Uniti e/o in altri paesi.

Mac, Mac OS e Safari sono marchi di Apple Inc.

Adobe, il logo Adobe, PostScript e PostScript 3 sono marchi o marchi registrati di Adobe Systems Incorporated negli Stati Uniti e/o in altri paesi.

ColorSet è un marchio di Monotype Imaging Inc. registrato presso l'Ufficio Marchi & Brevetti degli Stati Uniti e potrebbe essere registrato in determinate giurisdizioni.

FeliCa è un marchio registrato di Sony Corporation.

Mifare è un marchio registrato di Royal Philips Electronics.

 RISO, ComColor e FORCEJET sono marchi o marchi registrati di RISO KAGAKU CORPORATION negli Stati Uniti e in altri paesi.

Altri nomi corporate e/o marchi di fabbrica sono marchi o marchi registrati rispettivamente di ciascuna società.



Acquisizione della certificazione per il design con colori universali

Le serie ComColor FW (macchina e dispositivi opzionali*) sono certificate per la produzione conforme a Color Universal Design, che migliora la visibilità per più persone, a prescindere dalle singole differenze nella percezione del colore, da Color Universal Design Organization (CUDO).

* Dispositivi opzionali certificati:
Scanner/Unità uscita sfalsata

Simboli, annotazioni e screenshot utilizzati in questo manuale

■ Simboli utilizzati in questo manuale



Indica le precauzioni da osservare per utilizzare questa macchina senza rischi.



Indica elementi importanti da tenere presente o che sono vietati.



Indica informazioni utili o aggiuntive.

■ Nomi di tasti e pulsanti

I nomi dei tasti fissi sul pannello operativo e dei tasti sullo schermo del pannello touch o finestra del computer sono indicati con parentesi quadre [].

● Pannello operativo

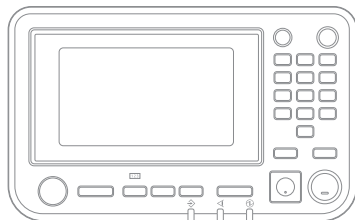

Esempio: premere il tasto [Stop].

● Schermo del pannello touch

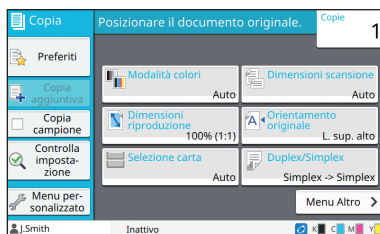

Esempio: toccare [Modalità colori].

● Finestra del computer

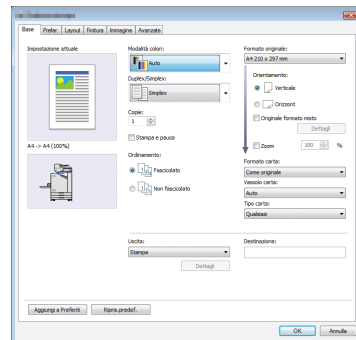

Esempio: selezionare la casella di controllo [Originale formato misto].

■ Nomi di dispositivi opzionali

In questo manuale, i nomi dei dispositivi opzionali sono descritti utilizzando un termine generico, come illustrato di seguito. Il nome specifico per ogni elemento del dispositivo viene utilizzato per la spiegazione delle sue funzionalità esclusive.

Nome utilizzato in questo manuale	Dispositivi opzionali
Vassoio impilatore*	Vassoio impilamento largo Vassoio impilamento controllo auto

* Vassoio impilatore opzionale collegato al lato destro della macchina.

■ Illustrazione e procedure operative in questo manuale

- Le procedure operative, gli screenshot e le illustrazioni in questo manuale si riferiscono a ComColor FW5230/ FW5230R con lo scanner opzionale collegato. Questo manuale presuppone inoltre che ogni funzione sia impostata sul valore predefinito in fabbrica e che [Impostazione login] sia impostato su [ON].
- Gli screenshot contenuti in questo manuale possono variare a seconda del modello di macchina e dell'ambiente d'utilizzo, inclusi i dispositivi opzionali collegati.

Per gli utenti di ComColor FW2230 e ComColor black FW1230/FW1230R

La ComColor FW2230 utilizza inchiostro nero e rosso e la ComColor black FW1230/FW1230R utilizza solo inchiostro nero.

Questa guida contiene informazioni per una stampante a colori. Le schermate e le illustrazioni di questa guida si riferiscono alla ComColor FW5230/FW5230R collegata allo scanner opzionale.

Si noti che alcune funzioni e visualizzazioni delle schermate sono diverse rispetto a quelle della stampante a colori.

Visualizzazioni delle schermate

Le visualizzazioni delle schermate per alcune funzioni potrebbero variare o non essere visualizzate del tutto, a causa del diverso numero di colori disponibili per la stampa.

■ Pannello touch

Indicatore dell'inchiostro rimanente sulla schermata [Info sistema]

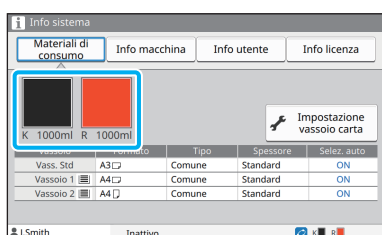

[Modalità colori], [Bordo pagina], [Qualità immagine] o [Correzione gamma] per la funzione di copia

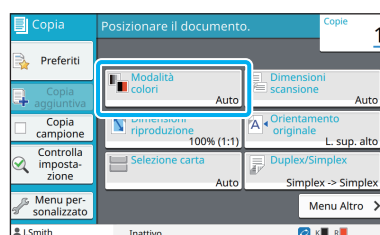

■ Driver della stampante

[Modalità colori] nella scheda [Base]

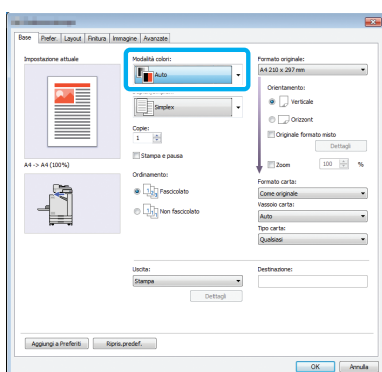

[Tipo originale], [Qualità immagine], [Correzione gamma] o [Retinatura] nella scheda [Immagine]

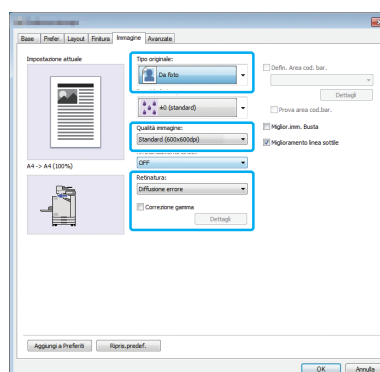

■ RISO Console

Schermata [Materiali di consumo]

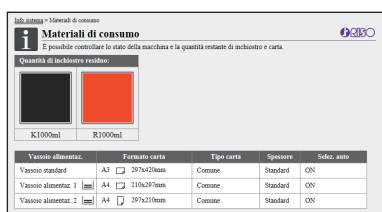

Profilo colori

La ComColor FW2230 trasforma gli originali a colori in due colori, nero e rosso. I colori diversi dal rosso sono automaticamente convertiti al nero. Un esempio della stampa di originali a colori con [Due colori] o [Auto] è mostrato qui sotto. I colori caldi, come arancione e giallo, sono stampati con inchiostro rosso e i colori freddi, come blu e verde, con inchiostro nero.



- Per assicurarsi che i colori stampati siano consistenti con quelli dell'originale, si consiglia di creare l'originale in nero e rosso prima della stampa.

Funzioni possibili con l'installazione di dispositivi opzionali

Sono disponibili svariati dispositivi opzionali per espandere le funzionalità della macchina. Nell'elenco di seguito sono presenti di dispositivi opzionali richiesti per espandere ciascuna funzione.

Funzione da espandere	Dispositivo opzionale richiesto (Selezionare uno dei seguenti)
Graffetta	Unità uscita sfalsata Finitrice multifunzionale
Perfora	Finitrice multifunzionale
2 pieghe	Finitrice multifunzionale
3 pieghe, Piegata Z	Finitrice multifunzionale con unità piegatrice installata
Creazione di opuscoli con pinzatura a sella	Finitrice multifunzionale
Uscita sfalsata	Unità uscita sfalsata Finitrice multifunzionale
Selezione vassoio uscita	Finitrice multifunzionale Vassoio impilamento controllo auto Vassoio impilamento largo
Cambio automatico del vassoio di uscita (Relay vassoio uscita)	Finitrice multifunzionale Vassoio impilamento controllo auto
Login con scheda di autenticazione	Kit autent. scheda IC Kit di attivazione del lettore di scheda IC
Stampa con il driver della stampante PostScript 3	Kit PostScript
Stampa di file PDF salvati sull'unità flash USB	Kit PostScript
Stampa da Mac OS	Kit PostScript
Stampa da tablet o smartphone con l'applicazione RISO PRINT-S	Kit PostScript

Operazioni possibili con la macchina

Risparmio di carta durante la stampa

**Duplex/Simplex (p. 1-10, p. 3-9),
Combinazione (p. 1-13, p. 3-15)**

È possibile stampare su entrambi i lati della carta o stampare più pagine su un solo foglio. È anche possibile utilizzare la stampa duplex insieme alla funzione di combinazione.



Ordinamento rapido di grandi quantità di documenti

**Ordinamento (p. 1-10, p. 3-10) Separazione,
Foglio separatore (p. 1-24, p. 3-21)**

È possibile utilizzare la funzione di ordinamento o foglio separatore per separare rapidamente un gran numero di documenti di riunione o volantini. È possibile aumentare ulteriormente l'efficienza con l'uscita sfalsata, disponibile quando si utilizza la finitrice multifunzionale o l'unità uscita sfalsata opzionale.

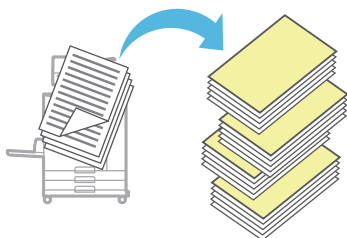

Registrazione e recupero di impostazioni

Preferiti (p. 1-27, p. 2-10, p. 3-14, p. 4-7, p. 5-6)

È possibile aggiungere impostazioni come preferiti e recuperarle rapidamente quando desiderato. In questo modo non è più necessario configurare le stesse impostazioni ogni volta.

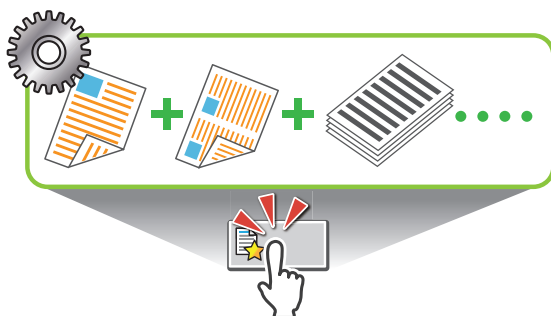

Controllo dei risultati prima della stampa di grandi quantità

Copia campione (p. 1-28), Stampa e pausa (p. 3-10)

È possibile stampare un esempio e controllare i risultati e le impostazioni.



Stampa chiara su buste

Miglior.imm. Busta (p. 3-26)

È possibile stampare su buste di vario spessore con meno sbavature e macchie.



Priorità alla velocità di comunicazione durante la stampa

Compressione dati (p. 3-22)

È possibile ridurre le dimensioni del file di stampa e assegnare la priorità alla velocità della comunicazione di rete rispetto alla qualità dell'immagine durante la stampa.

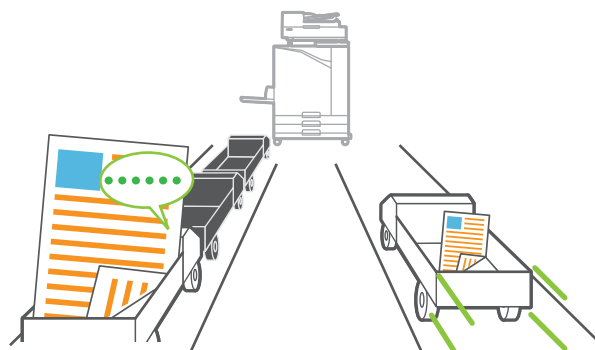

Salvataggio dei documenti stampati frequentemente sulla stampante

Archiviazione (p. 4-1)

Salvando i documenti in una cartella, è possibile stamparli rapidamente quando necessario. È anche possibile condividere le cartelle.



Protezione dei documenti con un codice PIN

Codice PIN (p. 2-9, p. 3-26)

Quando si assegna un codice PIN a un lavoro, solo la persona che conosce il codice PIN può stamparlo. È anche possibile assegnare un codice PIN a documenti letti dallo scanner.

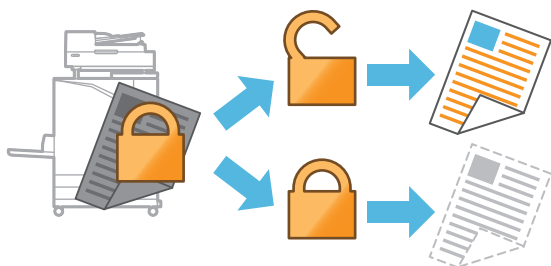

Controllo dello stato della stampante da un computer

RISO Console (p. 6-1)

Controllare lo stato e le impostazioni della macchina dal computer ed eseguire le operazioni del lavoro senza recarsi effettivamente presso la macchina.



Consumo energetico ridotto in standby

Impostazione risparmio energia (p. 27)

È possibile risparmiare energia riducendo il consumo energetico in standby. È possibile impostare il tempo prima che la macchina entri in modalità di risparmio energetico, in stato inattivo o in modalità di disattivazione della retroilluminazione ed è possibile selezionare l'energia consumata dalla macchina in stato inattivo.

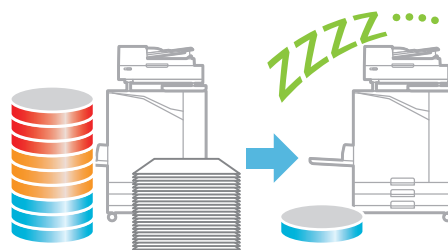

Stampa semplice su carta di formato non standard

Selezione carta (p. 1-7, p. 3-33), Formato scansione (p. 1-9), Formato carta (p. 3-11)

Quando si utilizza un formato carta non standard non registrato nella stampante, è possibile comunque eseguire la stampa come con la carta in formato standard.

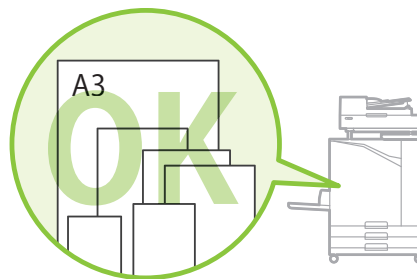

Elaborazione di originali di vari formati contemporaneamente

Originale formato misto (p. 1-11, p. 2-8, p. 3-11)

La macchina riconosce automaticamente il formato degli originali durante la copia e la scansione, anche quando si caricano originali di vari formati.



Contenuti

Informazioni sul presente manuale	1
Simboli, annotazioni e screenshot utilizzati in questo manuale	2
Per gli utenti di ComColor FW2230 e ComColor black FW1230/ FW1230R	3
Funzioni possibili con l'installazione di dispositivi opzionali	5
Operazioni possibili con la macchina	6
Nomi e funzioni dei componenti	14
Unità principale e scanner opzionale	14
Pannello operativo	16
Pannello touch	17
Schermata [Home]	17
Schermate di modalità	18
Pannello touch	25
Preparazione	27
Alimentazione	27
Login	28
Caricamento della carta	28
Chiusura del vassoio standard	31
Installazione del driver della stampante	32
Ambiente operativo	32
Installazione	32
Informazioni sui lavori	33
Schermata [Attivi / Inatt]	33
Schermata [Finiti]	34
Capitolo 1 Copia	1-1
Panoramica delle funzioni di copia	1-2
Procedura	1-2
Elenco di impostazioni	1-5
Impostazioni di copia	1-7
Modalità colori	1-7
Formato riproduz.	1-7
Selezione carta	1-7
Formato scansione	1-9
Orientamento originale	1-9
Duplex / Simplex	1-10

Ordinamento	1-10
Livello scansione	1-10
Densità di stampa	1-11
Scansione ADF & pausa	1-11
Originale formato misto	1-11
Cancella ombra libro	1-12
Divisione pagina	1-12
Combinazione	1-13
Ripetizione immagine	1-14
Opuscolo	1-14
Timbro	1-15
Bordo pagina	1-17
Qualità immagine	1-17
Tipo originale	1-17
Correzione gamma	1-18
Controllo immagine	1-18
Livello colore di base	1-19
Posizione immagine	1-19
Sovrapposizione	1-19
Programma	1-21
Aggiungi copertina	1-23
Separazione	1-24
Margine rilegatura	1-24
Graffetta Perfora	1-25
Piega	1-25
Stampa lenta	1-25
Vassoio di uscita	1-25
Faccia in su/in giù	1-25
Relay vassoio uscita	1-25
Relay vassoio carta	1-26
Rotazione immagine automatica	1-26
Interruzione copia	1-26
Tasti di funzione della modalità di copia	1-27
Preferiti	1-27
Copia aggiuntiva	1-27
Copia campione	1-28
Controlla impostazione	1-28
Menu personalizzato	1-28

Capitolo 2 Scansione.....2-1

Panoramica delle funzioni di scansione2-2

Procedura	2-2
Elenco di impostazioni	2-5

Impostazioni di scansione	2-6
Nome documento	2-6
Modalità colori	2-7
Formato scansione	2-7
Formato file	2-7
Duplex / Simplex	2-8
Livello scansione	2-8
Orientamento originale	2-8
Risoluzione	2-8
Originale formato misto	2-8
Cancella ombra libro	2-8
Divisione pagina	2-8
Codice PIN	2-9
Tipo originale	2-9
Correzione gamma	2-9
Controllo immagine	2-9
Livello colore di base	2-9
Tasti di funzione della modalità di scansione	2-10
Preferiti	2-10
Controlla impostazione	2-10
Menu personalizzato	2-10

Capitolo 3 Stampa.....3-1

Panoramica delle funzioni di stampa	3-2
Procedura dal driver della stampante	3-2
Procedura dalla modalità di stampa	3-3
Schermata del driver della stampante	3-5
Elenco di impostazioni	3-6
Impostazioni del driver della stampante	3-9
Scheda [Base]	3-9
Scheda [Preferiti]	3-14
Scheda [Layout]	3-15
Scheda [Finitura]	3-19
Scheda [Immagine]	3-22
Scheda [Avanzate]	3-26
Impostazioni dell'ambiente	3-28
Scheda [Ambiente]	3-28
Tasti di funzione della modalità di stampa	3-32
Online / Offline	3-32
Lavoro sistema esterno	3-32
Dettagli	3-33
Cambia impost.	3-33

Capitolo 4	Archiviazione	4-1
	Panoramica delle funzioni di archiviazione	4-2
	Salvataggio dei dati in una cartella	4-2
	Stampa di un documento in una cartella	4-3
	Elenco di impostazioni in [Archiviaz.] - [Salva]	4-4
	Elenco di impostazioni in [Archiviaz.] - [Carica]	4-6
	Tasti di funzione della modalità di archiviazione	4-7
	Tasti di funzione in [Archiviaz.] - [Salva]	4-7
	Tasti di funzione in [Archiviaz.] - [Carica]	4-8
Capitolo 5	USB	5-1
	Panoramica delle funzioni USB	5-2
	Salvataggio dei dati scansionati su un'unità flash USB	5-2
	Stampa di un documento salvato su un'unità flash USB	5-3
	Elenco di impostazioni in [USB] - [Salva]	5-4
	Elenco di impostazioni in [USB] - [Carica]	5-5
	Tasti di funzione della modalità USB	5-6
	Tasti di funzione in [USB] - [Salva]	5-6
	Tasti di funzione in [USB] - [Carica]	5-6
Capitolo 6	RISO Console.....	6-1
	Panoramica della RISO Console	6-2
	Schermata superiore	6-2
	Avvio della RISO Console	6-3
	Funzioni dei tasti comuni	6-4
	Menu [Info sistema]	6-6
	Schermata [Materiali di consumo]	6-6
	Schermata [Info macchina]	6-6
	Schermata [Info utente]	6-7
	Schermata [Info licenza]	6-8
	Menu [Scansione]	6-9
	Schermata del menu [Scansione]	6-9
	Menu [Stampa]	6-10
	Schermata del menu [Stampa]	6-10
	Menu [Archiviazione]	6-11
	Schermata [Carica]	6-11
	Menu [Stato lavoro]	6-12
	Schermata [Attivi / Inatt]	6-12

Schermata [Finiti]	6-12
Menu [Manutenzione]	6-13
Schermata del menu [Manutenzione]	6-13

Capitolo 7 Utilizzo del Software definizione dell'area del codice a barre 7-1

Panoramica del Software definizione dell'area del codice a barre 7-2

Installazione del Software definizione dell'area del codice a barre	7-2
Avvio del Software definizione dell'area del codice a barre	7-3
Schermata principale	7-3

Creazione e registrazione di un file di definizione area codice a barre 7-5

Procedura	7-5
Funzione di ripetizione	7-8
Stampa di originali con codice a barre	7-8

Capitolo 8 Dispositivi opzionali 8-1

Unità uscita sfalsata 8-2

Etichetta di attenzione	8-3
Elenco di impostazioni	8-4
Impostazioni del driver della stampante	8-4
Impostazioni modalità di copia	8-8

Finitrice multifunzionale 8-10

Etichetta di attenzione	8-11
Elenco di impostazioni	8-12
Impostazioni del driver della stampante	8-13
Impostazioni modalità di copia	8-20

Vassoio impilatore (Vassoio impilamento controllo auto / Vassoio impilamento largo) 8-25

Caricamento del vassoio impilatore	8-25
Elenco di impostazioni	8-27
Impostazioni del driver della stampante	8-28
Impostazioni modalità di copia	8-28
Impostazioni modalità di manutenzione	8-28

Kit PostScript 8-29

Ambiente operativo	8-29
Installazione su Windows	8-29
Installazione su Mac OS	8-30
Installazione su Linux	8-32

Come stampare	8-33
Impostazioni del driver della stampante	8-33
Scheda [Base]	8-34
Scheda [Preferiti]	8-34
Scheda [Layout]	8-35
Scheda [Finitura]	8-35
Scheda [Immagine]	8-36
Scheda [Avanzate]	8-37
Scheda [Ambiente]	8-41
Impostazioni della RISO console	8-41
File stampabili nell'unità flash USB	8-42
Elenco font	8-45

Capitolo 9 Appendice	9-1
Informazioni sulle cartucce d'inchiostro	9-2
Sostituzione delle cartucce d'inchiostro	9-2
Specifiche	9-3
Materiali di consumo	9-14
Cartucce d'inchiostro	9-14
Cartuccia delle graffette	9-14
Indice	9-15

Nomi e funzioni dei componenti

Unità principale e scanner opzionale

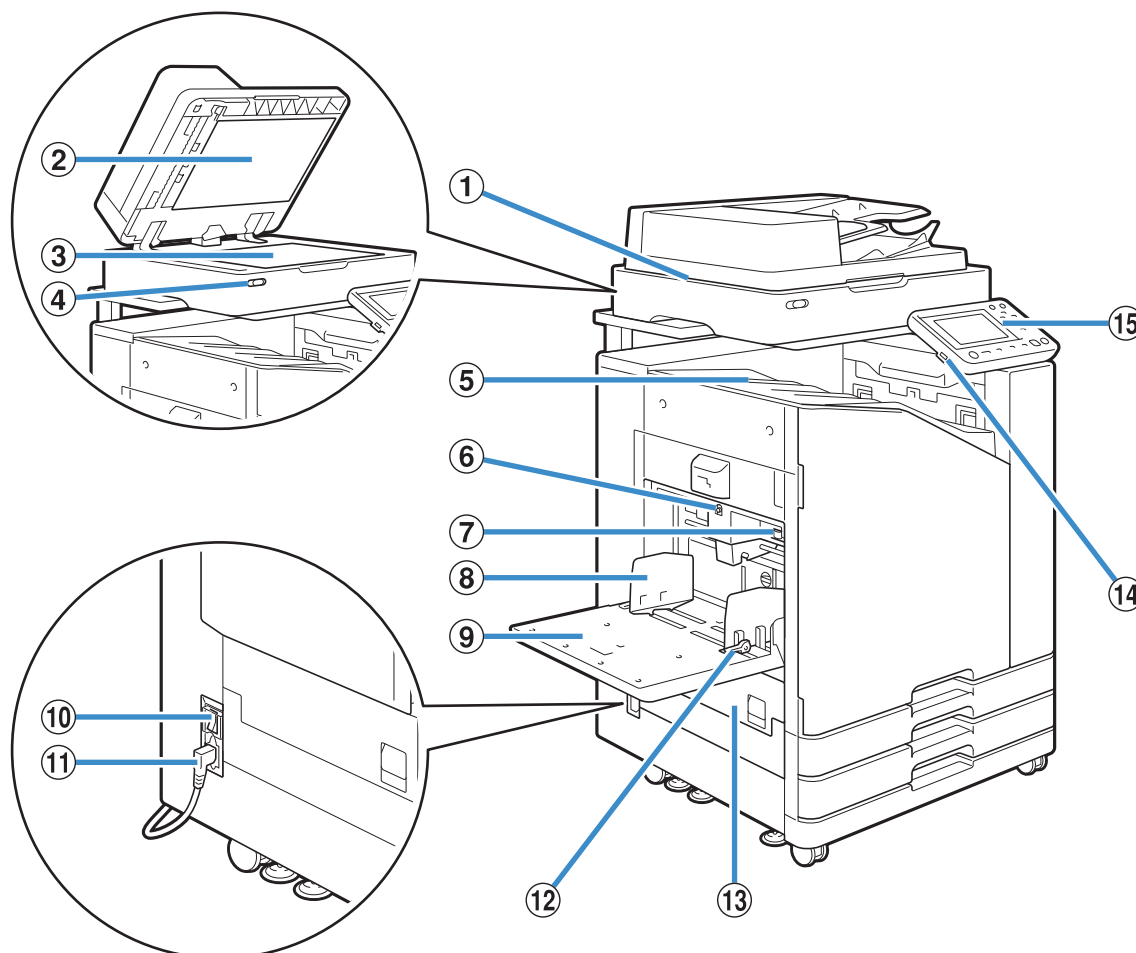

① Scanner (Opzionale)

Utilizzare lo scanner per copiare o scansionare documenti letti tramite il vetro della platina o ADF.

② Sportello originale

Tirarlo verso il basso per coprire l'originale durante la lettura sul vetro della platina.

③ Vetro della platina

Impostare l'originale giù e allineata alla posizione della freccia in alto a sinistra.

④ Spia luminosa dello scanner (Blu / Rossa)

Questa spia indica lo stato dello scanner.

- Spia blu accesa: pronto
- Spia blu lampeggiante: macchina in fase di avvio o scansione
- Spia rossa lampeggiante: si è verificato un errore

⑤ Vassoio faccia giù

Le stampe vengono emesse a faccia giù.

⑥ Tasto discesa vassoio standard

Utilizzare questo tasto per spostare il vassoio standard su o giù durante la sostituzione o aggiunta di carta.

⑦ Levetta di regolazione pressione di alimentazione carta

Utilizzare la levetta per regolare la pressione di alimentazione carta per adattare il tipo di carta al vassoio standard.

⑧ Guida carta del vassoio standard

Questa guida evita il disallineamento della carta nel vassoio standard.

⑨ Vassoio standard

Caricare qui la carta speciale (carta doppia, buste, e così via). È anche possibile caricare carta comune.

⑩ Interruttore principale di alimentazione

Utilizzare questo interruttore per accendere l'unità. Generalmente l'alimentazione è lasciata su ON.

⑪ Presa della macchina

Collegare il cavo di alimentazione dell'unità principale a questa presa.

⑫ Levetta guida di alimentazione carta

Utilizzare la levetta per spostare o fissare la guida carta del vassoio standard. Le leve sono situate su entrambi i lati della guida carta del vassoio standard in due posizioni.

⑬ Sportello sinistro

Aprire questo sportello in caso di inceppamento della carta.

⑭ Porta USB

Collegare una unità flash USB a questa porta per salvare i dati scansionati o per stampare i dati salvati su un'unità flash USB.



- Utilizzare unità flash USB compatibili con specifiche tecniche di Mass Storage Class e USB 2.0 o 3.0.

⑮ Pannello operativo

Utilizzare questo pannello per eseguire operazioni o impostazioni.

È possibile regolare l'angolazione per agevolare la visione.

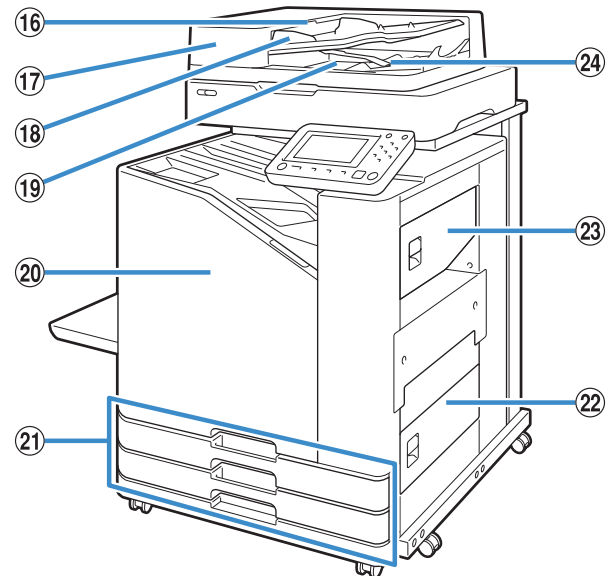

⑯ Leva dell'unità originali ADF

Portare la leva verso l'alto per aprire lo sportello dell'unità originali ADF quando i documenti sono inceppati.

⑰ Alimentatore automatico di fogli (ADF)

Possono essere automaticamente inseriti fino a 200 documenti.

⑱ Guida originali ADF

Regolare per adeguare la larghezza del documento.

⑲ Vassoio di uscita originali ADF

I documenti letti dall'ADF sono emessi da qui.

⑳ Sportello anteriore

Normalmente lo sportello anteriore è bloccato e non può essere aperto. Questo blocco viene rilasciato automaticamente quando si verifica un inceppamento della carta o un altro problema.

Per aprire lo sportello anteriore in altri casi, andare a [Manutenzione] dalla schermata [Home] e toccare [Rilascio sportello anteriore].

㉑ Vassoio alimentaz. 1, Vassoio alimentaz. 2 (Vassoi di alimentazione)

Caricare qui la carta da usare per la stampa.



- Utilizzare il vassoio standard per la carta spessa e altri tipi di carta speciali.

㉒ Sportello inferiore destro

Aprire questo sportello in caso di inceppamento della carta.

㉓ Sportello superiore destro

Aprire questo sportello in caso di inceppamento della carta.

㉔ Leva di allineamento carta

Utilizzare questa leva per allineare i documenti emessi. Se la leva interferisce con l'uscita, sollevarla e bloccarla.

Pannello operativo

Tramite il pannello operativo è possibile eseguire diverse operazioni e impostazioni.

Il colore e lo stato (acceso o lampeggiante) delle spie indica lo stato della macchina o errori quali inceppamenti della carta.

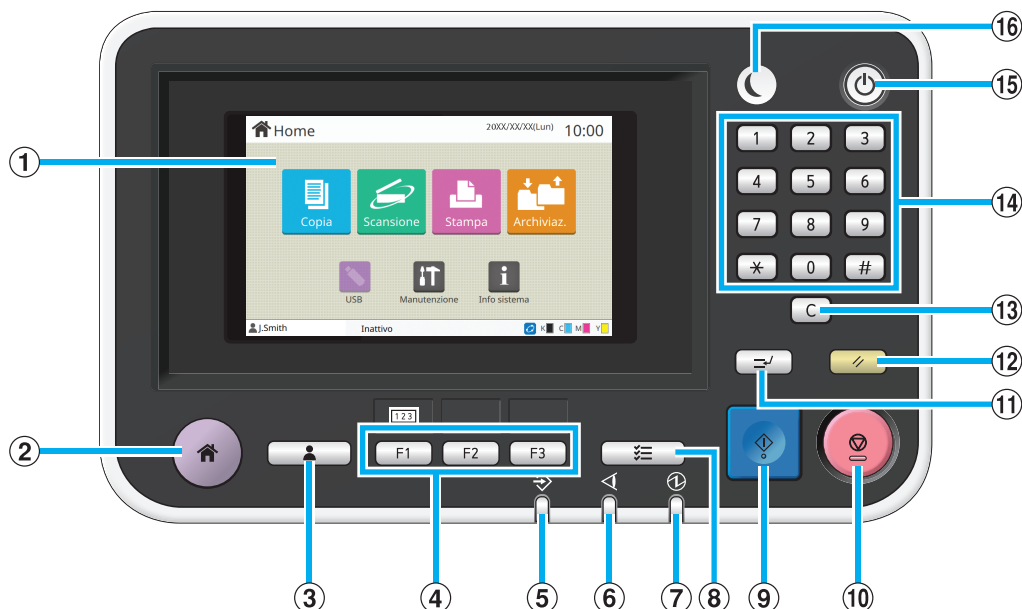

① Pannello touch

Utilizzare questo pannello per eseguire operazioni o impostazioni. Questo pannello visualizza anche informazioni come messaggi di errore e messaggi di conferma. (p. 17 "Pannello touch")

② Tasto home

Premere questo tasto per visualizzare la schermata [Home].

③ Tasto login/logout

Premere questo tasto per accedere o uscire.

④ Tasti funzione

È possibile preimpostare le funzioni e le impostazioni utilizzate frequentemente. Utilizzare questi tasti come tasti di selezione rapida.

- Per istruzioni specifiche su come registrare funzioni e impostazioni, contattare l'amministratore.

⑤ Spia luminosa dati

Questa spia si accende quando è presente un lavoro in attesa e lampeggia quando la macchina sta ricevendo dati.

⑥ Spia luminosa di errore

Questa spia lampeggia in caso di un errore.

⑦ Spia luminosa dell'alimentazione principale

Questa spia si accende quando l'alimentazione principale è attivata.

⑧ Tasto di stato del lavoro

Premere questo tasto per controllare i lavori in corso o terminati.

⑨ Tasto avvio

Premere questo tasto per avviare un'operazione.

⑩ Tasto stop

Premere questo tasto per interrompere il lavoro in corso.

⑪ Tasto interruzione

Premere questo tasto per mettere in pausa il lavoro in corso ed eseguire un lavoro diverso.

⑫ Tasto azzeramento

Premere per riportare le impostazioni ai valori predefiniti.



- Vengono azzerate solo le impostazioni per la modalità selezionata. Con questa operazione, le impostazioni per altre modalità rimangono invariate.

⑬ Tasto cancella

Premere questo tasto per cancellare lettere o numeri inseriti.

⑭ Tasti numerici

Utilizzare questi tasti per inserire i numeri.

⑮ Tasto alimentazione

Premendo questo tasto mentre l'alimentazione principale è attiva, l'alimentazione operativa si attiva e questo tasto si accende. Tenendolo premuto si spegne l'alimentazione operativa e la macchina passa in modalità stand-by.

⑯ Tasto sveglia

Questo tasto si accende quando la macchina è in modalità di risparmio energetico. Premendo questo tasto quando è acceso, la macchina è pronta per il funzionamento.



- Premendo questo tasto quando non è acceso, la macchina passa in modalità riposo.

Pannello touch

Schermata [Home]

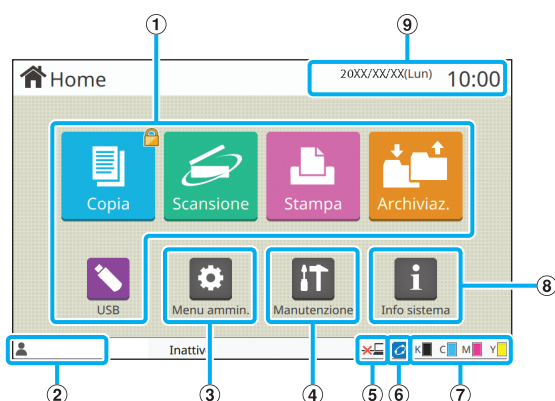

La schermata [Home] viene visualizzata quando si preme il tasto [Home] sul pannello operativo. Per accedere a impostazioni e operazioni, toccare il tasto per la modalità da utilizzare.



- La schermata visualizzata varia a secondo del modello, dei dispositivi opzionali collegati e delle impostazioni.

① Tasti modalità

Toccare questi tasti per visualizzare la schermata della modalità corrispondente.

L'icona di un lucchetto nell'angolo in alto a destra indica che occorre eseguire l'accesso per utilizzare quella modalità.

② Nome utente

È visualizzato il nome utente dell'utente attualmente collegato.

③ Tasto [Menu ammin.]

Toccare questo tasto per accedere alle impostazioni dell'amministratore.



- Questo tasto non è visualizzato quando l'utente non è collegato come amministratore.

④ Tasto [Manutenzione]

Toccare questo tasto per accedere alle funzionalità di manutenzione.

⑤ Offline

Questa icona è visualizzata quando [Online/Offline] è impostato su [OFF].

⑥ Icona del collegamento FORCEJET™

Questa icona indica se tutti i componenti richiesti per la stampa funzionano correttamente.

Per ulteriori informazioni, vedere la "Guida alla risoluzione dei problemi" fornita separatamente.

⑦ Quantità di inchiostro residuo

Queste icone indicano la quantità d'inchiostro residuo per ogni colore. L'indicatore inizia a lampeggiare quando si avvicina il momento di sostituire una cartuccia d'inchiostro. Preparare una nuova cartuccia d'inchiostro per il colore che lampeggia.



- La quantità di inchiostro rimanente non può essere visualizzata per gli inchiostri non RISO.

⑧ Tasto [Info sistema]

Toccare questo tasto per visualizzare le informazioni su materiali di consumo, macchina e utente.

⑨ Data

Sono visualizzate la data e l'ora correnti.

Schermate di modalità

Premendo un tasto di modalità sulla schermata [Home] sarà visualizzata la schermata di modalità corrispondente.

Schermata [Copia]

Se si utilizza uno scanner opzionale, è possibile avviare o controllare i lavori di copia su questa schermata.

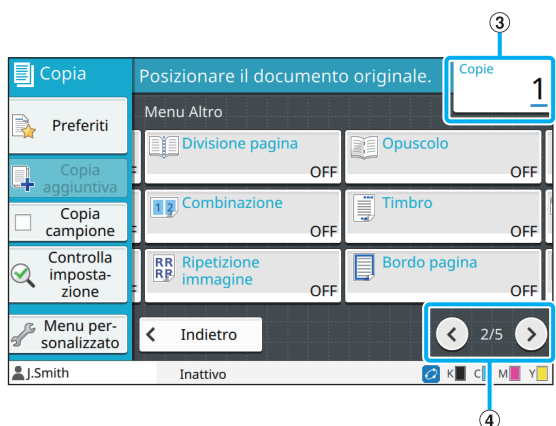

① Tasti di funzione

Selezionare una funzione utilizzabile in modalità di copia.

② Tasti di impostazione

Utilizzare questi tasti per configurare le funzioni di copia. Toccare [Menu Altro] per visualizzare altri tasti di impostazione.

③ Copie

Inserire o controllare il numero di copie qui.

④ Tasti </>

Utilizzare questi tasti per cambiare le pagine dei tasti di impostazione.

Sono visualizzati la pagina corrente e il numero totale di pagine di tasti di impostazione.

Schermata [Scansione]

Se si utilizza uno scanner opzionale, è possibile avviare o controllare i lavori di scansione su questa schermata.

È possibile trasmettere i dati di scansione in tre modi.

■ Mail

È possibile inviare i dati scansionati via e-mail.

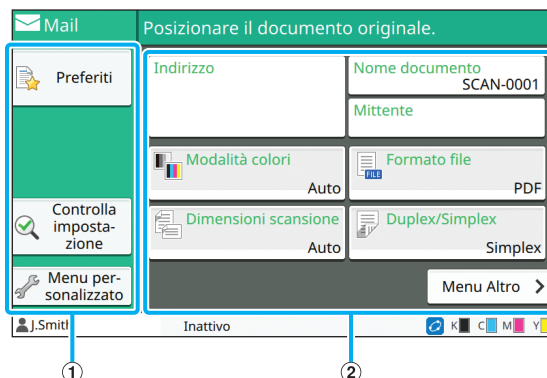

① Tasti di funzione

Selezionare una funzione utilizzabile in modalità di scansione.

② Tasti di impostazione

Utilizzare questi tasti per inserire [Indirizzo], [Nome documento] e [Mittente], nonché per configurare le funzioni dello scanner.

Toccare [Menu Altro] per visualizzare altri tasti di impostazione.

■ PC

È possibile inviare i dati scansionati a un computer in rete.

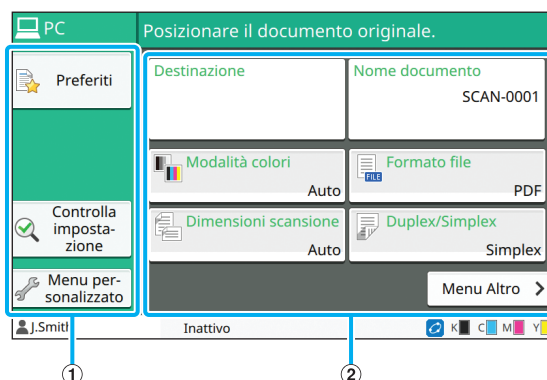

① Tasti di funzione

Selezionare una funzione utilizzabile in modalità di scansione.

② Tasti di impostazione

Utilizzare questi tasti per inserire [Destinazione] e [Nome documento], nonché per configurare le funzioni dello scanner.

Toccare [Menu Altro] per visualizzare altri tasti di impostazione.

■ Console

È possibile salvare i dati scansionati sul disco fisso interno della macchina. I dati salvati possono essere scaricati dalla RISO Console.

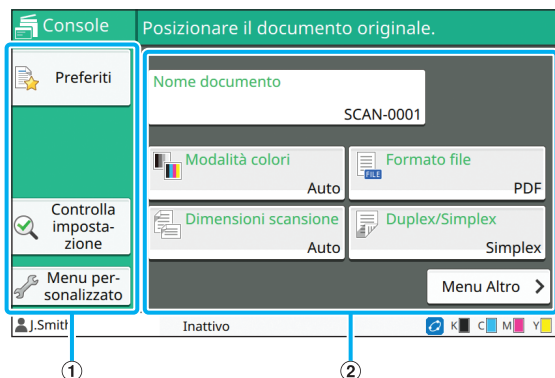

① Tasti di funzione

Selezionare una funzione utilizzabile in modalità di scansione.

② Tasti di impostazione

Utilizzare questi tasti per inserire [Nome documento], nonché per configurare le funzioni dello scanner. Toccare [Menu Altro] per visualizzare altri tasti di impostazione.

Schermata [Stampa]

In questa schermata, è possibile avviare e controllare i lavori di stampa inviati da un computer.

■ Schermata Elenco lavori in attesa

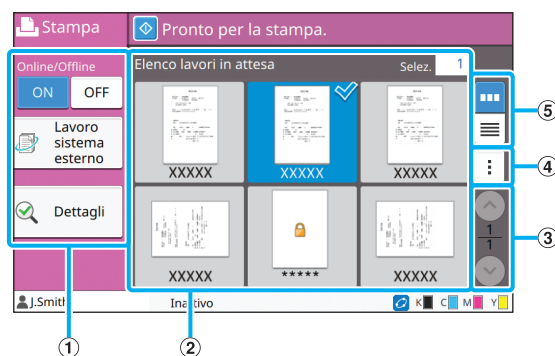

① Tasti di funzione

Selezionare una funzione utilizzabile in modalità di stampa.

② Visualizzazione

I lavori in attesa sono elencati in questa visualizzazione.

③ Tasti ▲/▼

Utilizzare questi tasti per cambiare le pagine della visualizzazione.

Sono visualizzati la pagina corrente e il numero totale di pagine.

④ Menu secondario

È possibile modificare o eliminare le impostazioni per il lavoro selezionato.

⑤ Tasti di selezione visualizzazione

È possibile selezionare se visualizzare i lavori in attesa come anteprime o come elenco.

☰ : visualizza come anteprime

☰ : visualizza come elenco

■ Schermata Cambia impost.

Questa schermata viene visualizzata quando si seleziona [Cambia impost.] nel menu secondario sulla schermata [Elenco lavori in attesa].

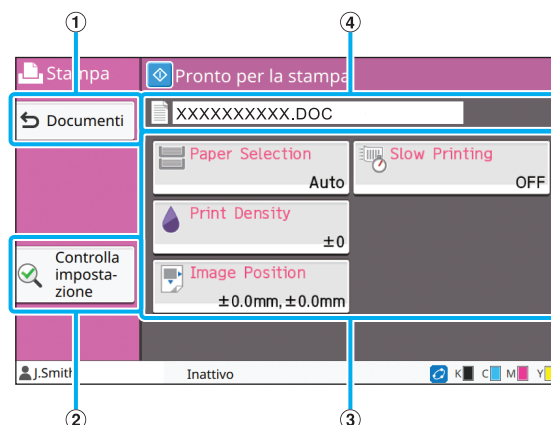

① Tasto [Documenti]

Toccare questo tasto per visualizzare la schermata [Elenco lavori in attesa].

② Tasto [Controlla impostazione]

Toccare questo tasto per visualizzare le impostazioni correnti.

③ Tasti di impostazione

Utilizzare questi tasti per configurare le funzioni di stampa.

④ Nome documento

Il nome del documento selezionato è visualizzato qui.

Schermata [Archiviaz.]

È possibile avviare e controllare i lavori archiviati su questa schermata.

La modalità Archiviazione ha due funzioni: [Salva], che consente di salvare i dati in una cartella, e [Carica], che consente di stampare i documenti salvati in una cartella.

■ Schermata Elenco cartelle in [Archiviaz.] - [Salva]

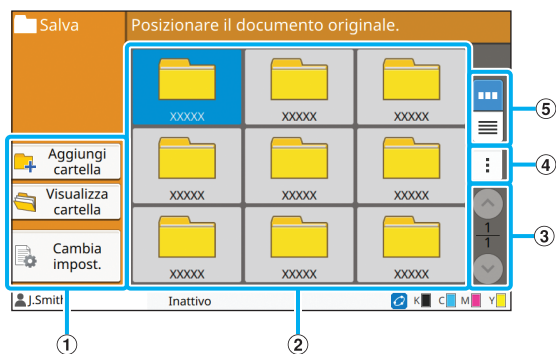

① Tasti di funzione

Selezionare una funzione utilizzabile in modalità di archiviazione.

② Visualizzazione

In questa visualizzazione, le cartelle sono visualizzate in un elenco.

③ Tasti \uparrow/\downarrow

Utilizzare questi tasti per cambiare le pagine della visualizzazione.

Sono visualizzati la pagina corrente e il numero totale di pagine.

④ Menu secondario

È possibile modificare il colore e il nome di una cartella.

⑤ Tasti di selezione visualizzazione

È possibile selezionare se visualizzare le cartelle come icone o come elenco.

: visualizza come icone

: visualizza come elenco

■ Schermata Elenco documenti in [Archiviaz.] - [Salva]

Questa schermata viene visualizzata quando si tocca [Visualizza cartella] nella schermata dell'elenco cartelle.

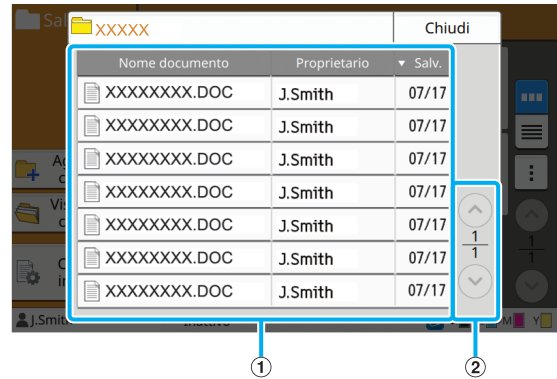

① Visualizzazione

I documenti salvati in una cartella sono visualizzati in un elenco. Sono visualizzati [Nome documento], [Proprietario] e [Salv.].

② Tasti \uparrow/\downarrow

Utilizzare questi tasti per cambiare le pagine della visualizzazione.

Sono visualizzati la pagina corrente e il numero totale di pagine.

■ Schermata Cambia impost. in [Archiviaz.] - [Salva]

Questa schermata viene visualizzata quando si tocca [Cambia impost.] nella schermata dell'elenco cartelle.

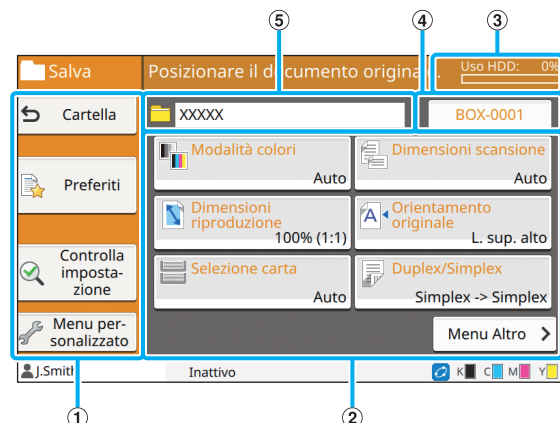

① Tasti di funzione

Selezionare una funzione utilizzabile in modalità di archiviazione.

② Tasti di impostazione

Utilizzare questi tasti per configurare le funzioni di archiviazione (salva).

③ Indicatore [Uso HDD]

Lo spazio sul disco fisso interno attualmente utilizzato è indicato come percentuale.

④ Tasto Nome documento

Premere questo tasto per aprire la schermata [Impost. nome documento]. Usare questo pulsante per dare un nome ad un documento.

⑤ Cartella di destinazione

Il nome della cartella di destinazione selezionato nella schermata elenco cartelle è visualizzato qui.



- Se lo spazio disponibile sul disco fisso interno è scarso, eliminare i documenti non necessari nella cartella per aumentare lo spazio disponibile.

■ Schermata Elenco cartelle in [Archiviaz.] - [Carica]



① Tasti di funzione

Selezionare una funzione utilizzabile in modalità di archiviazione.

② Visualizzazione

In questa visualizzazione, le cartelle sono visualizzate in un elenco.

③ Tasti (↑/↓)

Utilizzare questi tasti per cambiare le pagine della visualizzazione.

Sono visualizzati la pagina corrente e il numero totale di pagine.

④ Menu secondario

È possibile modificare il colore e il nome di una cartella.

⑤ Tasti di selezione visualizzazione

È possibile selezionare se visualizzare le cartelle come icone o come elenco.

: visualizza come icone

: visualizza come elenco

■ Schermata Elenco documenti in [Archiviaz.] - [Carica]

Questa schermata viene visualizzata quando si tocca [Aperto] nella schermata dell'elenco cartelle.

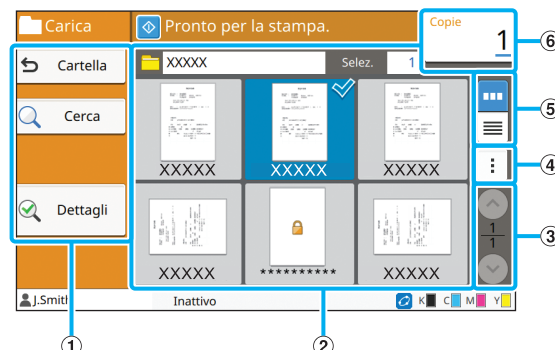

① Tasti di funzione

Selezionare una funzione utilizzabile in modalità di archiviazione.

② Visualizzazione

I documenti salvati in una cartella sono visualizzati in un elenco.

③ Tasti (↑/↓)

Utilizzare questi tasti per cambiare le pagine della visualizzazione.

Sono visualizzati la pagina corrente e il numero totale di pagine.

④ Menu secondario

È possibile modificare il nome del documento selezionato, modificare le impostazioni del documento o eliminare il documento.

È anche possibile copiare il documento selezionato su un'unità flash USB o in un'altra cartella.

⑤ Tasti di selezione visualizzazione

È possibile selezionare se visualizzare i documenti come anteprime o come elenco.

: visualizza come anteprime

: visualizza come elenco

⑥ Copie

Inserire o controllare il numero di copie da stampare.

Schermata [USB]

È possibile avviare e controllare i lavori USB su questa schermata.

La modalità USB ha due funzioni: [Salva], che consente di salvare i dati scansionati su un'unità flash USB, e [Carica], che consente di stampare i documenti (file prn) salvati su un'unità flash USB dal driver della stampante.

■ Schermata Impostazione in [USB] - [Salva]

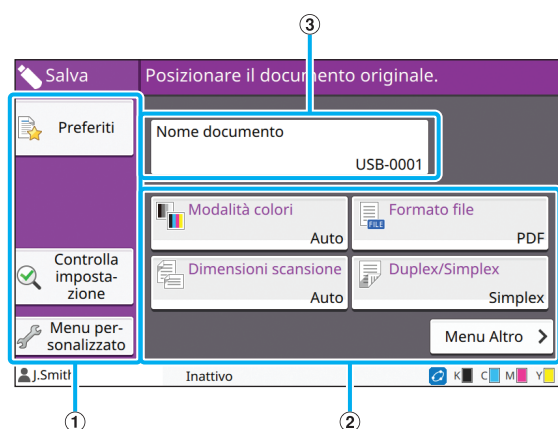

① Tasti di funzione

Selezionare una funzione utilizzabile in modalità USB.

② Tasti di impostazione

Utilizzare questi tasti per configurare le funzioni di salvataggio USB.

Toccare [Menu Altro] per visualizzare altri tasti di impostazione.

③ Tasto [Nome documento]

Premere questo tasto per aprire la schermata [Impost. nome documento]. Usare questo pulsante per dare un nome ad un documento.

■ Schermata Elenco documenti in [USB] - [Carica]

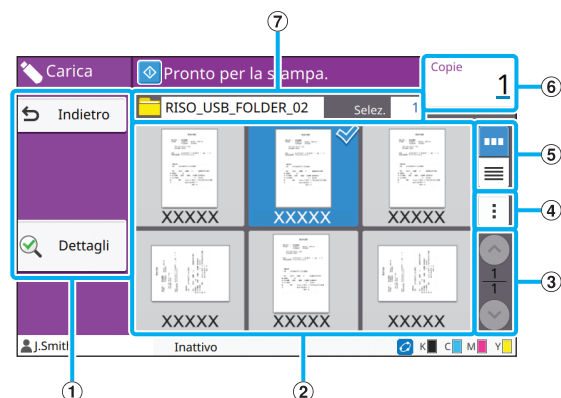

① Tasti di funzione

Selezionare una funzione utilizzabile in modalità USB.

② Visualizzazione

Le cartelle e i documenti salvati su un'unità flash USB sono visualizzati in un elenco.

③ Tasti (↑/↓)

Utilizzare questi tasti per cambiare le pagine della visualizzazione.

Sono visualizzati la pagina corrente e il numero totale di pagine.

④ Menu secondario

È possibile modificare le impostazioni di stampa per il documento selezionato o copiare il documento in una cartella sul disco fisso interno.

⑤ Tasti di selezione visualizzazione

È possibile selezionare se visualizzare le cartelle e i documenti come anteprime o come elenco.

: visualizza come anteprime

: visualizza come elenco

⑥ Copie

Inserire o controllare il numero di copie da stampare.

⑦ Nome cartella

Il nome della cartella selezionata o il nome della cartella in cui è salvato il documento è visualizzato qui.

■ Schermata Cambia impost. in [USB] - [Carica]

Questa schermata viene visualizzata quando si tocca [Cambia impost.] nel menu secondario sulla schermata elenco documenti.

- Quando si seleziona un file PDF, questa schermata viene visualizzata premendo [Impostaz. di stampa].

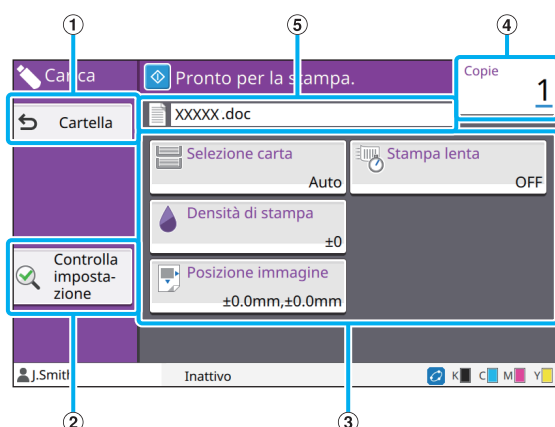

① Tasto [Cartella]

Toccare questo tasto per visualizzare la schermata elenco documenti.

② Tasto [Controlla impostazione]

Toccare questo tasto per visualizzare la schermata [Controlla impostazione].

③ Tasti di impostazione

Utilizzare questi tasti per configurare le funzioni di caricamento USB.

Quando si seleziona un file PDF, toccando il tasto [Menu Altro] saranno visualizzati altri tasti di impostazione.

④ Copie

Inserire o controllare il numero di copie da stampare.

⑤ Nome documento

Il nome del documento selezionato è visualizzato qui.

Schermata [Menu ammin.]

Questa schermata viene visualizzata solo quando è stato eseguito l'accesso come amministratore. È possibile accedere alle impostazioni utilizzabili da un amministratore e modificarle. Per ulteriori informazioni, vedere il "Manuale dell'amministratore" fornita separatamente.

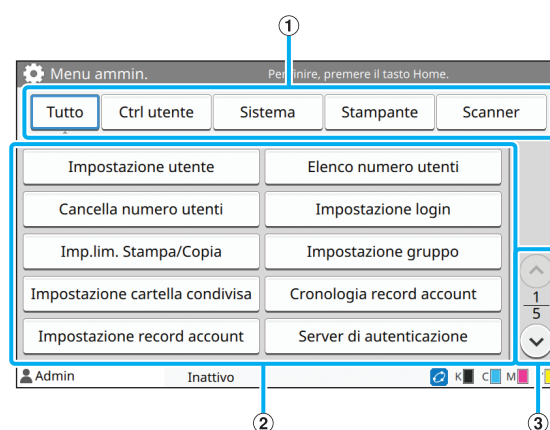

① Tasti di selezione categoria

Le categorie dei tasti di impostazione menu amministratore sono visualizzate qui.

Toccare [Tutto] per visualizzare tutti i tasti di impostazione nel menu amministratore.

② Tasti di impostazione

Utilizzare questi tasti per configurare le funzioni del menu amministratore.

③ Tasti (↑)/(↓)

Utilizzare questi tasti per cambiare le pagine.

Schermata [Manutenzione]

[Pulizia testina], [Rilascio sportello anteriore] e altre funzioni sono disponibili su questa schermata. Per ulteriori informazioni, vedere la "Guida alla risoluzione dei problemi" fornita separatamente.

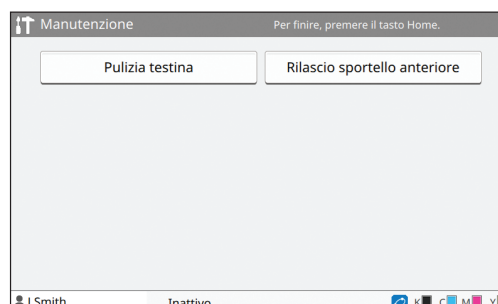

Schermata [Info sistema]

Schermata Materiali di consumo

Questa schermata visualizza lo stato dei materiali di consumo, come carta e inchiostro. È anche possibile modificare le impostazioni del vassoio.

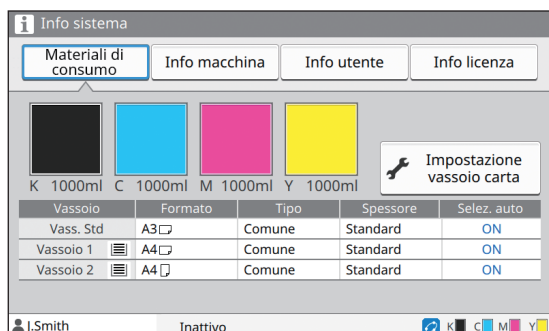

Schermata Info macchina

Questa schermata visualizza le informazioni sulla macchina.

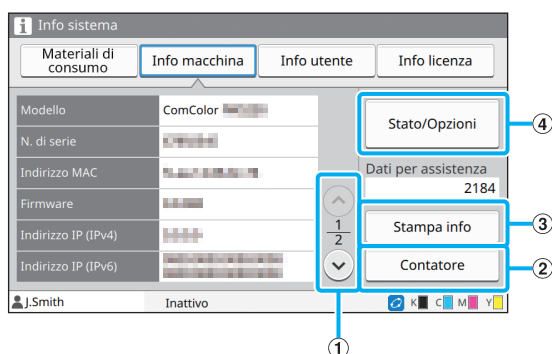

① Tasti ↑/↓

Utilizzare questi tasti per cambiare le pagine.

② Tasto [Contatore]

Toccare questo tasto per visualizzare il conteggio dettagliato per ogni formato carta, nonché un rapporto lettura contatore.

③ Tasto [Stampa info]

Toccare questo tasto per stampare le informazioni sul sistema o un'immagine campione.

④ Tasto [Stato/Opzioni]

Toccare questo tasto per visualizzare le informazioni sui dispositivi opzionali collegati e sui relativi stati.

Schermata Info utente

Questa schermata visualizza i nomi utente e i gruppi di utenti collegati.

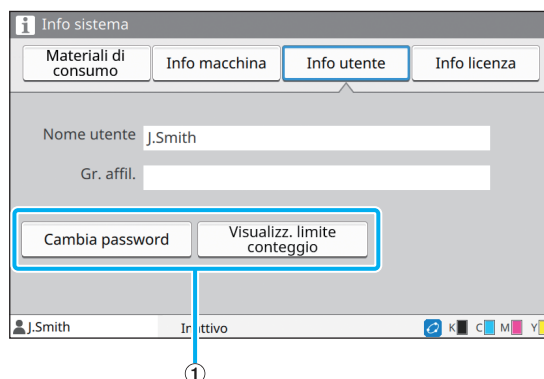

① Tasti di informazione

È possibile visualizzare lo stato di utilizzo dell'utente.

Toccare [Cambia password] per modificare la password.

Se un amministratore ha impostato un limite per la copia o la stampa, toccare [Visualizz. limite conteggio] per visualizzare lo stato di utilizzo.

Se si utilizza un lettore di schede IC opzionale, toccare [Scheda IC] per registrare le informazioni sulla scheda per gli utenti collegati.



• Se si utilizza un collegamento sistema esterno, sono visualizzati anche i tasti seguenti.

- [Visualizza saldo]: è possibile controllare il saldo di ogni utente collegato.

Per ulteriori informazioni sul sistema di fatturazione tramite la funzione [Collegamento sistema esterno], contattare il rivenditore o il servizio assistenza autorizzato.

Schermata Info licenza

Questa schermata visualizza le informazioni sulla licenza del sistema utilizzato con questo prodotto.

Pannello touch

È possibile azionare la macchina utilizzando il pannello touch e i tasti sul pannello operativo. Per utilizzare un tasto sul pannello touch, toccarlo con il dito.

Selezione di un tasto

Per selezionare un tasto sul pannello touch, toccarlo con il dito.

Il tasto selezionato diventerà blu.

Tasto selezionato Tasti non selezionati

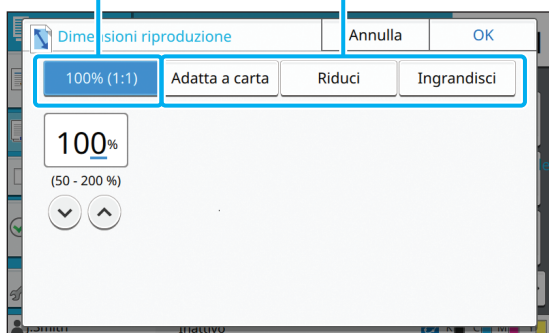

I tasti non disponibili nelle condizioni attuali sono disattivati. È possibile utilizzare questi tasti quando vengono soddisfatte le condizioni richieste. Contattare l'amministratore per i dettagli.

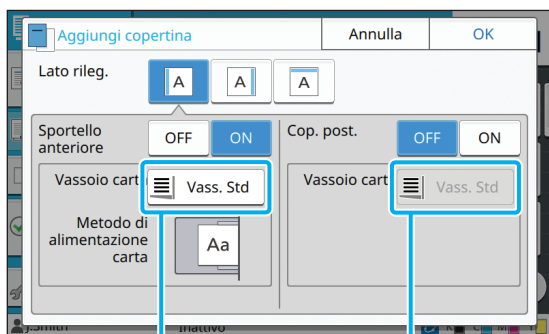

Questa opzione è disponibile perché [Sportello anteriore] è impostato su [ON].

Questa opzione non è disponibile perché [Cop. post.] è impostato su [OFF].

Conferma / Annullamento di un'impostazione

Quando [OK] è visualizzato su una schermata, occorre toccare [OK] per salvare le impostazioni. Se non si tocca [OK], le impostazioni possono essere annullate.

Per annullare le impostazioni modificate, toccare [Annulla].

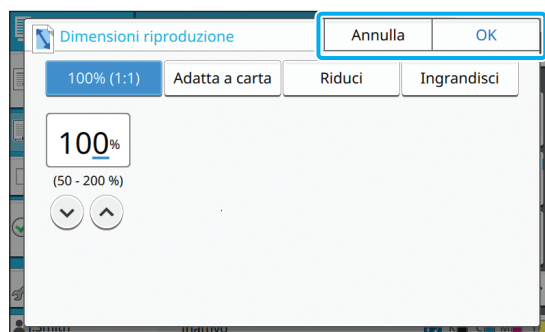

Colori dei tasti di impostazione

Quando un'impostazione è stata modificata, il tasto di impostazione diventa colorato per indicare che l'impostazione è stata modificata rispetto al valore predefinito.



Immissione di testo

Quando si immettono o nomi utente o le password, inserire le informazioni richieste nella schermata di immissione del testo.

1 Toccare i caratteri da inserire uno alla volta.

Per spostare il cursore, toccare [←] o [→]. Toccare [✕] per cancellare un carattere a sinistra del cursore.

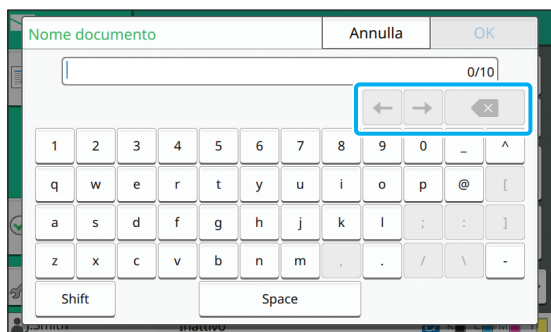

- Se i caratteri disponibili sono limitati, come nel caso delle password, i caratteri non utilizzabili sono disattivati.
- Per inserire lettere maiuscole, toccare prima [Shift] e inserire il carattere. Per tornare all'inserimento di lettere minuscole, toccare di nuovo [Shift].
- Il numero massimo di caratteri che è possibile immettere e il numero corrente di caratteri immessi sono visualizzati a destra del campo di immissione del testo.

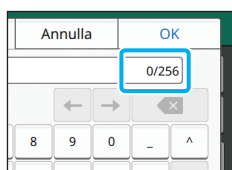

2 Dopo l'immissione del testo, toccare [OK].



- A seconda dell'area di immissione, toccando l'area la schermata di immissione potrebbe non aprirsi. In tal caso, immettere il testo utilizzando i tasti numerici.
- L'area attualmente selezionata è indicata da una breve linea lampeggiante sotto i numeri o le lettere. Per cambiare area, toccare l'area in cui inserire il testo.

Preparazione

In questo capitolo viene illustrato come accendere l'unità, eseguire l'accesso, caricare la carta ed eseguire altre attività preliminari per preparare la macchina all'uso.



- Quando si utilizza il vassoio di alimentazione, non occorre impostare il vassoio standard.
- Con la RISO Console, è possibile controllare lo stato della macchina sul computer. (p. 6-1 "RISO Console")

Alimentazione

La macchina dispone di due interruttori di alimentazione: l'interruttore principale di alimentazione e il tasto [Alimentazione]. Utilizzare l'interruttore principale di alimentazione per attivare l'alimentazione principale dell'intera stampante. Premere il tasto [Alimentazione] per avviare la macchina.



- Per spegnere la macchina durante l'utilizzo normale, tenere premuto sul tasto [Alimentazione] sul pannello operativo.
- Non disattivare l'alimentazione principale eccetto in caso di rischio di fulmini o se la macchina non verrà utilizzata per un periodo di tempo prolungato.

Accensione dell'unità

1 Verificare che la spina di alimentazione sia inserita in una presa elettrica.

2 Accendere l'interruttore principale di alimentazione.

La spia luminosa [Alimentazione principale] sul pannello operativo si accende.

3 Premere il tasto [Alimentazione] sul pannello operativo.

L'alimentazione si attiva e il tasto [Alimentazione] si accende.

Spegnimento dell'unità

1 Tenere premuto il tasto [Alimentazione] sul pannello operativo.

2 Controllare che il tasto [Alimentazione] sia spento, quindi disattivare l'interruttore principale di alimentazione.

La spia luminosa [Alimentazione principale] si spegne.



- Per riaccendere l'unità, verificare dapprima che la spia luminosa [Alimentazione principale] sia spenta.
- Rimuovere la spina di alimentazione solo dopo aver spento l'interruttore principale di alimentazione.

Funzionalità di risparmio energetico

Se non si utilizza la macchina per un certo periodo di tempo, essa passa automaticamente alla modalità di risparmio energetico, in base alle impostazioni dell'amministratore.

Gli stati della modalità di risparmio energetico sono due: stato con retroilluminazione off e stato inattivo. I rispettivi tempi di transizione e consumo energetico a riposo sono impostati dall'amministratore.

Quando si attiva la modalità di risparmio energetico, il pannello touch si spegne e il tasto [Sveglia] si accende.

Premendo il tasto [Sveglia], la modalità di risparmio energetico si annulla e la macchina torna alla modalità operativa normale.

La macchina impiega più tempo a riattivarsi dallo stato inattivo che dallo stato di retroilluminazione off.

Login

Le icone di un lucchetto nell'angolo in alto a destra dei tasti di modalità indicano che occorre eseguire l'accesso per utilizzare quelle modalità.

Icona di un lucchetto

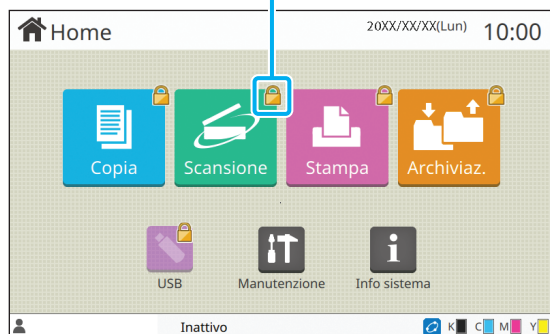

- Quando si accede per la prima volta, è necessaria una password provvisoria fornita dall'amministratore.

Login

- Quando si utilizza un lettore di schede IC opzionale, è possibile accedere tenendo la scheda IC sul lettore di schede.

- 1 Premere il tasto [Login/Logout].**
- 2 Nella schermata [Login], selezionare il nome.**

Per trovare il nome, premere [\uparrow] o [\downarrow] per scorrere i nomi oppure premere il tasto [Indice] per visualizzare i nomi utente.

La schermata [Immissione password] viene visualizzata dopo aver selezionato il nome.

- 3 Inserire la password e toccare [Login].**

Seguire le istruzioni visualizzate per il funzionamento.

- Al primo accesso, modificare la password provvisoria con la propria password.

Dopo aver eseguito correttamente l'accesso, viene visualizzata di nuovo la schermata [Home]. Il nome utente è visualizzato nella parte in basso a sinistra della schermata.

- Al termine delle operazioni, premere il tasto [Login/Logout] per disconnettersi.

- Contattare l'amministratore se non si riesce a trovare il nome o se la password è stata dimenticata.
- Se il nome utente non è visualizzato nella parte in basso a sinistra della schermata [Home], toccare il tasto di modalità ed eseguire le operazioni descritte nei passaggi 2 e 3 in "Login". Quando l'accesso è stato eseguito correttamente, viene visualizzata la schermata per la modalità selezionata.

Modifica della password di login

- 1 Toccare [Info sistema] nella schermata [Home] dopo il login.**
- 2 Toccare [Info utente] - [Cambia password].**
- 3 Immettere la nuova password e toccare [Avanti].**
- 4 Nella schermata [Mod. password (conferma)], inserire di nuovo la nuova password e toccare [OK].**

Caricamento della carta

Caricare la carta nei vassoi di alimentazione e nel vassoio standard.

- Si consiglia di caricare nei vassoi di alimentazione i tipi di carta utilizzati più spesso.
 - Utilizzare il vassoio standard per i seguenti tipi di carta.
 - Carta spessa e altra carta speciale
 - Carta prestampata
 - Cartoline
 - Buste
- Per ulteriori informazioni, vedere "Carta da stampa" in "Informazioni sulla sicurezza".

Caricamento della carta nei vassoi di alimentazione.

- 1 Estrarre un cassetto verso la parte anteriore.

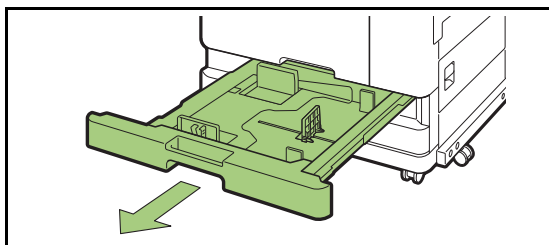

- 2 Tenere la levetta guida di alimentazione carta e tirarla in avanti per aprire la guida di alimentazione carta finché non si arresta.

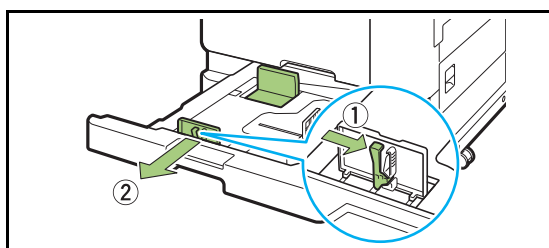

- 3 Spostare il fermo per fare spazio.
Spostare il fermo tenendo entrambi i lati.

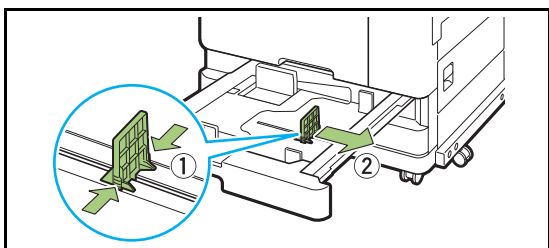

- 4 Caricare la carta.

Quando si utilizza carta con caratteristiche diverse per fronte e retro, caricare il lato su cui stampare rivolto verso il basso. Non caricare troppi fogli.

Durante il caricamento della carta, prestare attenzione a non lasciare il bordo a contatto con le guide carta per evitare che si pieghi.

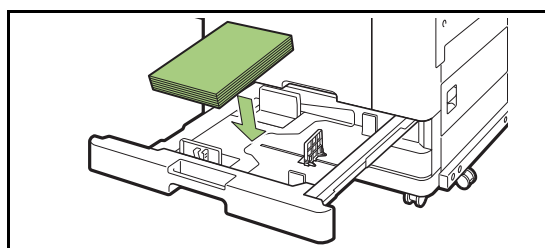

- 5 Spostare la guida di alimentazione carta e il fermo contro il bordo della carta.

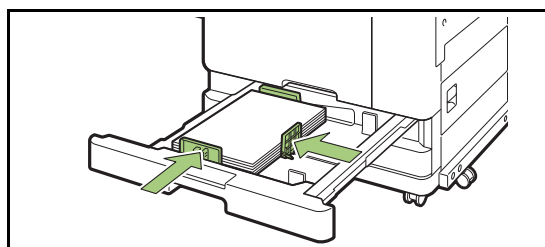

• La macchina rileva il formato della carta in base alla posizione del fermo. Verificare di spostare la guida e il fermo contro il bordo della carta.

- Per impostare carta di formato A3 o B4, installare correttamente la guida carta A3/B4 per ciascun tipo. Premere su entrambi i lati della guida carta A3/B4, estrarla e reinserirla nel foro adatto al formato carta desiderato.

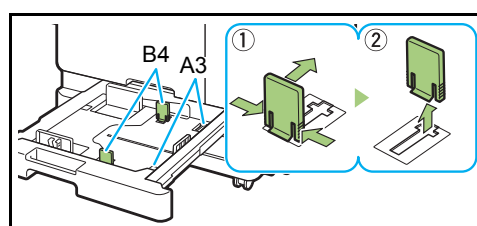

Quando si utilizza carta B4

- 6 Riposizionare il vassoio nella macchina.

- 7 Sul pannello operativo, controllare le impostazioni del vassoio.

Quando si passa a un tipo o formato di carta diverso, aggiornare le impostazioni del vassoio di alimentazione. (p. 1-7 "Selezione carta")

Caricamento della carta nel vassoio standard

1 Aprire il vassoio standard finché non si blocca.

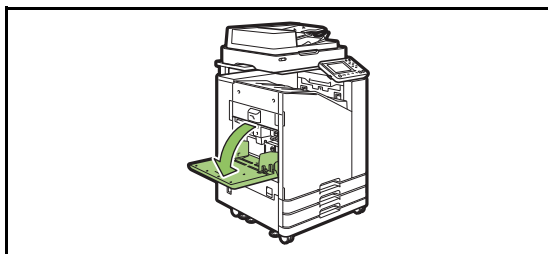

2 Aprire le guide.

Sollevare le leve delle guide di alimentazione carta (entrambi i lati) per sbloccare e far scorrere le guide.

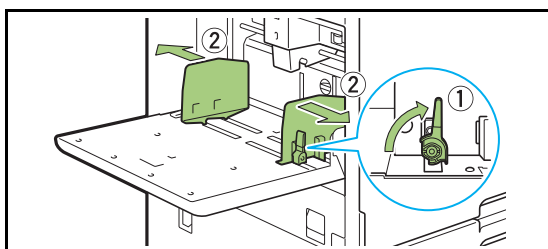

3 Caricare la carta.

Caricare la carta con il lato da stampare rivolto verso l'alto.

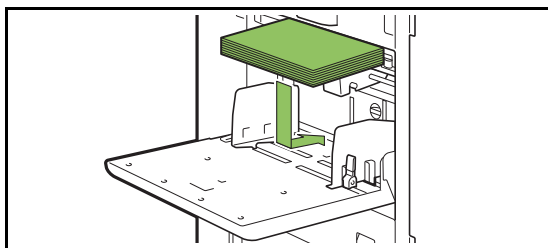

 • Quando si stampa su buste, si consiglia di collegare il vassoio impilatore opzionale e l'alimentatore buste.

• Verificare di caricare le buste con i lembi aperti e in modo che il lato inferiore entri nella macchina per primo.

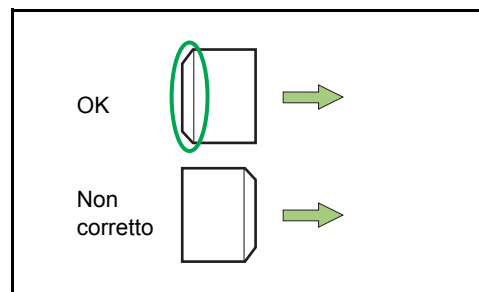

• La funzione [Rotazione] è utile per la stampa su buste da un computer.

4 Regolare le guide carta in modo che si adattino al formato della carta.

Spostare le guide contro i bordi della carta e premere la levetta per bloccarle.

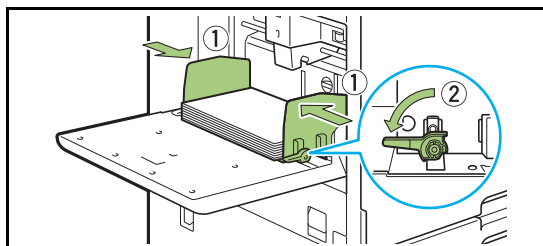

 • La macchina rileva il formato della carta dalla posizione della guida. Verificare di spostare le guide contro il bordo della carta.

5 Regolare la levetta di regolazione pressione di alimentazione carta.

Per un uso generico, impostare su “✕(NORMALE)”.
Per buste, carta da disegno, cartoline e prodotti simili, impostare su “✎(CARTOLINA)”.

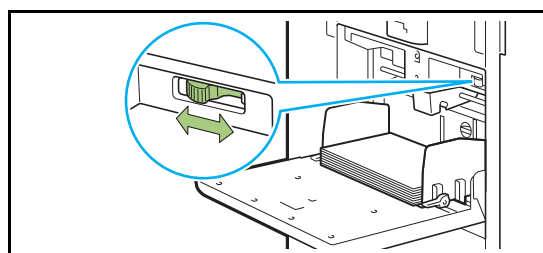

6 Sul pannello operativo, controllare le impostazioni del vassoio.

Quando si passa a un tipo o formato di carta diverso, aggiornare le impostazioni del vassoio di alimentazione. (p. 1-7 “Selezione carta”)

Aggiunta o modifica della carta nel vassoio standard

Premere il tasto discesa vassoio standard per caricare altri fogli o modificare la carta. Il vassoio standard si abbassa automaticamente quando viene rimossa tutta la carta.

1 Premere il tasto discesa vassoio standard per abbassare il vassoio standard.

Tenere premuto il pulsante finché non raggiunge la posizione desiderata.

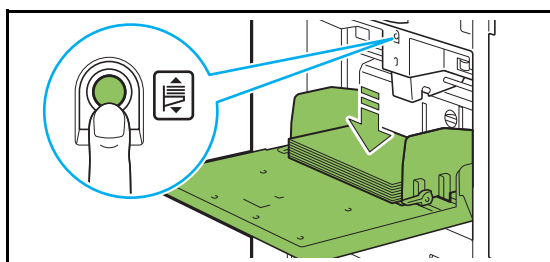

2 Caricare altra carta o modificare la carta caricata.

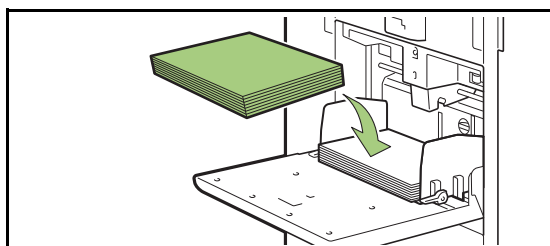

Chiusura del vassoio standard

- Verificare che l'unità sia accesa prima di eseguire questa operazione.

1 Rimuovere la carta caricata.

Il vassoio standard inizia ad abbassarsi.

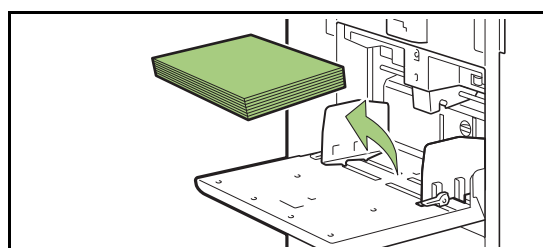

2 Chiudere il vassoio standard.

- Verificare che il vassoio standard sia completamente abbassato prima di chiuderlo.

Installazione del driver della stampante

Per inviare dati da un computer per la stampa su questa macchina, occorre dapprima installare il driver della stampante sul computer.



- Accedere come utente con privilegi di amministratore.
- Chiudere tutte le applicazioni attive.
- Per istruzioni specifiche su come disinstallare il driver della stampante, vedere il "Manuale dell'amministratore" fornito separatamente.

Ambiente operativo

I requisiti di sistema per l'attivazione del driver della stampante sono descritti nella tabella seguente.

Memoria	1 GB o più
CPU	Intel o CPU totalmente compatibile
Disco fisso	2 GB o più di spazio libero (Spazio sufficiente per l'utilizzo del sistema operativo)
Display	1.024 × 768 o risoluzione superiore

Installazione

1 Caricare il DVD-ROM in dotazione nell'unità DVD-ROM del computer.

La procedura di installazione guidata si avvia automaticamente. Se la procedura di installazione guidata non si avvia, fare doppio clic sul file "Install.exe" sul DVD-ROM.

2 Selezionare la lingua desiderata nel menu a discesa e fare clic su [OK].

3 Fare clic su [Avanti].

4 Seguire le istruzioni sullo schermo per configurare le impostazioni.

5 Quando viene visualizzato il messaggio per la stampa di una pagina di prova, fare clic su [Sì].

6 Verificare che la pagina di prova sia stampata correttamente e fare clic su [OK].



- Premendo [Mostra testo "ReadMe".] sarà visualizzato il file ReadMe. Il file ReadMe include le precauzioni per l'utilizzo della macchina. Accertarsi di leggerle.

7 Fare clic su [Fine].

Quando il driver della stampante è stato installato su quello esistente, il computer si riavvia.



- Per non riavviare il computer subito, rimuovere il segno di spunta dalla casella di controllo [Riavvia ora] prima di fare clic su [Fine].

8 Rimuovere il DVD-ROM dal computer.



- Tenere il DVD-ROM in un luogo sicuro per un riferimento futuro.

Informazioni sui lavori

In questa sezione viene descritto come utilizzare le funzioni [Dettagli], [Stampa], [Elimina] e altre funzioni disponibili dall'elenco documento su ogni schermata. Premere il tasto [Stato del lavoro] per visualizzare i lavori.



- Un lavoro è l'unità di attività eseguite dalla macchina in ogni modalità (es. Modalità stampa, Modalità copia).
- Nei casi seguenti, il nome del lavoro è visualizzato come "*****".
 - Lavori con la casella di controllo [Nascon. nome lavoro] selezionata nel driver della stampante (p. 3-26 "Codice PIN")

Schermata [Attivi / Inatt]

Toccando [Attivi / Inatt] viene visualizzato un elenco di lavori in corso e di lavori in attesa di essere stampati. I lavori vengono stampati in ordine dall'inizio dell'elenco.

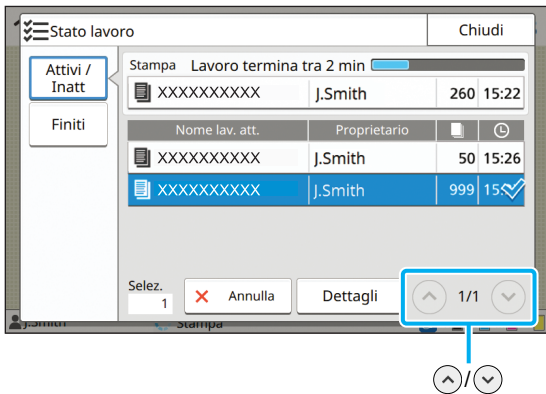

- Ordine di uscita (ordine di priorità dei lavori) in [Attivi / Inatt]
Quando si interrompe la copia sulla macchina, il lavoro di copia interrotto è la priorità sui lavori inviati dal driver della stampante.

Elenco lavori

Nell'elenco lavori sono visualizzati il nome del lavoro, lo stato, il nome del proprietario, il numero di copie e l'ora di ricezione per i lavori in fase di stampa, elaborazione e in attesa di essere stampati.

Un'icona che indica il tipo di lavoro è visualizzata sul lato sinistro del nome del lavoro.

Icona	Tipo di lavoro
	Lavoro Copia
	Lavoro Stampa
	Lavoro Archiviazione (Carica)
	Lavoro USB (Carica)
	Lavoro PS (quando si utilizza il kit PostScript opzionale)
	Lavoro con un codice PIN
	Lavoro interrotto



- Toccare / per cambiare pagina nell'elenco.

Controllo dello stato corrente di un lavoro

Lo stato corrente del lavoro in fase di stampa ed elaborazione è visualizzato con una barra di avanzamento. Per i lavori attualmente in fase di stampa viene anche visualizzato il tempo di fine previsto.



- Se si utilizza la funzione Originale formato misto o quando il numero di pagine del lavoro di stampa è sconosciuto, il tempo di fine previsto non sarà visualizzato.

Annullamento di un lavoro

Per annullare un lavoro, selezionare il lavoro da annullare e toccare il tasto [Annulla] o premere il tasto [Stop]. Per annullare un lavoro con un codice PIN, occorre inserire il codice PIN.



Controllo dei dettagli di un lavoro

Toccare [Dettagli] per visualizzare i dettagli di un lavoro in corso o in attesa di essere stampato.

Schermata [Finiti]

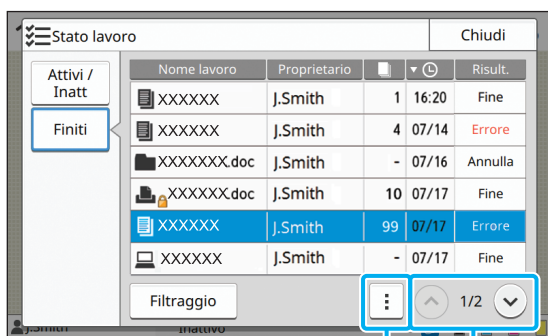
Toccare [Finiti] per visualizzare un elenco di lavori completati.





Menu secondario  / 

È possibile controllare il nome del lavoro, il proprietario, il numero di copie stampate, la data/l'ora di stampa e il risultato dell'elaborazione. Un'icona che indica il tipo di lavoro è visualizzata sul lato sinistro del nome del lavoro.

Icona	Tipo di lavoro
	Lavoro Copia
	Lavoro Stampa
	Lavoro Scansione (Mail)
	Lavoro Scansione (PC)
	Lavoro Scansione (Console)
	Lavoro Archiviazione (Salva/Carica)
	Lavoro USB (Salva/Carica)
	Lavoro PS (quando si utilizza il kit PostScript opzionale)
	Lavoro con un codice PIN
	Lavoro interrotto



- Toccare il menu secondario per controllare i dettagli di un lavoro, ristampare il lavoro o eliminare il lavoro.
- Toccare [Filtraggio] per impostare i tipi di lavori completati da elencare.
- Toccare  /  per cambiare pagina nell'elenco.
- Toccare le categorie come [Nome lavoro] o [Proprietario] per cambiare l'ordine della visualizzazione da crescente a decrescente e viceversa.
- Nell'elenco è visualizzata anche una cronologia dei lavori elaborati. Il periodo di salvataggio e il numero di lavori visualizzati nell'elenco sono specificati dall'amministratore. Contattare l'amministratore per i dettagli.

I documenti cartacei vengono scansionati e copiati utilizzando uno scanner.

Sono disponibili diverse opzioni di copia per soddisfare le esigenze e le applicazioni personali, ad esempio, la copia duplex e la copia di più documenti cartacei su un solo foglio.

Panoramica delle funzioni di copia.....p. 1-2

1. Caricare l'originale.



2. Toccare [Copia] sulla schermata [Home].



3. Modificare le impostazioni.



4. Specificare il numero di copie utilizzando i tasti numerici.



5. Premere il tasto [Avvio].

Impostazioni di copiap. 1-7

In questa sezione viene illustrata dettagliatamente ciascuna impostazione di copia.

Tasti di funzione della modalità di copia... p. 1-27

In questa sezione vengono illustrate le funzioni disponibili in modalità di copia.



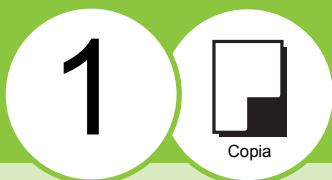

Copia

Panoramica delle funzioni di copia

In questa sezione vengono descritte le funzioni di copia di base.

Procedura

● 1 Caricare l'originale.

Per ulteriori informazioni sui tipi di originali che è possibile caricare, vedere "Originali" in "Informazioni sulla sicurezza".

■ Nell'ADF

1 Caricare l'originale nell'ADF.

Allineare gli originali e posizzarli faccia in su.

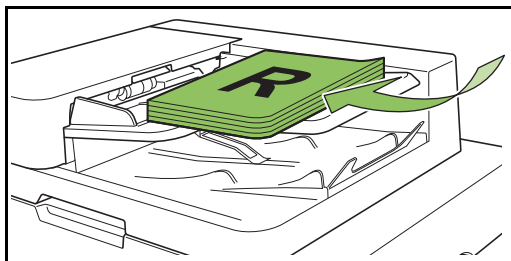

2 Far scorrere le guide originali per adattarle alla larghezza degli originali.

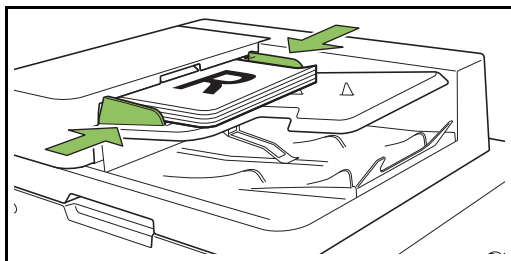

■ Sul vetro della platina

1 Aprire lo sportello originale.

2 Caricamento degli originali.

Caricare l'originale faccia in giù sul vetro. Allineare l'angolo dell'originale all'angolo superiore sinistro del vetro.

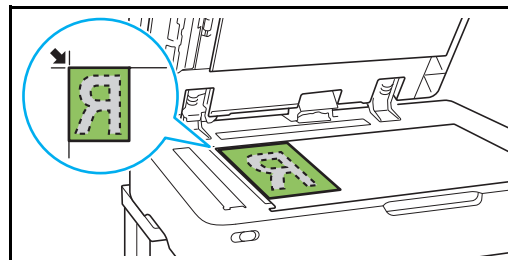

3 Chiudere lo sportello originale.

- Aprire e chiudere delicatamente lo sportello originale.

● 2 Toccare [Copia] sulla schermata [Home].



● 3 Modificare le impostazioni.

Specificare le impostazioni di finitura della copia. Per ulteriori informazioni sulle funzioni configurabili, vedere "Elenco di impostazioni" (p. 1-5).

● 4 Specificare il numero di copie utilizzando i tasti numerici.

Immettere il numero di copie desiderato, fino a un massimo di 9.999.

● 5 Premere il tasto [Avvio].

Viene visualizzata la schermata [Copia in corso] e la copia dell'originale ha inizio. Lo stato corrente viene visualizzato sullo schermo.

- Selezionando [Stampa lenta], la velocità di stampa rallenterà e i suoni operativi per il lavoro in corso saranno più bassi.
- Se un altro lavoro è in fase di stampa, viene visualizzato un messaggio e la copia inizia al termine del lavoro in corso.



- Quando occorre copiare un documento mentre è in corso la stampa di un lavoro, premere il tasto [Interruzione] per mettere in pausa in lavoro corrente e avviare un altro lavoro di copia.

■ Quando si utilizza il vetro della platina per la scansione di un originale con più pagine

Dopo la scansione di una pagina di un originale, viene visualizzata una schermata con un messaggio che richiede se è presente un'altra pagina da scansionare. Quando è presente un'altra pagina da scansionare, caricare la pagina successiva è premere [Scansione]. Al termine della scansione di tutte le pagine dell'originale, toccare [Scansionato].

Caricamento del lavoro di copia successivo

Durante la copia, al termine della scansione dell'originale, è possibile iniziare la scansione dell'originale successivo.

1 Premere [Chiudi] nella schermata [Copia in corso].

2 Caricare l'originale successivo e premere il tasto [Avvio].

Viene visualizzato un messaggio e l'originale viene copiato come lavoro successivo.

Annullamento della copia

1 Premere il tasto [Stop].

Viene visualizzata la schermata [Sospens. in corso].



2 Toccare [Annulla].

Viene visualizzata la schermata [Conferma].

3 Toccare [OK].

La copia viene annullata.

4 Toccare [Chiudi].

Modifica delle impostazioni durante la copia

1 Premere il tasto [Stop].

Viene visualizzata la schermata [Sospens. in corso].

2 Toccare [Cambia impost.].

Viene visualizzata la schermata [Cambia impost.].

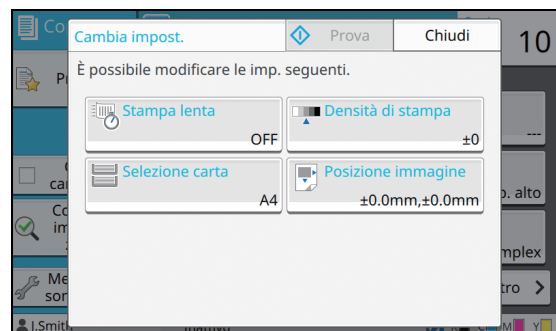

1

3 Modificare le impostazioni.

È possibile modificare le impostazioni seguenti.

- Stampa lenta (p. 1-25 “Stampa lenta”)
- Densità di stampa (p. 1-11 “Densità di stampa”)
- Selezione carta (p. 1-7 “Selezione carta”)
- Posizione immagine (p. 1-19 “Posizione immagine”)



- Toccando [Prova], viene emessa solo una copia della pagina in fase di elaborazione quando è stato premuto il tasto [Stop].

4 Toccare [Chiudi].

5 Toccare [Continua].

Ha inizio la copia del lavoro come le impostazioni modificate.

Esecuzione della manutenzione durante la copia

1 Premere il tasto [Stop].

Viene visualizzata la schermata [Sospens. in corso].

2 Toccare [Manutenzione].

Viene visualizzata la schermata [Manutenzione].

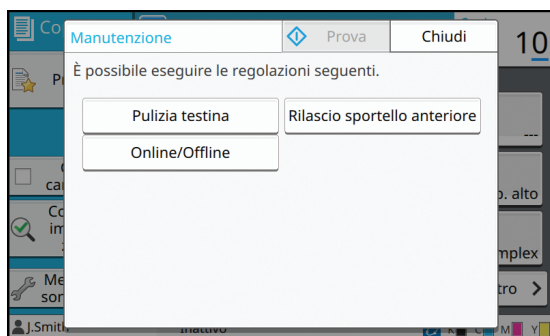

3 Eseguire le regolazioni necessarie.

Sono disponibili le opzioni di manutenzione seguenti.

- Pulizia testina
- Controllo guida carta
- Online/Offline
- Rilascio sportello anteriore



- Toccare [Online/Offline] per visualizzare la schermata [Online/Offline]. È possibile monopolizzare la stampante impostando [Online/Offline] su [OFF].

- Per ulteriori informazioni su [Pulizia testina] e [Rilascio sportello anteriore], vedere la “Guida alla risoluzione dei problemi” fornita separatamente.

- Toccando [Prova], viene emessa solo una copia della pagina in fase di elaborazione quando è stato premuto il tasto [Stop].

- Se si utilizza il vassoio impilamento controllo auto opzionale, è possibile regolare la posizione del vassoio di impilatura da [Controllo guida carta]. Per ulteriori informazioni, vedere la “Guida alla risoluzione dei problemi” fornita separatamente.

4 Toccare [Chiudi].

5 Toccare [Continua].

Il lavoro di copia riprende con la regolazione applicata.

Elenco di impostazioni

Di seguito viene fornito un elenco di impostazioni disponibili in modalità Copia.

Elemento impostazione	Descrizione	Vedere
Modalità colori	Selezionare stampa a colori o monocromatica.	p. 1-7
Formato riproduz.	Utilizzare questa opzione per ridurre o ingrandire l'immagine copiata.	p. 1-7
Selezione carta	Modificare le impostazioni di vassoio carta, tipo di carta e controllo alimentazioni in base alla carta per la copia.	p. 1-7
Formato scansione	Specificare il formato di scansione per gli originali.	p. 1-9
Orientamento originale	Specificare l'orientamento dell'originale.	p. 1-9
Duplex / Simplex	Specificare i lati dell'originale da scansionare e i lati della carta su cui stampare.	p. 1-10
Ordinamento	Specificare il metodo di stampa per eseguire più copie dell'originale.	p. 1-10
Livello scansione	Regolare il livello di scansione degli originali.	p. 1-10
Densità di stampa	Specificare la densità di stampa.	p. 1-11
Scansione ADF & pausa	Utilizzare questa opzione per copiare come un solo lavoro anche quando occorre caricare l'originale in più fascicoli a causa del numero elevato di pagine nell'originale.	p. 1-11
Originale formato misto	Utilizzare questa opzione quando vengono utilizzati più formati dell'originale diversi nell'originale.	p. 1-11
Cancella ombra libro	Utilizzare questa opzione per rimuovere le ombre che compaiono al centro delle copie quando si copia un libro aperto.	p. 1-12
Divisione pagina	Utilizzare questa opzione per scansionare pagine aperte doppie in due parti (destra e sinistra).	p. 1-12
Combinazione	Utilizzare questa opzione per imporre pagine continue su un solo foglio.	p. 1-13
Ripetizione immagine	Utilizzare questa opzione per imporre più copie dello stesso originale su un solo foglio.	p. 1-14
Opuscolo	Specificare l'imposizione quando si crea un opuscolo. Quando è collegata la finitrice multifunzionale opzionale, è anche possibile creare gli opuscoli con la pinzatura a sella.	p. 1-14
Timbro	Utilizzare questa opzione per stampare il numero di pagina, la data e il testo nell'intestazione o nel piè di pagina.	p. 1-15
Bordo pagina	Utilizzare questa opzione per aggiungere una linea di bordo ai margini della carta.	p. 1-17
Qualità immagine	Specificare la risoluzione per gli originali scansionati.	p. 1-17
Tipo originale	Selezionare il tipo di originale in modo da eseguire l'elaborazione dell'immagine opportuna prima della stampa dei dati scansionati.	p. 1-17
Correzione gamma	Utilizzare questa opzione per regolare il bilanciamento del colore (CMYK) dei dati scansionati.	p. 1-18
Controllo immagine	Specificare l'elaborazione dell'immagine dell'originale.	p. 1-18
Livello colore di base	Schiarire il colore dello sfondo (colore di base) in modo che il testo sia facilmente leggibile.	p. 1-19
Posizione immagine	Specificare questa opzione durante la regolazione della posizione di stampa.	p. 1-19
Sovrapposizione	Eseguire copie dopo aver disposto a strati un'immagine che è stata salvata nell'archivio.	p. 1-19

Elemento impostazione	Descrizione	Vedere
Programma	Specificare questa opzione quando il numero di copie richieste varia in base al gruppo (ad esempio divisione corporate o classi). È possibile stampare rapidamente esattamente il numero di copie del numero di fascicoli necessario.	p. 1-21
Aggiungi copertina	Specificare questa opzione per aggiungere copertine anteriori e posteriori sul fronte e sul retro della stampa.	p. 1-23
Separazione	Configurare le impostazioni per i fogli separatori. Quando è collegata la finitrice multifunzionale o l'unità uscita sfalsata opzionale, è disponibile anche l'impostazione per l'uscita sfalsata.	p. 1-24
Margine rilegatura	Specificare il margine di rilegatura.	p. 1-24
Graffetta Perfora	Configurare le impostazioni per le graffette. (Quando si utilizza l'unità uscita sfalsata opzionale)	p. 8-8
	Configurare le impostazioni per le graffette e la perforazione. (Quando si utilizza la finitrice multifunzionale opzionale)	p. 8-21
Piega	Configurare le impostazioni per la piegatura della carta. (Quando si utilizza la finitrice multifunzionale opzionale con l'unità piegatrice)	p. 8-22
Stampa lenta	Utilizzare questa opzione per rallentare la velocità di stampa. Inoltre riduce il suono operativo di un lavoro in fase di elaborazione.	p. 1-25
Vassoio di uscita	Selezionare il vassoio di uscita per le stampe. (Quando si utilizza la finitrice multifunzionale opzionale)	p. 8-24
	Selezionare il vassoio di uscita per le stampe. (Quando si utilizza il vassoio impilatore opzionale)	p. 8-28
Faccia in su/in giù	Selezionare se emettere le stampe a faccia in su o faccia in giù nel vassoio. (Quando si utilizza la finitrice multifunzionale opzionale)	p. 8-24
	Selezionare se emettere le stampe a faccia in su o faccia in giù nel vassoio. (Quando si utilizza il vassoio impilatore opzionale)	p. 8-28
Relay vassoio uscita	Utilizzare questa opzione per cambiare automaticamente il vassoio di uscita quando quello in uso è pieno. (Quando si utilizza la finitrice multifunzionale opzionale)	p. 8-24
	Utilizzare questa opzione per cambiare automaticamente il vassoio di uscita quando quello in uso è pieno. (Quando si utilizza il vassoio impilamento controllo auto opzionale)	p. 8-28
Relay vassoio carta	Utilizzare questa opzione per alimentare automaticamente la carta da un vassoio diverso con carta dello stesso tipo e formato quando la carta nel vassoio selezionato esaurisce.	p. 1-26
Rotazione immagine automatica	Utilizzare questa opzione per ruotare automaticamente l'immagine di 90 gradi quando l'orientamento di originale e carta non corrisponde.	p. 1-26
Interruzione copia	Utilizzando questa funzione, è possibile mettere in pausa il lavoro in fase di stampa per copiare un altro lavoro.	p. 1-26
Preferiti	Questa funzione richiama le impostazioni utilizzate frequentemente.	p. 1-27
Copia aggiuntiva	Utilizzare questa opzione per copiare di nuovo l'originale appena copiato senza eseguire nuovamente la scansione.	p. 1-27
Copia campione	Utilizzare questa opzione per controllare il risultato della stampa quando si esegue un numero elevato di copie: la macchina si ferma dopo la stampa di una copia.	p. 1-28
Controlla impostazione	Utilizzare questa opzione per controllare le impostazioni correnti.	p. 1-28
Menu personalizzato	Registrare impostazioni preferite e predefinite e modificare l'ordine dei tasti.	p. 1-28

Impostazioni di copia

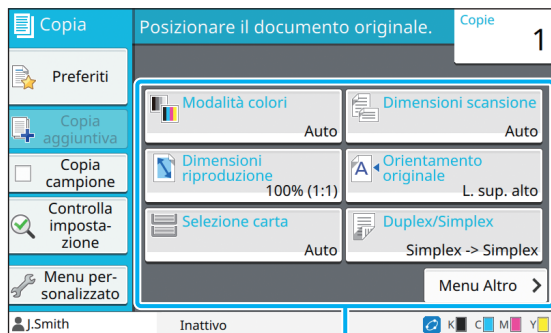

Tasti delle impostazioni

Modalità colori

Selezionare stampa a colori o monocromatica.

[Auto]

Selezionare questa opzione se si desidera che la macchina rilevi automaticamente il colore dell'originale ed esegua la copia a colori (ciano, magenta, giallo e nero) o in bianco e nero.

[Colori]

Selezionare questa opzione per copiare convertendo i dati originali in dati a quattro colori (utilizzando ciano, magenta, giallo e nero).

[Nero]

Selezionare questa opzione per copiare in un solo colore (nero) a prescindere al colore dell'originale.

[Ciano]

Selezionare questa opzione per copiare in un solo colore (ciano) a prescindere al colore dell'originale.

[Magenta]

Selezionare questa opzione per copiare in un solo colore (magenta) a prescindere al colore dell'originale.

1 Toccare [Modalità colori].

Viene visualizzata la schermata [Modalità colori].

2 Selezionare la modalità colori.

3 Toccare [OK].

Formato riproduz.

Copiare con le dimensioni di riproduzione specificate.

[100% (1:1)]

Selezionare questa opzione per copiare al 100%.

[Adatta a carta]

Le dimensioni di riproduzione vengono impostate automaticamente in base al formato dell'originale e della carta. (p. 1-7 "Selezione carta")

[Riduci]

Selezionare questa opzione per copiare riducendo un originale di formato standard per adattarlo alla carta di un altro formato standard.

[Ingrandisci]

Selezionare questa opzione per copiare ingrandendo un originale di formato standard per adattarlo alla carta di un altro formato standard.

Manuale

Specificare le dimensioni di riproduzione per ingrandire o ridurre l'originale durante la copia.

1 Toccare [Formato riproduz.].

Viene visualizzata la schermata [Formato riproduz.].

2 Specificare le dimensioni di riproduzione.

Per utilizzare dimensioni di riproduzione definite dall'utente, toccare [↓] o [↑] per specificare le dimensioni. È anche possibile inserire il numero utilizzando i tasti numerici.

3 Toccare [OK].

Selezione carta

Selezionare il vassoio carta.

È anche possibile modificare le impostazioni del vassoio (formato carta, tipo carta, controllo doppia alimentazione e selezione automatica).

[Auto]

Selezionare questa opzione per selezionare automaticamente il vassoio carta dalla selezione vassoio.

Selezione vassoio carta

Quando si utilizza un formato carta diverso da quello dell'originale o per utilizzare un vassoio con [Selez. auto] non impostato su [ON], selezionare un vassoio carta.

[Impostazione vassoio carta]

Modificare le impostazioni del vassoio carta.

1

1 Toccare [Selezione carta].

Viene visualizzata la schermata [Selezione carta].

2 Selezionare [Auto] o selezionare il vassoio carta.

3 Toccare [OK].



• Se si utilizza l'opzione "Originale formato misto" (p. 1-11), [Selezione carta] sarà impostato su [Auto].

Modifica dell'impostazione vassoio carta

Toccare [Impostazione vassoio carta] per modificare le impostazioni del vassoio carta. Quando si modifica la carta caricata in un vassoio, accertarsi di modificare le impostazioni del vassoio carta.

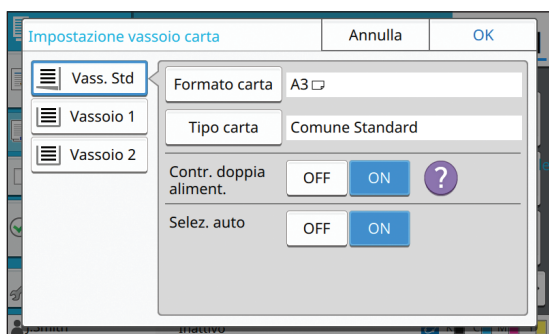

Selezione vassoio carta

Selezionare il vassoio carta per cui modificare le impostazioni.

[Formato carta]

Selezionare il formato carta.

[Tipo carta]

Selezionare il tipo e lo spessore della carta.

[Contr. doppia aliment.]

Selezionare se controllare l'alimentazione di più fogli di carta. Normalmente, questa opzione è impostata su [ON]. Questa funzione utilizza la permeabilità alla luce per rilevare più fogli di carta, pertanto quando si utilizza carta stampata sul retro o carta con un colore di base scuro o buste, selezionare [OFF].

[Selez. auto]

Impostare questa opzione su [ON] per rendere un vassoio carta disponibile per la selezione automatica.

1 Toccare [Impostazione vassoio carta] nella schermata [Selezione carta].

Viene visualizzata la schermata [Impostazione vassoio carta].

2 Selezionare il vassoio carta per cui modificare le impostazioni.

3 Toccare [Formato carta].

Viene visualizzata la schermata [Formato carta].

4 Selezionare un formato carta e toccare [OK].

5 Toccare [Tipo carta].

Viene visualizzata la schermata [Tipo carta].

6 Selezionare un tipo carta e toccare [OK].

7 Selezionare l'impostazione di controllo doppia alimentazione.

8 Selezionare se rendere questo vassoio carta disponibile per la selezione vassoio carta automatica.

9 Toccare [OK].



• Si consiglia di non impostare i vassoi caricati con carta speciale (carta di alta qualità, carta a colori, carta spessa, carta intestata, ecc.) per essere disponibili per la selezione automatica.

Formato carta

[Auto]

Selezionare questa opzione se si desidera che gli originali di formato standard siano rilevati automaticamente.

[Standard]

Specificare il formato standard.

[Personal.]

Selezionare questa opzione per selezionare dai formati carta non standard registrati anticipatamente dall'amministratore.

[Manuale]

Specificare il formato carta non standard non registrato.

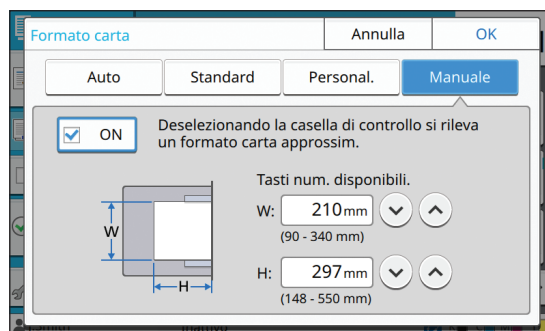



- Se il formato carta non viene specificato, la larghezza del foglio viene impostata sulla larghezza della guida di ogni vassoio carta. Per la lunghezza viene utilizzata la lunghezza massima del vassoio rilevante.

■ Tipo carta

[Tipo], [Spessore]

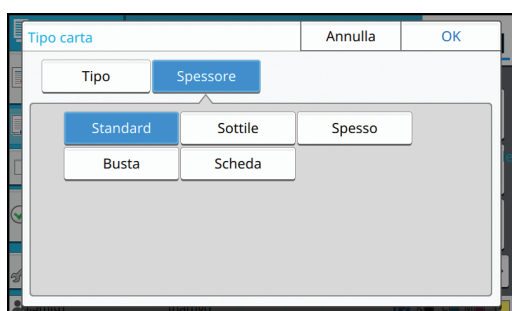
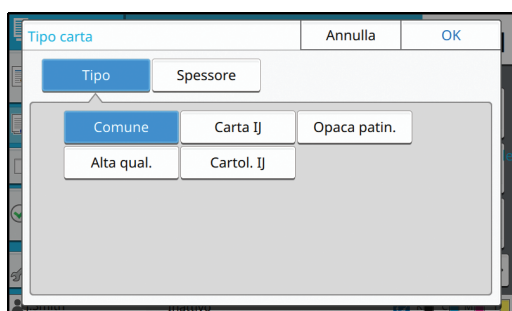

- Se lo spessore della carta caricata nel vassoio standard è impostata su [Busta], non è possibile eseguire la stampa duplex dal vassoio standard.
- La macchina seleziona il profilo di colore in base al tipo di carta selezionato. (Quando si modifica il tipo di carta, il risultato di stampa cambia.) Se il risultato di stampa non è quello previsto, modificare il tipo di carta.
- Quando si utilizza carta speciale, è possibile aggiungere impostazioni da [U1] e [U5] per [Spessore]. Per ulteriori informazioni, contattare il rivenditore o il servizio assistenza autorizzato.

Formato scansione

Specificare il formato di scansione per gli originali.

[Auto]

Selezionare questa opzione per rilevare automaticamente le dimensioni di scansione dell'originale.

[Standard]

Selezionare questa opzione quando si utilizza un formato standard diverso da quello dell'originale.

[Personal.]

Selezionare questa opzione per selezionare dai formati carta non standard registrati anticipatamente dall'amministratore.

[Manuale]

Specificare il formato carta non standard non registrato.

1 Toccare [Formato scansione].

Viene visualizzata la schermata [Formato scansione].

2 Specificare il formato di scansione per gli originali.

Per utilizzare un formato non standard non registrato, toccare [↓] o [↑] nella schermata [Manuale] per inserire i valori. È anche possibile inserire il numero utilizzando i tasti numerici.

3 Toccare [OK].

Orientamento originale

[L. sup. alto]

Selezionare questa opzione quando si carica l'originale con la parte alta rivolta verso il retro del vetro della platina o dell'ADF.

[L. sup. sin.]

Selezionare questa opzione quando si carica l'originale con la parte alta rivolta verso la sinistra del vetro della platina o dell'ADF (in modo che il testo dell'originale sia laterale).

1 Toccare [Orientamento originale].

Viene visualizzata la schermata [Orientamento originale].

2 Selezionare l'orientamento dell'originale.

3 Toccare [OK].

1

Duplex / Simplex

Specificare la combinazione dei lati dell'originale da scansionare e i lati della carta su cui stampare.

[Simplex -> Simplex]

Un lato dell'originale viene scansionato e stampato su un solo lato della carta.

[Simplex -> Duplex]

Un lato dell'originale viene scansionato. I dati scansionati vengono quindi stampati su entrambi i lati della carta.

[Duplex -> Duplex]

Entrambi i lati dell'originale vengono scansionati e copiati su lati separati della carta.

[Duplex -> Simplex]

Entrambi i lati dell'originale vengono scansionati. I dati scansionati dei due lati vengono copiati su un solo lato di due fogli di carta separati.

[Direzione paging]

Specificare se le pagine si aprono a destra/sinistra o in alto/basso.

[Orientamento originale] (p. 1-9 "Orientamento originale")

La modalità di impostazione della combinazione dei lati di scansione e dei lati di stampa è illustrata di seguito, utilizzando un esempio di copia dei dati scansionati da un singolo lato dell'originale su entrambi i lati della carta.

1 Toccare [Duplex/Simplex].

Viene visualizzata la schermata [Duplex/Simplex].

- Se viene visualizzata la schermata [Conferma], impostare l'orientamento dell'originale su [L. sup. alto] o [L. sup. sin.].

2 Toccare [Simplex -> Duplex].

3 Specificare la direzione di paging.

4 Toccare [OK].

Ordinamento

Specificare il metodo di uscita della carta quando si eseguono più copie.

[Auto]

Selezionare questa opzione se si desidera che la macchina ordini le copie in serie quando si carica l'originale nell'ADF e ordini le copie per pagina quando si carica l'originale sul vetro della platina.

[Fascicolato]

Selezionare questa opzione per eseguire copie in fascicoli.

[Non fascicolato]

Selezionare questa opzione per copiare per pagina.

1 Toccare [Ordinamento].

Viene visualizzata la schermata [Ordinamento].

2 Selezionare il tipo di ordinamento.

3 Toccare [OK].

Livello scansione

È possibile regolare il livello di scansione degli originali.

[-2], [-1], [±0], [+1], [+2]

1 Toccare [Livello scansione].

Viene visualizzata la schermata [Livello scansione].

2 Selezionare il livello di scansione.

3 Toccare [OK].



- È possibile schiarire il colore dello sfondo (colore di base) in modo che il testo sia facilmente leggibile. durante la copia di originali di testo con un colore di sfondo o di originali stampati su carta colorata. (p. 1-19 "Livello colore di base")

Densità di stampa

È possibile regolare la quantità di inchiostro da utilizzare per la stampa.

[-3], [-2], [-1], [±0], [+1], [+2], [+3]

1 Toccare [Densità di stampa].
Viene visualizzata la schermata [Densità di stampa].

2 Selezionare la densità di stampa.

3 Toccare [OK].

Scansione ADF & pausa

Quando si copia una quantità di originali che non è possibile caricare contemporaneamente nell'ADF, è possibile copiarli come un solo lavoro. È possibile copiare come un solo lavoro fino a 1.000 originali su un lato o 500 originali fronte-retro.



- Il numero massimo di fogli che è possibile caricare contemporaneamente nell'ADF è 200 fogli (con una grammatura di 80 g/m²).
- Scansionare tutti gli originali utilizzando l'ADF e non utilizzare il vetro della platina.

[OFF], [ON]

1 Toccare [Scansione ADF & pausa].
Viene visualizzata la schermata [Scansione ADF & pausa].

2 Toccare [ON].

3 Toccare [OK].

4 Premere il tasto [Avvio].

Viene visualizzata la schermata [Copia in corso] e la copia dell'originale ha inizio. Lo stato corrente viene visualizzato sullo schermo.

Quando non sono presenti fogli dell'originale nell'ADF, viene visualizzata la schermata di conferma aggiunta originali.

5 Caricare le pagine successive dell'originale nell'ADF e toccare [Scansione].

La scansione dell'originale ha inizio.

Ripetere questo passaggio fino a quando non vengono scansionate tutte le pagine.

6 Toccare [Scansionato].
La stampa dei dati scansionati a inizio.

Originale formato misto

Utilizzare questa opzione quando si caricano originali di due formati diversi nell'ADF.

Caricare l'originale con i lati della stessa lunghezza allineati (A4 LEF* e A3, B5 LEF e B4, Letter LEF e Ledger).

* LEF vuol dire Long Edge Feed (Inserimento Lato Lungo)

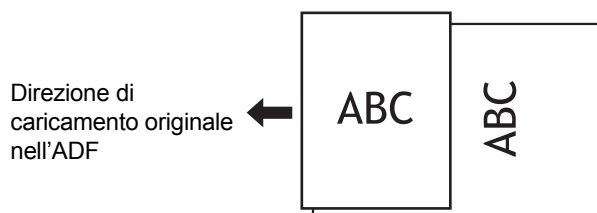

- [Originale formato misto] non può essere utilizzato insieme all'opzione [Cancella ombra libro], [Divisione pagina], [Combinazione], [Ripetizione immagine], [Opuscolo] o [Bordo pagina]. (p. 1-12 "Cancella ombra libro", p. 1-12 "Divisione pagina", p. 1-13 "Combinazione", p. 1-14 "Ripetizione immagine", p. 1-14 "Opuscolo", p. 1-17 "Bordo pagina")
- È possibile utilizzare qualsiasi combinazione del formato originale durante la scansione sul vetro della platina.
- Utilizzare l'opzione [Originale formato misto] per la scansione di originali di formato diverso sul vetro della platina e la fascicolazione delle pagine.

[OFF], [ON]

1 Impostare [Selezione carta] su [Auto].

Per ulteriori informazioni, vedere "Selezione carta" (p. 1-7).

2 Toccare [Originale formato misto].

Viene visualizzata la schermata [Originale formato misto].

3 Toccare [ON].

4 Toccare [OK].

Cancella ombra libro

Questa funzione cancella le ombre che compaiono al centro (margine interno) durante la scansione di un libro o di altri documenti rilegati.



- Quando si posiziona un libro sul vetro della platina, posizionarlo con il lato superiore in lato e allineato alla freccia in alto a sinistra della superficie del vetro. Non è possibile utilizzare questa funzione con il libro posizionato verticalmente o inclinato.

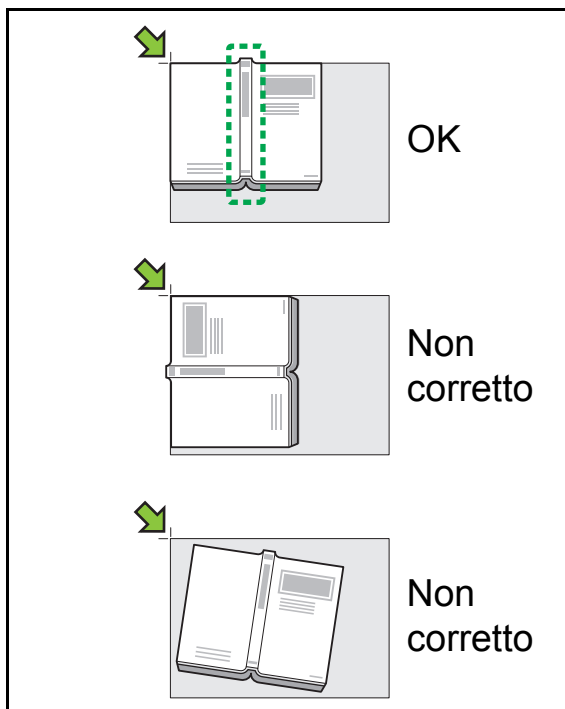

[OFF], [10 mm], [20 mm], [30 mm], [40 mm], [50 mm]
[Divisione pagina] (p. 1-12 "Divisione pagina")

1 Toccare [Cancella ombra libro].

Viene visualizzata la schermata [Cancella ombra libro].

2 Selezionare la larghezza di cancellazione.

3 Impostare [Divisione pagina].

Per ulteriori informazioni, vedere "Divisione pagina" (p. 1-12).

4 Toccare [OK].

Divisione pagina

Utilizzare questa opzione per scansionare pagine aperte doppie in due parti (destra e sinistra). I formati degli originali che possono essere divisi sono i seguenti.

A3, A4, A5, B4, B5, Ledger, Letter



- Quando si posiziona un libro sul vetro della platina, posizionarlo con il lato superiore in lato e allineato alla freccia in alto a sinistra della superficie del vetro. Non è possibile utilizzare questa funzione con il libro posizionato verticalmente o inclinato.

[Ordine pag.]

Quando questa opzione è impostata su [OFF], la funzione di divisione pagina non è disponibile.

Impostare l'ordine delle pagine su [Da sin. a destra] per i libri che si aprono da sinistra.

Impostare l'ordine delle pagine su [Da destra a sin.] per i libri che si aprono da destra.

[Selez. pag. durante scans.]

Quando questa opzione è impostata su [OFF], le pagine aperte doppie vengono divise in due pagine (destra e sinistra).

Quando questa opzione è impostata su [ON], è possibile specificare l'intervallo di scansione per le pagine aperte doppie.

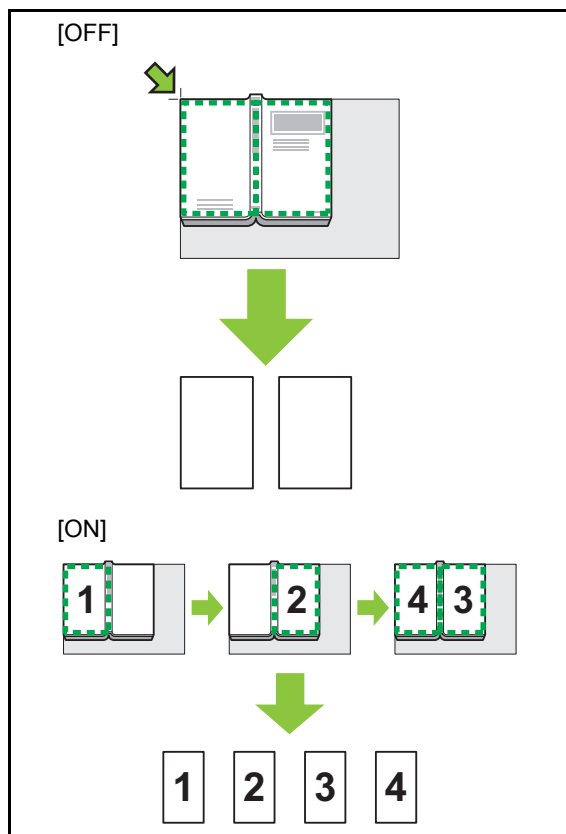

La modalità di impostazione di una divisione pagina è illustrata di seguito utilizzando un esempio di impostazione [Selez. pag. durante scans.] su [ON].

1 Toccare [Divisione pagina].

Viene visualizzata la schermata [Divisione pagina].

2 Specificare l'ordine delle pagine.

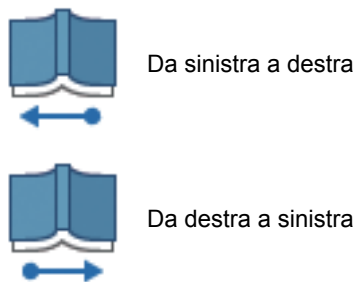

3 Impostare [Selez. pag. durante scans.] su [ON].

4 Toccare [OK].

5 Premere il tasto [Avvio].

Viene visualizzata la schermata di impostazione dell'intervallo di scansione.

6 Selezionare una delle opzioni seguenti: [Solo sinis.], [Entram. lati] o [Solo destra].

7 Toccare [Scansione].

La scansione dell'originale ha inizio.

Ripetere i passaggi 6 e 7 fino a quando non vengono scansionate tutte le pagine.

8 Toccare [Scansionato].

La stampa dei dati scansionati a inizio.

1

Combinazione

Questa funzione impone pagine continue su un solo foglio.



- Non è possibile utilizzare contemporaneamente [Combinazione] e [Originale formato misto]. (p. 1-11 "Originale formato misto")

[Pagine/Fogli]

[OFF], [2 pagine], [4 pagine], [8 pagine]

[Layout]

Specificare l'ordine dell'imposizione pagina.

Esempio: orientamento verticale

Pagine per foglio	Layout
2 pagine	
4 pagine	
8 pagine	

[Orientamento originale] (p. 1-9 "Orientamento originale")

1 Toccare [Combinazione].

Viene visualizzata la schermata [Combinazione].

- Se viene visualizzata la schermata [Conferma], impostare l'orientamento dell'originale su [L. sup. alto] o [L. sup. sin.].

2 Specificare il numero di pagine per foglio.

3 Selezionare un layout.

4 Toccare [OK].

Ripetizione immagine

Questa funzione impone più copie dello stesso originale su un solo foglio.

- Non è possibile utilizzare contemporaneamente [Ripetizione immagine] e [Originale formato misto]. (p. 1-11 "Originale formato misto")

[OFF], [2 pagine], [4 pagine], [8 pagine]

[Orientamento originale] (p. 1-9 "Orientamento originale")

1 Toccare [Ripetizione immagine].

Viene visualizzata la schermata [Ripetizione immagine].

- Se viene visualizzata la schermata [Conferma], impostare l'orientamento dell'originale su [L. sup. alto] o [L. sup. sin.].

2 Selezionare il numero di pagine per foglio.

3 Toccare [OK].

Opuscolo

Questa funzione viene utilizzata per la stampa duplex di pagine continue imposte su un solo foglio.



- Non è possibile utilizzare [Opuscolo] con [Originale formato misto] o [Combinazione]. (p. 1-11 "Originale formato misto", p. 1-13 "Combinazione")

<Tipi di carta utilizzabili per creare opuscoli>

A3, B4, A4, Ledger, Legal, Letter, Foolscap e forato personalizzato

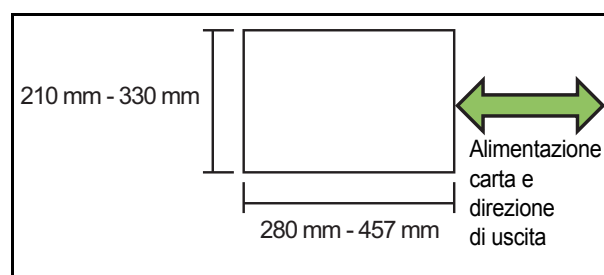

[Ord. layout]

Specificare l'ordine di imposizione.

Quando questa opzione è impostata su [OFF], la funzione di imposizione non è disponibile.

[Centra margine]

Impostare il margine centrale al centro delle sezioni piegate per evitare che le sezioni piegate vengano nascoste quando si piegano i fogli in due.

[Riduz. auto]

Impostare questa opzione su [ON] per abilitare la riduzione automatica.

1 Toccare [Opuscolo].

Viene visualizzata la schermata [Opuscolo].

2 Selezionare l'ordine di layout.

3 Toccare [▼] o [▲] per specificare il margine centrale.

È anche possibile inserire il numero utilizzando i tasti numerici.

4 Selezionare [Riduz. auto].

5 Toccare [OK].



- Se a causa del margine centrale impostato l'immagine stampata non si adatta alla pagina, impostare la riduzione automatica su [ON].
- Se si utilizza la finitrice multifunzionale opzionale, le funzioni [Rilegatura] e [Separazione libri] sono disponibili. Per ulteriori informazioni, vedere "Rilegatura ([Opuscolo])" (p. 8-23) e "Separazione libri ([Opuscolo])" (p. 8-23) in "Dispositivi opzionali".

Timbro

Questa funzione stampa il numero di pagina, la data e il testo nell'intestazione o nel piè di pagina.



- Non è possibile stampare il numero di pagina e la data su un foglio separatore o un foglio di copertina. (p. 1-24 "Separazione", p. 1-23 "Aggiungi copertina")
- Quando si utilizza questa funzione con [Combinazione] o [Ripetizione immagine], il numero di pagina e la data vengono timbrati su ogni pagina della carta di copia, non per pagina dell'originale. Quando si utilizza questa funzione con [Opuscolo], il numero di pagina e la data vengono timbrati su ogni pagina dell'opuscolo.
- Specificando le dimensioni di riproduzione non si influisce sul formato del timbro.
- Non è possibile utilizzare contemporaneamente le funzioni [Timbro] e [Bordo pagina]. (p. 1-17 "Bordo pagina")

[Pagina], [Data], [Testo]

[OFF]

La pagina e la data non vengono stampate.

[Posizione stampa]

Specificare la posizione di stampa.

[Formato testo]

Specificare il formato del testo per la stampa.

[Trasparenza]

Quando questa opzione è impostata su [OFF], le immagini vengono rimosse dall'area del timbro per creare uno spazio bianco in cui viene timbrato il testo. Quando questa opzione è impostata su [ON], il testo viene timbrato sopra un'immagine quando l'area del timbro e un'immagine si sovrappongono.

[Numero iniziale]

Specificare il primo numero da timbrare.

[Timbro pagina iniziale]

Specificare il primo pagina da timbrare.

Esempio: quando il timbro pagina iniziale è impostato su "2" e il numero iniziale del timbro è impostato su "3"

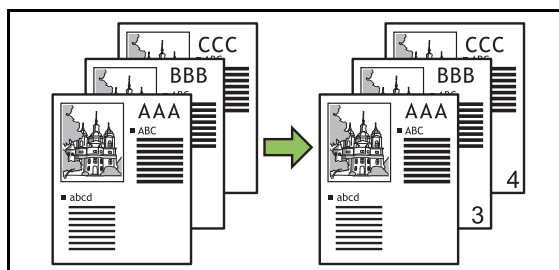

[Applica pagina]

Quando questa opzione è impostata su [Tutte pagine], il timbro viene applicato a tutte le pagine.

Quando questa opzione è impostata su [Solo prima pag], il timbro viene applicato solo alla prima pagina.

[Data timbro]

Quando questa opzione è impostata su [Oggi], viene timbrata la data odierna (la data impostata sulla macchina).

Quando questa opzione è impostata su [Specif. data], viene timbrata la data specificata.

[Testo da stamp]

Specificare il testo da stampare.

Timbro del numero di pagina

1 Toccare [Timbro].

Viene visualizzata la schermata [Timbro].

2 Toccare [Pagina].

3 Specificare la posizione di stampa.



- Non è possibile timbrare insieme diversi tipi di timbri nella stessa posizione.

4 Specificare il formato del testo.

Toccare [⏴] o [⏵] per specificare il formato del testo nella schermata [Formato testo]. È anche possibile inserire il numero utilizzando i tasti numerici.

5 Impostare l'opzione di trasparenza.

- 6 Specificare il numero iniziale.**
- 7 Specificare la pagina iniziale del timbro.**
- 8 Toccare [OK].**

Timbro della data

- 1 Toccare [Timbro].**
Viene visualizzata la schermata [Timbro].
- 2 Toccare [Data].**
- 3 Specificare la posizione di stampa.**
 • Non è possibile timbrare insieme diversi tipi di timbri nella stessa posizione.
- 4 Specificare il formato del testo.**
Toccare [⌵] o [⌶] per specificare il formato del testo nella schermata [Formato testo]. È anche possibile inserire il numero utilizzando i tasti numerici.
- 5 Impostare l'opzione di trasparenza.**
- 6 Selezionare l'opzione Applica pagina.**
- 7 Impostare la data da timbrare.**
Per specificare una data prescelta, toccare [Specif. data] e toccare la schermata di immissione visualizzata sullo schermo per impostare la data.
È anche possibile inserire il numero utilizzando i tasti numerici.
- 8 Toccare [OK].**

Stampa del testo

- 1 Toccare [Timbro].**
Viene visualizzata la schermata [Timbro].
- 2 Toccare [Testo].**
- 3 Specificare la posizione per la stampa del testo.**
 • Non è possibile timbrare insieme diversi tipi di timbri nella stessa posizione.
- 4 Specificare il formato del testo.**
Toccare [⌵] o [⌶] per specificare il formato del testo nella schermata [Formato testo]. È anche possibile inserire il numero utilizzando i tasti numerici.
- 5 Impostare l'opzione di trasparenza.**
- 6 Selezionare l'opzione Applica pagina.**
- 7 Impostare il testo da timbrare.**
- 8 Toccare [OK].**

Bordo pagina

Questa opzione aggiunge una linea di bordo ai margini della carta.



- Anche quando si utilizza questa opzione con [Combinazione] o [Ripetizione immagine], la linea di bordo viene stampata su ogni foglio di copia, non per pagina dell'originale.
- Le linee di bordo vengono stampate sui dati originali. Se è presente una sovrapposizione di un'immagine nell'area di stampa del bordo, parte dell'immagine potrebbe non essere stampata.
- Quando [Modalità colori] è impostato su [Nero], [Ciano] o [Magenta], i colori non selezionabili sono disattivati. (p. 1-7 "Modalità colori")
- La stampa di un bordo su copie in bianco e nero può far risaltare poster e insegne.
- Non è possibile utilizzare [Bordo pagina] con [Timbro] o [Originale formato misto]. (p. 1-15 "Timbro", p. 1-11 "Originale formato misto")

[OFF], [Rosso], [Blu], [Verde], [Giallo], [Nero]

Larghezza linea di bordo (immissione manuale)

1 Toccare [Bordo pagina].

Viene visualizzata la schermata [Bordo pagina].

2 Selezionare un colore della linea di bordo.

3 Toccare [↓] o [↑] per specificare la larghezza della linea di bordo.

È anche possibile inserire il numero utilizzando i tasti numerici.

4 Toccare [OK].

Qualità immagine

Specificare la risoluzione per gli originali scansionati.

[Standard]

Selezionare questa opzione quando l'originale contiene soprattutto testo.

[Fine]

Selezionare questa opzione quando l'originale contiene foto. L'originale viene scansionato con una risoluzione superiore.

1 Toccare [Qualità immagine].

Viene visualizzata la schermata [Qualità immagine].

2 Selezionare una risoluzione.

3 Toccare [OK].

Tipo originale

Selezionare un tipo originale per stampare l'originale utilizzando l'elaborazione immagine adeguata.

[Linea/Foto]

Selezionare questa opzione quando l'originale contiene testo e foto.

[Linea]

Selezionare questa opzione quando l'originale contiene testo o illustrazioni.

[Foto]

Selezionare questa opzione quando l'originale contiene foto.

[Mappa/Matita]

Selezionare questa opzione per gli originali con molti colori tenui o linee fini, ad esempio una mappa, o per originali con disegni a matita.

[Elab. punti]

Quando questa opzione è impostata su [OFF], la funzione di elaborazione punti è disattivata.

Quando questa opzione è impostata su [70 lpi], le foto vengono riprodotte con una risoluzione di stampa di 70 lpi.

Quando questa opzione è impostata su [100 lpi], le foto vengono riprodotte con una risoluzione di stampa di 100 lpi.

1 Toccare [Tipo originale].

Viene visualizzata la schermata [Tipo originale].

2 Selezionare un tipo di originale.

3 Se è selezionato [Linea/Foto], [Foto] o [Mappa/Matita], impostare l'opzione di elaborazione punti.

4 Toccare [OK].

Correzione gamma

Questa funzione regola il bilanciamento del colore (CMYK) dei dati scansionati.



- Quando [Modalità colori] è impostato su [Nero], [Ciano] o [Magenta], il valore gamma può essere regolato solo per il nero (K). (p. 1-7 "Modalità colori")

[C] - [R]

[1], [2], [3], [4], [5], [6], [7]

Più basso è il valore (il minimo è [1]), più forte è il ciano (C) nell'immagine. Più alto è il valore (il massimo è [7]), più forte è il rosso (R) nell'immagine.

[M] - [G]

[1], [2], [3], [4], [5], [6], [7]

Più basso è il valore (il minimo è [1]), più forte è il magenta (M) nell'immagine. Più alto è il valore (il massimo è [7]), più forte è il verde (G) nell'immagine.

[Y] - [B]

[1], [2], [3], [4], [5], [6], [7]

Più basso è il valore (il minimo è [1]), più forte è il giallo (Y) nell'immagine. Più alto è il valore (il massimo è [7]), più forte è il blu (B) nell'immagine.

[K]

[1], [2], [3], [4], [5], [6], [7]

Più alto è il valore (il massimo è [7]), più forte è il nero (K) nell'immagine.

1 Toccare [Correzione gamma].

Viene visualizzata la schermata [Correzione gamma].

2 Selezionare il bilanciamento per ogni colore.

[Immagine uscita] visualizza un'anteprima dell'immagine con il bilanciamento del colore regolato.

3 Toccare [OK].

Controllo immagine

Specificare le impostazioni di elaborazione immagine opportune per i dati scansionati.

[Auto]

I valori vengono configurati automaticamente in base alle impostazioni di [Modalità colori] e [Tipo originale]. (p. 1-7 "Modalità colori", p. 1-17 "Tipo originale")

[Liv. linea/foto]

[1], [2], [3], [4], [5], [6], [7]

Più alto è il valore (il massimo è [7]), più alto è il livello di riconoscimento testo applicato (anche il testo con contorni poco chiari viene riconosciuto come testo).

[Risolto bordi]

[1], [2], [3], [4], [5], [6], [7]

Più alto è il valore (il massimo è [7]), maggiore è l'enfasi del bordo per le parti riconosciute come testo.

[Eliminaz. moire]

[1], [2], [3], [4], [5], [6], [7]

Più alto è il valore (il massimo è [7]), maggiore è la riduzione di moire per le parti riconosciute come foto.

1 Toccare [Controllo immagine].

Viene visualizzata la schermata [Controllo immagine].

2 Impostare le impostazioni di controllo immagine.

3 Toccare [OK].

Livello colore di base

Questa funzione schiarisce il colore dello sfondo (colore di base) in modo che il testo sia facilmente leggibile. Durante la copia di originali di testo con un colore di sfondo o di originali stampati su carta colorata.

[1], [2], [3], [4], [5], [6], [7]

Più alto è il valore, più viene ridotto il livello di colore dello sfondo.

[Auto]

La densità del colore dello sfondo viene impostata automaticamente.

1 Toccare [Livello colore di base].

Viene visualizzata la schermata [Livello colore di base].

2 Configurare le impostazioni del livello colore di base.

3 Toccare [OK].

Posizione immagine

Questa funzione regola la posizione di stampa delle immagini.

[Fronte], [Retro]

Selezionare il lato per cui regolare la posizione dell'immagine.

[Reset]

Selezionare questa opzione per riportare il valore regolato per il lato selezionato (fronte o retro) a 0 mm.

[^], [v], [◀], [▶]

Utilizzare questi tasti per spostare la posizione delle immagini.

1 Toccare [Posizione immagine].

Viene visualizzata la schermata [Posizione immagine].

2 Selezionare il lato per cui regolare la posizione dell'immagine (fronte o retro).

3 Toccare [^], [v], [◀] e/o [▶] per regolare la posizione dell'immagine.

4 Toccare [OK].



- È possibile regolare la posizione di stampa massimo ± 20 mm in alto, in basso, a sinistra o a destra, con incrementi di 0,5 mm.
- Quando si esegue la stampa duplex, è possibile regolare separatamente fronte e retro.

Sovrapposizione

Copiare l'immagine salvata nella casella sull'originale con la sovrapposizione.



- Non è possibile utilizzare [Sovrapposizi.] con le funzioni seguenti.
 - Formato riproduz. (p. 1-7)
 - Originale formato misto (p. 1-11)
 - Combinazione (p. 1-13)
 - Ripetizione immagine (p. 1-14)
 - Opuscolo (p. 1-14)
 - Programma (p. 1-21)
 - Aggiungi copertina (p. 1-23)
 - Rotazione immagine automatica (p. 1-26)
- Se si utilizza la finitrice multifunzionale opzionale o il vassoio impilatore, impostare [Auto] o [Vassoio faccia giù] per il vassoio di uscita.

[OFF] / [ON]

[Nome cartella]

Visualizzare i nomi delle cartelle in cui salvare le immagini specificate in [Selez. immagine].

[Nome documento]

Visualizzare i nomi dei file specificati in [Selez. immagine].

[Selez. immagine]

Specificare l'immagine da sovrapporre.

[Pag. destinaz.]

Specificare la pagina target del file immagine da sovrapporre.

[Ripetizione]

Specificare se utilizzare la pagina target del file immagine ripetutamente.

[Prio. Sovrapp.]

Specificare se sovrapporre in alto l'originale o l'immagine sovrapposta.

Area di anteprima

È possibile controllare le impostazioni per la pagina target dell'immagine sovrapposta, la ripetizione dell'immagine o il livello di priorità.

1 Toccare [Sovrapposizi.].

Viene visualizzata la schermata [Sovrapposizi.].

2 Toccare [ON].

3 Toccare [Selez. immagine].

Viene visualizzata la schermata [Selez. immagine].

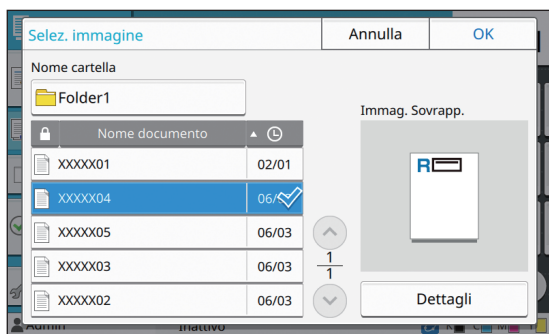

Toccare la casella di testo [Nome cartella] per modificare la cartella. Selezionare la cartella nella schermata [Selezione cartella] e toccare [OK].

Selezionare il file da utilizzare come immagine sovrapposta dall'elenco documenti e toccare [OK]. Viene visualizzata di nuovo la schermata [Sovrapposizi.].



- L'anteprima viene visualizzata sulla schermata [Immag. Sovrapp.] dopo aver selezionato il documento dall'elenco. Toccare [▲] o [▼] per modificare il documento.

- Toccare [Dettagli] per visualizzare la schermata [Dettagli] dove è possibile controllare i dettagli del documento.

4 Specificare la pagina target.

Specificare la pagina target se il file utilizzato come immagine sovrapposta ha più di una pagina.

[Tutte pagine]: utilizzare tutte le pagine come immagine sovrapposta. Sovrapporre all'originale dalla parte anteriore a quella posteriore.

[Prima pagina]: utilizzare solo la prima pagina come immagine sovrapposta.



- Non è possibile specificare pagine diverse dalla prima pagina.

5 Specificare se utilizzare la funzione ripetuta.

[ON]: utilizzare ripetutamente la sovrapposizione immagine all'originale.

[OFF]: non ripetere. Utilizzare l'immagine della pagina specificata del file specificato per la sovrapposizione all'originale in ordine per una volta. Le pagine dell'originale restanti non saranno sovrapposte.

6 Specificare il livello di priorità.

[Originale]: l'originale viene sovrapposto sopra l'immagine sovrapposta.

[Immag. Sovrapp.]: l'immagine sovrapposta viene sovrapposta sopra l'originale.

7 Toccare [OK].



- Utilizzare un'immagine sovrapposta (salvata nella casella) dello stesso formato dell'originale. Non è possibile ingrandire/ridurre l'immagine sovrapposta.

- Salvare l'immagine sovrapposta con l'impostazione di stampa Simplex nella casella.

- Se la risoluzione dell'originale e dell'immagine sovrapposta è diversa, il risultato stampato potrebbe essere irregolare o granuloso. Impostare lo stesso valore per [Qualità immagine] dell'originale e dell'immagine sovrapposta e copiare.

- Quando la copia è impostata su monocromatica, viene eseguita in questa modalità anche se l'immagine sovrapposta è a colori.

- Quando il formato carta o la direzione dell'originale e dell'immagine sovrapposta sono diversi, la funzione di sovrapposizione non è disponibile.

- Il documento salvato nella casella viene convertito con le impostazioni. Utilizzare lo stesso tipo di carta quando si salva nella casella per la stampa. Se il tipo di carta è diverso, il risultato stampato potrebbe variare.

- Se l'originale e l'immagine sovrapposta si sovrappongono su parti con lo stesso colore, potrebbe essere difficile distinguere l'immagine delle parti assimilate.

Programma

Questa opzione è comoda quando il numero di copie richieste varia in base al gruppo (ad esempio divisione corporate o classi).

È possibile programmare le impostazioni per il numero di copie e fascicoli, l'ordinamento, i fogli separatori e altre opzioni per ogni gruppo. In questo modo si può stampare rapidamente esattamente il numero di copie del numero di fascicoli necessario.



- È possibile configurare fino a 60 gruppi.
- Non è possibile utilizzare questa opzione con la funzione [Ordinamento] o [Separazione].
(p. 1-10 "Ordinamento", p. 1-24 "Separazione")

■ Esempi di inserimento del numero di copie e fascicoli

È possibile inserire fino a 9.999 copie e fino a 99 fascicoli.

Ad esempio, per distribuire un volantino ai genitori di tutti gli studenti di primo grado in una scuola, è possibile utilizzare la funzione [Programma] per stampare il numero necessario di copie per ogni classe con un singolo lavoro di copia.

	Classe 1	Classe 2	Classe 3	Classe 4	Classe 5	Classe 6
N. di studenti	35	33	35	30	32	33

Per stampare i volantini per gruppo, configurare le impostazioni come segue.

	Classe 1	Classe 2	Classe 3	Classe 4	Classe 5	Classe 6
N. di copie × n. di fascicoli	35 × 1	33 × 1	35 × 1	30 × 1	32 × 1	33 × 1

Anche se due classi hanno lo stesso numero di studenti (ad esempio le Classi 1 e 3 o le Classe 2 e 6), è possibile configurare le impostazioni come segue per stampare il numero di copie per classe.

	Classi 1 e 3	Classi 2 e 6	Classe 4	Classe 5
N. di copie × n. di fascicoli	35 × 2	33 × 2	30 × 1	32 × 1

■ Informazioni sulle impostazioni di separazione

[Ordinamento]

Quando è impostato [Auto], le copie vengono ordinate in serie quando si carica l'originale nell'ADF e ordinate per pagina quando si carica l'originale sul vetro della platina. Impostare l'opzione [Ordinamento] su [Non fascicolato] per copiare per pagina.

Impostare su [Fascicolato] per eseguire copie in fascicoli.

[Foglio separatore]

Quando questa opzione è impostata su [OFF], i fogli separatori non vengono inseriti.

Quando questa opzione è impostata su [Tra fascic.], viene inserito un foglio separatore tra ogni fascicolo.

Quando questa opzione è impostata su [Tra gruppi], viene inserito un foglio separatore tra ogni gruppo.

[Carta]

Specificare il vassoio carta in cui sono caricati i fogli separatori.

[Stampa num.]

Impostare questa opzione su [ON] per stampare i numeri.

Il numero del gruppo e del fascicolo viene stampato quando questa opzione è impostata su [Tra fascic.], mentre viene stampato solo il numero del gruppo quando questa opzione è impostata su [Tra gruppi].

Salvataggio di un programma

È possibile registrare fino a 12 programmi e richiamarli ogniqualvolta necessario.

1 Toccare [Programma].

Viene visualizzata la schermata [Programma].

2 Toccare [Ness. immiss.], quindi toccare [Modifica].

Viene visualizzata la schermata di modifica del programma.

3 Immettere il numero di copie e fascicoli utilizzando i tasti numerici.

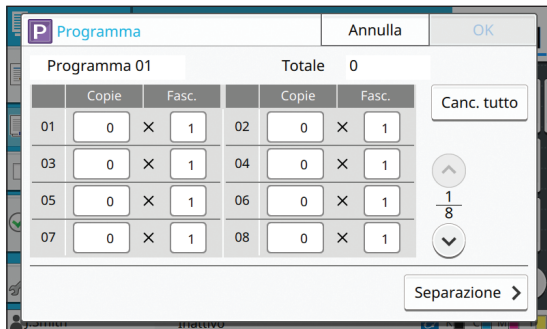

4 Toccare [Separazione].

Viene visualizzata la schermata di separazione.

5 Impostare le opzioni di ordinamento e foglio separatore.

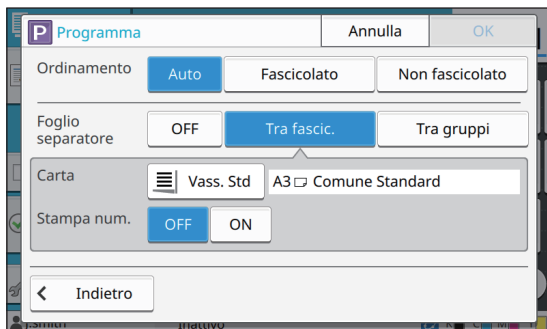

Impostare anche le opzioni [Carta] e [Stampa num.], se necessario.



- Se si utilizza l'unità uscita sfalsata o la finitrice multifunzionale opzionale, è disponibile la funzione [Uscita sfalsata]. Per ulteriori informazioni, vedere le pagine seguenti:
 - "Uscita sfalsata ([Programma])" (p. 8-9) quando si utilizza l'unità uscita sfalsata opzionale
 - "Uscita sfalsata ([Programma])" (p. 8-24) quando si utilizza la finitrice multifunzionale opzionale

6 Toccare [OK].

Viene visualizzata la schermata [Conferma].

7 Selezionare [Sovrascrivi] o [Registra come].

Per salvare assegnando un nome, inserire un nome del programma e toccare [OK].

La registrazione è ora completata.

8 Toccare [OK].

Recupero di un programma

È possibile richiamare un programma salvato.

1 Toccare [Programma].

Viene visualizzata la schermata [Programma].

2 Selezionare il programma da richiamare.

Il numero registrato di copie e fascicoli viene visualizzato in un elenco.

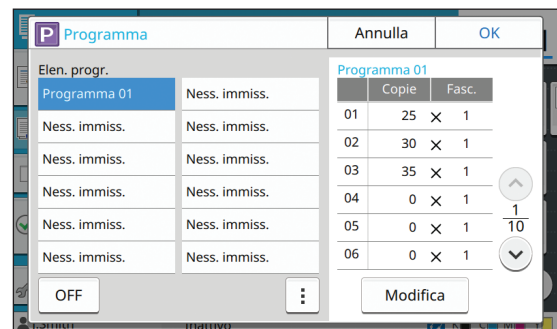

3 Toccare [OK].

Modifica delle impostazioni del programma

È possibile modificare un programma salvato.

1 Toccare [Programma].

Viene visualizzata la schermata [Programma].

2 Selezionare un programma.

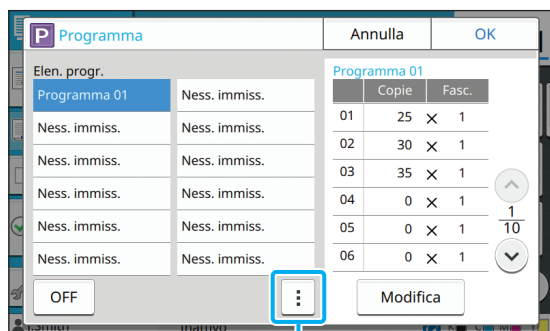

Menu secondario

È possibile modificare le impostazioni seguenti dal menu secondario.

- Rinomina
- Elimina

Seguire le istruzioni sullo schermo per modificare le impostazioni.

3 Toccare [Modifica].

Per istruzioni specifiche sulle operazioni successive, vedere i passaggi da 3 a 8 in “Salvataggio di un programma” (p. 1-21).

Aggiungi copertina

È possibile caricare carta stampata o carta colorata in un vassoio carta da aggiungere davanti o dietro il documento stampato come copertina.

- Non è possibile utilizzare carta di formato diverso da quello della carta per la copia.

[Lato rileg.]

Specificare il lato di rilegatura.

[Sportello anteriore]

Impostare questa opzione su [ON] per aggiungere una copertina davanti a ogni stampa.

[Cop. post.]

Impostare questa opzione su [ON] per aggiungere una copertina dietro a ogni stampa.

[Vassoio carta]

Specificare il vassoio di alimentazione in cui è caricata la carta per la copertina.

1 Toccare [Aggiungi copertina].

Viene visualizzata la schermata [Aggiungi copertina].

2 Selezionare il lato di rilegatura.

3 Configurare le impostazioni della copertina.

Selezionare [OFF] o [ON] per le copertine anteriore e posteriore.

4 Toccare il vassoio carta.

Viene visualizzata la schermata [Selez. vass.].

5 Selezionare un vassoio carta e toccare [OK].

6 Toccare [OK].

7 Caricare la carta per la copertina.



- Il lato in cui viene caricata la carta varia in base al vassoio.

[Sportello anteriore]

Vassoio standard: caricare la carta con la prima pagina rivolta verso l'alto.

Vassoio alimentaz.: caricare la carta con la prima pagina rivolta verso il basso.

[Cop. post.]

Vassoio standard: caricare la carta con la prima pagina rivolta verso il basso.

Vassoio alimentaz.: caricare la carta con la prima pagina rivolta verso l'alto.

Vedere “Caricamento della carta” (p. 28).

- Modificare le impostazioni di [Selezione carta] in base alla carta caricata. (p. 1-7 “Selezione carta”)

Separazione

Inserire un foglio divisore tra le pagine o i fascicoli oppure per separare i lavori.



- Per caricare carta speciale da utilizzare come fogli separatori, si consiglia di impostare [Selez. auto] su [OFF] per il vassoio carta per i fogli separatori. (p. 1-8 “Modifica dell'impostazione vassoio carta”)

[Foglio separatore]

Quando questa opzione è impostata su [OFF], i fogli separatori non vengono inseriti.

Quando questa opzione è impostata su [Tra ordinamenti], viene inserito un foglio separatore per ogni unità specificata in [Ordinamento].

Quando questa opzione è impostata su [Dopo un lavoro], viene inserito un foglio separatore dopo ogni lavoro stampato.

[Carta]

Specificare il vassoio carta in cui sono caricati i fogli separatori.

[Stampa num.]

Quando questa opzione è impostata su [OFF], i numeri non vengono stampati.

Quando questa opzione è impostata su [1 2 3 ...], i numeri vengono timbrati sui fogli separatori in ordine numerico (1, 2, 3...).

Quando questa opzione è impostata su [A B C ...], le lettere vengono timbrate sui fogli separatori in ordine alfabetico (A, B, C ... Z, AA, AB...). (Fino a ZZZ)

Il testo viene stampato al fondo (a circa 5 mm dal lato) o in alto (a circa 5 mm dal lato) del foglio.

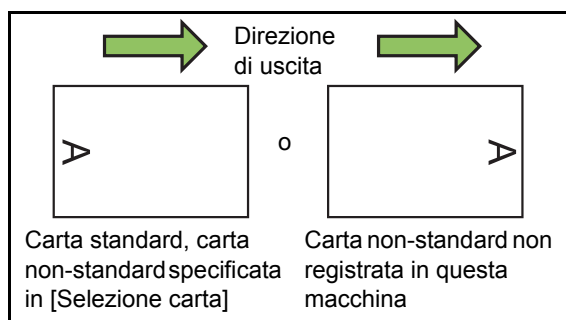

1 Toccare [Separazione].

Viene visualizzata la schermata [Separazione].

2 Selezionare la posizione in cui inserire i fogli separatori.

3 Toccare il vassoio carta.

Viene visualizzata la schermata [Selez. vass.].

4 Selezionare il vassoio carta per i fogli separatori e toccare [OK].

5 Configurare l'impostazione [Stampa num.].

6 Toccare [OK].



- Se si utilizza l'unità uscita sfalsata o la finitrice multifunzionale opzionale, è disponibile la funzione [Uscita sfalsata].

Per ulteriori informazioni, vedere le pagine seguenti:

- “Uscita sfalsata ([Separazione])” (p. 8-8) quando si utilizza l'unità uscita sfalsata opzionale
- “Uscita sfalsata ([Separazione])” (p. 8-20) quando si utilizza la finitrice multifunzionale opzionale

Margine rilegatura

Specificare il margine di rilegatura.

[Lato rileg.]

Specificare il lato di rilegatura.

Larghezza

Inserire la larghezza utilizzando [⏴], [⏵] o i tasti numerici.

[Riduz. auto]

Impostare questa opzione su [ON] per ridurre automaticamente le dimensioni dell'immagine per adattarla alla carta quando parte dell'area di stampa è mancante a causa dell'impostazione del margine di rilegatura.

1 Toccare [Margine rilegatura].

Viene visualizzata la schermata [Margine rilegatura].

2 Specificare il margine di rilegatura.

- Specificare il [Lato rileg.].
- Inserire la larghezza utilizzando [⏴], [⏵] o i tasti numerici.
- Se parte dell'area di stampa è mancante a causa dell'impostazione del margine di rilegatura, impostare [Riduz. auto] su [ON].

3 Toccare [OK].

Graffetta Perfora

Se si utilizza l'unità uscita sfalsata opzionale, è possibile pinzare nella la posizione specificata. È anche possibile specificare il margine di rilegatura. Se si utilizza la finitrice multifunzionale opzionale, oltre a quanto sopra, è possibile configurare l'impostazione di perforazione.

Per ulteriori informazioni, vedere le pagine seguenti:

- "Pinza" (p. 8-8) quando si utilizza l'unità uscita sfalsata opzionale
- "Graffetta Perfora" (p. 8-21) quando si utilizza la finitrice multifunzionale opzionale

Piega

Se si utilizza la finitrice multifunzionale opzionale, è possibile specificare la piegatura della carta.

Per ulteriori informazioni, vedere "Piega" (p. 8-22) in "Dispositivi opzionali".

Stampa lenta

Questa opzione rallenta la velocità di stampa e riduce il suono operativo del lavoro in fase di elaborazione.

[OFF], [ON]

1 Toccare [Stampa lenta].

Viene visualizzata la schermata [Stampa lenta].

2 Toccare [ON].

3 Toccare [OK].

Vassoio di uscita

Se si utilizza il vassoio impilatore o la finitrice multifunzionale opzionale, è possibile selezionare i vassoi per l'uscita.

Per ulteriori informazioni, vedere le pagine seguenti:

- "Vassoio di uscita" (p. 8-24) quando si utilizza la finitrice multifunzionale opzionale
- "Vassoio di uscita" (p. 8-28) quando si utilizza il vassoio impilatore opzionale

Faccia in su/in giù

Se si utilizza il vassoio impilatore o la finitrice multifunzionale opzionale, è possibile specificare se emettere le stampe faccia in su o faccia in giù nel vassoio.

Per ulteriori informazioni, vedere le pagine seguenti:

- "Faccia in su/in giù" (p. 8-24) quando si utilizza la finitrice multifunzionale opzionale
- "Faccia in su/in giù" (p. 8-28) quando si utilizza il vassoio impilatore opzionale

Relay vassoio uscita

Se si utilizza il vassoio impilamento controllo auto o la finitrice multifunzionale opzionale, è possibile cambiare automaticamente il vassoio di uscita quando quello in uso diventa pieno.

Per ulteriori informazioni, vedere le pagine seguenti:

- "Relay vassoio uscita" (p. 8-24) quando si utilizza la finitrice multifunzionale opzionale
- "Relay vassoio uscita" (p. 8-28) quando si utilizza il vassoio impilamento controllo auto opzionale

Relay vassoio carta

Utilizzare questa opzione per alimentare automaticamente la carta da un vassoio diverso con carta dello stesso tipo e formato quando la carta nel vassoio selezionato esaurisce.

[OFF], [ON]

1 Toccare [Relay vassoio carta]

Viene visualizzata la schermata [Relay vassoio carta].

2 Toccare [ON].

3 Toccare [OK].

Rotazione immagine automatica

Questa opzione ruota automaticamente l'immagine di 90 gradi quando gli orientamenti dell'originale e della carta non corrispondono, anche se il formato carta caricato nel vassoio corrisponde al formato dell'originale caricato. Normalmente, questa opzione è impostata su [ON].

Interruzione copia

Questa funzione consente di mettere in pausa il lavoro in fase di stampa per copiare un altro documento.



- Le funzioni seguenti non sono disponibili per l'interruzione copia.
[Programma], [Foglio separatore], [Aggiungi copertina], [Scansione ADF & pausa]
- Le funzioni seguenti non sono disponibili per l'interruzione della copia mentre un lavoro viene stampato nella finitrice multifunzionale.
[Graffetta Perfora], [Piega], [Rilegatura], [Separazione libri], [Vassoio di uscita], [Faccia in su/in giù], [Relay vassoio uscita]
- La funzione Interruzione copia non è disponibile durante l'elaborazione di un lavoro che utilizza la funzione di pinzatura o di uscita sfalsata con l'unità uscita sfalsata. La funzione Interruzione copia è disponibile se è collegato il vassoio impilatore o la finitrice multifunzionale.

1 Premere il tasto [Interruzione].

Viene visualizzata la schermata di interruzione.

2 Caricare l'originale e premere il tasto [Avvio].

- È possibile continuare l'interruzione della copia mentre è visualizzato il messaggio [Pronto per copia. (Interruz.)].

3 Al termine della copia, premere il tasto [Interruzione] per annullare l'interruzione copia.

La stampa del lavoro in pausa riprende.

- L'interruzione copia viene annullata anche quando la macchina non è stata utilizzata per 60 secondi.

Tasti di funzione della modalità di copia

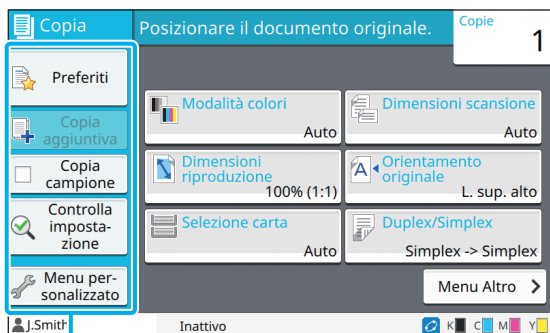

Tasti di funzione

Preferiti

È possibile richiamare le impostazioni ogniqualvolta necessario. Le impostazioni consigliate sono pre registrate come preferiti.

La registrazione delle impostazioni utilizzate di frequente può essere utile. Per ulteriori informazioni, vedere "Aggiunta come Preferito" (p. 1-28).

1 Toccare [Preferiti].

Viene visualizzata la schermata [Preferiti].

2 Selezionare una elemento dei preferiti.

I valori impostati sono visualizzati in un elenco sullo schermo.

È possibile modificare le impostazioni seguenti dal menu secondario.

- Rinomina
- Elimina

3 Toccare [OK].



- Non è possibile rinominare o eliminare i preferiti registrati come impostazioni di fabbrica.

Copia aggiuntiva

Questa funzione stampa una copia dell'originale copiato per ultimo. L'originale non deve essere scansionato di nuovo.



- Non è possibile eseguire una copia aggiuntiva nei casi seguenti.
 - Quando l'amministratore non ha consentito l'utilizzo della funzione di copia aggiuntiva.
 - Quando è stato eseguito un ripristino automatico dopo la copia dell'originale.
 - Quando l'utente si è disconnesso.

1 Toccare [Copia aggiuntiva] al termine del lavoro di copia.

Viene visualizzata la schermata [Copia aggiuntiva].

2 Utilizzare i tasti numerici per specificare il numero di copie.

3 Toccare [OK].

La stampa di copie aggiuntive ha inizio.

Copia campione

La stampa si arresta al termine della stampa di una copia. Questa funzione consente di controllare la stampa prima di eseguire un numero elevato di stampe.



- Se si imposta [Ordinamento] su [Fascicolato], è possibile utilizzare questa funzione per eseguire una copia come campione. (p. 1-10 "Ordinamento")

1 Toccare [Copia campione].

Viene visualizzata la schermata [Copia campione].

2 Toccare [ON].

3 Toccare [OK].

4 Premere il tasto [Avvio].

Viene visualizzata la schermata [Esecuz. copie campione] e la copia dell'originale ha inizio. Lo stato corrente viene visualizzato sullo schermo.

- È possibile mettere in pausa la copia con il tasto [Stop]. (p. 1-3 "Annullamento della copia")
- Toccare [Stampa lenta] per rallentare la velocità di stampa. In questo modo si riduce anche il suono operativo del lavoro in fase di elaborazione.

Viene visualizzata la schermata [Conferma] al termine della stampa di una copia campione.

È possibile modificare le impostazioni seguenti.

- [Cambia impost.] (p. 1-3 "Modifica delle impostazioni durante la copia")
- [Manutenzione] (p. 1-4 "Esecuzione della manutenzione durante la copia")

Controlla impostazione

Questa funzione consente di controllare le impostazioni correnti.

1 Toccare [Controlla impostazione].

Viene visualizzata la schermata [Controlla impostazione]. Controllare le impostazioni correnti.

È possibile modificare le impostazioni seguenti dal menu secondario.

- Aggiungi a Preferiti
- Salva come predefinito
- Stampa elenco

2 Toccare [Chiudi].

Menu personalizzato

È possibile registrare impostazioni preferite e predefinite e modificare l'ordine dei tasti.

Aggiunta come Preferito

Registrare le impostazioni e il numero di copie per impostare un tasto come preferito. È possibile registrare fino a 30 preferiti.

1 Toccare [Menu personalizzato].

Viene visualizzata la schermata [Menu personalizzato].

2 Toccare [Crea/modifica Preferiti].

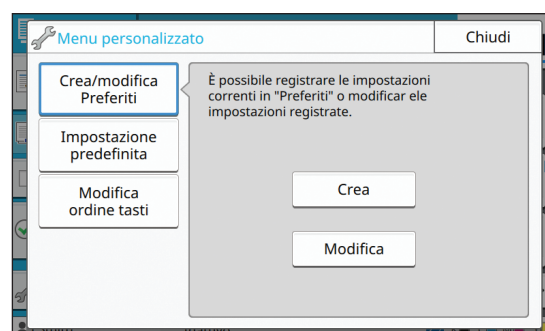

3 Toccare [Crea].

Viene visualizzata la schermata [Aggiungi a Preferiti]. Controllare le impostazioni correnti.

4 Toccare [OK].**5 Inserire il nome di registrazione e toccare [OK].**

Le impostazioni sono registrate come preferito.

6 Toccare [Chiudi].

- Le impostazioni seguenti non sono registrate come preferito.
- [Selezione carta]

Modifica dei preferiti

È possibile modificare l'ordine di visualizzazione dei preferiti.

1 Toccare [Menu personalizzato].

Viene visualizzata la schermata [Menu personalizzato].

2 Toccare [Crea/modifica Preferiti].**3 Toccare [Modifica].**

Viene visualizzata la schermata [Modifica preferiti].

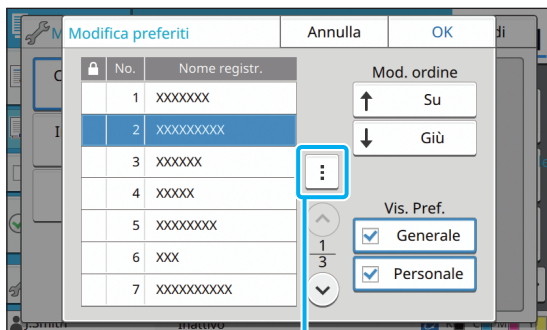
4 Selezionare uno dei preferiti.

Menu secondario

Non è possibile modificare i preferiti con l'icona di un lucchetto.

È possibile modificare le impostazioni seguenti dal menu secondario.

- Controlla impostazione
- Rinomina
- Elimina

5 Toccare [Su] o [Giù] per impostare l'ordine.**6 Configurare l'impostazione [Vis. Pref.].**

- Quando si seleziona [Generale], vengono visualizzati i preferiti comuni e quelli registrati come impostazioni di fabbrica.
- Quando si seleziona [Personale], vengono visualizzati i preferiti personali.
- Quando si seleziona sia [Generale] sia [Personale], vengono visualizzati i preferiti comuni, quelli registrati come impostazioni di fabbrica e i preferiti personali.



- [Vis. Pref.] potrebbe non essere visualizzato a seconda della configurazione eseguita dall'amministratore. In questo caso, vengono visualizzati i preferiti comuni e quelli registrati come impostazioni di fabbrica.

7 Toccare [OK].**Salvataggio come predefinito**

È possibile registrare come impostazioni predefinite i valori e il numero di copie impostati utilizzando i tasti delle impostazioni.

1 Toccare [Menu personalizzato].

Viene visualizzata la schermata [Menu personalizzato].

2 Toccare [Impostazione predefinita].**3 Toccare [Imm.].**

Viene visualizzata la schermata [Salva come predefinito]. Controllare le impostazioni correnti.

4 Toccare [OK].

Le impostazioni sono registrate come impostazioni predefinite.

5 Toccare [Chiudi].



- Le impostazioni seguenti non sono registrate come impostazioni predefinite.
 - [Selezione carta]

Cancellazione predefiniti

Questa funzione riporta i valori predefiniti registrati a quelli impostati dall'amministratore. (Se l'amministratore non ha registrato i valori predefiniti, vengono ripristinati i valori di fabbrica.)

1 Toccare [Menu personalizzato].

Viene visualizzata la schermata [Menu personalizzato].

2 Toccare [Impostazione predefinita].

3 Toccare [Cancella].

Viene visualizzata la schermata [Inizializza].

4 Toccare [OK].

I valori predefiniti vengono cancellati.

5 Toccare [Chiudi].

Modifica dell'ordine dei tasti

Questa funzione modifica la disposizione dei tasti delle impostazioni.

1 Toccare [Menu personalizzato].

Viene visualizzata la schermata [Menu personalizzato].

2 Toccare [Modifica ordine tasti].

Viene visualizzata la schermata [Modif. ordine tasti].

3 Selezionare uno dei tasti delle impostazioni.

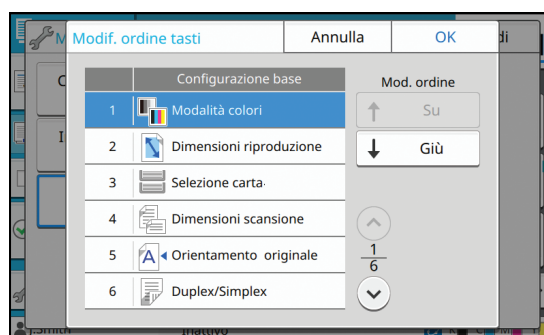

4 Toccare [Su] o [Giù] per impostare l'ordine.

5 Toccare [OK].

La disposizione dei tasti delle impostazioni è completata.

6 Toccare [Chiudi].

È possibile scansionare un originale cartaceo per digitalizzarlo.

Selezionare la destinazione per salvare i dati scansionati in base a come si desidera utilizzare l'immagine scansionata.

I dati scansionati possono essere salvati su un computer in rete, inviati via e-mail come allegato o salvati sul disco fisso interno della macchina per il download dalla RISO Console.

Panoramica delle funzioni di scansione ...p. 2-2

1. Caricare l'originale.



2. Toccare [Scansione] sulla schermata [Home].



3. Selezionare un indirizzo o una destinazione.



4. Modificare le impostazioni.



5. Controllare la visualizzazione dell'anteprima.



6. Toccare [Invia].

Impostazioni di scansionep. 2-6

In questa sezione viene illustrata dettagliatamente ciascuna impostazione di scansione.

Tasti di funzione della modalità di scansione... p. 2-10

In questa sezione vengono illustrate le funzioni disponibili in modalità di scansione.



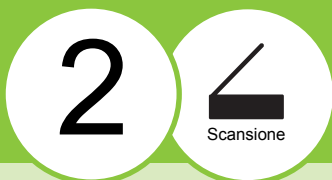

Scansione

Panoramica delle funzioni di scansione

In questa sezione vengono descritte le funzioni di scansione di base.

Procedura

1 Caricare l'originale.

Per ulteriori informazioni sui tipi di originali che è possibile utilizzare, vedere "Originali" in "Informazioni sulla sicurezza".



- La macchina non può scansionare l'area a 1 mm dal bordo della carta. (Qualsiasi parte dell'immagine all'interno di quest'area sarà persa.)

■ Nell'ADF

1 Caricare l'originale nell'ADF.

Allineare gli originali e posizzarli faccia in su.

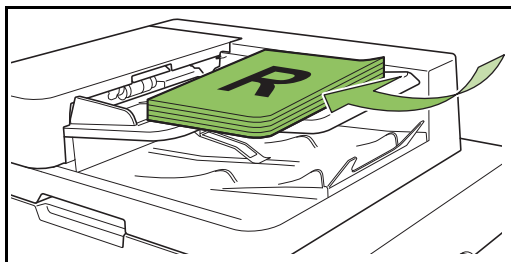

2 Far scorrere le guide originali per adattarle alla larghezza degli originali.

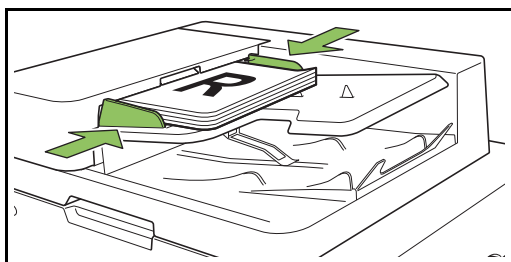

■ Sul vetro della platina

1 Aprire lo sportello originale.

2 Caricamento degli originali

Caricare l'originale faccia in giù sul vetro. Allineare l'angolo dell'originale all'angolo superiore sinistro del vetro.

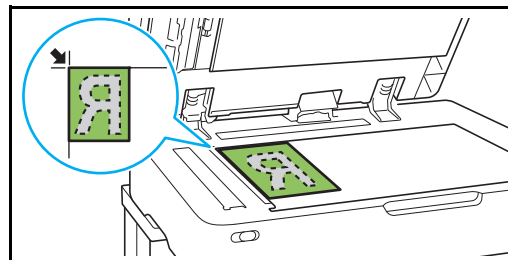

3 Chiudere lo sportello originale.



- Aprire e chiudere delicatamente lo sportello originale.

● 2 Toccare [Scansione] sulla schermata [Home].

Selezionare [Mail], [PC] o [Console].



● 3 Selezionare un indirizzo/una destinazione.

Se si seleziona [Mail] o [PC], specificare l'indirizzo/la destinazione per i dati scansionati.



- Se si seleziona [Console], non occorre specificare la destinazione. I dati scansionati vengono salvati sul disco fisso interno della macchina.

■ Quando è stato selezionato [Mail]

È possibile allegare i dati scansionati a messaggi e-mail e inviarli.

1 Toccare [Indirizzo].

Viene visualizzata la schermata [Indirizzo].

2 Selezionare un indirizzo da [Rubrica indirizzi mail].

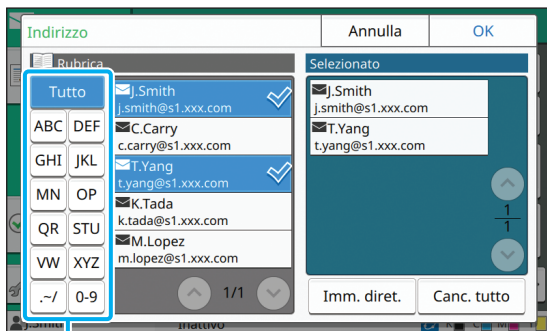

Indice

L'indirizzo selezionato è visualizzato in [Selezionato].

- È possibile toccare l'indice per limitare l'elenco di indirizzi registrati nella rubrica.

3 Toccare [OK].



- Per l'invio a un indirizzo non visualizzato in [Rubrica indirizzi mail], toccare [Imm. diret.] per registrare un nuovo indirizzo.
- Per rimuovere un indirizzo da [Selezionato], è possibile cancellare tutti gli indirizzi toccando [Canc. tutto] oppure selezionare l'indirizzo da rimuovere e toccare [Cancella].
- Toccare [Mittente] per visualizzare la schermata [Mittente] e immettere il nome del mittente.

■ Quando è stato selezionato [PC]

I dati scansionati vengono salvati su un computer in rete.

1 Toccare [Destinazione].

Viene visualizzata la schermata [Destinazione].

2 Selezionare una destinazione da [Rubrica indirizzi PC].

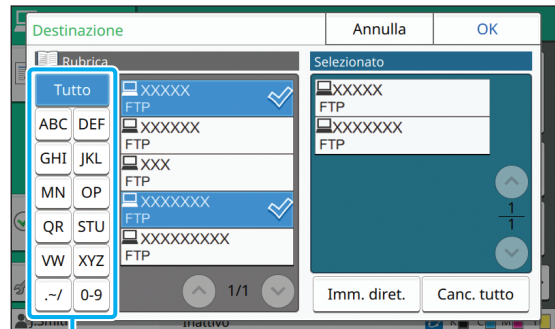

Indice

La destinazione selezionata è visualizzata in [Selezionato].

- È possibile toccare l'indice per limitare l'elenco di destinazioni registrate nella rubrica.

3 Toccare [OK].



- Per salvare i dati su un computer non elencato in [Rubrica indirizzi PC], contattare l'amministratore.
- Toccare [Imm. diret.] per registrare una nuova destinazione. Per ulteriori informazioni sul server di destinazione, contattare l'amministratore.

● 4 Modificare le impostazioni.

Specificare le impostazioni dettagliate per la scansione.

Per ulteriori informazioni sulle funzioni configurabili, vedere “Elenco di impostazioni” (p. 2-5).

● 5 Controllare la visualizzazione dell’anteprima.

1 Toccare [Controlla impostazione].

Viene visualizzata la schermata [Controlla impostazione].

2 Toccare [Anteprima].

La scansione dell’originale ha inizio e viene visualizzata l’anteprima.

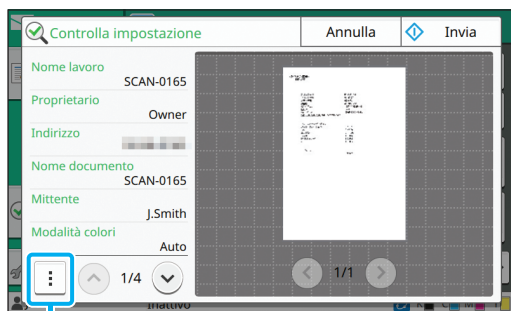

Menu secondario

Per cambiare pagina, toccare [◀] o [▶].

È possibile modificare le impostazioni seguenti dal menu secondario.

- Mod. indir

● 6 Toccare [Invia].

Viene visualizzata la schermata [Scansione documento in corso...] e la copia dell’originale ha inizio. Lo stato corrente viene visualizzato sullo schermo.

- Dopo la visualizzazione della schermata [Conferma], toccare [Chiudi].
L’originale viene scansionato e salvato.

■ Per annullare la scansione

1 Premere il tasto [Stop].

La scansione si arresta e viene visualizzata la schermata Scansione.



- Quando si seleziona [Console] per la scansione dei dati, i dati scansionati vengono salvati sul disco fisso interno della macchina. I dati salvati possono essere scaricati su un computer dell’utente utilizzando la RISO Console. Vedere “Schermata del menu [Scansione]” (p. 6-9) in “RISO Console”.
- Il periodo di archiviazione dei dati scansionati è configurato dall’amministratore.



- RISO KAGAKU CORPORATION non è responsabile della perdita di alcun dato sul disco fisso della macchina che potrebbe avvenire durante l’utilizzo della macchina. Per la protezione dei dati, si consiglia di eseguire anticipatamente un backup.

Elenco di impostazioni

Di seguito viene fornito un elenco di impostazioni disponibili in modalità Scansione.

Elemento impostazione	Descrizione	Vedere
Nome documento	Visualizzare e specificare il nome del documento durante il salvataggio dei dati scansionati.	p. 2-6
Modalità colori	Specificare la modalità colori dei dati da scansionare.	p. 2-7
Formato scansione	Specificare il formato di scansione per gli originali da scansionare.	p. 2-7
Formato file	Specificare il formato del file per il salvataggio dei dati scansionati.	p. 2-7
Duplex / Simplex	Specificare i lati dell'originale da scansionare.	p. 2-8
Livello scansione	Regolare il livello di scansione.	p. 2-8
Orientamento originale	Specificare l'orientamento dell'originale.	p. 2-8
Risoluzione	Specificare la risoluzione per gli originali scansionati.	p. 2-8
Originale formato misto	Utilizzare questa opzione quando vengono utilizzati più formati dell'originale diversi nell'originale.	p. 2-8
Cancella ombra libro	Utilizzare questa opzione per rimuovere le ombre che compaiono al centro delle immagini quando si esegue la scansione di un libro aperto.	p. 2-8
Divisione pagina	Utilizzare questa opzione per scansionare pagine aperte doppie e dividerle in due parti (destra e sinistra).	p. 2-8
Codice PIN	Assegnare codici PIN durante il salvataggio di lavori scansionati sul disco fisso della macchina.	p. 2-9
Tipo originale	Selezionare il tipo di originale per eseguire l'elaborazione dell'immagine opportuna e salvare i dati scansionati.	p. 2-9
Correzione gamma	Utilizzare questa opzione per correggere il bilanciamento del colore (CMYK) dei dati scansionati.	p. 2-9
Controllo immagine	Specificare l'elaborazione dell'immagine appropriata per l'originale.	p. 2-9
Livello colore di base	Schiarire il colore dello sfondo (colore di base) in modo che il testo sia facilmente leggibile.	p. 2-9
Preferiti	Richiamare le impostazioni utilizzate frequentemente.	p. 2-10
Controlla impostazione	Utilizzare questa opzione per controllare le impostazioni correnti. È possibile controllare l'anteprima dei dati scansionati.	p. 2-10
Menu personalizzato	Registrare impostazioni preferite e predefinite e modificare l'ordine dei tasti. È anche possibile registrare e modificare le rubriche.	p. 2-10

Impostazioni di scansione

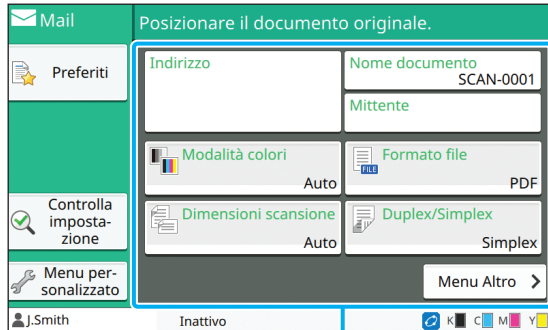

Tasti delle impostazioni

Nome documento

È possibile visualizzare il nome del documento da utilizzare durante il salvataggio dei dati scansionati. Toccare [Nome documento] per impostare il nome del documento.

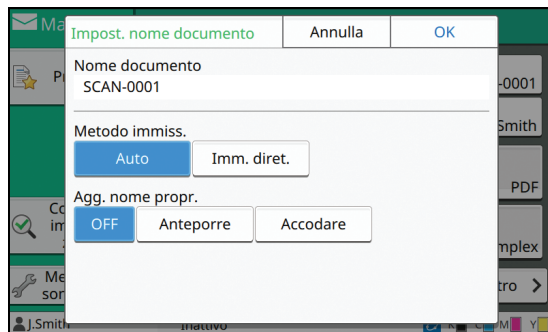

[Nome documento]

Tra le informazioni specificate in [Metodo immiss.] e [Agg. nome propr.], vengono visualizzate le informazioni [Nome documento] e [Proprietario].

[Metodo immiss.]

Selezionare [Auto] per impostare automaticamente il nome del documento.

Selezionare [Imm. diret.] per immettere un nome del documento prescelto.

Selezionando [Auto], un documento viene denominato con un numero di serie (da 0001 a 9999) che segue "SCAN-" come impostazioni predefinita.

[Agg. nome propr.]

Specificare se aggiungere il nome del proprietario ai nomi di documento impostati in [Metodo immiss.].

Selezionare [OFF] per non aggiungere il nome del proprietario.

Selezionare [Anteporre] per aggiungere il nome del proprietario prima dei nomi del documento e denominarli con il formato seguente:

Nome proprietario - Nome documento - Numero di pagina_Numero di serie.estensione

Esempio: J.Smith-SCAN-0001-0001_0001.tif

Selezionare [Accodare] per aggiungere il nome del proprietario dopo i nomi del documento e denominarli con il formato seguente:

Nome documento - Nome proprietario - Numero di pagina_Numero di serie.estensione

Esempio: SCAN-0001-J.Smith-0001_0001.tif



- Il numero di serie viene aggiunto solo in presenza di un nome file doppio.

1 Toccare [Nome documento].

Viene visualizzata la schermata [Impost. nome documento].

2 Selezionare un'opzione per [Metodo immiss.].

3 Selezionare se aggiungere il nome del proprietario.

4 Toccare [OK].



- Per ulteriori informazioni sull'immissione di testo, vedere "Immissione di testo" (p. 26).
- Per [Imm. diret.], è possibile utilizzare lettere maiuscole e minuscole.

Modalità colori

Selezionare la modalità colori dei dati da scansionare.

[Auto]

La macchina determina automaticamente se l'originale è a colori o in bianco e nero. Se viene determinato che l'originale è a colori, viene convertito in dati RGB e salvato. Se viene determinato che l'originale è in bianco e nero, viene convertito in dati neri e salvato.

[Colori]

Gli originali sono convertiti in dati RGB e salvati.

[Scala di grigi]

Gli originali o le foto a colori sono convertiti in dati scala di grigi e salvati.

[Nero]

Gli originali vengono salvati come dati bianco e nero (binari).

1 Toccare [Modalità colori].

Viene visualizzata la schermata [Modalità colori].

2 Selezionare la modalità colori.

3 Toccare [OK].

Formato scansione

Specificare il formato dell'originale da scansionare. Per ulteriori informazioni, vedere "Formato scansione" (p. 1-9) in "Copia".

Formato file

Specificare il formato del file per il salvataggio dei dati scansionati.

[PDF], [TIFF], [JPEG], [PDF/A]

Formato file	Elemento impostazione
[PDF]	[Qualità immagine] [Password PDF] [Pagina singola] [ZIP]
[TIFF]	[ZIP]
[JPEG]	[Qualità immagine] [ZIP]
[PDF/A]	[Qualità immagine]

[Qualità immagine]

[1: Basso], [2], [3], [4], [5: Alto]

[Password PDF]

Immettere la password utente e la password proprietario da [Dettagli].

[Pagina singola]

Selezionare [ON] per salvare i dati scansionati su pagine singole.

[ZIP]

Questa opzione è visualizzata quando si inviano i dati scansionati via e-mail oppure a un computer in rete.

Selezionare [ON] per comprimere i dati scansionati in un file zip.



- Quando si salvano i dati scansionati sul disco fisso interno della macchina, i dati scansionati vengono compressi in un file zip.

1 Toccare [Formato file].

Viene visualizzata la schermata [Formato file].

2 Selezionare il formato file da utilizzare per il salvataggio dei dati scansionati.

3 Modificare le impostazioni come necessario.

4 Toccare [OK].



- Se i dati scansionati sono solo un file non saranno compressi.
- Se [Formato file] è impostato su [PDF], l'opzione [ZIP] diventerà disponibile quando [Pagina singola] è impostato su [ON].
- La [Password utente] che può essere immessa quando è selezionato [PDF] come formato file è necessaria per aprire i documenti in un secondo momento. La [Password proprietario] è necessaria per impostare i diritti di accesso ai documenti, in particolare l'autorizzazione per la stampa e la modifica. Il [Codice PIN] (p. 2-9) per questa macchina è diverso dalle password indicate sopra; il codice PIN serve per proteggere i lavori di scansione da salvare sul disco fisso interno e i lavori di stampa inviati da un computer.

Duplex / Simplex

Specificare i lati dell'originale da scansionare.

[Un lato], [Fronte-retro]

[Direzione paging]

Specificare se le pagine si aprono a destra/sinistra o in alto/basso.

[Orientamento originale] (p. 2-8 "Orientamento originale")

1 Toccare [Duplex/Simplex].

Viene visualizzata la schermata [Duplex/Simplex].

2 Toccare [Orientamento originale].

Selezionare [L. sup. alto] o [L. sup. sin.].

3 Specificare i lati dell'originale da scansionare.

Se è stato selezionato [Fronte-retro], specificare la direzione di paging.

4 Toccare [OK].

Livello scansione

Regolare il livello di scansione.

Per ulteriori informazioni, vedere "Livello scansione" (p. 1-10) in "Copia".

Orientamento originale

Specificare l'orientamento dell'originale.

Per ulteriori informazioni, vedere "Orientamento originale" (p. 1-9) in "Copia".

Risoluzione

Specificare la risoluzione per gli originali scansionati.

[200 dpi], [300 dpi], [400 dpi], [600 dpi]

1 Toccare [Risoluzione].

Viene visualizzata la schermata [Risoluzione].

2 Specificare la risoluzione.

3 Toccare [OK].

Originale formato misto

Utilizzare questa opzione quando vengono utilizzati più formati dell'originale diversi nell'originale. I formati che possono coesistere sono "A4-LEF e A3", "B5-LEF e B4" e "Letter-LEF e Ledger". Per ulteriori informazioni, vedere il passaggio 2 e successivi "Originale formato misto" (p. 1-11) in "Copia".

Cancella ombra libro

Rimuovere le ombre che compaiono al centro delle immagini quando si esegue la scansione di un libro aperto.

Per ulteriori informazioni, vedere "Cancella ombra libro" (p. 1-12) in "Copia".

Divisione pagina

Utilizzare questa opzione per scansionare pagine aperte doppie e dividerle in due parti (destra e sinistra).

Per ulteriori informazioni, vedere "Divisione pagina" (p. 1-12) in "Copia".

Codice PIN

Assegnare codici PIN durante il salvataggio di lavori scansionati sul disco fisso della macchina. Il codice PIN impostato qui è necessario quando si utilizza la RISO Console per scaricare su un computer.

[OFF], [ON]

Immettere un valore (8 cifre o meno)

1 Toccare [Codice PIN].

Viene visualizzata la schermata [Codice PIN].

2 Toccare [ON].

3 Utilizzare i tasti numerici per immettere il codice PIN.

4 Toccare [OK].

Tipo originale

Selezionare il tipo di originale per eseguire l'elaborazione dell'immagine opportuna per salvare i dati scansionati.

[Linea/Foto]

Selezionare questa opzione quando l'originale contiene testo e foto.

[Linea]

Selezionare questa opzione quando l'originale contiene testo o illustrazioni.

[Foto]

Selezionare questa opzione quando l'originale contiene foto.

1 Toccare [Tipo originale].

Viene visualizzata la schermata [Tipo originale].

2 Selezionare il tipo di originale.

3 Toccare [OK].

Correzione gamma

Correggere il bilanciamento del colore dei dati scansionati.

Per ulteriori informazioni, vedere "Correzione gamma" (p. 1-18) in "Copia".



- Quando [Modalità colori] è stato impostato su [Scala di grigi] o [Nero], il valore gamma può essere regolato solo per K. Non è possibile correggere il valore gamma per C-R, M-G o Y-B. (p. 2-7 "Modalità colori")

Controllo immagine

Specificare l'elaborazione dell'immagine appropriata per l'originale.

Per ulteriori informazioni, vedere "Controllo immagine" (p. 1-18) in "Copia".

Livello colore di base

Questa funzione schiarisce il colore dello sfondo (colore di base) in modo che il testo sia facilmente leggibile. Durante la scansione di originali di testo con un colore di sfondo o di originali stampati su carta colorata.

Per ulteriori informazioni, vedere "Livello colore di base" (p. 1-19) in "Copia".

Tasti di funzione della modalità di scansione

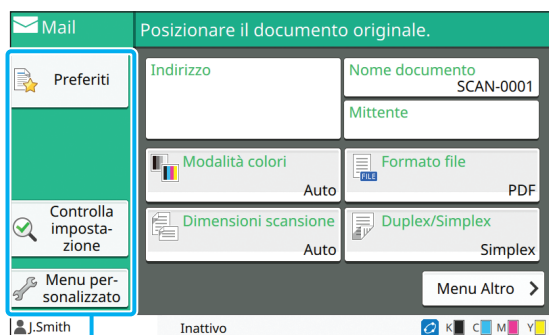

Tasti di funzione

Preferiti

È possibile richiamare le impostazioni ogniqualvolta necessario. Le impostazioni consigliate sono pre registrate come preferiti. La registrazione delle impostazioni utilizzate di frequente può essere utile.

Per ulteriori informazioni, vedere “Preferiti” (p. 1-27) in “Copia”.

Controlla impostazione

Utilizzare questa opzione per controllare le impostazioni correnti.

1 Toccare [Controlla impostazione].

Controllare le impostazioni correnti.

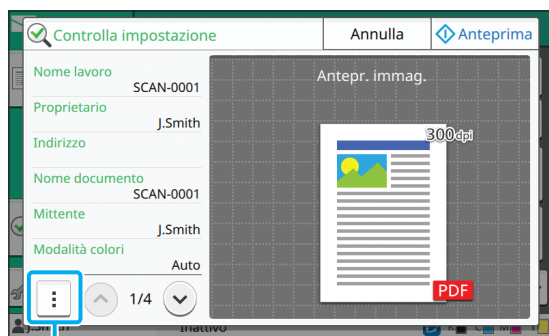

Menu secondario

È possibile modificare le impostazioni seguenti dal menu secondario.

- Aggiungi a Preferiti
- Salva come predefinito
- Stampa elenco

Toccare [Anteprima] per controllare l'immagine scansionata prima dell'invio dei dati.

2 Toccare [Annulla].

Per scansionare l'originale utilizzando le impostazioni visualizzate, toccare [Invia] o [Salva].

Menu personalizzato

È possibile registrare impostazioni preferite e predefinite e modificare l'ordine dei tasti. È anche possibile registrare e modificare le rubriche.

Aggiunta come preferito / Modifica dei preferiti

Utilizzare questa funzione per registrare le impostazioni configurate con i tasti di impostazione come preferite. È possibile registrare fino a 30 preferiti.

Per ulteriori informazioni, vedere “Aggiunta come Preferito” (p. 1-28) e “Modifica dei preferiti” (p. 1-29) in “Copia”.



- Le impostazioni seguenti non sono registrate come preferito.
 - [Nome documento], [Password PDF] in [Formato file], [Codice PIN]

Aggiunta alla rubrica

È possibile registrare indirizzi e destinazioni nelle rubriche.

■ Quando è stato selezionato [Mail]

1 Toccare [Menu personalizzato].

Viene visualizzata la schermata [Menu personalizzato].

2 Toccare [Aggiungi/Modifica rubrica].

Viene visualizzata la schermata [Aggiungi/Modifica rubrica].

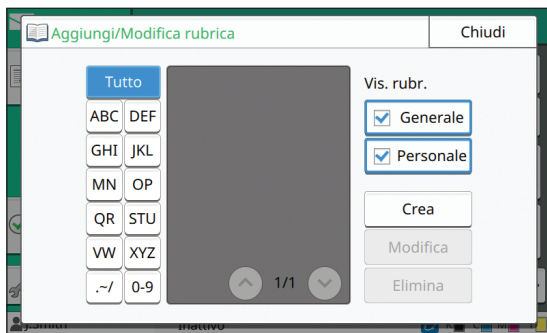

3 Toccare [Crea].

Viene visualizzata la schermata [Crea].

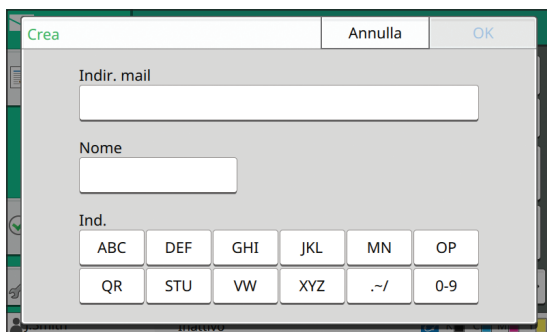

4 Immettere un indirizzo e-mail.

5 Immettere il nome del destinatario.

6 Specificare l'indice.

7 Toccare [OK].

L'indirizzo e-mail viene registrato nella rubrica.

8 Impostare l'opzione [Vis. rubr.].

Specificare se mostrare un destinatario comune o un singolo destinatario sulla rubrica.

9 Toccare [Chiudi].

■ Quando è stato selezionato [PC]

Registrare un computer come destinazione dei dati scansionati.

Per ulteriori informazioni, vedere "Directory dati scansionati" nel "Manuale dell'amministratore" fornito separatamente.

2

Modifica della rubrica

È possibile modificare gli indirizzi e le destinazioni personali registrati nelle rubriche.

■ Quando è stato selezionato [Mail]

1 Toccare [Menu personalizzato].

Viene visualizzata la schermata [Menu personalizzato].

2 Toccare [Aggiungi/Modifica rubrica].

Viene visualizzata la schermata [Aggiungi/Modifica rubrica].

3 Selezionare un indirizzo e-mail e toccare [Modifica].

Viene visualizzata la schermata [Modifica].

4 Modificare le impostazioni.

5 Toccare [OK].

Le impostazioni dell'indirizzo e-mail vengono modificate.

6 Toccare [Chiudi].

■ Quando è stato selezionato [PC]

Modificare le impostazioni registrate come destinazione dei dati scansionati.

Per ulteriori informazioni, vedere "Directory dati scansionati" nel "Manuale dell'amministratore" fornito separatamente.

Eliminazione di un indirizzo / una destinazione di salvataggio

È possibile eliminare indirizzi e destinazioni personali dalle rubriche.

■ Quando è stato selezionato [Mail]

1 Toccare [Menu personalizzato].

Viene visualizzata la schermata [Menu personalizzato].

2 Toccare [Aggiungi/Modifica rubrica].

Viene visualizzata la schermata [Aggiungi/Modifica rubrica].

3 Selezionare un indirizzo e-mail e toccare [Elimina].

Viene visualizzata la schermata [Conferma].

4 Toccare [OK].

L'indirizzo e-mail viene eliminato dalla rubrica.

5 Toccare [Chiudi].

■ Quando è stato selezionato [PC]

Eliminare la destinazione registrata come destinazione dei dati scansionati.

Per ulteriori informazioni, vedere "Directory dati scansionati" nel "Manuale dell'amministratore" fornito separatamente.

Salvataggio / Cancellazione delle impostazioni predefinite

È possibile registrare come impostazioni predefinite i valori immessi con i tasti di impostazione.

Per ulteriori informazioni, vedere "Salvataggio come predefinito" (p. 1-29) e "Cancellazione predefiniti" (p. 1-30) in "Copia".



• Le impostazioni seguenti non sono registrate come impostazioni predefinite.

- [Nome documento], [Password PDF] in [Formato file], [Codice PIN]

Modifica dell'ordine dei tasti

Questa funzione modifica la disposizione dei tasti delle impostazioni.

Per ulteriori informazioni, vedere "Modifica dell'ordine dei tasti" (p. 1-30) in "Copia".

Collegare la macchina e un computer alla rete per utilizzare la macchina come stampante. Utilizzando il driver della stampante, è possibile inviare i dati di stampa alla macchina da un computer.

Panoramica delle funzioni di stampa (Driver della stampante)..... p. 3-2

1. Aprire la schermata del driver della stampante.



2. Modificare le impostazioni.



3. Fare clic su [OK].



4. Fare clic su [Stampa] o su [OK].

Panoramica delle funzioni di stampa (Modalità stampa)p. 3-3

1. Toccare [Stampa] sulla schermata [Home].



2. Selezionare un lavoro.



3. Premere il tasto [Avvio].

Impostazioni del driver della stampante....p. 3-9

In questa sezione viene illustrata dettagliatamente ciascuna impostazione del driver della stampante.

Tasti di funzione della modalità di stampa ...p. 3-32

In questa sezione vengono illustrate le funzioni disponibili in modalità di stampa.





Panoramica delle funzioni di stampa

In questo capitolo vengono descritte le funzioni di base per utilizzare questa macchina come stampante.

Procedura dal driver della stampante

● 1 Aprire la schermata del driver della stampante.

1 Selezionare l'opzione di stampa nell'applicazione sul computer,

Viene visualizzata la finestra di dialogo per la stampa.

2 Controllare il nome della stampante e fare clic su [Proprietà] o [Dettagli].

I nomi dei tasti sono diversi a seconda dell'applicazione.

● 2 Modificare le impostazioni come necessario.

Per ulteriori informazioni sulle impostazioni configurabili, vedere "Elenco di impostazioni" (p. 3-6).

- Per ripristinare i valori predefiniti di tutte le impostazioni sulla schermata del driver della stampante, fare clic su [Ripris.predef.].



- Le impostazioni [Tipo originale] e [Tipo carta] del driver della stampante influiscono notevolmente sulla qualità di stampa. Modificare le impostazioni in base alle condizioni di utilizzo.

● 3 Fare clic su [OK].

Viene visualizzata la finestra di dialogo per la stampa.



- Se la casella di controllo [Collate] nella finestra di dialogo per la stampa è selezionata, rimuovere il segno di spunta. Per stampare fascicolando le copie, impostare [Ordinamento] nella scheda [Base] su [Fascicolato].

● 4 Fare clic su [Stampa] o su [OK].

I dati di stampa vengono inviati alla macchina.



- Quando si utilizza il collegamento sistema esterno, tutti i lavori ricevuti dai computer sono visualizzati in [Lavoro sistema esterno] sulla schermata [Stampa] della macchina. Da qui è possibile stampare o eliminare i lavori. La funzione [Lavoro sistema esterno] è visualizzata quando [Collegamento sistema esterno] viene impostato su [ON] dall'amministratore. Per ulteriori informazioni, vedere "Lavoro sistema esterno" (p. 3-32).

Procedura dalla modalità di stampa

- A seconda delle impostazioni configurate dall'amministratore, è possibile stampare semplicemente eseguendo il login.

1 Toccare [Stampa] sulla schermata [Home].

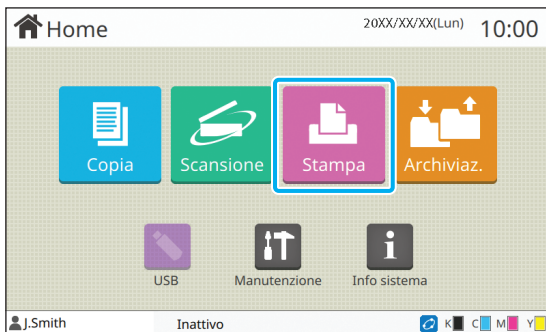

2 Selezionare un lavoro.

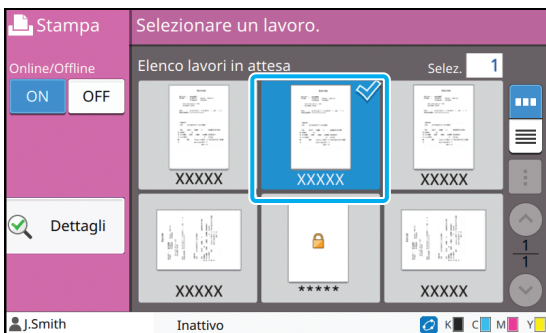

Icona visualizza sulle anteprime

- : lavoro con un codice PIN
- : lavori interrotti (dati interrotti o dati con problemi)
- Nessuna:** tutti gli altri lavori inviati da computer

È possibile modificare le impostazioni seguenti dal menu secondario.

- Selez. tutto / Desel. tutto
- Elimina
- Cambia impost.



- Quando un nome del lavoro supera il limite di caratteri, la prima metà del nome viene omessa e visualizzata come "...".
- Nei casi seguenti, il nome del lavoro è visualizzato come "*****".
 - Lavori con la casella di controllo [Nascon. nome lavoro] selezionata nel driver della stampante (p. 3-26 "Codice PIN")

3 Premere il tasto [Avvio].

Il lavoro selezionato viene stampato.

■ Quando si stampa un lavoro con un codice PIN

Viene visualizzata la schermata di immissione del codice PIN. Immettere il codice PIN utilizzando i tasti numerici e toccare [Continua].

Modifica delle impostazioni durante la stampa

1 Premere il tasto [Stop].

Viene visualizzata la schermata [Sospens. in corso].

2 Toccare [Cambia impost.].

Viene visualizzata la schermata [Cambia impost.].

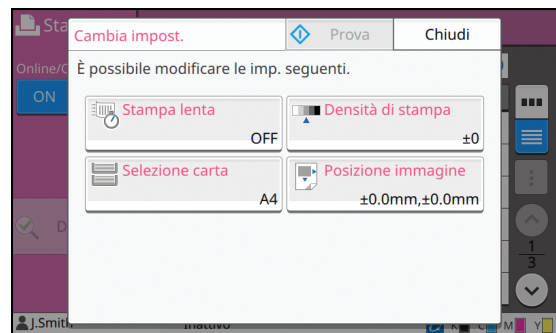

3 Modificare le impostazioni.

È possibile modificare le impostazioni seguenti.

- Stampa lenta (p. 1-25 “Stampa lenta”)
- Densità di stampa (p. 1-11 “Densità di stampa”)
- Selezione carta (p. 1-7 “Selezione carta”)
- Posizione immagine (p. 1-19 “Posizione immagine”)



- Toccando [Prova], viene stampata solo una copia della pagina in fase di elaborazione quando è stato premuto il tasto [Stop].

4 Toccare [Chiudi].

5 Toccare [Continua].

Ha inizio la stampa del lavoro come le impostazioni modificate.

Esecuzione della manutenzione durante la stampa

1 Premere il tasto [Stop].

Viene visualizzata la schermata [Sospens. in corso].

2 Toccare [Manutenzione].

Viene visualizzata la schermata [Manutenzione].

3 Modificare le impostazioni.

È possibile modificare le impostazioni seguenti.

- Pulizia testina
- Controllo guida carta
- Online/Offline
- Rilascio sportello anteriore



- Toccare [Online/Offline] per visualizzare la schermata [Online/Offline]. È possibile monopolizzare la stampante impostando [Online/Offline] su [OFF].

- Per ulteriori informazioni su [Pulizia testina] e [Rilascio sportello anteriore], vedere la “Guida alla risoluzione dei problemi” fornita separatamente.

- Toccando [Prova], viene stampata solo una copia della pagina in fase di elaborazione quando è stato premuto il tasto [Stop].

- Se si utilizza il vassoio impilamento controllo auto opzionale, è possibile regolare la posizione del vassoio di impilatura da [Controllo guida carta]. Per ulteriori informazioni, vedere la “Guida alla risoluzione dei problemi” fornita separatamente.

4 Toccare [Chiudi].

5 Toccare [Continua].

Ha inizio la stampa del lavoro come le impostazioni modificate.

Schermata del driver della stampante

È possibile configurare le impostazioni dalla schermata del driver della stampante.

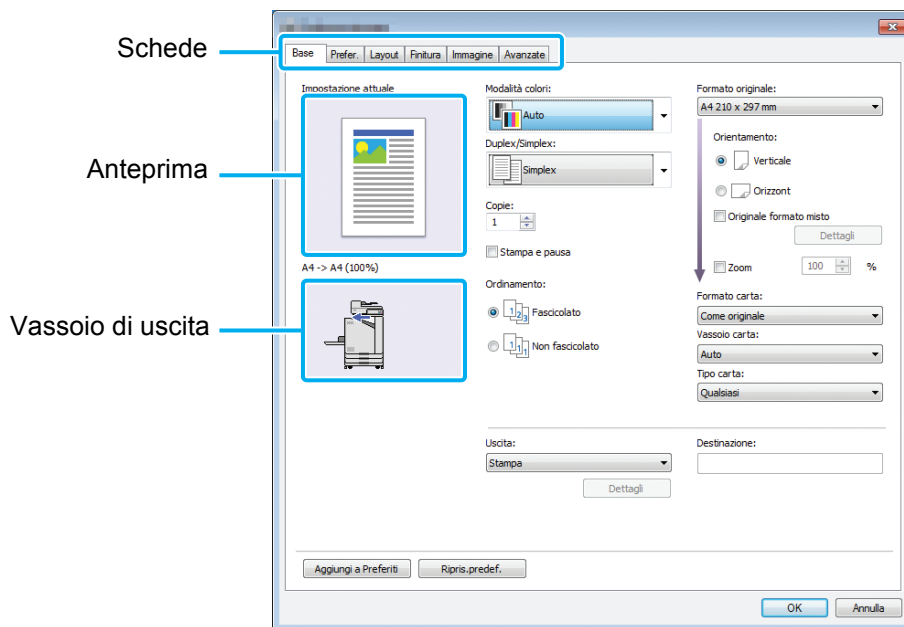

- Scheda: fare clic su una scheda per cambiare schermata.
- Anteprima: visualizza un'anteprima dell'immagine del documento da stampare. Il formato originale, il formato carta e la percentuale di ingrandimento/riduzione vengono visualizzati sotto l'immagine.
- Vassoio di uscita: il vassoio di uscita è visualizzato con una freccia.



- Facendo clic su [Ripris.predef.] si ripristinano le impostazioni predefinite di tutti i valori della schermata del driver della stampante.
- Quando è collegato un dispositivo opzionale, configurare dapprima le impostazioni [Configurazione Stampante] nella scheda [Ambiente] per utilizzare determinate funzioni. Le funzioni non disponibili sono disattivate. (p. 3-28 "Scheda [Ambiente]")

Elenco di impostazioni

Elenco delle impostazioni del driver della stampante

Di seguito sono elencate le impostazioni configurabili tramite il driver della stampante.

Elemento impostazione	Descrizione	Vedere
Scheda [Base]		
Modalità colori	Selezionare stampa a colori o monocromatica.	p. 3-9
Duplex / Simplex	Specificare la stampa simplex o duplex.	p. 3-9
Copie	Inserire il numero di copie da stampare.	p. 3-10
Stampa e pausa	Per controllare il risultato di stampa, la macchina si ferma dopo la stampa di un fascicolo.	p. 3-10
Ordinamento	Specificare il metodo di uscita della carta quando si stampano più copie.	p. 3-10
Formato originale	Specificare il formato carta e l'orientamento dell'originale.	p. 3-10
Originale formato misto	Utilizzare questa opzione quando vengono utilizzati più formati dell'originale diversi nei dati dell'originale.	p. 3-11
Zoom	Specificare l'ingrandimento o la riduzione delle immagini originali prima della stampa, se necessario.	p. 3-11
Formato carta	Specificare il formato della carta per la stampa.	p. 3-11
Vassoio carta	Specificare il vassoio in cui è caricata la carta per la stampa.	p. 3-12
Tipo carta	Specificare il tipo di carta per la stampa.	p. 3-12
Uscita e Destinazione	Selezionare l'uscita per i dati del documento inviati da un computer, Se è selezionato [Archiviazione] o [Salva come file] per [Uscita], questo campo mostra la destinazione.	p. 3-12
Aggiungi a Preferiti	Registrare le impostazioni correnti nella scheda Preferiti.	p. 3-13
Scheda [Preferiti]		
Elenco	Controllare le impostazioni registrate come preferiti.	p. 3-14
Modif. Prefer.	Modificare i preferiti registrati.	p. 3-14
Apri file	Aprire un file dei preferiti salvato.	p. 3-14
Salva nel file	Salvare un preferito come formato file dedicato con estensione ".uds".	p. 3-14
Aggiungi a Preferiti	Registrare le impostazioni correnti nella scheda Preferiti.	p. 3-14
Scheda [Layout]		
Combinazione	Utilizzare questa opzione per combinare più pagine continue.	p. 3-15
Ripetizione immagine	Utilizzare questa opzione per stampare la stessa pagina più volte su un solo foglio.	p. 3-15
Opuscolo	Specificare l'imposizione per gli opuscoli con rilegatura centrale.	p. 3-16
Filigrana	Specificare la filigrana di sfondo da aggiungere alle pagine del documento.	p. 3-16
Timbro	Utilizzare questa opzione per inserire il numero di pagina e la data nell'intestazione o nel piè di pagina.	p. 3-17
Posizione immagine	Specificare questa opzione durante la regolazione della posizione di stampa.	p. 3-18

Elemento impostazione	Descrizione	Vedere
Rotazione	Specificare l'orientamento di stampa.	p. 3-19
Aggiungi a Preferiti	Registrare le impostazioni correnti nella scheda Preferiti.	p. 3-19
Scheda [Finitura]		
Lato rileg.	Specificare il margine di rilegatura.	p. 3-20
Pinza	Selezionare la posizione di pinzatura. (Quando si utilizza l'unità uscita sfalsata opzionale)	p. 8-5
	Selezionare la posizione di pinzatura. (Quando si utilizza la finitrice multifunzionale opzionale)	p. 8-13
Perfora	Configurare le impostazioni per la posizione di perforazione. (Quando si utilizza la finitrice multifunzionale opzionale)	p. 8-16
Piega	Configurare le impostazioni per la piegatura della carta. (Quando si utilizza la finitrice multifunzionale opzionale con l'unità piegatrice)	p. 8-16
Rilegatura opuscolo	Configurare le impostazioni per la rilegatura opuscolo. (Quando si utilizza la finitrice multifunzionale opzionale)	p. 8-18
Uscita sfalsata	Specificare i tempi per l'uscita sfalsata. (Quando si utilizza l'unità uscita sfalsata opzionale)	p. 8-4
	Specificare i tempi per l'uscita sfalsata. (Quando si utilizza la finitrice multifunzionale opzionale)	p. 8-13
Foglio separatore	Specificare i tempi per l'inserimento del foglio separatore tra le stampe.	p. 3-21
Aggiungi copertina	Utilizzare questa opzione per aggiungere copertine anteriori e posteriori sul fronte e sul retro della stampa.	p. 3-21
Vassoio di uscita	Specificare i tempi per l'uscita sfalsata. (Quando si utilizza la finitrice multifunzionale opzionale)	p. 8-20
	Specificare il vassoio di uscita. (Quando si utilizza il vassoio impilatore opzionale)	p. 8-28
Relay vassoio uscita	Selezionare questa opzione per cambiare automaticamente il vassoio di uscita quando il vassoio è pieno. (Quando si utilizza la finitrice multifunzionale opzionale)	p. 8-20
	Selezionare questa opzione per cambiare automaticamente il vassoio di uscita quando il vassoio è pieno. (Quando si utilizza il vassoio impilamento controllo auto opzionale)	p. 8-28
Aggiungi a Preferiti	Registrare le impostazioni correnti nella scheda Preferiti.	p. 3-22
Scheda [Immagine]		
Tipo originale	Specificare se enfatizzare la qualità dell'immagine di foto o testo per la stampa.	p. 3-22
Densità di stampa	Specificare la densità di stampa.	p. 3-22
Qualità immagine	Specificare la risoluzione di stampa.	p. 3-22
Arrotondamento Linee	Selezionare questa opzione per sistemare il contorno di testo o illustrazioni.	p. 3-23
Retinatura	Specificare il metodo di elaborazione mezzitoni.	p. 3-23
Correzione gamma	Correggere luminosità, cromaticità, contrasto e valore gamma RGB.	p. 3-24
Defin. Area cod. bar.	Utilizzare questa opzione per la stampa di un codice a barre.	p. 3-24
Miglior.imm. Busta	Specificare l'elaborazione dell'immagine per la stampa di buste.	p. 3-26

Elemento impostazione	Descrizione	Vedere
Miglioramento linea sottile	Impedisce alle linee fini nell'originale di scomparire.	p. 3-26
Aggiungi a Preferiti	Registrare le impostazioni correnti nella scheda Preferiti.	p. 3-26
Scheda [Avanzate]		
Proprietario	Utilizzare questa opzione per impostare un nome del proprietario prescelto.	p. 3-26
Nome lavoro	Selezionare questa opzione per l'impostazione di un nome del lavoro desiderato.	p. 3-26
Codice PIN	Utilizzare questa opzione per aggiungere un codice PIN ai dati.	p. 3-26
Commento lavoro	Utilizzare questa opzione per aggiungere un commento a un lavoro.	p. 3-27
Programma	Utilizzare questa opzione per distribuire diversi numeri di copie a più gruppi.	p. 3-27
Stampa lenta	Questa opzione rallenta la velocità di stampa e riduce il suono operativo del lavoro in fase di elaborazione.	p. 3-27
Rilevam. pagina vuota	Utilizzare questa opzione per non stampare le pagine vuote incluse nel documento.	p. 3-28
Versione	È possibile visualizzare la versione del driver della stampante.	p. 3-28
Aggiungi a Preferiti	Registrare le impostazioni correnti nella scheda Preferiti.	p. 3-28

Elenco dei tasti di funzione della modalità di stampa

I tasti di funzione disponibili in modalità di stampa sono elencati di seguito.

Elemento impostazione	Descrizione	Vedere
Online / Offline	Questa funzione cambia lo stato di connessione della rete (online/offline) della macchina.	p. 3-32
Lavoro sistema esterno	Viene visualizzata quando [Collegamento sistema esterno] è configurato dall'amministratore. È possibile stampare o eliminare i lavori o controllare le quantità.	p. 3-32
Dettagli	Utilizzare questa opzione per controllare le impostazioni correnti.	p. 3-33
Cambia impost.	Utilizzare questa opzione per modificare le impostazioni del lavoro.	p. 3-33

Impostazioni del driver della stampante

In questa sezione viene descritto come configurare le impostazioni di base del driver della stampante, ad esempio per la modalità colori, la stampa duplex/simplex e il tipo di carta.

Scheda [Base]

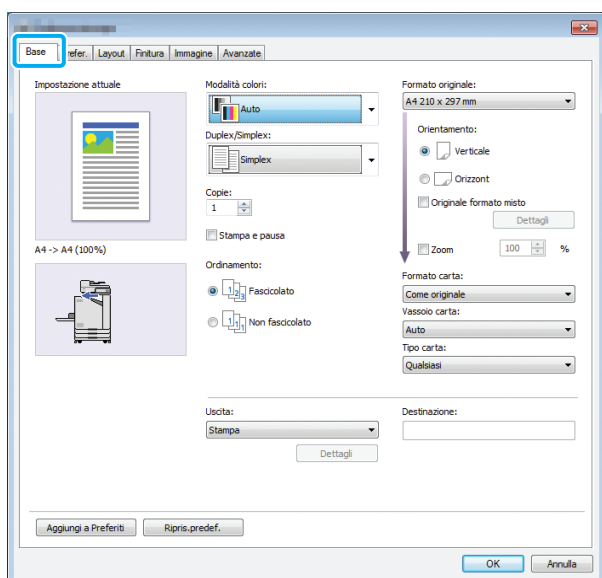

Modalità colori

Selezionare una modalità colori.

[Auto]

La macchina legge automaticamente il colore del documento e di conseguenza stampa a colori (ciano, magenta, giallo e nero) o in bianco e nero.

[Colori]

Selezionare questa opzione per stampare a quattro colori (ciano, magenta, giallo e nero).

[Nero]

Selezionare questa opzione per stampare in un solo colore (nero) a prescindere dai colori utilizzati nel documento.

[Ciano]

Selezionare questa opzione per stampare in un solo colore (ciano) a prescindere dai colori utilizzati nel documento.

[Magenta]

Selezionare questa opzione per stampare in un solo colore (magenta) a prescindere dai colori utilizzati nel documento.

Duplex / Simplex

Specificare la stampa simplex o duplex.

[Simplex]

I dati vengono stampati su un solo lato della carta.

[Duplex (Lato lungo)]

I dati vengono stampati su entrambi i lati della carta con il lato lungo come posizione di rilegatura.

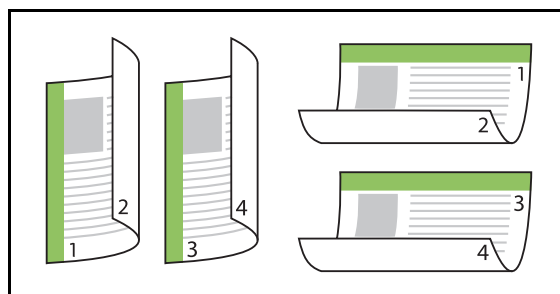

[Duplex (Lato corto)]

I dati vengono stampati su entrambi i lati della carta con il lato corto come posizione di rilegatura.

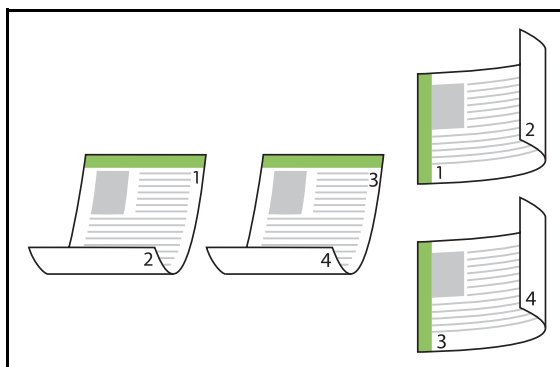

- Per stampare su entrambi i lati della carta con documenti di formato misto, specificare l'orientamento di rilegatura nella finestra di dialogo nella schermata [Originale formato misto].

Copie

Inserire il numero di copie (da 1 a 9999) da stampare.



- Quando è stato configurato il programma, non è possibile inserire il numero di copie.

Stampa e pausa

Quando si stampa un documento con un numero elevato di pagine o fogli, vengono stampati una pagina o un fascicolo (non inclusi nel numero di pagine specificato) da controllare prima dell'inizio della stampa effettiva. Dopo il controllo della stampa, premere il tasto [Avvio] sulla stampante per continuare la stampa. Selezionare la casella di controllo per attivare questa opzione.



- A seconda dell'unità di stampa ([Non fascicolato] o [Fascicolato]) selezionata in [Ordinamento], viene emessa una stampa per il controllo.
- Dopo il controllo della stampa, è possibile modificare le impostazioni sul pannello operativo della stampante. (p. 3-3 "Modifica delle impostazioni durante la stampa")

Ordinamento

Specificare il metodo di uscita della carta quando si stampano più copie.

[Fascicolato], [Non fascicolato]



- Se è selezionato [Fascicolato], rimuovere il segno di spunta da [Collate] nella finestra di dialogo Stampa dell'applicazione. Se questa casella di controllo è selezionata, i documenti potrebbero non essere stampati correttamente.

Formato originale

Specificare il formato carta e l'orientamento dei dati del documento.

[Orientamento]

[Verticale], [Orizzontale]



- Quando si stampa su buste, si consiglia di collegare il vassoio impilatore opzionale e l'alimentatore buste.
- L'elenco mostra i formati registrati in [Immissione carta personalizzata] nella scheda [Ambiente]. (p. 3-29 "Imm. carta personal.")

■ Specificare un formato personalizzato

Quando il documento non è in formato standard, selezionare [Custom].

1 Selezionare [Custom] per [Formato originale].

Viene visualizzata la finestra di dialogo [personalizzato].

2 Inserire il formato del documento.

3 Fare clic su [OK].



- Il formato inserito qui è valido solo quando di configura il formato del documento. La registrazione dei formati di documento utilizzati frequentemente può essere utile. (p. 3-29 "Imm. carta personal.")

Originale formato misto

Utilizzare questa opzione quando vengono utilizzati più formati dell'originale diversi nei dati dell'originale.

Selezionare questa casella di controllo per attivare la selezione automatica del vassoio carta adatto al formato del documento.



- Non è possibile utilizzare l'opzione [Originale formato misto] con la funzione [Combinazione], [Ripetizione immagine] o [Opuscolo]. (p. 3-15 "Combinazione", p. 3-15 "Ripetizione immagine", p. 3-16 "Opuscolo")
- Quando si utilizza questa funzione con la stampa duplex, quest'ultima viene applicata solo quando il formato della parte anteriore e posteriore del documento è uguale. (Se il formato non è uguale, il retro della pagina rimane vuoto.)
- Quando si stampano i dati del documento formato misto senza selezionare la casella di controllo [Originale formato misto], tutte le pagine vengono stampate nel formato della prima pagina.

■ Utilizzo di questa funzione con Duplex Printing

Quando si utilizza questa funzione con la stampa duplex, è possibile impostare la posizione di rilegatura per ciascun formato carta.

Selezionare la casella di controllo [Originale formato misto] e fare clic su [Dettagli] per visualizzare la finestra di dialogo [Originale formato misto]. Selezionare la posizione di rilegatura per ciascun formato.

[Pagina più grande]

[Lato lungo], [Lato corto]

[Pagina più piccola]

[Lato lungo], [Lato corto]

[Ruota la pagina più grande di 180 gradi]

Selezionare la casella di controllo [Ruota la pagina più grande di 180 gradi] per ruotare le pagine più grandi di 180 gradi.



- [Pagina più grande] indica i formati A3, B4 (Ledger, Legal) e Tabloid; [Pagina più piccola] indica gli altri formati.
- Alcune applicazioni non consentono la rotazione delle pagine più grandi nella direzione desiderata. In questo caso, selezionare la casella di controllo per ruotare l'orientamento di stampa di 180 gradi.

Zoom

Specificare il rapporto di ingrandimento/riduzione dell'originale.

Selezionare la casella di controllo [Zoom] e inserire il rapporto di ingrandimento/riduzione nell'intervallo dal 50% al 200%.

Se non si seleziona [Zoom], il rapporto di ingrandimento/riduzione viene selezionato automaticamente in base alle impostazioni [Formato originale] e [Formato carta].

Formato carta

Specificare il formato della carta per la stampa.



- Quando si stampa su buste, si consiglia di collegare il vassoio impilatore opzionale e l'alimentatore buste.
- L'elenco mostra i formati registrati in [Immissione carta personalizzata] nella scheda [Ambiente]. (p. 3-29 "Imm. carta personal.")

■ Specificare un formato carta personalizzato

Quando la carta non è in formato standard, selezionare [Custom].

1 Selezionare [Custom] per [Formato carta].

Viene visualizzata la finestra di dialogo [personalizzato].

2 Immettere il formato della carta.

3 Fare clic su [OK].



- Il formato inserito qui è valido solo quando si configura il formato del documento. La registrazione dei formati carta utilizzati frequentemente può essere utile. (p. 3-29 "Imm. carta personal.")

Vassoio carta

Specificare il vassoio di ingresso da utilizzare per la stampa.

[Auto]

Il vassoio carta è selezionato automaticamente in base alle impostazioni [Tipo carta] e [Formato carta].

[Vassoio alimentaz. 1], [Vassoio alimentaz. 2]

La carta caricata nel vassoio specificato viene utilizzata per la stampa.

[Vassoio standard]

La carta caricata nel vassoio standard viene utilizzata per la stampa.



- Se è selezionato [Auto], ma la carta effettivamente caricata nel vassoio non corrisponde alle impostazioni [Formato carta] e [Tipo carta] (oppure è caricata la stessa carta ma l'impostazione di selezione vassoio non è impostata su [Selez. auto]), si verifica un errore e il lavoro non viene stampato. Selezionare [Qualsiasi] in [Tipo carta]. (p. 3-12 "Tipo carta")
- È possibile utilizzare la RISO Console per verificare il formato carta e il tipo carta caricati nel vassoio carta della stampante. Vedere "Schermata [Materiali di consumo]" (p. 6-6) in "RISO Console".

Tipo carta

Selezionare il tipo di carta per la stampa. È possibile stampare i dati del documento con regolazioni, ad esempio colorazione e quantità di inchiostro, ed elaborazione dell'immagine adatte al tipo di carta selezionato.

[Qualsiasi]

Selezionare questa opzione per attivare la sezione automatica del tipo di carta in base alle impostazioni della stampante.

[Comune]

[Carta IJ], [Opaca patin.]

Selezionare una di queste opzioni quando si utilizza carta IJ o simile.

[Alta qual.]

[Cartol. IJ]



- La macchina selezionare il profilo di colore più adatto al tipo di carta. Per stampare con il bilanciamento colore adeguato, adattare le impostazioni della carta della stampante alla carta caricata.
- Se è selezionato [Qualsiasi], è possibile che non venga stabilita la comunicazione con la stampante. Se si modificano le impostazioni della carta della stampante dopo l'invio di un lavoro di stampa, il tipo di carta e l'elaborazione immagine potrebbero non essere compatibili.

Profilo colori

I colori su un monitor o un altri display sono espressi in termini dei tre colori di luce primari (RGB: rosso, verde e blu), tuttavia i colori stampati con inchiostro sono espressi in termini dei tre colori primari (CMY: ciano, magenta e giallo)

Poiché CMY, utilizzato per esprimere i colori stampati su carta, ha meno colori di RGB, utilizzato per esprimere i colori visualizzati sul monitor di un computer, la stampante non è in grado di stampare i colori esattamente come visualizzati sul monitor. Per questo motivo, è necessario utilizzare un metodo speciale per convertire i colori RGB in colori CMY in modo da riprodurre quasi gli stessi colori o colori naturali.

Questo metodo è denominato "gestione del colore" e la tabella di conversione è denominata "profilo colore". Con la gestione del colore, la stampante seleziona automaticamente diversi tipi di profili colore per ottenere il colore ottimale in base alla combinazione dell'immagine originale e della carta in uso.

- La stampante utilizza profili colore creati e modificati in base alla tecnologia ColorSet concessa in licenza da Monotype Imaging K.K.

Uscita e Destinazione

Specificare se stampare i dati inviati da un computer o salvarli in una cartella sulla stampante. È anche possibile salvare i dati su un'unità flash USB come file PRN oppure creare un file da utilizzare nel Software definizione dell'area del codice a barre.

[Stampa]

Il documento viene stampato.

[Stampa e archiviaz.]

Salva i dati originali in una cartella sulla macchina e li stampa.

[Archiviazione]

È possibile salvare i dati del documento in una cartella sulla stampante come file PNR.

[Salva in unità USB]

È possibile salvare i dati del documento su un'unità flash USB come file PNR. Anche se non è presente un ambiente di rete, è possibile stampare collegando una unità flash USB alla macchina.

[Salva come file]

Viene creato un file PNR da utilizzare nel Software definizione dell'area del codice a barre.



- Non rimuovere l'unità flash USB fino al termine del salvataggio. Durante il salvataggio dei dati, viene visualizzata l'icona di una stampante sulla barra delle attività mostrata sul computer. Al termine del salvataggio, l'icona della stampante scompare. Verificare che l'icona sia scomparsa prima di rimuovere l'unità flash USB.



- I dati salvati in una cartella sulla macchina possono essere stampati dalla schermata [Archiviaz.] - [Carica] (p. 4-3) oppure da "Menu [Archiviazione]" (p. 6-11) su "RISO Console".
- I dati salvati su un'unità flash USB possono essere stampati dalla schermata [USB] - [Carica] collegando l'unità flash USB alla macchina. È anche possibile salvare i dati sulla macchina copiandoli in una cartella sulla macchina. (p. 5-7 "Copia in Cartella")
- Un file PNR è un formato file dedicato in cui i dati vengono emessi tramite il driver della stampante. Questo tipo di file può essere aperto solo su una stampante o applicazione RISO.
- Il nome utente del computer viene aggiunto, come proprietario, ai dati salvati in una cartella sulla macchina.

■ Impostazioni della cartella di destinazione

Le cartelle registrate in [Immiss. cartella] sulla scheda [Ambiente] sono visualizzate in [Destinazione]. (p. 3-28 "Scheda [Ambiente]")

1 In [Uscita], selezionare [Stampa e archiviaz.], [Archiviazione] o [Salva in unità USB].

2 Fare clic su [Dettagli].

Viene visualizzata la finestra di dialogo [Uscita].

3 Nel menu a discesa [Destinazione], selezionare la directory dei dati originali.

- Le cartelle disponibili sono visualizzate nell'elenco [Destinazione].

4 Fare clic su [OK].

Il nome della cartella selezionata è visualizzato nel campo [Destinazione].

Aggiungi a Preferiti

3

Le impostazioni correnti sulla schermata del driver della stampante possono essere salvate per essere recuperate successivamente, secondo necessità. È possibile salvare fino a 30 gruppi di impostazioni.

1 Configurare le impostazioni necessarie sulla schermata del driver della stampante.

2 Fare clic su [Aggiungi a Preferiti].

Viene visualizzata la finestra di dialogo [Aggiungi a Preferiti].

3 Inserire un nome.

- Inserire un nome lungo fino a 20 caratteri.

4 Fare clic su [Imm.].

Le impostazioni vengono salvate e visualizzate nella scheda [Preferiti].

Scheda [Preferiti]

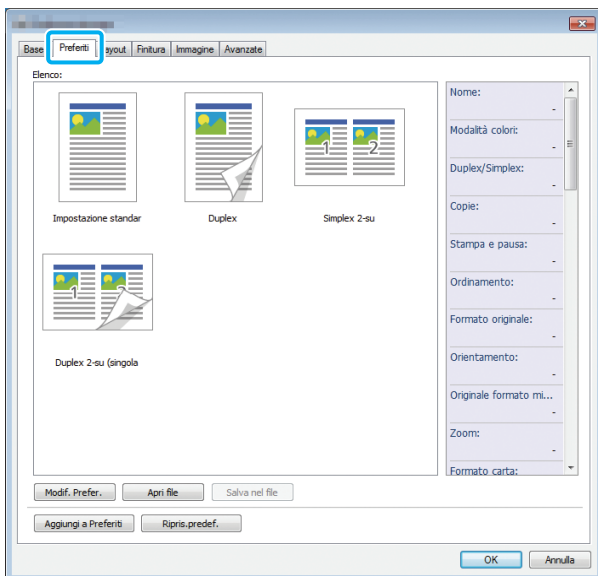

Elenco

Le impostazioni del driver della stampante registrate come preferiti sono visualizzate in un elenco. Le impostazioni consigliate sono pre registrate come preferiti.

Fare clic su un preferito per visualizzare i dettagli delle impostazioni preferite selezionate in un elenco. Le impostazioni di stampa vengono modificate in base alle impostazioni preferite selezionate.

Modif. Prefer.

Modificare i preferiti registrati.

[Impostazione attuale]

Vengono visualizzate le impostazioni preferite selezionate.

[Elenco]

Vengono visualizzati i preferiti registrati.

[Su], [Giù]

È possibile modificare l'ordine di visualizzazione per i preferiti in [Elenco] utilizzando questi tasti.

[Rinomina]

È possibile modificare il nome registrato di un preferito. Inserire un nuovo nome con 1-20 caratteri.

[Elimina]

È possibile eliminare un preferito.

Apri file

È possibile richiamare e utilizzare le impostazioni del driver della stampante salvate in un computer,

1 Fare clic su [Apri file].

Viene visualizzata la finestra di dialogo [Aperto].

2 Selezionare un file sul computer.

3 Fare clic su [Aperto].

Le impostazioni caricate sono visualizzate in [Elenco].

Salva nel file

È possibile salvare le impostazioni registrate come un preferito su un computer.

È utile salvare le impostazioni su un computer quando, ad esempio, si desidera condividere le impostazioni tra più utenti e reinstallare il driver della stampante.

1 In [Elenco] selezionare le impostazioni da salvare su un computer.

2 Fare clic su [Salva nel file].

Viene visualizzata la finestra di dialogo [Salva con nome].

3 Specificare la cartella di destinazione e il nome del file.

4 Fare clic su [Salva].

Le impostazioni selezionate vengono salvate.

Aggiungi a Preferiti

Le impostazioni correnti sulla schermata del driver della stampante possono essere salvate per essere recuperate successivamente, secondo necessità. È possibile salvare fino a 30 gruppi di impostazioni. Per ulteriori informazioni, vedere "Aggiungi a Preferiti" (p. 3-13).

Scheda [Layout]

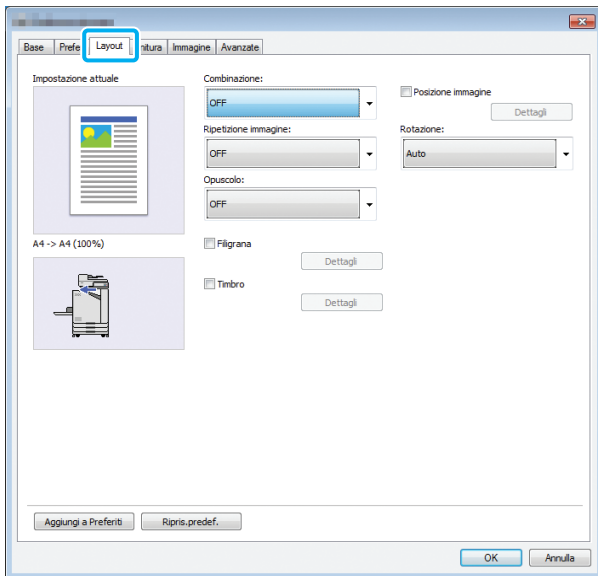

Combinazione

Questa funzione impone pagine continue su un solo foglio.

- Non è possibile utilizzare l'opzione [Combinazione] con la funzione [Originale formato misto], [Ripetizione immagine] o [Opuscolo]. (p. 3-11 "Originale formato misto", p. 3-15 "Ripetizione immagine", p. 3-16 "Opuscolo")

[OFF], [2 pagine:Da sinistra a destra], [2 pagine:Da destra a sinistra], [2 pagine:Da alto in basso], [2 pagine:Da basso in alto], [4 pagine: Da sinistra alto in basso], [4 pagine: Da sinistra alto a destra], [4 pagine: Da destra alto in basso], [4 pagine: Da destra alto a sinistra], [8 pagine: Da sinistra alto in basso], [8 pagine: Da sinistra alto a destra], [8 pagine: Da destra alto in basso], [8 pagine: Da destra alto a sinistra]
 Selezionare il numero di pagine per foglio e l'ordine in cui sono disposte.

Esempio: se è selezionato [4 pagine: Da sinistra alto in basso]

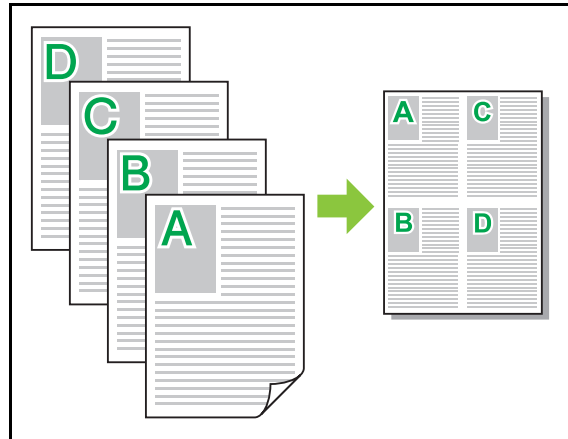

Ripetizione immagine

La stessa pagina viene stampata più volte su un solo foglio.

- Non è possibile utilizzare la funzione [Ripetizione immagine] con la funzione [Originale formato misto], [Combinazione] o [Opuscolo]. (p. 3-11 "Originale formato misto", p. 3-15 "Combinazione", p. 3-16 "Opuscolo")

[OFF], [2 pagine], [4 pagine], [8 pagine]

Selezionare il numero di pagine per foglio.

Esempio: se è selezionato [4 pagine]

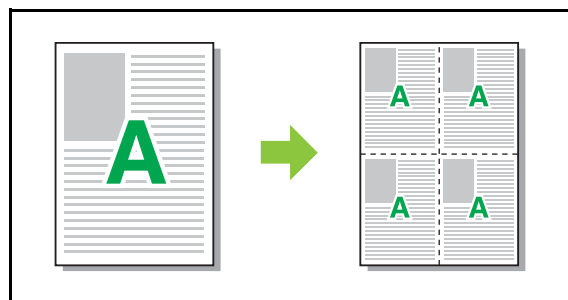

Opuscolo

Più pagine continue vengono imposte e stampate per creare un opuscolo con rilegatura centrale dopo la stampa duplex.



- Non è possibile utilizzare la funzione [Opuscolo] con la funzione [Originale formato misto], [Combinazione] o [Ripetizione immagine]. (p. 3-11 “Originale formato misto”, p. 3-15 “Combinazione”, p. 3-15 “Ripetizione immagine”)
- Se si utilizza la finitrice multifunzionale opzionale, l'opzione [Rilegatura opuscolo] (opuscolo con piegatura o rilegatura centrale) nella scheda [Finitura] è disponibile. Per ulteriori informazioni, vedere “Rilegatura opuscolo” (p. 8-18) in “Dispositivi opzionali”.

[OFF], [Da sin. a destra], [Da destra a sin.], [Alto/Basso]

Specificare l'ordine di layout Le opzioni [Da sin. a destra] e [Da destra a sin.] sono visualizzate quando è selezionato [Verticale] per [Formato originale]. L'opzione [Alto/Basso] è visualizzata quando è selezionato [Orizzontale] per [Formato originale].

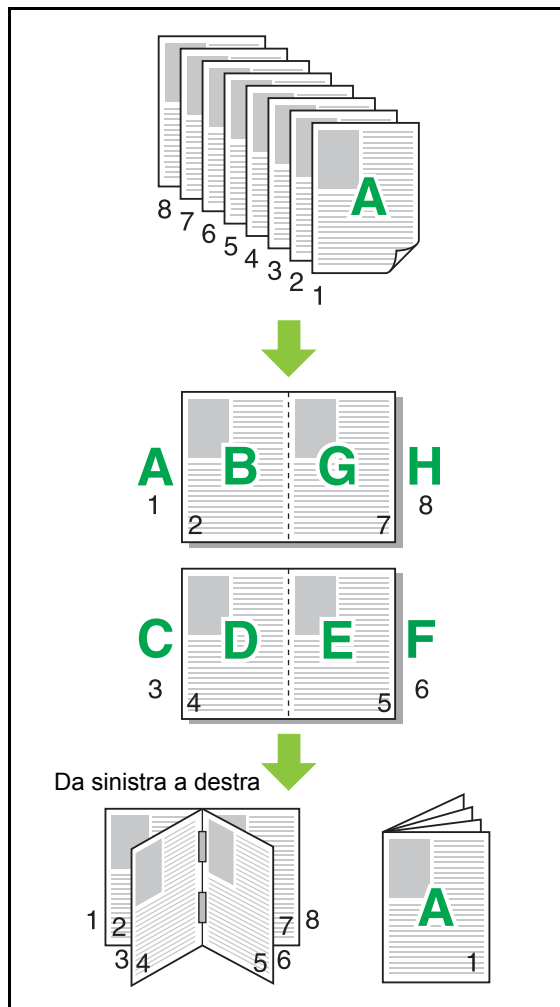

Filigrana

Aggiungere una filigrana della dimensione desiderata e nella posizione desiderata sulle stampe.

Selezionare la casella di controllo [Filigrana] e fare clic su [Dettagli] per visualizzare la finestra di dialogo [Filigrana]. Selezionare una stringa di caratteri dall'elenco stringhe di caratteri e configurare le impostazioni necessarie.

Le impostazioni selezionate vengono applicate immediatamente all'anteprima immagine.

■ Testo

[Seleziona testo]

[Confidential], [Important], [Circulation],
[Reference], [Urgent], [Copying Prohibited]

[Aggiungi]

È anche possibile aggiungere una stringa di caratteri lunga fino a 63 caratteri.

Fare clic su [Aggiungi] sotto l'elenco di stringhe di caratteri e immettere la stringa di caratteri nella finestra di dialogo [Aggiungi].

[Elimina]

Selezionare la stringa di caratteri da eliminare dall'elenco e fare clic su [Elimina].

Non è possibile eliminare le stringhe di caratteri predefinite (Confidential, Important, Circulation, ecc.).

[Immetti testo]**[Applica]**

È anche possibile stampare una stringa di caratteri lunga fino a 63 caratteri, ma non è possibile registrarla; immettere una stringa di caratteri ogni volta. Fare clic su [Applica] per applicare la stringa di caratteri immessa all'anteprima immagine.



- Occorre disporre dell'autorità amministrativa per il computer per aggiungere o eliminare una stringa di caratteri filigrana.

■ Anteprima

Viene visualizzata l'immagine in base alle impostazioni. È anche possibile utilizzare il puntatore del mouse per regolare la posizione nell'anteprima immagine.

■ Applica pagina

[Tutte pagine], [Prima pagina]

■ Decorazione testo**[Font]**

Selezionare un font e uno stile.

[Formato]

Specificare il formato della stringa di caratteri.

[Colore]

Specificare il colore della stringa di caratteri. Fare clic su [Altri] per selezionare un colore dalla tavolozza colori del sistema operativo.

[Trasparenza]

Specificare la trasparenza della stringa di caratteri. Una trasparenza elevata indica che i dati di stampa saranno più visibili sullo sfondo della stringa di caratteri filigrana.

[Cornice]

[No], [Cerchio], [Rettangolo], [Doppio rettang.]

Selezionare una cornice per la filigrana.

■ Posizione stampa**[Angolo testo]**

[Orizzon. (0 gradi)], [Vertic. (90 gradi)],
[Vert. (270 gradi)], [Obliquo (45 gradi)],
[Obliq. (315 gradi)], [Custom] (0-360 gradi)

Selezionare l'angolo del testo. È anche possibile immettere l'angolo numerico del testo.

[Posizione stampa]

[Centro], [Alto a sinistra], [Alto al centro],
[Alto a destra], [Centro a destra],
[Basso a destra], [Basso al centro],
[Basso a sinistra], [Centro a sinistra], [Custom]

Selezionare la posizione di stampa della filigrana. È anche possibile immettere i valori per le posizioni nelle direzioni verticale e orizzontale.

Timbro

Utilizzare questa opzione per inserire il numero di pagina e la data nell'intestazione o nel piè di pagina.

Selezionare la casella di controllo [Timbro] e fare clic su [Dettagli] per visualizzare la finestra di dialogo [Timbro]. Utilizzare le schermate della scheda per configurare le impostazioni.

[Pagina], [Data]

- Non è possibile timbrare insieme diversi tipi di timbri nella stessa posizione.
- Quando si utilizza questa funzione con [Combinazione] o [Ripetizione immagine], il numero di pagina e la data vengono timbrati su ogni pagina della carta di copia, non per pagina del documento originale. Quando si utilizza questa funzione con [Opuscolo], il numero di pagina e la data vengono timbrati su ogni pagina dell'opuscolo.

■ Pagina

Per timbrare il numero di pagina, selezionare [ON] sulla schermata della scheda [Pagina].

[Alto a sinistra], [Alto al centro], [Alto a destra],
[Basso a sinistra], [Basso al centro], [Basso a destra]

Specificare la posizione di stampa.

[Trasparenza]

Selezionare la casella di controllo [Trasparenza] per timbrare il numero di pagina in alto quando l'area del timbro e le immagini si sovrappongono.

Rimuovere il segno di spunta per creare uno spazio bianco rimuovendo le immagini nell'area del timbro, quindi timbrare il numero di pagina nello spazio bianco.

[Numero iniziale]

Immettere il numero iniziale del timbro.

[Timbro pagina iniziale]

Immettere la pagina iniziale del timbro. Per non timbrare sulla copertina, impostare [Timbro pagina iniziale] su "2" (per la stampa duplex, impostare su "3" a seconda del caso).

[Font]

Selezionare un font e uno stile.

[Formato]

Specificare il formato testo del numero di pagina.

■ **Data**

Per timbrare la data, selezionare [ON] sulla schermata della scheda [Data].

[Alto a sinistra], [Alto al centro], [Alto a destra], [Basso a sinistra], [Basso al centro], [Basso a destra]

Specificare la posizione di stampa.

[Trasparenza]

Selezionare la casella di controllo [Trasparenza] per timbrare la data in alto quando l'area del timbro e le immagini si sovrappongono.

Rimuovere il segno di spunta per creare uno spazio bianco rimuovendo le immagini nell'area del timbro, quindi timbrare la data nello spazio bianco.

[Applica pagina]

Quando questa opzione è impostata su [Tutte pagine], la data viene timbrata su tutte le pagine.

Quando questa opzione è impostata su [Prima pagina], la data viene timbrata solo sulla prima pagina.

[Data timbro]

Selezionare [Oggi] per timbrare la data in base alle informazioni sulla data del computer.

Selezionare [Specif. data] per immettere una data prescelta nella casella di testo.

[Font]

Selezionare un font e uno stile.

[Formato]

Specificare il formato testo della data.

Posizione immagine

Regola la posizione di stampa delle immagini.



- È possibile spostare la posizione dell'immagine fino a 20 mm in tutte le direzioni (alto, basso, sinistra, destra).
- Quando si esegue la stampa duplex, è possibile regolare separatamente fronte e retro.

Selezionare la casella di controllo [Posizione immagine] e fare clic su [Dettagli] per visualizzare la finestra di dialogo [Posizione immagine].

Immettere un valore nel campo di immissione dati della direzione da regolare.

[Fronte], [Retro]

Immettere i valori in [Orizzontale] e [Verticale].

[Reset]

Tutti i valori vengono azzerati.

Rotazione

Specificare l'orientamento di stampa.

[Auto], [0 gradi], [90 gradi], [180 gradi], [270 gradi]

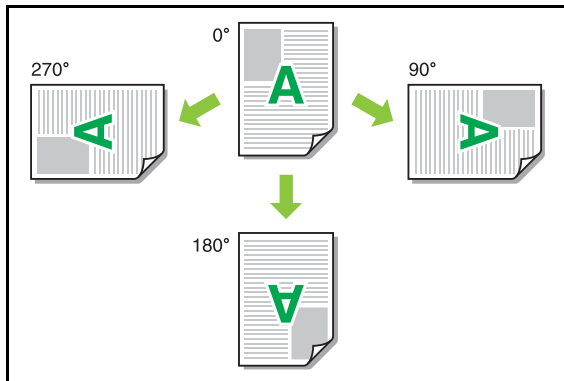

Quando è selezionato [Auto], l'orientamento di stampa viene impostato automaticamente in base all'orientamento dei dati del documento e all'orientamento della carta caricata nel vassoio carta. Per l'uso normale, selezionare [Auto].



- Per allineare l'orientamento di stampa a una busta o altra carta con una direzione di alimentazione fissa, specificare l'angolo di rotazione.
- [Auto] potrebbe essere l'unica opzione disponibile, a seconda del formato del documento, del formato e dell'orientamento della carta caricata nel vassoio e di altre impostazioni.

Aggiungi a Preferiti

Le impostazioni correnti sulla schermata del driver della stampante possono essere salvate per essere recuperate successivamente, secondo necessità. È possibile salvare fino a 30 gruppi di impostazioni. Per ulteriori informazioni, vedere "Aggiungi a Preferiti" (p. 3-13).

Scheda [Finitura]

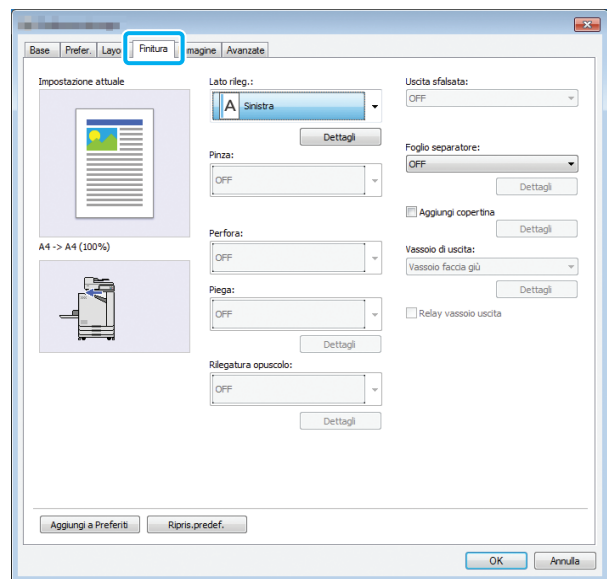

Lato rileg.

Specificare il margine di rilegatura.

[Sinistra], [Destra], [In alto]

■ Impostazioni del margine di rilegatura

Selezionare il lato di rilegatura e fare clic su [Dettagli] per visualizzare la finestra di dialogo [Lato rileg.].

Specificare la larghezza del margine.

Selezionare la casella di controllo [Riduz. auto] per ridurre automaticamente l'immagine stampata adattandola alla carta nei casi in cui la larghezza del margine non consente l'adattamento alla carta dell'immagine stampata in scala originale.

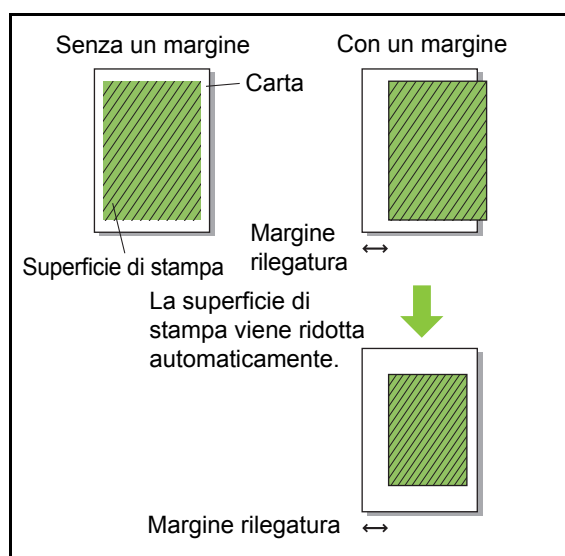

Pinza

Se si utilizza l'unità uscita sfalsata o la finitrice multifunzionale opzionale, è possibile specificare la posizione di pinzatura.

Per ulteriori informazioni, vedere le pagine seguenti:

- "Graffetta" (p. 8-5) quando si utilizza l'unità uscita sfalsata opzionale
- "Graffetta" (p. 8-13) quando si utilizza la finitrice multifunzionale opzionale

Perfora

Se si utilizza la finitrice multifunzionale opzionale, è possibile specificare la posizione di perforazione. Per ulteriori informazioni, vedere "Perfora" (p. 8-16) in "Dispositivi opzionali".

Piegatura

Se si utilizza la finitrice multifunzionale opzionale, è disponibile la funzione di piegatura carta. Per ulteriori informazioni, vedere "Piegatura" (p. 8-16) in "Dispositivi opzionali".

Rilegatura opuscolo

Se si utilizza la finitrice multifunzionale opzionale, è disponibile la funzione di rilegatura opuscolo. Per ulteriori informazioni, vedere "Rilegatura opuscolo" (p. 8-18) in "Dispositivi opzionali".

Uscita sfalsata

Se si utilizza l'unità uscita sfalsata o la finitrice multifunzionale opzionale, è possibile sfalsare la posizione di uscita.

Per ulteriori informazioni, vedere le pagine seguenti:

- "Uscita sfalsata" (p. 8-4) quando si utilizza l'unità uscita sfalsata opzionale
- "Uscita sfalsata" (p. 8-13) quando si utilizza la finitrice multifunzionale opzionale

Foglio separatore

Utilizzare questa funzione per inserire un foglio separatore tra le unità di stampa quando si stampano più copie. È possibile timbrare un numero o una lettera sui fogli separatori.

[OFF]

I fogli separatori non vengono inseriti.

[Tra ordinamenti]

Un foglio separatore viene inserito tra i fascicoli, in base all'unità specificata in [Ordinamento].

[Tra lavori]

Un foglio separatore viene inserito tra i lavori di stampa.

Selezionare se inserire un foglio separatore tra gli ordinamenti o tra i lavori e fare clic su [Dettagli] per visualizzare la finestra di dialogo [Foglio separatore].

Selezionare il vassoio per i fogli separatori e specificare il testo da timbrare.

■ Selezione vassoio per fogli separatori

[Vassoio standard], [Vassoio alimentaz. 1], [Vassoio alimentaz. 2]

■ N. su foglio separ.

Il testo viene stampato al fondo (a circa 5 mm dal lato) o in alto (a circa 5 mm dal lato) del foglio.

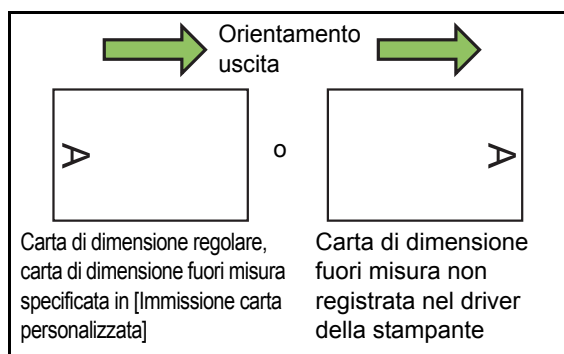

[OFF]

Nessun timbro.

[1 2 3 ...]

I numeri vengono timbrati sui fogli separatori in ordine numerico (1, 2, 3...). (Fino a 9999)

[A B C ...]

Le lettere vengono timbrate sui fogli separatori in ordine alfabetico (A, B, C...Z, AA, AB, AC...). (Fino a ZZZ)

Aggiungi copertina

Specificare questa opzione per aggiungere una copertina anteriore e/o posteriore.

La carta viene aggiunta da un vassoio specificato prima o dopo i dati da stampare. Specificare questa opzione per utilizzare carta colorata o carta diversa dalle pagine da stampare.

Selezionare la casella di controllo [Aggiungi copertina] e fare clic su [Dettagli] per visualizzare la finestra di dialogo [Aggiungi copertina]. Selezionare [Aggiungi copertina anteriore] o [Aggiungi copertina posteriore] o entrambe le caselle di controllo e specificare il vassoio per la copertina selezionata.

[Aggiungi copertina anteriore]

Questa opzione inserisce una copertina davanti alla prima pagina.

[Aggiungi copertina posteriore]

Questa opzione inserisce una copertina dopo l'ultima pagina.

[Sel. vassoio prima pagina], [Sel. vassoio ultima pagina]

[Vassoio standard], [Vassoio alimentaz. 1], [Vassoio alimentaz. 2]



- Specificare i vassoi in cui è caricata la carta da utilizzare per le copertine.
- Quando si carica carta prestampata, si consiglia di stampare un fascicolo per controllare che l'orientamento corrisponda a quello delle altre pagine da stampare.

Vassoio di uscita

Se si utilizza il vassoio impilatore o la finitrice multifunzionale opzionale, è possibile selezionare il vassoio per l'uscita.

Per ulteriori informazioni, vedere le pagine seguenti:

- "Vassoio di uscita" (p. 8-20) quando si utilizza la finitrice multifunzionale opzionale
- "Vassoio di uscita" (p. 8-28) quando si utilizza il vassoio impilatore opzionale

Relay vassoio uscita

Se si utilizza il vassoio impilamento controllo auto o la finitrice multifunzionale opzionale, è possibile cambiare automaticamente il vassoio di uscita quando quello in uso diventa pieno.

Per ulteriori informazioni, vedere le pagine seguenti:

- “Relay vassoio uscita” (p. 8-20) quando si utilizza la finitrice multifunzionale opzionale
- “Relay vassoio uscita” (p. 8-28) quando si utilizza il vassoio impilamento controllo auto opzionale

Aggiungi a Preferiti

Le impostazioni correnti sulla schermata del driver della stampante possono essere salvate per essere recuperate successivamente, secondo necessità. È possibile salvare fino a 30 gruppi di impostazioni. Per ulteriori informazioni, vedere “Aggiungi a Preferiti” (p. 3-13).

Scheda [Immagine]

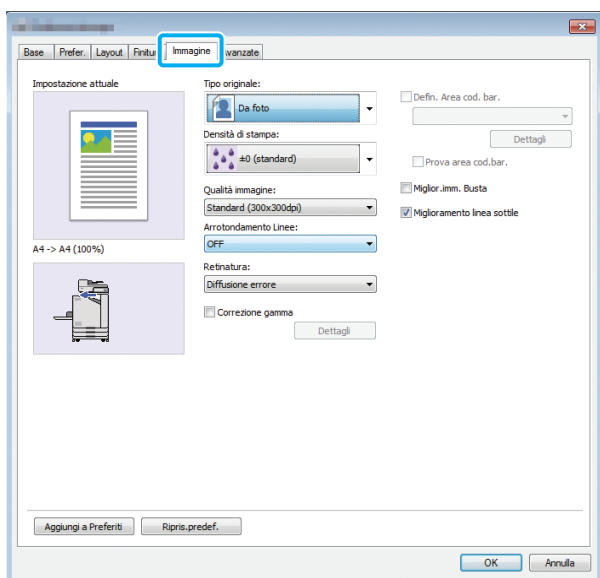

Tipo originale

Selezionare se dare priorità alla qualità immagine di foto o testo negli originali.

[Da foto]

Questa opzione elabora i dati dell'immagine con colori più naturali.

[Da linee]

Questa opzione elabora testo e illustrazioni con rendering nitido.

Densità di stampa

Specificare la densità di stampa.

[-3] (chiaro), [-2], [-1], [0 (Standard)], [+1], [+2], [+3] (scuro)

Qualità immagine

Specificare la risoluzione dell'immagine.

[Standard (300 × 300 dpi)]

Adatta a documenti e altri originali con testo.

[Bozza (300 × 300 dpi)]

Il consumo d'inchiostro è ridotto durante la stampa.

Quando si utilizza meno inchiostro, la densità di stampa si riduce e i colori neutri diventano irregolari.

[Compressione dati (300 × 300 dpi)]

Utilizzare questa opzione per dare priorità alla velocità della comunicazione di rete rispetto alla qualità. Quando il formato file dei dati di stampa si rimpicciolisce, i colori neutri diventano irregolari.

[Fine (300 × 600 dpi)]

Questa opzione è adatta a foto e originali simili.



- Selezionando [Fine (300 × 600 dpi)] la stampa impiega più tempo.

- Sulla ComColor black FW1230/FW1230R, l'impostazione [Fine (300 × 600 dpi)] non è visualizzata e la risoluzione è fissa a 600 × 600 dpi per ogni impostazione.

Arrotondamento Linee

Questa funzione integra i colori intermedi del disegno e i colori di sfondo nelle sezioni di contorno di testo o illustrazioni (disegno al tratto) per rifinire i contorni.

È possibile selezionare uno di due tipi di elaborazione immagine diversi.

[OFF]

Selezionare questa opzione per non eseguire l'arrotondamento linee.

[Basso]

Selezionare questa opzione per rifinire i contorni. Questa opzione è adatta alla stampa di dati che non richiedono elaborazione fine.

[Alto]

Selezionare questa opzione per rifinire i contorni e rendere più nitidi caratteri e linee fini.

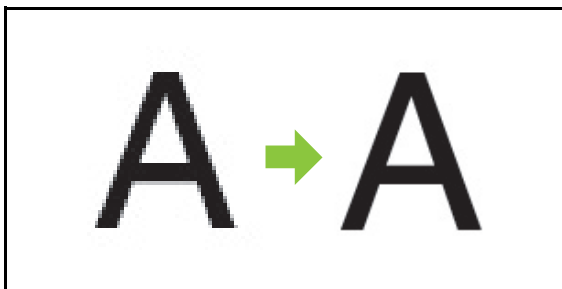

(Immagine)



- L'elaborazione dell'immagine della funzione di arrotondamento linee è inversamente proporzionale alla velocità di elaborazione (velocità di stampa). Più è alta la qualità dell'immagine, inferiore sarà la velocità di stampa.

Retinatura

Specificare il metodo di elaborazione mezzitoni.

I mezzitoni sono un metodo di elaborazione che modifica la densità e le dimensioni dei punti d'inchiostro stampati sulla carta per conferire l'aspetto di una gradazione di colore continua quando si utilizza solo un numero limitato di inchiostri.

[Diffusione errore]

La gradazione è espressa tramite la densità dei punti. Più è elevata la densità, più scura sarà la gradazione. Più è bassa la densità, più chiara sarà la gradazione.

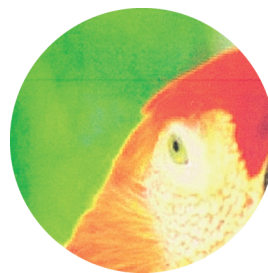

[Elab. punti (70 lpi)], [Elab. punti (100 lpi)]

La gradazione si esprime modificando le dimensioni dei punti. Più grandi sono i punti, più scura sarà la gradazione. Più piccoli sono i punti, più chiara sarà la gradazione. Un'elaborazione punti di 100 linee per pollice produce immagini più dettagliate.

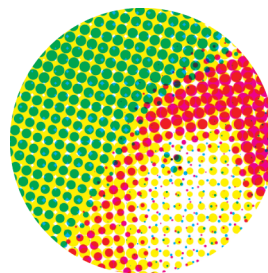

70 linee per pollice

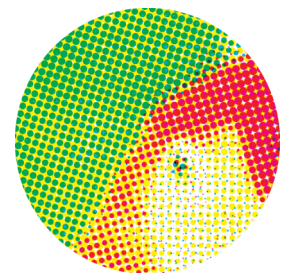

100 linee per pollice

(Immagine ingrandita)



- Sulla ComColor black FW1230/FW1230R, la funzione di elaborazione retino esprime le gradazioni con una dimensione di retino di 140 linee per pollice o 200 linee per pollice.

Correzione gamma

Utilizzare questa funzione per correggere luminosità, cromaticità, contrasto e valore gamma RGB.

Selezionare la casella di controllo [Correzione gamma] e fare clic su [Dettagli] per visualizzare la finestra di dialogo [Correzione gamma]. Immettere un valore tra -25 e +25 per ogni elemento.

[Luminosità]

Più basso è il valore, più scuro (nerastro) sarà il colore. Più alto è il valore, più luminoso (biancastro) sarà il colore.

[Cromaticità]

Più basso è il valore, più sbiadito sarà il colore. Più alto è il valore, più intenso sarà il colore.

[Contrasto]

Regolare il contrasto della luminosità.

Più basso è il valore, più basso sarà il contrasto. Più alto è il valore, più alto sarà il contrasto.

[Rosso], [Verde], [Blu]

Regolare il valore gamma di ogni colore.

Più basso è il valore, più debole sarà il colore. Più alto è il valore, più forte sarà il colore.



- Quando le stampe sono giallastre, ridurre i valori di rosso e verde. Per regolare altri colori, rivolgersi all'amministratore per la configurazione.

Defin. Area cod. bar.

Questa funzione adatta la densità di stampa dell'area codici a barre specificata alla lettura.

[Defin. Area cod. bar.]

Selezionare la casella di controllo e selezionare un file di definizione area da stampare dal menu a discesa.

[Dettagli]

Fare clic su [Dettagli] per visualizzare la finestra di dialogo [Defin. Area cod. bar.]. La densità di stampa dell'area codice a barre specificata può essere impostata su un valore compreso tra -3 e +3.

[Prova area cod.bar.]

È possibile controllare sulle stampe (stampe con ombre su un'area di stampa codice a barre) se la definizione dell'area codice a barre è fuori allineamento e se le lettere o le illustrazioni si trovano a più di 1 mm intorno al codice a barre.

■ Creazione di un file di definizione area codice a barre

Per utilizzare la funzione [Defin. Area cod. bar.], utilizzare il Software definizione dell'area del codice a barre prima di creare un file CSV che specifica l'area di stampa codice a barre per la registrazione nella stampante.

Per informazioni su come installare il Software definizione dell'area del codice a barre, specificare l'area del codice a barre e registrare il file di definizione nella stampante, vedere "Utilizzo del Software definizione dell'area del codice a barre" (p. 7-1).

■ Controllo della definizione area codice a barre

Selezionare la casella di controllo [Prova area cod.bar.] e fare clic su [OK] per emettere una stampa per il controllo. Controllare se l'area specificata è fuori allineamento. Se l'area specifica non viene stampata nella posizione desiderata, utilizzare di nuovo il Software definizione dell'area del codice a barre per riconfigurare l'area del codice a barre.

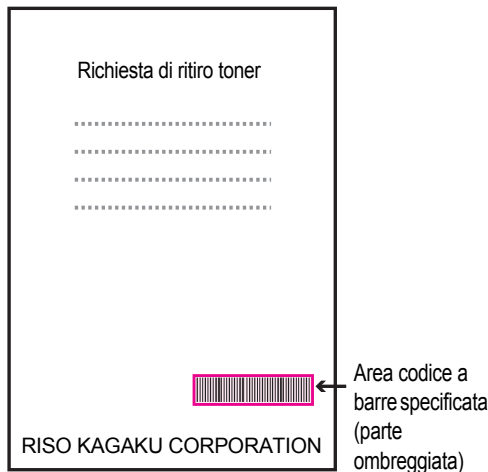

Specifica corretta

- Circondare il codice a barre con un margine di 1 mm o superiore.



- Non circondare un'area più piccola del codice a barre.



- Non circondare un'area non allineata con il codice a barre.



- Non includere un altro oggetto con il codice a barre. Qualsiasi immagine non nera all'interno dell'area specificata viene stampata in bianco (scompare).



- Nell'area specificata come area codice a barre, indipendentemente dal colore dell'originale, il colore di base è bianco e il colore del codice a barre è nero. Quando il documento viene stampato utilizzando [Prova area cod.bar.], l'area codice a barre specificata viene stampata nel colore specificato nell'impostazione [Modalità colori].
- Il tipo di codice a barre interessato è unidimensionale. Se i codici a barre sono bidimensionali (es. codice QR), non occorre eseguire questa impostazione.
- Se si stampa utilizzando diverse risoluzioni per l'applicazione che ha creato l'originale e la stampante, i codici a barre potrebbero non essere letti correttamente anche con questa funzione.

3

■ Stampa di originali con codice a barre

Una volta definita correttamente l'area del codice a barre, stampare il documento.

- 1 Aprire il driver della stampante dal menu Stampa sulla schermata dell'applicazione del documento.**
- 2 Sulla schermata della scheda [Immagine], selezionare la casella di controllo [Defin. Area cod. bar.].**
- 3 Selezionare il file di definizione area codice a barre dal menu a discesa.**
- 4 Fare clic su [OK].**

La densità di stampa dell'area codice a barre viene configurata correttamente prima della stampa.



- Per un originale con codice a barre utilizzato frequentemente, configurare queste impostazioni come predefinite. È possibile omettere alcune impostazioni necessarie ed eseguire facilmente la stampa del codice a barre.

■ Come registrare le impostazioni predefinite

1 Fare clic con il tasto destro del mouse sulla stampante FW series da [Dispositivi e stampanti] nel menu [Start].

2 Aprire la schermata del driver della stampante da [Preferenze stampa] per visualizzare la schermata della scheda [Immagine].

3 Configurare le impostazioni necessarie per la stampa del codice a barre e fare clic su [Applica].

Il file “definizione area codice a barre” viene registrato come impostazione predefinita. Da questo momento, è possibile eseguire la stampa del codice a barre semplicemente selezionando il driver della stampante.

Miglior.imm. Busta

Evita sbavature e piccole macchie durante la stampa su buste. Selezionare la casella di controllo [Miglior.imm. Busta].

Miglioramento linea sottile

Impedisce alle linee fini nell'originale di scomparire. Selezionare la casella di controllo [Miglioramento linea sottile].

Aggiungi a Preferiti

Le impostazioni correnti sulla schermata del driver della stampante possono essere salvate per essere recuperate successivamente, secondo necessità. È possibile salvare fino a 30 gruppi di impostazioni. Per ulteriori informazioni, vedere “Aggiungi a Preferiti” (p. 3-13).

Scheda [Avanzate]

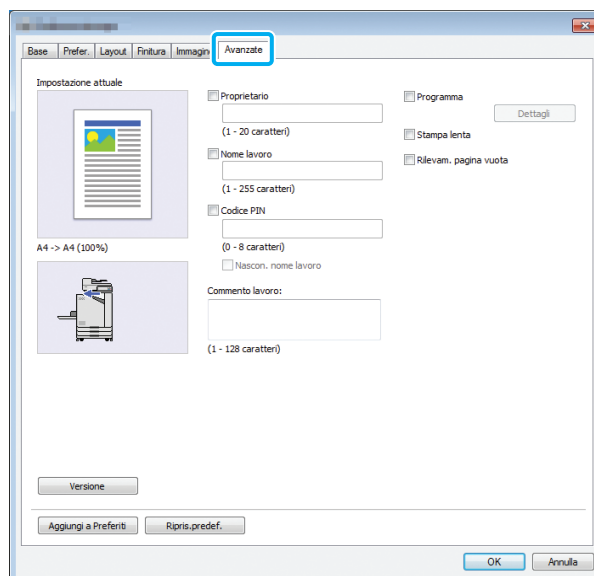

Proprietario

È possibile immettere un nome del proprietario prescelto. Selezionare la casella di controllo [Proprietario] per immettere il nome del proprietario.

Nome lavoro

È possibile immettere un nome del lavoro prescelto. Selezionare la casella di controllo [Nome lavoro] per immettere il nome del lavoro.

Codice PIN

È possibile impostare un codice PIN quando si stampa un documento che non si desidera sia visualizzato da altri.

Per stampare un lavoro protetto da codice PIN, immettere il codice PIN utilizzando il pannello operativo della stampante.

Selezionare la casella di controllo [Codice PIN] e immettere un codice PIN. Quando è selezionato [Nascon. nome lavoro], il nome del lavoro viene visualizzato con asterischi (*) sul pannello operativo della RISO Console.



- Gestire il codice PIN in modo da non dimenticarlo. Gli utenti senza autorità amministrativa non possono eliminare i lavori da un elenco per cui non si conosce il codice PIN. Contattare l'amministratore per eliminare questi lavori.

Commento lavoro

È possibile immettere un commento per gli utenti della stampante. È possibile visualizzare i commenti sul lavoro utilizzando il pannello operativo della stampante della RISO Console.

Programma

Questa funzione è utile per distribuire diversi numeri di copie a più gruppi. È possibile configurare fino a 60 gruppi.

Selezionare la casella di controllo [Programma] e fare clic su [Dettagli] per visualizzare la finestra di dialogo [Programma]. Specificare il numero di copie e fascicoli per ogni gruppo.

■ Inserimento del numero di copie e fascicoli

È possibile specificare fino a 9.999 copie e 99 fascicoli per gruppo.

Ad esempio, per distribuire un documento a quattro divisioni in un ufficio, è possibile utilizzare [Programma] per stampare il numero di fogli per divisione in una sola operazione.

Divisione	Affari generali 1	Affari generali 2	Contabilità	Gestione
N. di dipendenti	10	6	24	6

Per stampare i volantini per gruppo, configurare le impostazioni come segue.

Divisione	Affari generali 1	Affari generali 2	Contabilità	Gestione
N. di copie × n. di fascicoli	10 × 1	6 × 1	24 × 1	6 × 1

Anche se due divisioni hanno lo stesso numero di dipendenti (ad esempio Affari generali 2 e Gestione), è possibile configurare le impostazioni come segue per stampare il numero di fogli per divisione.

Gruppo	01G (Affari generali 1)	02G (Affari generali 2 e Gestione)	03G (Contabilità)
N. di copie × n. di fascicoli	10 × 1	6 × 2	24 × 1

■ Ordinamento

Specificare se stampare una pagina alla volta o in fascicoli.
[Non fascicolato], [Fascicolato]

■ Foglio separatore (programma)

Inserire un foglio separatore per separare le stampe nelle unità specificate.

[OFF]

I fogli separatori non vengono inseriti.

[Tra fascic.]

I fogli separatori vengono inseriti tra i fascicoli.

[Tra gruppi]

I fogli separatori vengono inseriti tra i gruppi.

■ Vassoio fogli sep.

[Vassoio alimentaz. 1], [Vassoio alimentaz. 2], [Vassoio standard]

■ N. su foglio separ.

Quando è selezionata questa casella di controllo, i numeri vengono timbrati sui fogli separatori.

Se è selezionato [Tra fascic.], vengono timbrati il numero del gruppo e il numero del fascicolo.

Se è selezionato [Tra gruppi], viene timbrato il numero del gruppo.

■ Uscita sfalsata (programma)

Questa funzione è disponibile quando è collegata l'unità uscita sfalsata o la finitrice multifunzionale opzionale.

Per ulteriori informazioni, vedere le pagine seguenti:

- "Uscita sfalsata (programma)" (p. 8-8) quando si utilizza l'unità uscita sfalsata opzionale
- "Uscita sfalsata (programma)" (p. 8-20) quando si utilizza la finitrice multifunzionale opzionale

Stampa lenta

Questa opzione consente di rallentare la velocità di stampa. In questo modo si riduce anche il suono operativo del lavoro in fase di elaborazione.

Rilevam. pagina vuota

I dati di stampa vengono stampati escludendo le pagine vuote.



- Per “pagine vuote” si intendono le pagine normalmente emesse senza nessun elemento stampato. Le pagine vengono stampate anche se hanno solo un'intestazione o piè di pagina ma senza testo principale.

Versione

Controllare la “versione” e il “profilo colore” del driver della stampante, nonché il “nome modello” della stampante.

Aggiungi a Preferiti

Le impostazioni correnti sulla schermata del driver della stampante possono essere salvate per essere recuperate successivamente, secondo necessità. È possibile salvare fino a 30 gruppi di impostazioni. Per ulteriori informazioni, vedere “Aggiungi a Preferiti” (p. 3-13).

Impostazioni dell'ambiente

In questa sezione viene descritto come configurare le impostazioni dell'ambiente, inclusa la configurazione dei dispositivi opzionali collegati alla macchina.

Quando si utilizza il driver della stampante per la prima volta o si aggiungono dispositivi opzionali alla macchina, eseguire la configurazione della stampante.

Scheda [Ambiente]

Per visualizzare la scheda [Ambiente], andare a [Dispositivi e stampanti] dal menu [Start], fare clic con il tasto destro del mouse sulla stampante serie FW e aprire le [Proprietà stampante].

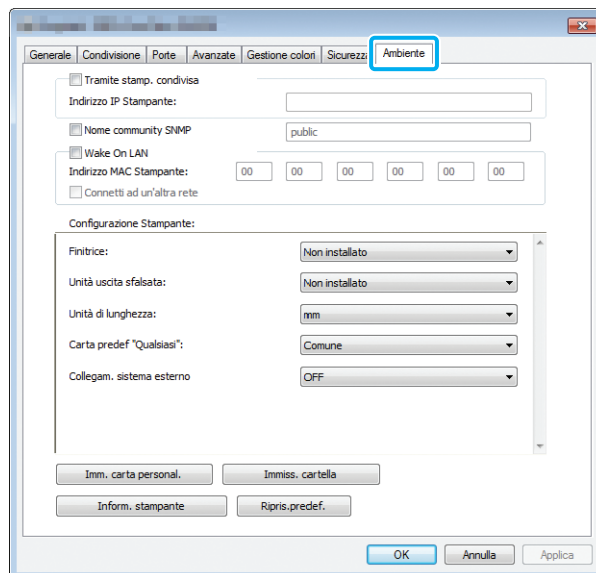

- Facendo clic su [Ripris.predef.] si ripristinano le impostazioni predefinite di tutti i valori della scheda.

Tramite stamp. condivisa

Selezionare questa opzione per condividere il driver della stampante del computer server per utilizzare questa macchina.

Selezionare la casella di controllo e immettere l'indirizzo IP della macchina nel campo [Indirizzo IP Stampante]. È possibile controllare l'indirizzo IP della stampante sulla schermata [Info sistema] - [Info macchina] sul pannello operativo.

Nome comunità SNMP

Specificare il nome community per la comunicazione SNMP.

Indicare un segno di spunta in [Nome comunità SNMP] e utilizzare la casella di testo per immettere da 1 a 32 caratteri come nome community per la comunicazione SNMP.



- Se non si indica un segno di spunta in [Nome comunità SNMP], il nome community SNMP per la comunicazione SNMP sarà "public".
- Nella casella di testo [Nome comunità SNMP] si possono usare caratteri alfanumerici (maiuscoli/minuscoli) e i seguenti simboli: , . / : ; @ [\] ^ _
- Non sarà possibile ottenere informazioni dalla macchina se i nomi community SNMP sono differenti tra la macchina e il driver di stampa. Se sono state effettuate modifiche al Nome community SNMP della macchina, assicurarsi di applicare le modifiche anche al driver della stampante.

Configurazione dell'indirizzo MAC

Selezionare [Inform. stampante] e fare clic su [Applica] per ottenere l'indirizzo MAC e visualizzarlo in [Indirizzo MAC Stampante]. Per immettere manualmente l'indirizzo MAC, selezionare la casella di controllo [Wake On LAN] e immettere l'indirizzo MAC in [Indirizzo MAC Stampante] e selezionare [Connetti ad un'altra rete].

[Connetti ad un'altra rete]

Normalmente lasciare deselezionata questa casella di controllo. Selezionare questa opzione quando i segmenti di rete della stampante e del computer sono diversi.

Configurazione Stampante

Normalmente, fare clic su [Inform. stampante] per ottenere automaticamente le informazioni sulla configurazione dei dispositivi opzionali dalla stampante. Le informazioni ottenute dalla macchina sono visualizzate in [Configurazione Stampante]. È anche possibile modificare manualmente le informazioni ottenute.



- Le informazioni visualizzate sulla schermata variano a seconda dei dispositivi opzionali collegati.

Esecuzione automatica della configurazione della stampante

Selezionare [Inform. stampante] e fare clic su [Applica] per ottenere le informazioni sulla configurazione dei dispositivi opzionali dalla stampante e visualizzarle in [Configurazione Stampante].



- [Unità di lunghezza], [Carta predef "Qualsiasi"] e [Collegamento sistema esterno] non sono configurati automaticamente.

Esecuzione manuale della configurazione della stampante

È possibile modificare la configurazione dei dispositivi opzionali ottenuta dalla stampante.

Specificare manualmente le impostazioni seguenti.

[Finitrice]

Selezionare il tipo di finitrice collegata alla macchina.

[Unità uscita sfalsata]

Selezionare se è presente una unità uscita sfalsata.

[Unità di lunghezza]

Selezionare se visualizzare la lunghezza in [mm] o [inch].

[Carta predef "Qualsiasi"]

Selezionare il tipo di carta da utilizzare quando [Tipo carta] nella scheda [Base] della schermata del driver della stampante è impostato su [Qualsiasi].

[Collegamento sistema esterno]

Impostare questa opzione su [ON] per attivare e su [OFF] per disattivare il collegamento sistema esterno.



- La macchina modifica il profilo di colore in base al tipo di carta. (p. 3-12 "Tipo carta")
Anche se non è specificato un tipo di carta, occorre selezionare uno dei profili colore.
Eseguire la selezione in base alla raccomandazione dell'amministratore.

Imm. carta personal.

Registrare fino a 99 formati carta non standard.

I formati registrati qui sono visualizzati in [Formato originale] e [Formato carta].

Configurazione automatica del formato carta

È possibile utilizzare questa opzione quando il formato carta è già registrato nella stampante.

1 Fare clic su [Imm. carta personal.].

Viene visualizzata la finestra di dialogo [Immissione carta personalizzata].

2 Fare clic su [Inform. stampante].

Sono visualizzate le informazioni del formato carta registrato nella stampante.

3 Fare clic su [Chiudi].

Le informazioni sul formato carta vengono salvate.

■ Configurazione manuale del formato carta

1 Fare clic su [Imm. carta personal.].

Viene visualizzata la finestra di dialogo [Immissione carta personalizzata].

2 Immettere la larghezza e la lunghezza della carta.

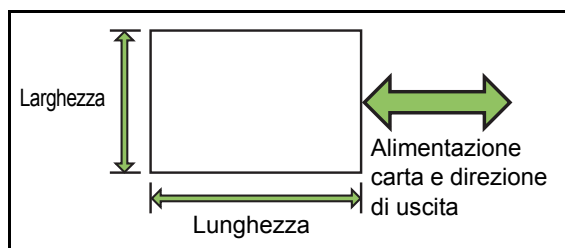

Se si utilizza la finitrice multifunzionale opzionale, vedere "Finitrice multifunzionale FG10 (Opzionale)" (p. 9-11) in "Appendice".

3 Immettere un nome per il formato carta.

Inserire un nome lungo fino a 30 caratteri.

4 Fare clic su [Aggiungi] per registrare il formato carta.

5 Fare clic su [Chiudi].

Le informazioni sul formato carta vengono salvate.

■ Salvataggio del formato carta su un computer

È possibile salvare il formato carta registrato su un computer.

È utile salvare le impostazioni su un computer quando, ad esempio, si desidera condividere il formato carta registrato tra più utenti e reinstallare il driver della stampante.

1 Fare clic su [Imm. carta personal.].

Viene visualizzata la finestra di dialogo [Immissione carta personalizzata].

2 Selezionare il formato carta da salvare dalla casella elenco.

3 Fare clic su [Salva nel file].

4 Specificare la cartella di destinazione e il nome del file.

5 Fare clic su [Salva].

Il formato carta selezionato viene salvato.

■ Lettura di un formato carta da un computer

È possibile leggere e utilizzare un formato carta salvato un computer.

1 Fare clic su [Imm. carta personal.].

Viene visualizzata la finestra di dialogo [Immissione carta personalizzata].

2 Fare clic su [Apri file].

3 Selezionare il file con l'impostazione del formato carta sul computer.

4 Fare clic su [Aperto].

I formati carta letti sono visualizzati nell'elenco nella finestra di dialogo [Immissione carta personalizzata].

■ Eliminazione di un formato carta

1 Fare clic su [Imm. carta personal.].

Viene visualizzata la finestra di dialogo [Immissione carta personalizzata].

2 Selezionare il formato carta da eliminare dalla casella elenco.

3 Fare clic su [Elimina].

Il formato carta selezionato viene eliminato.

Immiss. cartella

È possibile registrare nel driver della stampante le cartelle in cui salvare i dati di stampa. Le cartelle condivise e le cartelle personali registrate qui sono visualizzate come cartelle di destinazione dei dati di stampa in [Uscita] nella scheda [Base] sulla schermata del driver della stampante. (p. 3-12 “Uscita e Destinazione”)



- Se non è possibile ottenere le informazioni sulle cartelle dalla stampante, le cartelle condivise sono visualizzate come “Cartella condivisa 1” fino a “Cartella condivisa 30”.

■ Configurazione di una immissione cartella

1 Fare clic su [Immiss. cartella].

Viene visualizzata la finestra di dialogo [Immiss. cartella].

2 Fare clic su [Inform. stampante].

Le informazioni delle cartelle condivise registrate nella stampante sono visualizzate in [Cartel. condivisa in stampante].

3 Selezionare la cartella da aggiungere a [Cartella registrata] e fare clic su [Aggiungi->].

4 Configurare la cartella personale.

Per le cartelle personali, selezionare la casella di controllo [Usa cartella person.].

5 Fare clic su [Applica].

6 Fare clic su [OK].

Tasti di funzione della modalità di stampa

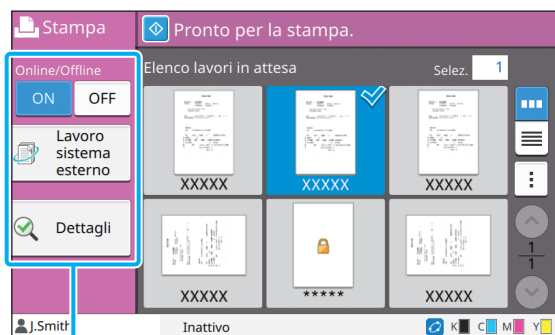

Tasti di funzione

Online / Offline

È possibile modificare lo stato della connessione di rete (online/offline). Quando questa impostazione è su [OFF], la macchina non accetta ordini di stampa da computer.

L'opzione [OFF] deve essere utilizzata quando si usa esclusivamente la macchina.

[OFF], [ON]

- Quando questa impostazione è su [OFF], viene visualizzato [✖]. (p. 17 "Schermata [Home]")
- Se l'utente non riporta questa impostazione su [ON] dopo la stampa del lavoro, l'impostazione torna automaticamente su [ON] nei casi seguenti.
 - Quando si esegue un ripristino automatico (I tempi di ripristino automatico sono impostati dall'amministratore.)
 - Quando si esegue la disconnessione

Lavoro sistema esterno

Quando si utilizza un collegamento sistema esterno, è possibile stampare i lavori salvati su un sistema esterno.

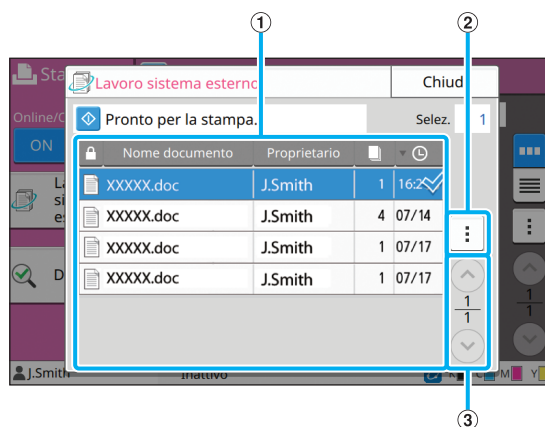

① Visualizzazione

I lavori sistema esterno sono elencati. L'elenco lavori visualizza il nome documento, il nome proprietario, il numero di copie e la data/l'ora di ricezione.

② Menu secondario

- Selez. tutto / Desel. tutto
- Elimina
- Dettagli

In Dettagli, è possibile selezionare Nome documento, Nome utente, Ricevuto, Cliente, Pagine e Costo.

③ Tasti (^)/(>)

Utilizzare questi tasti per cambiare le pagine della visualizzazione.

La pagina corrente e il numero totale di pagine sono visualizzati come frazione.

Dettagli

È possibile controllare i dettagli del documento selezionato.

1 Toccare [Dettagli].

Viene visualizzata la schermata [Dettagli].

Controllare i dettagli del documento selezionato.

È possibile modificare le impostazioni seguenti dal menu secondario.

- Stampa elenco

2 Toccare [Chiudi].

Cambia impost.

Per controllare le impostazioni del lavoro, selezionare il lavoro e toccare [Cambia impost.] nel menu secondario.

Selezione carta

Selezionare un vassoio carta.

È anche possibile modificare le impostazioni del vassoio (formato carta, tipo carta, controllo doppia alimentazione e selezione automatica).

Per ulteriori informazioni, vedere “Selezione carta” (p. 1-7) in “Copia”.

Densità di stampa

È possibile regolare la densità di stampa.

Per ulteriori informazioni, vedere “Densità di stampa” (p. 1-11) in “Copia”.

Posizione immagine

Questa funzione regola la posizione di stampa delle immagini.

Per ulteriori informazioni, vedere “Posizione immagine” (p. 1-19) in “Copia”.

Stampa lenta

Questa opzione rallenta la velocità di stampa e riduce il suono operativo del lavoro in fase di elaborazione.

Per ulteriori informazioni, vedere “Stampa lenta” (p. 1-25) in “Copia”.

È possibile salvare i dati scansionati in cartelle per la stampa, come necessario.

Panoramica delle funzioni di archiviazione (Salva) p. 4-2

1. Caricare l'originale.



2. Selezionare [Archiviaz.] - [Salva] nella schermata [Home].



3. Selezionare una cartella in cui salvare i dati.



4. Premere il tasto [Avvio].

Panoramica delle funzioni di archiviazione (Carica)..... p. 4-3

1. Selezionare [Archiviaz.] - [Carica] nella schermata [Home].



2. Selezionare una cartella.



3. Selezionare un documento.



4. Immettere il numero di copie utilizzando i tasti numerici.



5. Premere il tasto [Avvio].

Tasti di funzione della modalità di archiviazione... p. 4-7

In questa sezione vengono illustrate le funzioni disponibili in modalità di archiviazione.



Panoramica delle funzioni di archiviazione

In questa sezione vengono descritte le funzioni di archiviazione di base.

Salvataggio dei dati in una cartella

È possibile salvare i dati scansionati in una cartella.

● 1 Caricare l'originale.

Per ulteriori informazioni sui tipi di originali che è possibile utilizzare, vedere "Originali" in "Informazioni sulla sicurezza".

■ Nell'ADF

1 Caricare l'originale nell'ADF.

Allineare gli originali e posizzarli faccia in su.

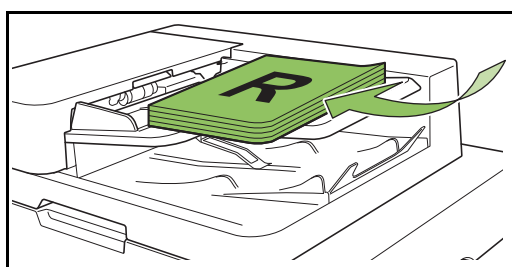

2 Far scorrere le guide originali per adattarle alla larghezza degli originali.

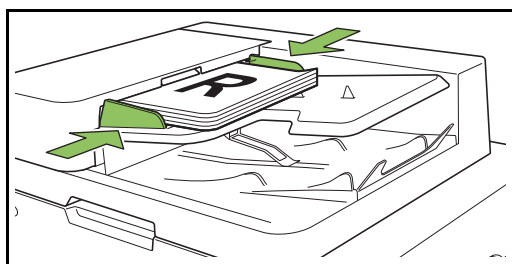

■ Sul vetro della platina

1 Aprire lo sportello originale.

2 Caricare l'originale.

Caricare l'originale faccia in giù sul vetro. Allineare l'angolo dell'originale all'angolo superiore sinistro del vetro.

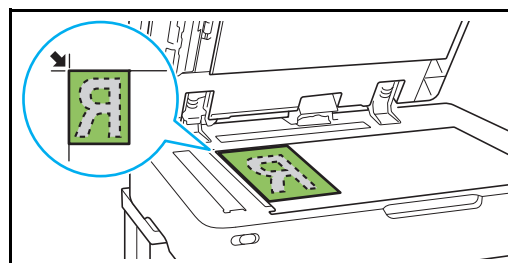

3 Chiudere lo sportello originale.

- Aprire e chiudere delicatamente lo sportello originale.

● 2 Selezionare [Archiviaz.] - [Salva] nella schermata [Home].



● **3 Selezionare una cartella in cui salvare i dati.**



Menu secondario

Nell'elenco cartelle sono visualizzate le cartelle personali. Sono visualizzate anche le cartelle condivise, il cui accesso è gestito dall'amministratore.

È possibile modificare le impostazioni seguenti dal menu secondario.

- Cambia colore
- Rinomina

● **4 Premere il tasto [Avvio].**

Stampa di un documento in una cartella

È possibile stampare un documento salvato in una cartella.

● **1 Selezionare [Archiviaz.] - [Carica] nella schermata [Home].**



● **2 Selezionare la cartella da utilizzare e toccare [Aperto].**



Nell'elenco cartelle sono visualizzate le cartelle personali. Sono visualizzate anche le cartelle condivise, il cui accesso è gestito dall'amministratore.

● **3 Selezionare il documento da stampare.**

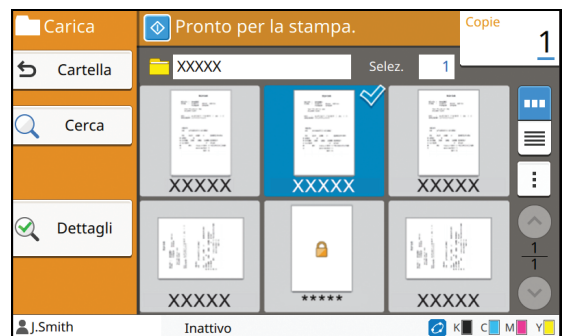

Il documento selezionato è contrassegnato da un segno di spunta.

● **4 Immettere il numero di copie utilizzando i tasti numerici.**

● **5 Premere il tasto [Avvio].**



- I documenti salvati in una cartella vengono digitalizzati insieme alle rispettive impostazioni. Quando si stampano questi documenti, utilizzare lo stesso tipo di carta usata per il salvataggio dei dati nella cartella.

Elenco di impostazioni in [Archiviaz.] - [Salva]

Selezionare una cartella sulla schermata [Archiviaz.] - [Salva] e toccare [Cambia impost.] per visualizzare le impostazioni. Di seguito viene fornito un elenco di impostazioni disponibili in questa schermata.

Elemento impostazione	Descrizione	Vedere
Nome documento	Visualizzare/Specificare i nomi del documento quando si salvano i dati del documento in una cartella.	p. 2-6
Modalità colori	Selezionare stampa a colori o monocromatica.	p. 1-7
Formato riproduz.	Utilizzare questa opzione per ridurre o ingrandire l'immagine copiata.	p. 1-7
Selezione carta	Modificare le impostazioni di vassoio carta, tipo di carta e controllo alimentazioni in base alla carta per la copia.	p. 1-7
Formato scansione	Specificare il formato di scansione per gli originali.	p. 1-9
Orientamento originale	Specificare l'orientamento dell'originale.	p. 1-9
Duplex / Simplex	Specificare i lati dell'originale da leggere e i lati della carta su cui stampare.	p. 1-10
Ordinamento	Specificare la modalità di stampa per eseguire più copie dell'originale.	p. 1-10
Livello scansione	Regolare il livello di scansione.	p. 1-10
Densità di stampa	Specificare la densità di stampa.	p. 1-11
Scansione ADF & pausa	Utilizzare questa opzione per copiare come un solo lavoro anche quando occorre caricare l'originale in più fascicoli a causa del numero elevato di pagine nell'originale.	p. 1-11
Originale formato misto	Utilizzare questa opzione quando vengono utilizzati più formati dell'originale diversi nell'originale.	p. 1-11
Cancella ombra libro	Rimuovere le ombre che compaiono al centro delle copie quando si copia un libro aperto.	p. 1-12
Divisione pagina	Utilizzare questa opzione per scansionare pagine aperte doppie e dividerle in due parti (destra e sinistra).	p. 1-12
Combinazione	Utilizzare questa opzione per imporre pagine continue su un solo foglio.	p. 1-13
Ripetizione immagine	Questa funzione impone più copie dello stesso originale su un solo foglio.	p. 1-14
Opuscolo	Specificare l'imposizione quando si crea un opuscolo. Quando è collegata la finitrice multifunzionale opzionale, è anche possibile creare gli opuscoli con la pinzatura a sella.	p. 1-14
Codice PIN	Specificare se applicare un codice PIN a un lavoro. Se in un documento è utilizzato un codice PIN, questo viene richiesto per la stampa o l'eliminazione di quel documento.	p. 2-9
Timbro	Utilizzare questa opzione per stampare il numero di pagina, la data e il testo nell'area dell'intestazione o del piè di pagina.	p. 1-15
Bordo pagina	Utilizzare questa opzione per aggiungere una linea di cornice ai margini della carta.	p. 1-17
Qualità immagine	Specificare la risoluzione per gli originali scansionati.	p. 1-17
Tipo originale	Selezionare il tipo di originale in modo da eseguire l'elaborazione dell'immagine opportuna prima della stampa dei dati scansionati.	p. 1-17
Correzione gamma	Utilizzare questa opzione per correggere il bilanciamento del colore (CMYK) dei dati scansionati.	p. 1-18
Controllo immagine	Specificare l'elaborazione dell'immagine dell'originale.	p. 1-18

Elemento impostazione	Descrizione	Vedere
Livello colore di base	Schiarire il colore dello sfondo (colore di base) in modo che il testo sia facilmente leggibile.	p. 1-19
Posizione immagine	Specificare questa opzione durante la regolazione della posizione di stampa.	p. 1-19
Programma	Specificare questa opzione quando il numero di copie richieste varia in base al gruppo (ad esempio divisione corporate o classi). È possibile stampare rapidamente esattamente il numero di copie del numero di fascicoli necessario.	p. 1-21
Aggiungi copertina	Specificare questa opzione per aggiungere copertine anteriori e posteriori sul fronte e sul retro della stampa.	p. 1-23
Separazione	Configurare le impostazioni per i fogli separatori. Quando è collegata la finitrice multifunzionale o l'unità uscita sfalsata opzionale, è disponibile anche l'impostazione per l'uscita sfalsata.	p. 1-24
Margine rilegatura	Specificare se stampare con un margine rilegatura. È possibile impostare i valori per il lato di rilegatura e il margine di rilegatura.	p. 1-24
Graffetta Perfora	Configurare le impostazioni di pinzatura. (Quando si utilizza l'unità uscita sfalsata opzionale)	p. 8-8
	Configurare le impostazioni per le graffette e la perforazione. (Quando si utilizza la finitrice multifunzionale opzionale)	p. 8-21
Piega	Configurare le impostazioni per la piegatura della carta. (Quando si utilizza la finitrice multifunzionale opzionale con l'unità piegatrice)	p. 8-22
Stampa lenta	Utilizzare questa opzione per rallentare la velocità di stampa. In questo modo si riduce anche il suono operativo del lavoro in fase di elaborazione.	p. 1-25
Vassoio di uscita	Selezionare il vassoio di uscita per le stampe. (Quando si utilizza la finitrice multifunzionale opzionale)	p. 8-24
	Selezionare il vassoio di uscita per le stampe. (Quando si utilizza il vassoio impilatore opzionale)	p. 8-28
Faccia in su/in giù	Specificare se emettere le stampe a faccia in su o faccia in giù nel vassoio. (Quando si utilizza la finitrice multifunzionale opzionale)	p. 8-24
	Specificare se emettere le stampe a faccia in su o faccia in giù nel vassoio. (Quando si utilizza il vassoio impilatore opzionale)	p. 8-28
Relay vassoio uscita	Utilizzare questa opzione per cambiare automaticamente il vassoio di uscita quando si riempie. (Quando si utilizza la finitrice multifunzionale opzionale)	p. 8-24
	Utilizzare questa opzione per cambiare automaticamente il vassoio di uscita quando si riempie. (Quando si utilizza il vassoio impilamento controllo auto opzionale)	p. 8-28
Relay vassoio carta	Utilizzare questa opzione per alimentare automaticamente la carta da un vassoio diverso con carta dello stesso tipo e formato quando la carta nel vassoio selezionato esaurisce.	p. 1-26
Rotazione immagine automatica	Ruotare automaticamente l'immagine di 90 gradi quando l'orientamento di originale e carta non corrisponde.	p. 1-26
Cartella	Visualizzare la schermata elenco cartelle.	p. 4-7
Preferiti	Questa funzione richiama le impostazioni utilizzate frequentemente.	p. 4-7
Controlla impostazione	Utilizzare questa opzione per controllare le impostazioni correnti. È possibile controllare l'anteprima dei dati scansionati.	p. 4-7
Menu personalizzato	Registrare impostazioni preferite e predefinite e modificare l'ordine dei tasti.	p. 4-7

Elenco di impostazioni in [Archiviaz.] - [Carica]

Selezionare una cartella nella schermata [Archiviaz.] - [Carica] e toccare [Aperto] per visualizzare un elenco di tutti i documenti nella cartella. Selezionare un documento e toccare [Cambia impost.] nel menu secondario per visualizzare la schermata delle impostazioni. Di seguito viene fornito un elenco di impostazioni disponibili in questa schermata.

Elemento impostazione	Descrizione	Vedere
Selezione carta	Modificare le impostazioni di vassoio carta, tipo di carta e controllo alimentazione in base alla carta da copiare.	p. 1-7
Densità di stampa	Specificare la densità di stampa.	p. 1-11
Posizione immagine	Specificare questa opzione durante la regolazione della posizione di stampa.	p. 1-19
Stampa lenta	Questa opzione rallenta la velocità di stampa e riduce il suono operativo del lavoro in fase di elaborazione.	p. 1-25

Tasti di funzione della modalità di archiviazione

Tasti di funzione in [Archiviaz.] - [Salva]



Tasti di funzione

Aggiungi cartella

È possibile aggiungere una nuova cartella.

1 Toccare [Aggiungi cartella].

Viene visualizzata la schermata [Aggiungi cartella].

2 Inserire il nome della cartella e toccare [OK].

- Per ulteriori informazioni sull'immissione di testo, vedere "Immissione di testo" (p. 26) in "Pannello touch".
- È possibile utilizzare lettere maiuscole e minuscole.
- Se è già presente una cartella con lo stesso nome, viene visualizzata una schermata di conferma con un messaggio che segnala che il nome della cartella immesso non può essere registrato.

Visualizza cartella

Questa funzione visualizza un elenco di documenti nella cartella selezionata.

- Toccare [Nome documento], [Proprietario] o [Salv.] per cambiare l'ordine della visualizzazione da crescente a decrescente e viceversa.

Cambia impost.

È possibile modificare le impostazioni per il salvataggio di un documento in una cartella. Per ulteriori informazioni sui tasti di impostazione, vedere "Elenco di impostazioni in [Archiviaz.] - [Salva]" (p. 4-4).

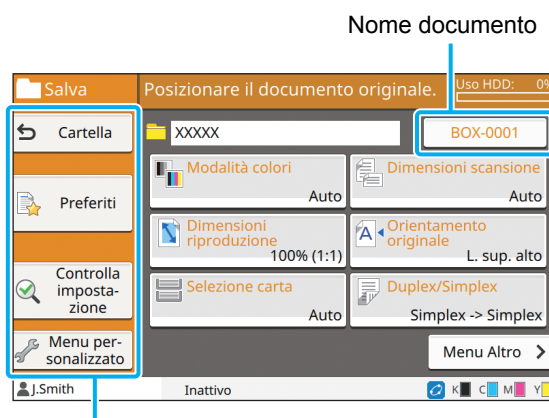

Tasti di funzione

■ Cartella

Toccare questo tasto per visualizzare la schermata elenco cartelle.

■ Preferiti

Toccare questo tasto per richiamare le impostazioni registrate.

Per ulteriori informazioni, vedere "Preferiti" (p. 1-27) in "Copia".

■ Controlla impostazione

È possibile visualizzare le impostazioni per il documento da salvare.

Per ulteriori informazioni, vedere "Controlla impostazione" (p. 2-10) in "Scansione".

■ Menu personalizzato

È possibile registrare impostazioni preferite e predefinite e modificare l'ordine dei tasti.

Per ulteriori informazioni, vedere "Menu personalizzato" (p. 1-28) in "Copia".

Nome documento

Toccare il tasto Nome documento per specificare il nome del documento quando si salva un documento in una cartella.

Per ulteriori informazioni, vedere “Nome documento” (p. 2-6) in “Scansione”.



- Il nome del proprietario non può essere aggiunto al nome del documento.

Tasti di funzione in [Archiviaz.] - [Carica]



Tasti di funzione

Cerca

Toccare questo pulsante per cercare documenti in tutte le cartelle.

1 Toccare [Cerca].

Viene visualizzata la schermata [Cerca].

2 Immettere una stringa di testo da cercare e toccare [OK].



- Per ulteriori informazioni sull'immissione di testo, vedere “Immissione di testo” (p. 26).
- Nei casi seguenti, il nome del lavoro è visualizzato come “*****”.
 - Lavori con la casella di controllo [Nascon. nome lavoro] selezionata nel driver della stampante (p. 3-26 “Codice PIN”)

Aperto

Toccare questo tasto per visualizzare un elenco di documenti nella cartella.



Tasti di funzione

Cartella

Toccare questo tasto per visualizzare la schermata elenco cartelle.

Cerca

Toccare questo pulsante per cercare documenti nella cartella aperta.

Dettagli

Toccare questo tasto per controllare i dettagli del documento selezionato. È possibile stampare questo elenco dal menu secondario.

Menu secondario

È possibile configurare le impostazioni seguenti per i documenti selezionati.

- Rinomina
- Selez. tutto / Desel. tutto
- Elimina
- Cambia impost.
- Copia in Drive USB (p. 4-9)
- Copia in Cartella (p. 4-9)

■ Copia in Drive USB

I documenti salvati in una carella possono essere copiati su un'unità flash USB.

1 Inserire un'unità flash USB nello slot USB.

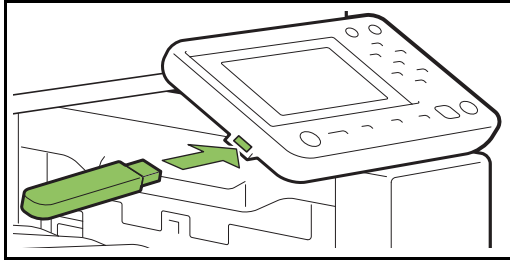

2 Visualizzare il menu secondario e toccare [Copia in Drive USB].

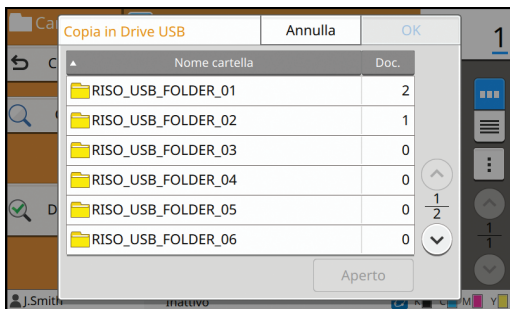

3 Selezionare la cartella in cui salvare il documento e toccare [OK].



- Se nell'unità flash USB non è presente una cartella quando si preme [OK], viene generata automaticamente una cartella per copiare il documento.
- Selezionare una cartella e toccare [Aperto] per visualizzare un elenco di tutti i documenti nella cartella.

■ Copia in Cartella

I documenti salvati in una carella possono essere copiati in un'altra cartella.

1 Visualizzare il menu secondario e toccare [Copia in Cartella].



2 Selezionare la cartella in cui salvare il documento e toccare [OK].



- Solo le cartelle accessibili all'utente collegato sono visualizzate nella schermata [Copia in Cartella].
- Selezionare una cartella e toccare [Aperto] per visualizzare un elenco di tutti i documenti nella cartella.

È possibile salvare i dati scansionati su un'unità flash USB collegata alla macchina.
È anche possibile stampare documenti salvati su un'unità flash USB dal driver della stampante.

Panoramica delle funzioni USB (Salva)..... p. 5-2

1. Inserire un'unità flash USB nello slot USB.



2. Caricare l'originale.



3. Selezionare [USB] - [Salva] nella schermata [Home].



4. Modificare le impostazioni.



5. Premere il tasto [Avvio].

Panoramica delle funzioni USB (Carica)p. 5-3

1. Inserire un'unità flash USB nello slot USB.



2. Selezionare [USB] - [Carica] nella schermata [Home].



3. Selezionare una cartella.



4. Selezionare un documento.



5. Immettere il numero di copie utilizzando i tasti numerici.



6. Premere il tasto [Avvio].

Tasti di funzione della modalità USBp. 5-6

In questa sezione vengono illustrate le funzioni disponibili in modalità USB.



5



USB

Panoramica delle funzioni USB

In questa sezione vengono illustrate le funzioni di base in modalità USB.

Salvataggio dei dati scansionati su un'unità flash USB

È possibile salvare i dati scansionati su un'unità flash USB.

- **1 Inserire un'unità flash USB nello slot USB.**

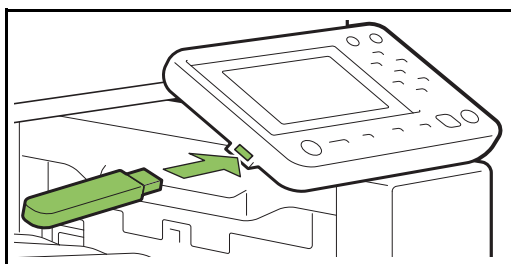

- **2 Caricare l'originale.**

Per ulteriori informazioni sui tipi di originali che è possibile utilizzare, vedere "Originali" in "Informazioni sulla sicurezza".

■ Nell'ADF

- 1 Caricare l'originale nell'ADF.**

Allineare gli originali e posizzarli faccia in su.

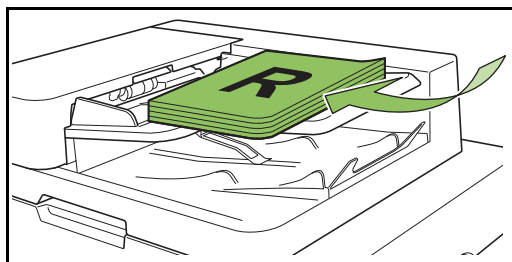

- 2 Far scorrere le guide originali per adattarle alla larghezza degli originali.**

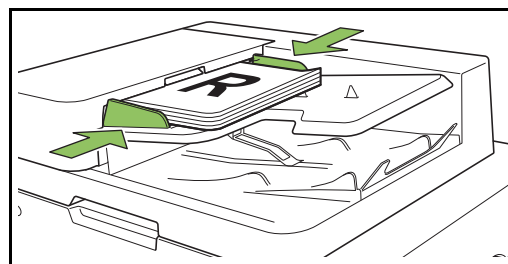

■ Sul vetro della platina

- 1 Aprire lo sportello originale.**
- 2 Caricare l'originale.**

Caricare l'originale faccia in giù sul vetro. Allineare l'angolo dell'originale all'angolo superiore sinistro del vetro.

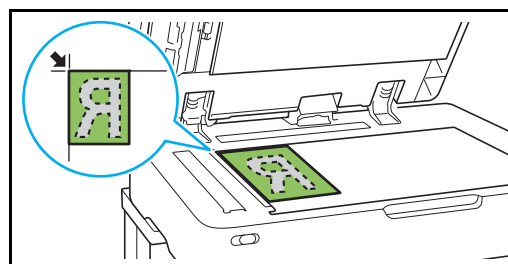

- 3 Chiudere lo sportello originale.**



• Aprire e chiudere delicatamente lo sportello originale.

● 3 Selezionare [USB] - [Salva] nella schermata [Home].



● 4 Modificare le impostazioni.

Specificare le impostazioni dettagliate per la scansione. Per ulteriori informazioni sulle funzioni configurabili, vedere "Elenco di impostazioni in [USB] - [Salva]" (p. 5-4).

● 5 Premere il tasto [Avvio].

Stampa di un documento salvato su un'unità flash USB

È possibile stampare un documento salvato su un'unità flash USB.

Per istruzioni specifiche su come salvare un documento su un'unità flash USB, vedere "Uscita e Destinazione" (p. 3-12) in "Stampa".



- È possibile stampare solo file in formato PRN.
- Un file PNR è un formato file dedicato in cui i dati vengono emessi tramite il driver della stampante. Questo tipo di file può essere aperto solo su una stampante o applicazione RISO.
- Se si utilizza il Kit PostScript opzionale, è anche possibile utilizzare file PDF. Per ulteriori informazioni, vedere "File stampabili nell'unità flash USB" (p. 8-42) in "Dispositivi opzionali".

● 1 Inserire un'unità flash USB nello slot USB.

● 2 Selezionare [USB] - [Carica] nella schermata [Home].



● 3 Selezionare la cartella da utilizzare e toccare [Aperto].

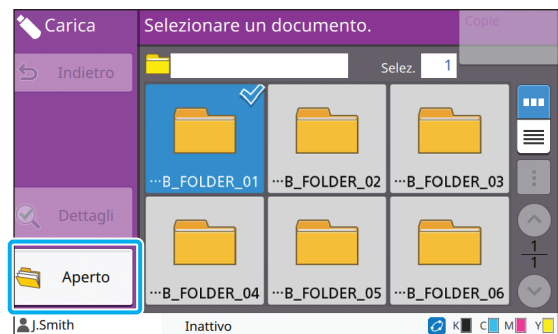

● 4 Selezionare il documento da stampare.

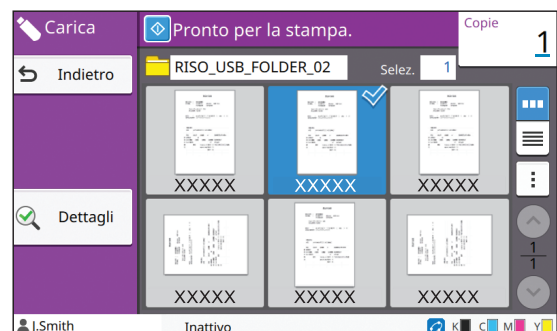

Il documento selezionato è contrassegnato da un segno di spunta.

● 5 Immettere il numero di copie utilizzando i tasti numerici.

● 6 Premere il tasto [Avvio].

Elenco di impostazioni in [USB] - [Salva]

Di seguito sono elencate le impostazioni disponibili nella schermata [USB] - [Salva].

Elemento impostazione	Descrizione	Vedere
Nome documento	Visualizzare/Specificare i nomi del documento quando si salvano i dati del documento su un'unità flash USB.	p. 2-6
Modalità colori	Specificare la modalità colori dei dati da scansionare.	p. 2-7
Formato scansione	Specificare il formato di scansione per gli originali da scansionare.	p. 2-7
Formato file	Specificare il formato del file, il livello di compressione e la risoluzione per il salvataggio dei dati scansionati.	p. 2-7
Duplex / Simplex	Specificare i lati dell'originale da scansionare.	p. 2-8
Livello scansione	Regolare il livello di scansione.	p. 1-10
Orientamento originale	Specificare l'orientamento dell'originale.	p. 1-9
Risoluzione	Specificare la risoluzione per gli originali scansionati.	p. 2-8
Originale formato misto	Utilizzare questa opzione quando vengono utilizzati più formati dell'originale diversi nell'originale.	p. 1-11
Cancella ombra libro	Rimuovere le ombre che compaiono al centro delle copie quando si copia un libro aperto.	p. 1-12
Divisione pagina	Utilizzare questa opzione per scansionare pagine aperte doppie e dividerle in due parti (destra e sinistra).	p. 1-12
Tipo originale	Selezionare il tipo di originale per eseguire l'elaborazione dell'immagine opportuna e salvare i dati scansionati.	p. 2-9
Correzione gamma	Utilizzare questa opzione per correggere il bilanciamento del colore (CMYK) dei dati scansionati.	p. 2-9
Controllo immagine	Specificare l'elaborazione dell'immagine appropriata per l'originale.	p. 1-18
Livello colore di base	Schiarire il colore dello sfondo (colore di base) in modo che il testo sia facilmente leggibile.	p. 1-19
Preferiti	Questa funzione richiama le impostazioni utilizzate frequentemente.	p. 5-6
Controlla impostazione	Utilizzare questa opzione per controllare le impostazioni correnti. È possibile controllare l'anteprima dei dati scansionati.	p. 5-6
Menu personalizzato	Registrare impostazioni preferite e predefinite e modificare l'ordine dei tasti.	p. 5-6

Elenco di impostazioni in [USB] - [Carica]

Selezionare una cartella nella schermata [USB] - [Carica] e toccare [Aperto] per visualizzare un elenco di tutti i documenti nella cartella. Selezionare un documento e toccare [Cambia impost.] nel menu secondario per visualizzare la schermata della impostazioni.

Di seguito viene fornito un elenco di impostazioni disponibili in questa schermata.

Elemento impostazione	Descrizione	Vedere
Selezione carta	Modificare le impostazioni di vassoio carta, tipo di carta e controllo alimentazioni in base alla carta per la copia.	p. 1-7
Densità di stampa	Specificare la densità di stampa.	p. 1-11
Posizione immagine	Specificare questa opzione durante la regolazione della posizione di stampa.	p. 1-19
Stampa lenta	Questa opzione consente di rallentare la velocità di stampa. In questo modo si riduce anche il suono operativo del lavoro in fase di elaborazione.	p. 1-25



- Se è installato il Kit PostScript opzionale, è possibile utilizzare anche i file PDF salvati su un'unità flash USB. In questo caso, è possibile modificare le impostazioni per la stampa dei file PDF. Per ulteriori informazioni, vedere "File stampabili nell'unità flash USB" (p. 8-42) in "Dispositivi opzionali".

Tasti di funzione della modalità USB

Tasti di funzione in [USB] - [Salva]

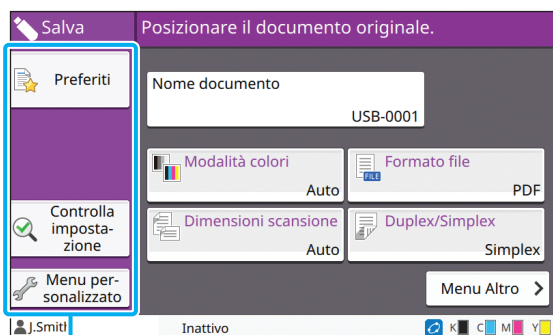

Tasti di funzione

Preferiti

Toccare questo tasto per richiamare le impostazioni registrate.

Per ulteriori informazioni, vedere “Preferiti” (p. 1-27) in “Copia”.

Controlla impostazione

È possibile visualizzare le impostazioni per il documento da salvare.

Per ulteriori informazioni, vedere “Controlla impostazione” (p. 2-10) in “Scansione”.

Menu personalizzato

È possibile registrare impostazioni preferite e predefinite e modificare l'ordine dei tasti.

Per ulteriori informazioni, vedere “Menu personalizzato” (p. 1-28) in “Copia”.

Nome documento

Visualizzare i nomi del documento quando si salvano i dati del documento su un'unità flash USB. Toccare [Nome documento] per configurare le impostazioni di denominazione del documento. Per ulteriori informazioni, vedere “Nome documento” (p. 2-6) in “Scansione”.

Tasti di funzione in [USB] - [Carica]

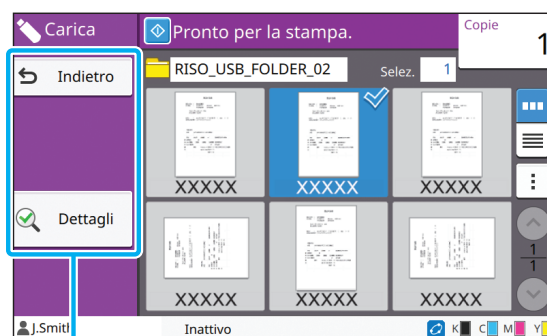

Tasti di funzione

Indietro

Toccare questo tasto per visualizzare la directory superiore dell'elenco documenti.

Dettagli

Toccare questo tasto per controllare i dettagli del documento selezionato.

È possibile modificare le impostazioni seguenti dal menu secondario nella schermata Dettagli.

- Stampa elenco

Quando si seleziona il documento nella schermata elenco documenti, è possibile configurare le impostazioni seguenti dal menu secondario.

- Selez. tutto / Desel. tutto
- Cambia impost.

- Copia in Cartella (p. 5-7)



- Toccare [Nome] o [Doc.] per cambiare l'ordine della visualizzazione da crescente a decrescente e viceversa.
- Quando si seleziona il documento PDF nella schermata elenco documenti, è possibile selezionare solo [Impostaz. di stampa] dal menu secondario.

■ Copia in Cartella

I documenti salvati su un'unità flash USB possono essere copiati in una cartella sulla macchina.

1 Visualizzare il menu secondario e toccare [Copia in Cartella].

2 Selezionare la cartella in cui salvare il documento e toccare [OK].



- Non è possibile copiare documenti da una cartella sull'unità flash USB in un'altra cartella sull'unità flash USB.
- Solo le cartelle accessibili all'utente collegato sono visualizzate nella schermata [Copia in Cartella].
- Selezionare una cartella e toccare [Aperto] per visualizzare un elenco di tutti i documenti nella cartella.

La RISO Console è un software che utilizza un browser Web per controllare la macchina da remoto. Con un computer collegato alla stampante tramite una rete, è possibile controllare lo stato della stampante, modificare le impostazioni di un lavoro ed eseguire altre operazioni.

Panoramica della RISO Consolep. 6-2

Avvio della RISO Console



Funzioni dei tasti comuni

Menu [Info sistema]p. 6-6

In questa sezione vengono illustrate le funzioni disponibili nelle schermate [Materiali di consumo], [Info macchina], [Info utente] e [Info licenza].

Menu [Scansione]p. 6-9

In questa sezione vengono illustrate le funzioni disponibili nel menu [Scansione].

Menu [Stampa]p. 6-10

In questa sezione vengono illustrate le funzioni disponibili nel menu [Stampa].

Menu [Archiviazione].....p. 6-11

In questa sezione vengono illustrate le funzioni disponibili nel menu [Archiviazione].

Menu [Stato lavoro]p. 6-12

In questa sezione vengono illustrate le funzioni disponibili nel menu [Stato lavoro].

Menu [Manutenzione]p. 6-13

In questa sezione vengono illustrate le funzioni disponibili nel menu [Manutenzione].



6



RISO Console

Panoramica della RISO Console

In questa sezione vengono illustrate le funzioni della RISO Console.

Schermata superiore

- Verificare che la macchina sia collegata alla rete.

Riquadro di stato

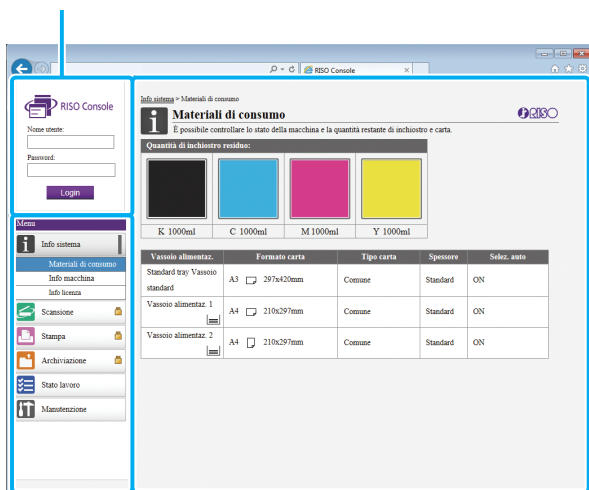

Menu laterale

Riquadro di contenuto

- L'icona su un elenco nel menu laterale indica che occorre eseguire il login prima di poter accedere all'elemento. Quando un elemento è visualizzato con l'icona dopo il login, l'accesso alla modalità è limitato.
- Il segno viene visualizzato sul lato sinistro della schermata durante la raccolta di informazioni sulla macchina.



- I browser Web supportati sono i seguenti.
 - Windows® Internet Explorer Ver. 9.0
 - Windows® Internet Explorer Ver. 10.0
 - Windows® Internet Explorer Ver. 11.0
 - Microsoft® Edge
 - Safari® (per Mac OS)

- La schermata RISO Console non viene visualizzata quando si utilizzano determinate impostazioni di risparmio energetico. Contattare l'amministratore per i dettagli.

- Il menu laterale visualizzato varierà a seconda delle impostazioni configurate dall'amministratore.

Menu laterale

Le informazioni e le funzioni disponibili nel menu laterale della RISO Console sono elencate di seguito.

Info sistema		
Materiali di consumo	Visualizzare lo stato dei materiali di consumo, ad esempio la quantità residua di inchiostro o carta.	p. 6-6
Info macchina	<ul style="list-style-type: none"> • Visualizzare lo stato della stampante. • Visualizzare il modello di stampante, il numero di serie, l'indirizzo MAC e altre informazioni di sistema. • Visualizzare il conteggio dettagliato e il rapporto lettura contatore. 	p. 6-6
Info utente	Visualizzare le informazioni sull'utente attualmente collegato.	p. 6-7

Info licenza	Visualizzare le informazioni sulla licenza del sistema utilizzato in questo prodotto.	p. 6-8
Scansione		
	Cercare, visualizzare, eliminare o scaricare i lavori di scansione salvati sul disco fisso interno della macchina.	p. 6-9
Stampa		
	Visualizzare o eliminare i lavori.	p. 6-10
Archiviazione		
Carica	<ul style="list-style-type: none"> Cercare i documenti in una cartella. Modificare le cartelle (aggiungere, modificare il colore, ecc.) 	p. 6-11
Modulo dati	Cercare, visualizzare, stampare o eliminare i lavori emessi tramite [Modulo] dal driver della stampante. (quando è installato il Kit PostScript opzionale)	p. 8-41
Stato lavoro		
Attivi / Inatt	Cercare, visualizzare o eliminare i lavori in fase di elaborazione o in attesa.	p. 6-12
Finiti	Cercare, visualizzare, eliminare o ristampare i lavori terminati.	p. 6-12
Manutenzione		
Pulizia testina	Eseguire la pulizia della testina.	p. 6-13

Avvio della RISO Console

Collegare il computer alla rete prima di avviare la RISO Console. La connessione a Internet non è obbligatoria.

1 Avviare il browser Web.

2 Immettere l'indirizzo IP della stampante nella casella dell'indirizzo del browser Web.

Per visualizzare l'indirizzo IP della stampante, selezionare [Info macchina] in [Info sistema] sul pannello operativo della macchina.

<Esempio di come immettere l'indirizzo IP "192.168.1.99">

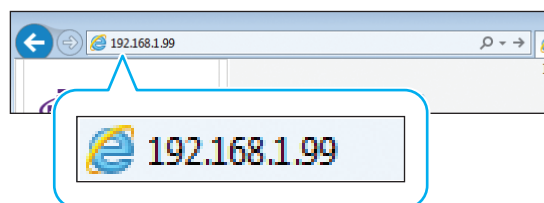

3 Premere il tasto [Invio].

Viene visualizzata la schermata [Info sistema] della RISO Console.



- È possibile creare un collegamento sul desktop per avviare rapidamente la RISO Console.

Login

L'icona  su un elenco nel menu laterale indica che occorre eseguire il login prima di poter accedere all'elemento.

1 Immettere il nome utente e la password nel riquadro di stato.

La password deve contenere da 0 a 16 caratteri (numeri e/o lettere minuscole). I caratteri immessi sono visualizzati con asterischi (*).

2 Fare clic su [Login].

Viene visualizzata la schermata [Info sistema] - [Materiali di consumo].

Logout

Fare clic su [Logout] nel riquadro di stato.



- Se si dimentica la password, contattare l'amministratore.
- È possibile modificare la password utente nella schermata [Info sistema] - [Info utente]. (p. 6-7 "Schermata [Info utente]")

Funzioni dei tasti comuni

La schermata del menu [Scansione], la schermata del menu [Stampa], la schermata del menu [Archiviazione] e la schermata del menu [Stato lavoro] hanno tasti comuni per eseguire le stesse operazioni.

La schermata del menu [Scansione] viene utilizzata qui come esempio per illustrare le rispettive funzioni.

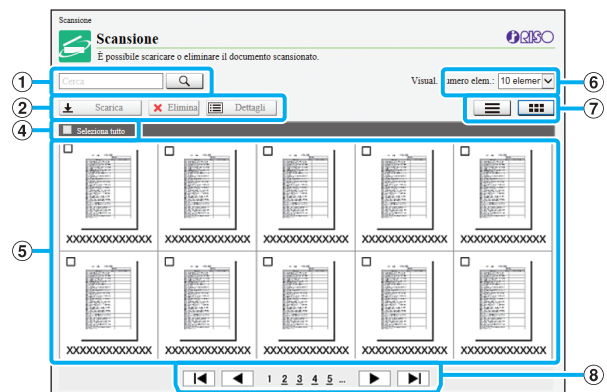

Visualizzazione Anteprima

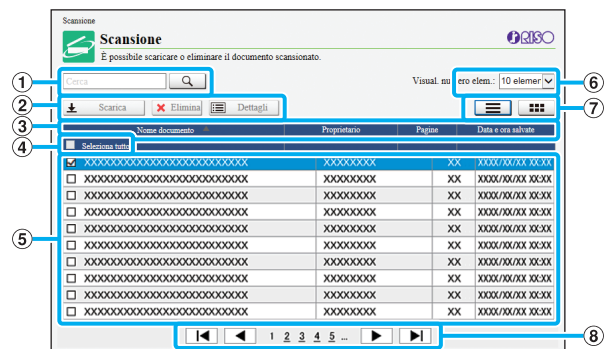

Visualizzazione Elenco

① Cerca

Utilizzare questa funzione per cercare i lavori.

È possibile utilizzare fino a 256 caratteri.

② Menu

Selezionare un lavoro e fare clic su un'opzione del menu.

Le opzioni del menu visualizzate dipendono dalla schermata.

③ Barra del titolo (solo visualizzazione elenco)

È possibile ordinare i lavori facendo clic su un elemento nella barra del titolo ([Nome documento], [Proprietario], [Pagine] o [Data-ora salv.]).

④ Seleziona tutto

Selezionare questa opzione per selezionare tutti i lavori.



⑤ Lavori

Per selezionare un lavoro, fare clic sul nome del lavoro per aggiungere un segno di spunta.

⑥ Numero di lavori visualizzati su una pagina

Selezionare il numero di lavori da visualizzare su una pagina.

⑦ Modifica visualizzazione (solo schermate [Scansione] e [Stampa])

Fare clic su  o  per passare dalla visualizzazione anteprima a elenco e viceversa.

⑧ Modifica pagina

◀ o ▶ : passa alla prima o all'ultima pagina.

◀ o ▶ : passa alla pagina precedente o successiva.

1 2...: passa alla pagina specifica selezionata.



- Se si seleziona un lavoro con un codice PIN assegnato, viene visualizzata la schermata di immissione del codice PIN. Immettere il codice PIN e fare clic su [OK].
- È possibile selezionare più di un lavoro.
- Se il nome del lavoro, il proprietario o il nome della cartella supera il numero di caratteri visualizzabili massimo, vengono visualizzati con la prima parte del nome omessa e sostituita con "...".

Menu [Info sistema]

Schermata [Materiali di consumo]

Questa schermata visualizza le informazioni su inchiostro e carta.

Vassoio alimentaz.	Formato carta	Tipo carta	Spessore	Selez. auto
Standard tray Vassoio standard	A3 297x420mm	Comune	Standard	ON
Vassoio alimentaz. 1	A4 210x297mm	Comune	Standard	ON
Vassoio alimentaz. 2	A4 210x297mm	Comune	Standard	ON

Quantità di inchiostro residuo

La quantità di inchiostro residuo viene visualizzata in 10 livelli per ogni cartuccia d'inchiostro.

L'indicatore inizia a lampeggiare quando si avvicina il momento di sostituire una cartuccia d'inchiostro.

Preparare una nuova cartuccia d'inchiostro per il colore che lampeggia.



- La quantità di inchiostro residuo è indicata in base alla capacità del flacone.
- Se non si utilizza inchiostro RISO, la quantità di inchiostro residuo non viene visualizzata.

Stato della carta

La quantità di carta residua stimata, il formato carta, il tipo di carta, lo spesso e se Selez. auto è su ON sono tutte informazioni visualizzate per ogni vassoio.

La quantità di carta residua è visualizzata in 3 livelli per i vassoi di alimentazione 1 e 2 (51-100%, 1-50% e 0%). Quando è visualizzato , significa che la carta è esaurita. Caricare la carta.

Non esiste un indicatore di stato della carta per il vassoio standard.

Per le impostazioni della carta, vedere "Modifica dell'impostazione vassoio carta" (p. 1-8) in "Copia".

Schermata [Info macchina]

Questa schermata visualizza lo stato della macchina, lo stato di connessione dei dispositivi opzionali, il numero di serie, lo spazio utilizzato sul disco fisso interno e altre informazioni correlate al sistema.

Modello	XXXXXXXXXX
N. di serie	XXXXXXXXXX
LAN0	XXXXXXXXXX
Indirizzo MAC	XXXXXXXXXX
LAN1	XXXXXXXXXX
Indirizzo MAC	XXXXXXXXXX
Firmware	XXXXXXXXXX
LAN0	XXXXXXXXXX
Indirizzo IP (IPv4)	XXXXXXXXXX
LAN1	XXXXXXXXXX
Indirizzo IP (IPv4)	XXXXXXXXXX
LAN0	XXXXXXXXXX
Indirizzo IP (IPv6)	XXXXXXXXXX
LAN1	XXXXXXXXXX
Indirizzo IP (IPv6)	XXXXXXXXXX
Crittografia dati HDD	OFF
Utilizzo HDD	4%
Commento	

Stato della macchina

Lo stato della macchina, la disponibilità dei vassoi e lo stato di connessione dei dispositivi opzionali sono tutti visualizzati.

Se si verifica un errore, viene visualizzato il messaggio di errore.

Info macchina

Modello: modello della macchina.

N. di serie: numero di serie della macchina.

Indirizzo MAC (LAN0/LAN1): indirizzo MAC della macchina.

Firmware: versione del firmware.

Indirizzo IP (IPv4/IPv6) (LAN0/LAN1): indirizzo IP della macchina.

Utilizzo HDD: rapporto di spazio sul disco fisso interno utilizzato.

Crittografia dati HDD: visualizza lo stato (ON o OFF) dell'impostazione di crittografia dei dati del disco fisso interno.

Commento: commenti immessi dall'amministratore.

Solo un utente con account amministratore può immettere commenti.

[Stampa info sist.]

Fare clic su questa opzione per stampare le informazioni sul sistema.

[Stampa imm. camp.]

Fare clic su questa opzione per stampare una pagina campione al fine di controllare il risultato di un'immagine stampata.

Controllo del conteggio dettagliato

Sono visualizzati il conteggio totale di stampe e copie della macchina e il conteggio per ogni formato carta.

Formato carta	Nero	Monocolore	Colori
A3	0	0	0
A4	1	0	2183
B4	0	0	0
B5	0	0	0
Foolscap	0	0	0
Non-standard L	0	0	0
Non-standard S	0	0	0

[Stampa elenco]

Fare clic su questa opzione per stampare le informazioni più recenti.

[Scarica come file CSV]

Fare clic su questa opzione per salvare le informazioni più recenti su un computer come file CSV.

Dati per assistenza

Viene visualizzato il numero totale di stampe e copie eseguite con la macchina.

Conteggio dettagliato

Viene visualizzato il conteggio per ogni formato carta.



- Facendo clic su [Stampa elenco] o [Scarica come file CSV], si ottengono le informazioni più recenti che potrebbero essere diverse dalle informazioni visualizzate sulla schermata.

Controllo del conteggio addebito

Il conteggio addebito per ogni divisione di formato carta viene visualizzato separatamente per monocromia e colori.

[Stampa elenco]

Fare clic su questa opzione per visualizzare le informazioni più recenti.

[Scarica come file CSV]

Fare clic su questa opzione per salvare le informazioni più recenti su un computer come file CSV.

Imp. report lettura contatore

Viene visualizzato il tipo di addebito.



- La schermata [Rapporto lettura contatore] è visualizzata solo quando si utilizza ComColor FW5230R/FW5231R/FW5000R.
- Facendo clic su [Stampa elenco] o [Scarica come file CSV], si ottengono le informazioni più recenti che potrebbero essere diverse dalle informazioni visualizzate sulla schermata.
- Per ulteriori informazioni sul conteggio addebito, contattare il rivenditore o il servizio assistenza autorizzato.

Schermata [Info utente]

Sono visualizzate le informazioni sugli utenti attualmente collegati.

- Se non è necessario il login, la schermata [Info utente] non viene visualizzata.

	Stampa		Copia	
	Monocrom.	Colori	Monocrom.	Colori
Limite	10000	10000	10000	10000
Corrente	0	0	0	0
Numero restante	10000	10000	10000	10000

	Stampa		Copia	
	Monocrom.	Colori	Monocrom.	Colori
Limite	10000	10000	10000	10000
Corrente	0	0	0	0
Numero restante	10000	10000	10000	10000

[Cambia password]

È possibile modificare la password.

Info utente

Questa schermata visualizza i nomi utente e i gruppi di utenti collegati.

Limiti

Sono visualizzati i limiti di stampa e copia stabiliti dall'amministratore e il numero corrente di stampe e copie eseguite dall'utente collegato.



- Le informazioni visualizzate sono registrate dall'amministratore. Se in realtà le informazioni sono diverse da quelle visualizzate, contattare l'amministratore.

Modifica della password di login

Gli utenti possono modificare le proprie password di login.

1 Fare clic su [Cambia password].

2 Immettere la nuova password in [Nuova password].

La password deve contenere da 0 a 16 caratteri (numeri e/o lettere minuscole). I caratteri immessi sono visualizzati con asterischi (*).

3 Immettere di nuovo la nuova password per conferma.

4 Fare clic su [OK].

La schermata viene visualizzata per indicare che le impostazioni sono state inviate.

5 Fare clic su [OK].

Schermata [Info licenza]

La schermata [Info licenza] visualizza le informazioni sulla licenza del sistema utilizzato nella macchina.

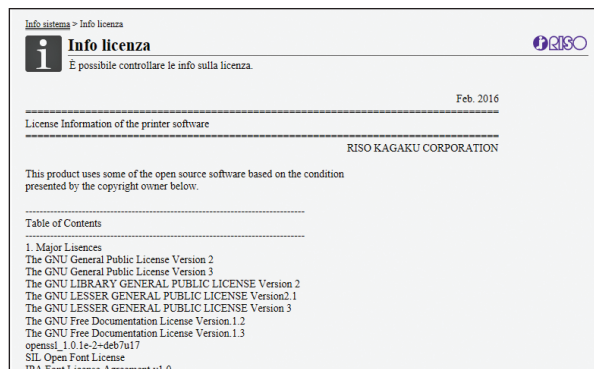

Menu [Scansione]

Schermata del menu [Scansione]

È possibile scaricare su un computer i dati scansionati salvati sul disco fisso interno della macchina.

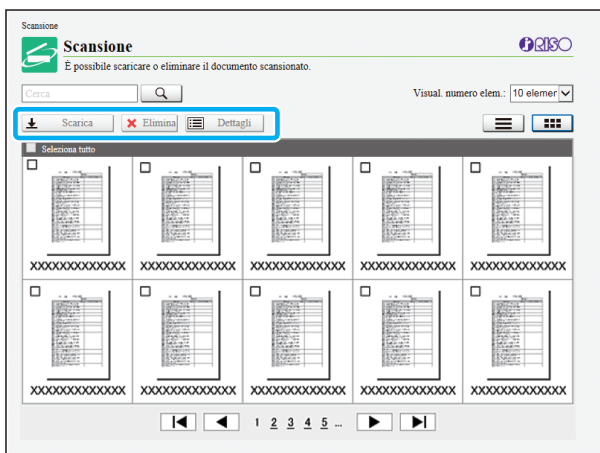

[Scarica]

Scaricare il lavoro selezionato.

[Elimina]

Eliminare i lavori selezionati.

[Dettagli]

È possibile visualizzare le impostazioni, la capacità del file e altre informazioni sul lavoro selezionato.



- Il periodo di archiviazione per i lavori scansionati è configurato dall'amministratore con [Scan. Doc. salva impostaz.]. Al termine di questo periodo, il lavoro viene eliminato automaticamente.

Download dei lavori scansionati su un computer

1 Selezionare la casella di controllo del lavoro scansionato da scaricare.

È possibile selezionare più di un lavoro.

2 Fare clic su [Scarica].

Viene visualizzata la schermata che indica la creazione di un file zip.

- Per i lavori con un codice PIN, viene visualizzata la schermata di immissione del codice PIN. Immettere il codice PIN e fare clic su [OK].

3 Fare clic sul collegamento al file zip.

Viene visualizzata la finestra di dialogo [Salva con nome].

4 Specificare la cartella di destinazione e il nome del file, quindi fare clic su [Salva].

I dati scansionati vengono salvati sul computer.

Menu [Stampa]

Schermata del menu [Stampa]

È possibile controllare lo stato dei lavori inviati dal driver della stampante e salvati sul disco fisso interno della macchina.

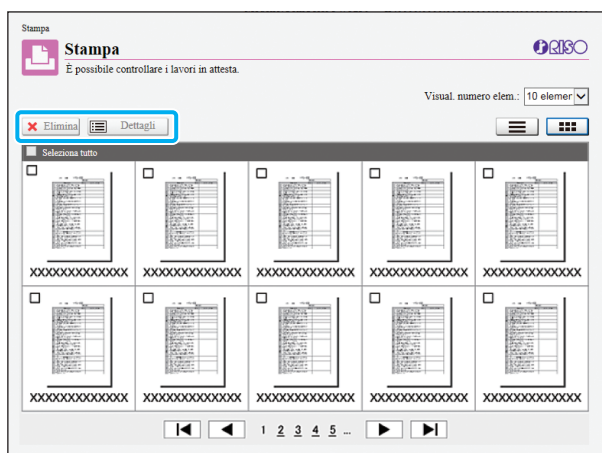

[Elimina]

Eliminare i lavori selezionati.

[Dettagli]

È possibile visualizzare le impostazioni, la capacità del file e altre informazioni sul lavoro selezionato.



- Nei casi seguenti, tutti i nomi dei lavori vengono visualizzati nell'elenco.
 - Quando il login utente non è necessario
- Nei casi seguenti, il nome del lavoro è visualizzato come "*****".
 - Lavori con la casella di controllo [Nascon. nome lavoro] selezionata nel driver della stampante (p. 3-26 "Codice PIN")

Menu [Archiviazione]

Schermata [Carica]

Sono visualizzate le cartelle condivise e le cartelle personali.

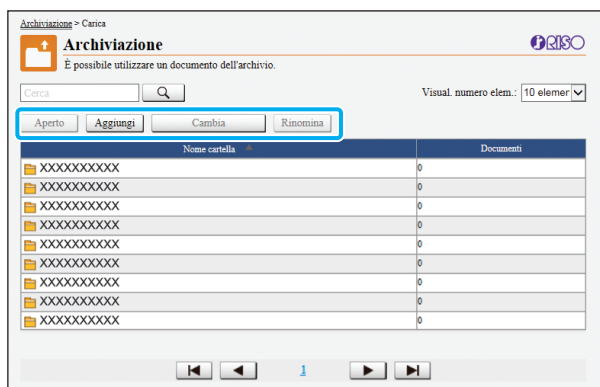

[Aperto]

Fare clic su questo tasto per visualizzare un elenco di documenti nella cartella.

[Aggiungi]

Fare clic su questo tasto per aggiungere una cartella. È possibile immettere un nome della cartella lungo fino a 128 caratteri.

[Cambia colore]

Fare clic su questo tasto per modificare il colore della cartella selezionata.

[Rinomina]

Fare clic su questo tasto per modificare il nome di una cartella. È possibile immettere un nome della cartella lungo fino a 128 caratteri.



- Le funzioni potrebbero non essere disponibili, a seconda di come l'amministratore ha configurato le impostazioni.

Gestione dei documenti in una cartella

[Chiudi]

Chiudere il documento nella schermata elenco e visualizzare la schermata [Carica].

[Stampa]

Stampare i documenti selezionati.

[Elimina]

Eliminare i documenti selezionati.

[Copia in Cartella]

Selezionare la cartella in cui copiare e fare clic su questo tasto per copiare i documenti.

[Dettagli]

Fare clic su questo tasto per visualizzare le impostazioni del documento selezionato. È anche possibile modificare le impostazioni.

[Scarica]

Se è installato il Kit PostScript opzionale, è possibile salvare i lavori PostScript selezionati su un computer.

1 Selezionare una cartella e fare clic su [Aperto].

La schermata visualizza un elenco di documenti nella cartella selezionata.

2 Utilizzare i documenti.

Le funzioni seguenti sono disponibili per i documenti selezionati.

- Stampa
- Elimina
- Copia in Cartella
- Dettagli
- Scarica

Menu [Stato lavoro]

Schermata [Attivi / Inatt]

Vengono visualizzati i lavori in fase di stampa e i lavori in attesa di essere stampati.

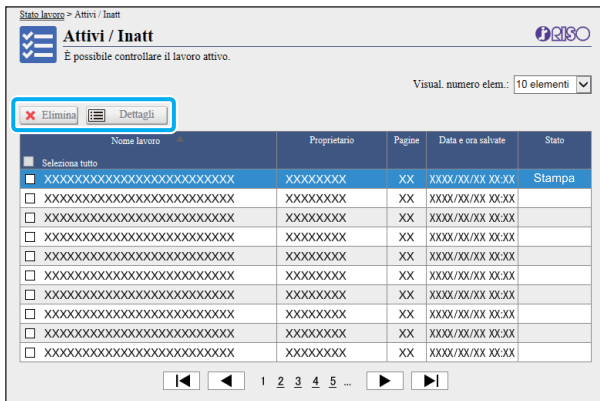

L'elemento [Stato] nella barra del titolo dell'elenco mostra lo stato di ogni lavoro ("Stampa in corso", "Sospeso", ecc.).

[Elimina]

Eliminare i lavori selezionati.

[Dettagli]

Fare clic su questo tasto per visualizzare le impostazioni del lavoro selezionato. I contenuti visualizzati variano a seconda del tipo di lavoro.

Schermata [Finiti]

La schermata [Finiti] visualizza i lavori di stampa finiti, i lavori di stampa in sospeso e i lavori di stampa con errori.

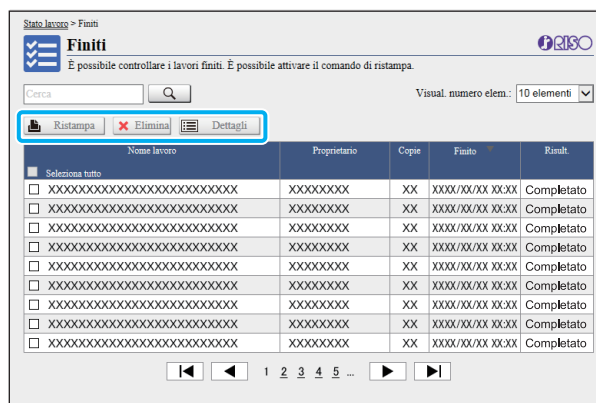

L'elemento [Stato] nella barra del titolo dell'elenco mostra il risultato di ogni lavoro ("Completato", "Errore", ecc.).

[Ristampa]

Fare clic su questo tasto per stampare di nuovo il lavoro selezionato.

[Elimina]

Fare clic su questo tasto per eliminare i lavori selezionati.

[Dettagli]

Fare clic su questo tasto per visualizzare le impostazioni del lavoro selezionato. I contenuti visualizzati variano a seconda del tipo di lavoro.



- I lavori finiti sono visualizzati solo quando [Impostazione lavoro finito] nel menu amministratore è impostato su [Salva].

- La funzione di stampa non è disponibile nei casi seguenti.

- Quando è selezionato un lavoro non terminato correttamente
- Quando è selezionato un lavoro non di stampa
- Quando la stampa di un lavoro finito non è consentita
- Quando è selezionato un lavoro a colori anche se la stampa a colori non è consentita

- Il periodo di archiviazione dei lavori è configurato dall'amministratore.

Menu [Manutenzione]

Schermata del menu [Manutenzione]

Su questa schermata è possibile configurare le funzioni configurabili dall'utente dell'unità principale della stampante (sistema).

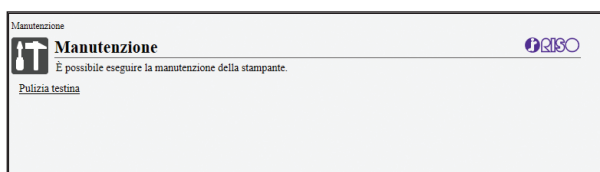

[Pulizia testina]

Pulire la testina di stampa per evitare intasamenti. Pulire la testina di stampa quando si nota una variazione della qualità dell'immagine, ad esempio sbavature in parti della stampa, strisce bianche o colori sbiaditi.

Quando si utilizza la stampante, la pulizia della testina di stampa viene eseguita al termine della stampa o della copia.

1 Premere [Pulizia testina].

2 Fare clic su [OK].

La schermata viene visualizzata per indicare che le impostazioni sono state inviate.

3 Fare clic su [OK].

Utilizzo del Software definizione dell'area del codice a barre

Il Software definizione dell'area del codice a barre è progettato esclusivamente per l'uso con i prodotti della serie ComColor FW.

Il software viene utilizzato per specificare le informazioni sulla posizione di stampa del codice a barre, in modo da poter creare codici a barre chiaramente leggibili nei documenti.

In questo capitolo viene descritto come installare e utilizzare il Software definizione dell'area del codice a barre e come registrare un file che definisce la posizione del codice a barre nella stampante.

Panoramica del Software definizione dell'area del codice a barrep. 7-2

Installazione del Software definizione dell'area del codice a barre

Creazione e registrazione di un file di definizione area codice a barre.....p. 7-5

1. Creare un file PRN.



2. Leggere il file PRN.



3. Specificare l'area del codice a barre.



4. Salvare il file di definizione area codice a barre.



5. Registrare il file di definizione area codice a barre.





Panoramica del Software definizione dell'area del codice a barre

Installazione del Software definizione dell'area del codice a barre

Occorre installare il Software definizione dell'area del codice a barre prima di utilizzarlo per la prima volta.

Ambiente operativo

I requisiti di sistema per l'attivazione del Software definizione dell'area del codice a barre sono descritti nella tabella seguente.

Memoria	1 GB o più
CPU	Intel o CPU totalmente compatibile
Disco fisso	2 GB o più di spazio libero (Spazio sufficiente per l'utilizzo del sistema operativo)
Display	1024 × 768 o risoluzione superiore



- Il sistema operativo che supporta il Software definizione dell'area del codice a barre è esclusivamente Windows.

Installazione



- Accedere come utente con privilegi di amministratore.
- Chiudere tutte le applicazioni attive.

- 1 Caricare il DVD-ROM del RISO Printer Driver in dotazione nell'unità DVD-ROM del computer.**
- 2 Aprire la cartella [Utilità] - [BarcodeAreaDefinitionSoftware] su DVD-ROM e fare doppio clic sul file "setup.exe".**
- 3 Fare clic su [Avanti].**
- 4 Selezionare [Accetto i termini nell'accordo di licenza] e fare clic su [Avanti].**
- 5 Seguire le istruzioni sullo schermo per configurare le impostazioni.**
- 6 Rimuovere il DVD-ROM dal computer.**



- Al termine dell'installazione, viene visualizzata una schermata "Readme". La schermata "Readme" include le precauzioni per l'utilizzo della macchina. Accertarsi di leggerle.



- Tenere il DVD-ROM in un luogo sicuro per un riferimento futuro.

■ Disinstallazione

- 1 Fare clic su [Start] - [Pannello di controllo] - [Programmi e funzionalità] - [BarcodeAreaDefinitionSoftware] - [Disinstalla].
- 2 Seguire le istruzioni sullo schermo per disinstallare il Software definizione dell'area del codice a barre.
- 3 Al termine della disinstallazione, riavviare il computer.

Avvio del Software definizione dell'area del codice a barre

- 1 Fare clic su [Start] - [Tutti i programmi] - [RISO] - [Software definizione dell'area del codice a barre].
 - Per Windows 10, fare clic su [Start] - [Tutte le app] - [RISO] - [Software definizione dell'area del codice a barre].
 - Per Windows 8.1, aprire la schermata "App" e selezionare [RISO] - [Software definizione dell'area del codice a barre].

Schermata principale

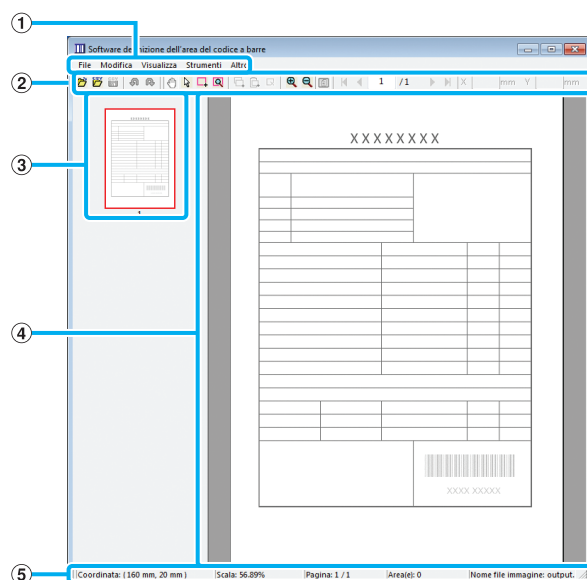

① Barra dei menu

La barra dei menu è costituita dai menu [File], [Modifica], [Visualizza], [Strumenti] e [Altro]. Ogni menu include una funzione di modifica e elementi di impostazione.

② Barra degli strumenti

Sono visualizzati vari strumenti.

③ Anteprima

Viene visualizzata un'anteprima dell'immagine di stampa.

④ Visualizzazione area immagine/codice a barre









Viene visualizzata l'area di stampa.







⑤ Barra di stato

Vengono visualizzati la posizione (coordinate), l'ingrandimento, il numero di pagina e altri dettagli.

Funzioni

Per modificare l'area del codice a barre, selezionare l'area dell'immagine da stampare e utilizzare le funzioni nella barra degli strumenti o nella barra dei menu. Quando la stessa icona è visualizzata su entrambe le barre, è possibile fare clic su una delle due per eseguire la stessa operazione.

Barra dei menu	Funzione
File	
 Apri file immagine	Apri un file di stampa selezionato e ne visualizza l'immagine.
 Apri file CSV	Apri un file CSV selezionato.
Ricrea il file CSV	Elimina l'area del codice a barre visualizzata.
 Salva	Salva il file CSV attualmente in uso.
Salva con nome	Salva il file attualmente aperto con un nuovo nome.
Impostazioni pagina	È possibile specificare le dimensioni della pagina di un'area di creazione codice a barre.
Modifica	
 Annulla	Annulla la modifica precedente.
 Ripristina	Riapplica la modifica annullata in precedenza. È possibile ripristinare le 10 modifiche recenti.
 Copia	Copia l'area del codice a barre selezionata.
 Incolla	Incolla l'area del codice a barre copiata in un'altra area.
 Elimina	Elimina l'area del codice a barre selezionata.
Ripetizione	È possibile specificare ripetutamente la stessa area del codice a barre. È possibile specificare un ciclo da 1 a 999 pagine.
Visualizza	
Sposta 	Sposta nella prima pagina, nella pagina precedente, successiva o nell'ultima pagina.
Vai a	Sposta nella pagina specificata. Immettere il numero di pagina desiderato nella casella di testo e premere il tasto [Invio]. (Visualizzato solo nella barra degli strumenti.)

Barra dei menu	Funzione
Strumento di regolazione minore dell'area (X/Y/W/H)	Visualizza le coordinate (X/Y), la larghezza (W) e l'altezza (H) dell'area codice a barre nel formato unità di visualizzazione del display (mm/inch). Immettere un valore della casella per modificare l'area del codice a barre in una posizione o in un formato specificati. (Visualizzato solo nella barra degli strumenti.)
Ruota	Ruota l'immagine da stampare sullo schermo di 90 gradi verso sinistra o destra.
Unità visualizzazione	È possibile specificare mm o inch come unità da utilizzare sulla pagina di definizione dell'area del codice a barre.
Zoom 	È possibile specificare il rapporto d'ingrandimento per l'immagine da stampare, adattare l'intera immagine alla pagina, adattare l'immagine alla larghezza della pagina, ingrandirla o ridurla.
Anteprima	Visualizza o nasconde l'anteprima.
Barra di stato	Visualizza o nasconde la barra di stato.
Barra degli strumenti	Visualizza o nasconde la barra degli strumenti.
Strumenti	
 Strumento Mano	È possibile trascinare un'immagine da stampare per modificarne la posizione di visualizzazione.
 Strumento selezione	È possibile selezionare un'area del codice a barre. Tenere premuto il tasto Ctrl per selezionare più aree del codice a barre. L'area selezionata è indicata da  .
 Strumento Creazione	È possibile specificare l'area del codice a barre in cui la densità di stampa è regolata per adattare l'area alla lettura. L'area racchiusa è indicata da  .
 Rilevamento automatico area	Rileva automaticamente l'area del codice a barre su tutte le pagine o sulle pagine specificate.
Altro	
Versione	Visualizza le informazioni sulla versione.

Creazione e registrazione di un file di definizione area codice a barre

Emette i dati originali dal driver della stampante in formato file PRN. Aprire il file PNR utilizzando il Software definizione dell'area del codice a barre, specificare l'area del codice a barre e creare un file CSV.

L'amministratore utilizza la RISO Console per registrare il file di definizione area codice a barre sulla stampante.

Procedura

● 1 Creazione di un file PNR

Emettere l'originale con il codice a barre stampato in formato file PRN.

1 Fare clic su [Proprietà] (o [Dettagli]) nella finestra di dialogo di stampa dell'applicazione sul computer.

2 Fare clic sulla scheda [Base].

3 Selezionare [Salva come file] nel menu a discesa [Uscita].



• Se è installato il Kit PostScript opzionale, selezionare [Archiviazione].

4 Fare clic su [Dettagli] e specificare una destinazione.

5 Fare clic su [OK].

6 Fare clic su [Stampa].

Un file PRN viene creato nella destinazione specificata.

7 Se è installato il Kit PostScript opzionale, utilizzare la RISO Console per scaricare i documenti salvati nella cartella.

Avviare la RISO Console, selezionare i documenti salvati nella schermata [Carica] nel menu [Archiviazione] e fare clic su [Scarica].



- Configurare le stesse impostazioni per il driver della stampante di quando si esegue effettivamente la stampa, eccetto per l'impostazione [Uscita]. Se il formato file PNR e l'impostazione di stampa effettiva (formato originale, direzione di stampa, formato carta, imposizione ecc.) sono diversi, la definizione dell'area codice a barre potrebbe non essere applicata correttamente. Se si modifica qualsiasi impostazione correlata al layout, cambiano anche le coordinate dell'area.
- I file PRN sono emessi dal driver della stampante in un formato sviluppato esclusivamente per RISO KAGAKU CORPORATION. Non è possibile aprire i file PNR con stampanti o applicazioni di altri produttori.

● 2 Lettura del file PRN

Aprire il file PRN (immagine da stampare) utilizzando il Software definizione dell'area del codice a barre.

1 Fare clic su [Start] - [Tutti i programmi] - [RISO] - [Software definizione dell'area del codice a barre].

Per Windows 8.1, aprire la schermata "App" e selezionare [RISO] - [Software definizione dell'area del codice a barre].

2 Fare clic su [File] - [Apri file immagine] e selezionare il file PRN.

3 Specificare il numero di pagine da leggere.

Selezionare la casella di controllo [Rileva aree di codici a barre automaticamente.] per rilevare automaticamente l'area del codice a barre su tutte le pagine.

4 Fare clic su [OK].

L'immagine da stampare dell'originale viene visualizzata nell'area immagine/codice a barre.



- Se si utilizzando dati in formato misto, i dati originali potrebbero essere orientati diversamente dall'immagine da stampare. Selezionare [Visualizza] nella barra dei menu, ruotare l'immagine da stampare nella stessa direzione dei dati originali e specificare l'area del codice a barre.
- Le dimensioni massime del codice a barre leggibili da [Rileva aree di codici a barre automaticamente.] sono 100 mm (W) × 30 mm (H) e quelle minime sono 20 mm (W) × 5 mm (H).



- L'area del codice a barre potrebbe non essere rilevata automaticamente nei casi seguenti:
 - Quando lo spazio tra i codici a barre è 5 mm o inferiore
 - Quando l'immagine del codice a barre non è chiara
 - Quando il codice a barre è posizionato in un angolo o quando le barre nere non sono dritte
 - Quando le barre non sono in nero vero (RGB 0.0.0)
 - Quando lo spazio tra le barre non è in vero bianco (RGB 255.255.255)

● 3 Specificare l'area del codice a barre

Utilizzare  per circondare il codice a barre sulla schermata.

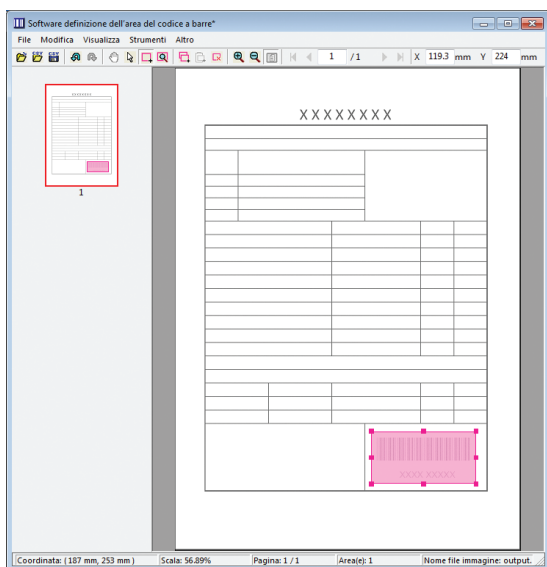

L'area racchiusa è colorata e specificata come area del codice a barre.

Per modificare l'area del codice a barre, utilizzare lo strumento di modifica e la barra dei menu. (p. 7-4 "Funzioni")

Se è stato utilizzato il rilevamento automatico dell'area del codice a barre, verificare che il codice a barre sia stato rilevato correttamente. Se l'area del codice a barre non è allineata con il codice a barre, utilizzare  (strumento di selezione) per regolare la posizione.

■ Visualizzazione Anteprima

L'angolo in alto a sinistra di un'anteprima immagine è il punto di base e l'immagine originale e l'immagine di definizione area codice a barre sono visualizzate sovrapposte. Se l'immagine originale e l'immagine di definizione area codice a barre non hanno le stesse dimensioni, viene visualizzata un'anteprima come quella mostrata sotto. Per specificare un'area del codice a barre nella parte in grigio, allineare l'immagine originale e l'immagine di definizione area codice a barre nella stessa direzione.

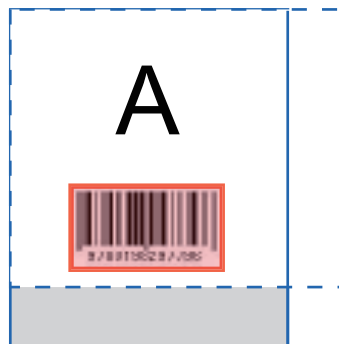

In questo esempio, l'immagine originale (linea continua) è più piccola dell'immagine di definizione area codice a barre (linea tratteggiata).

La parte all'esterno dell'immagine di definizione area codice a barre è in grigio.



- È possibile specificare fino a 50 codici a barre per pagina su un massimo di 30 pagine. Specificando [Ripetizione], è possibile applicare le aree ripetutamente.
- È possibile spostare le aree del codice a barre sulla stessa pagina utilizzando  (strumento di selezione). Per spostare le aree del codice a barre su una pagina diversa, copiarle e incollarle nella pagina desiderata. Non è possibile incollare l'area del codice a barre copiata se è più grande dell'originale.

■ Precauzioni relative alla definizione area codice a barre

Se le informazioni sulla posizione dell'area codice a barre specificata cambiano, ad esempio quando si ruota un'immagine, l'area del codice a barre non viene elaborata correttamente.

Se si ruota l'immagine o si modifica la direzione di stampa, utilizzare lo strumento di creazione per specificare di nuovo l'area del codice a barre. (Correggere l'area del codice a barre iniziando al punto di base.)

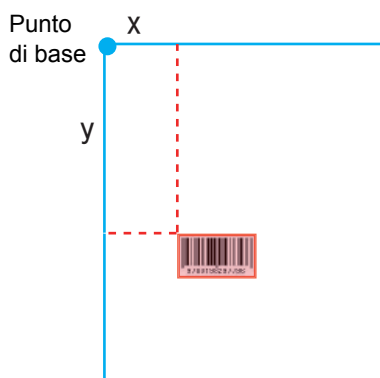

Esempio di esecuzione corretta dell'elaborazione del codice a barre

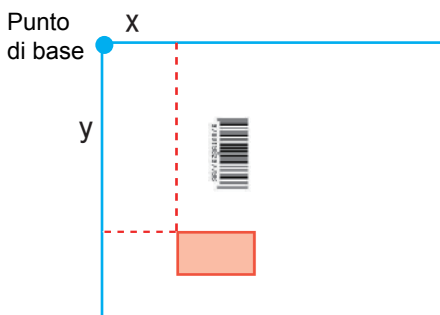

Esempio di esecuzione errata dell'elaborazione del codice a barre, perché l'originale è ruotato e la posizione del codice a barre relativa al punto base è cambiata.

● 4 Salvataggio del file di definizione area codice a barre

Fare clic su  nella barra dei menu. Il file di definizione area codice a barre viene emesso (salvato) in formato CSV.

Per modificare il nome del file durante il salvataggio, selezionare [Salva con nome] nel menu [File].



- Il file CSV specifica le dimensioni (W, H) e le coordinate di posizione (X, Y) del codice a barre su una stampa (in unità 0,1 mm) rispetto al punto di base, ossia l'angolo in alto a sinistra dei dati originali creati su un computer.



● 5 Registrazione del file di definizione area codice a barre











































Registrazione del file di definizione area codice a barre sulla stampante nel menu amministratore della RISO Console. Per ulteriori informazioni, vedere il "Manuale dell'amministratore" fornita separatamente.

Funzione di ripetizione

Se si utilizza la funzione [Ripetizione] per specificare le aree del codice a barre, le aree vengono specificate ripetutamente per pagine successive, in base al valore specificato per [Cicli] nella finestra di dialogo [Ripetizione]. In questo modo non è più necessario definire l'area per ciascuna pagina.

- Quando il ciclo è 0: le aree del codice a barre vengono applicate solo alle pagine configurate nel file di definizione area codice a barre.
- Quando il ciclo è 1: le aree del codice a barre configurate per la prima pagina nel file di definizione area codice a barre vengono ripetute su ogni pagina fino all'ultima.
- Quando il ciclo è 2: le aree del codice a barre configurate per le prime 2 pagine nel file di definizione area codice a barre vengono ripetute ogni 2 pagine fino all'ultima.
- Quando il ciclo è 3: le aree del codice a barre configurate per le prime 3 pagine nel file di definizione area codice a barre vengono ripetute ogni 3 pagine fino all'ultima.

Nell'esempio seguente viene illustrata la definizione delle aree del codice a barre per 3 pagine.

Dati originali	 p.1	 p.2	 p.3	 p.4	 p.5	 p.6	 p.7	 p.8	 p.9	 p.10	 p.11	 p.12	 p.13
Defin. Area cod. bar.													
Cicli: 0	 p.1	 p.2	 p.3	 p.4	 p.5	 p.6	 p.7	 p.8	 p.9	 p.10	 p.11	 p.12	 p.13
	Le pagine configurate in un file di definizione area codice a barre			L'elaborazione del codice a barre non è configurata per le pagine da 4 a 13.									
Cicli: 3	 p.1	 p.2	 p.3	 p.4	 p.5	 p.6	 p.7	 p.8	 p.9	 p.10	 p.11	 p.12	 p.13
	Le pagine configurate in un file di definizione area codice a barre			Pagine ripetute			Pagine ripetute			Pagine ripetute			



- È possibile specificare da 1 a 999 pagine per [Cicli].
- Le pagine dopo quelle impostate nel processo di ripetizione non sono visualizzate nelle anteprime.

Stampa di originali con codice a barre

È possibile selezionare un file di definizione area codice a barre registrato dal menu a discesa [Defin. Area cod. bar.] nella scheda [Immagine] nella schermata del driver della stampante.

Selezionare un file di definizione area codice a barre adatto quando si stampa un originale con codice a barre. (p. 3-24 "Defin. Area cod. bar.")

Dispositivi opzionali

In questo capitolo vengono descritti i dispositivi opzionali utilizzabili con la macchina.

Unità uscita sfalsata..... p. 8-2

In questa sezione vengono descritte le impostazioni e le funzioni disponibili quando è collegata l'unità uscita sfalsata.

Finitrice multifunzionale..... p. 8-10

In questa sezione vengono descritte le impostazioni e le funzioni disponibili quando è collegata la finitrice multifunzionale.

Vassoio impil. (Vassoio impilamento controllo auto / Vassoio impilamento largo) p. 8-25

In questa sezione vengono descritte le impostazioni e le funzioni disponibili quando è collegato il vassoio impilamento controllo auto/ vassoio impilamento largo.

Kit PostScript p. 8-29

In questa sezione vengono descritte le impostazioni e le funzioni disponibili quando è collegato il Kit PostScript.

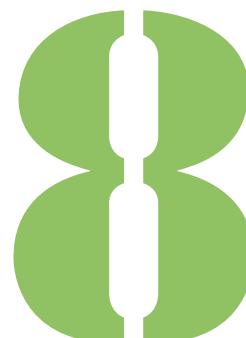

Unità uscita sfalsata

Se viene collegata l'unità uscita sfalsata opzionale, è possibile applicare graffette ai fogli stampati o eseguire l'uscita sfalsata per ogni fascicolo di documenti stampati.

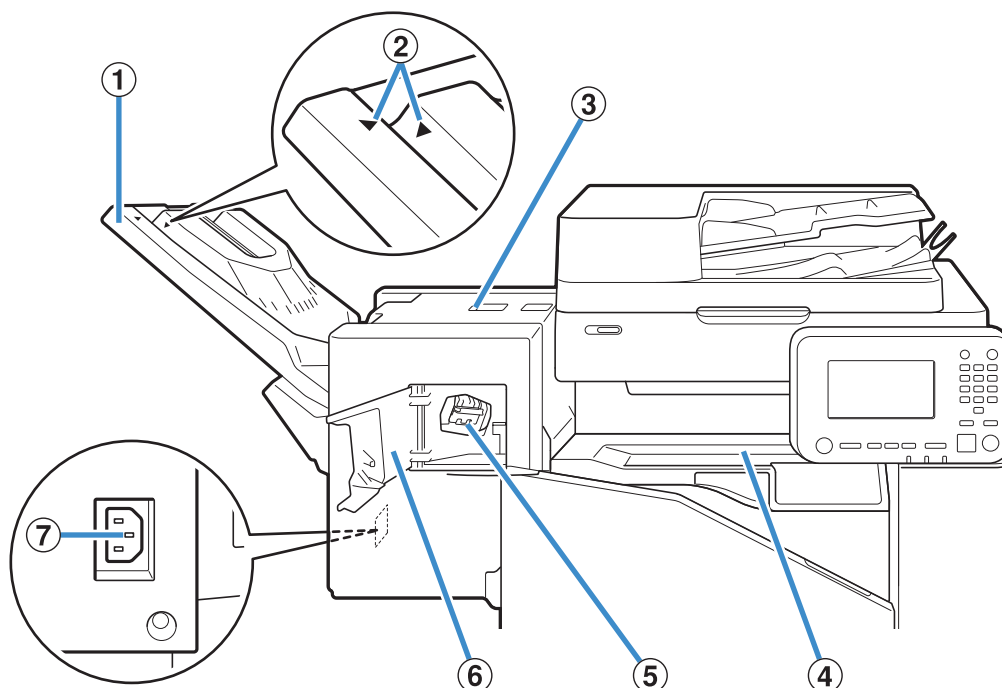

① Vassoio impilatore

Le stampe vengono emesse a faccia giù.

② Posizione del vassoio impilatore

Sistemare in posizione in base al tipo di carta o alla condizione di uscita.

③ Coperchio per sblocco inceppamento

④ Coperchio superiore

Se durante il trasferimento della carta dalla stampante all'unità uscita sfalsata si verifica un inceppamento, aprire il coperchio e rimuovere il foglio inceppato.

⑤ Cartuccia delle graffette

Estrarre la cartuccia delle graffette per sostituire le graffette o in caso di inceppamento.

⑥ Sportello delle graffette

Aprire lo sportello se una graffetta si è inceppata o per sostituire la cartuccia delle graffette.

⑦ Presa dell'unità uscita sfalsata

Collegare il cavo di alimentazione dell'unità uscita sfalsata.



• Il vassoio impilatore scorre. Per l'uscita normale, allineare ► e ◀ mostrati in ②.

Normale (eccetto nel caso mostrato a destra)	Quando si utilizza carta in formato B5 o inferiore senza graffette
Allineare ► e ◀.	Distanziare ► e ◀.

Etichetta di attenzione

Per un utilizzo sicuro, l'etichetta di attenzione seguente è applicata sull'unità uscita sfalsata. Quando si utilizza o si esegue la manutenzione dell'unità uscita sfalsata, seguire le istruzioni sull'etichetta di attenzione per un utilizzo sicuro. Non rimuovere o sporcare l'etichetta. Se l'etichetta non è applicata sull'unità uscita sfalsata, è staccata o è illeggibile, contattare il rivenditore o il servizio assistenza autorizzato.

■ Posizione dell'etichetta di attenzione

La posizione dell'etichetta di attenzione (avviso) è mostrata di seguito.

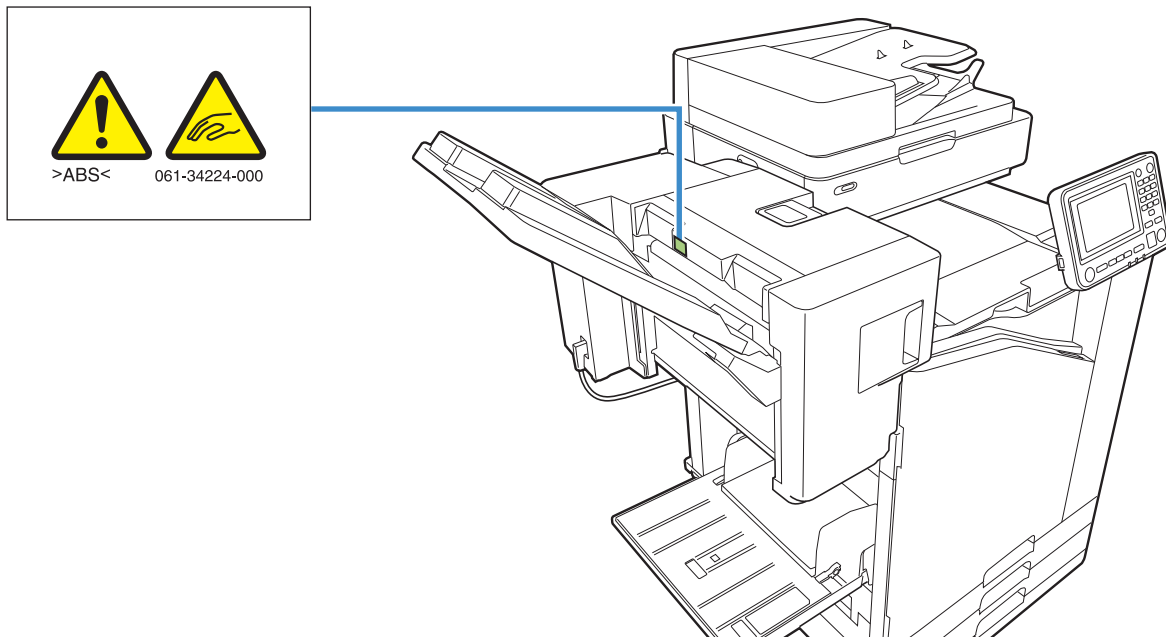

■ Dettagli dell'etichetta

Le dita potrebbero rimanere pizzicate quando l'unità uscita sfalsata si sposta o quando si rimuovono le stampe dal vassoio impilatore.

Elenco di impostazioni

È possibile impostare gli elementi descritti di seguito quando è collegata l'unità uscita sfalsata.

Driver della stampante

Elemento impostazione	Descrizione	Vedere
Scheda [Finitura]		
Uscita sfalsata	È possibile impilare ogni fascicolo di documenti stampati leggermente distanziato da un altro durante la stampa di più copie.	p. 8-4
Graffetta	Selezionare la posizione di pinzatura.	p. 8-5
Scheda [Avanzate]		
Programma	Specificare questa opzione quando il numero di copie richieste varia in base al gruppo (ad esempio divisione corporate o classe).	p. 3-27
Uscita sfalsata (programma)	È possibile impilare ogni fascicolo di documenti stampati leggermente distanziato da un altro per creare separazione.	p. 8-8



- Quando [Pinza] è disattivato nella scheda [Finitura], verificare che [Configurazione Stampante] nella scheda [Ambiente] sulla schermata delle proprietà sia stato configurato correttamente. (p. 3-29 "Configurazione Stampante")

Modalità Copia

Elemento impostazione	Descrizione	Vedere
Programma	Specificare questa opzione quando il numero di copie richieste varia in base al gruppo (ad esempio divisione corporate o classe).	p. 1-21
Uscita sfalsata ([Programma])	È possibile impilare ogni fascicolo di documenti stampati leggermente distanziato da un altro per creare separazione.	p. 8-9
Separazione	Specificare se inserire fogli separatori tra le stampe.	p. 1-24
Uscita sfalsata ([Separazione])	È possibile impilare ogni fascicolo di documenti stampati leggermente distanziato da un altro per creare separazione.	p. 8-8
Pinza	Configurare le impostazioni di pinzatura.	p. 8-8

Impostazioni del driver della stampante

Uscita sfalsata

Impilare ogni fascicolo di documenti stampati leggermente distanziato da un altro durante la stampa di più copie.



- Quando è configurato [Programma], [Uscita sfalsata] è [OFF]. (p. 3-27 "Programma")
- Questa impostazione non è disponibile per i formati carta che non possono essere emessi nell'unità uscita sfalsata.
- Quando si utilizza l'unità uscita sfalsata, non è possibile utilizzare questa impostazione con la pinzatura.
- Quando è configurato [Originale formato misto], [Uscita sfalsata] è [OFF]. (p. 3-11 "Originale formato misto")

[OFF]

L'uscita sfalsata non viene eseguita.

[Tra ordinamenti]

Ogni fascicolo di documenti stampati specificato in [Ordinamento] viene impilato leggermente distanziato da un altro.

[Tra lavori]

Ogni lavoro di stampa finito viene impilato leggermente distanziato da un altro.

Graffetta

Selezionare la posizione di pinzatura.



- Quando è configurato [Pinza], accertarsi di configurare [Lato rileg.].
- Quando è configurato [Pinza], [Ordinamento] è impostato su [Fascicolato]. (p. 3-10 "Ordinamento")
- Quando è configurato [Originale formato misto], [Pinza] è [OFF]. (p. 3-11 "Originale formato misto")
- Quando è configurato [Opuscolo], [Pinza] è [OFF]. (p. 3-16 "Opuscolo")
- L'orientamento della carta varia in base al lato di rilegatura. Vedere "Funzione Pinza e orientamento di caricamento della carta" (p. 8-7).

Se si seleziona [Sinistra] o [Destra] per [Lato rileg.], selezionare tra le opzioni seguenti.

[OFF], [1 graffetta], [2 graffette]

Se si seleziona [In alto] per [Lato rileg.], selezionare tra le opzioni seguenti.

[OFF], [Pinza 1 sinistra], [Pinza 1 destra], [2 graffette]

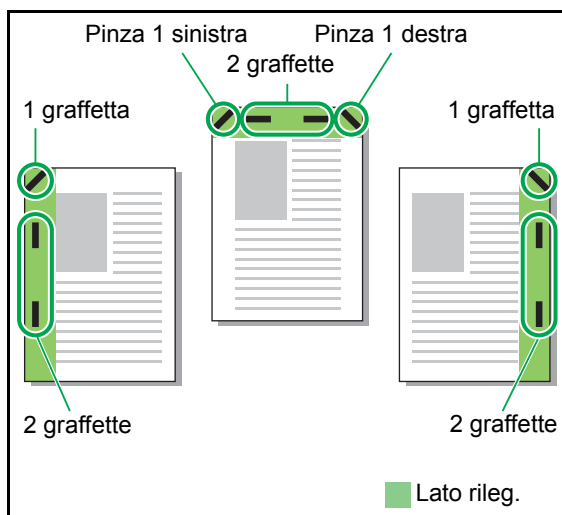

<Tipi di carta che possono essere pinzati>

- Formato carta: A3, B4, A4, A4-LEF*¹, B5, B5-LEF, Ledger, Legal, Letter, Letter-LEF, Foolscap

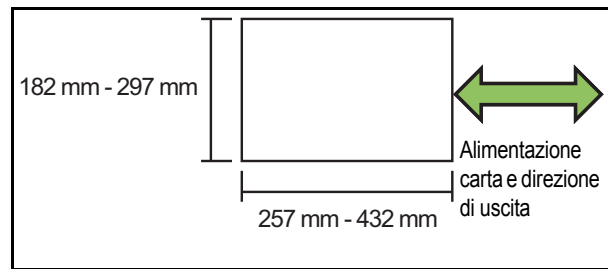

- **Grammatura carta: da 52 g/m² a 210 g/m²**

<Numero di fogli che possono essere pinzati>

- Formato carta standard A4, A4-LEF, B5, B5-LEF (Letter, Letter-LEF): 2 - 50 fogli*²
Formati diversi da quelli sopra (A3, B4 (Ledger, Legal, Foolscap)): 2 - 25 fogli*²
- *1 LEF vuol dire Long Edge Feed (Inserimento Lato Lungo)
- *2 Quando si utilizza carta comune e carta riciclata (85 g/m²)



- Non è possibile eseguire la pinzatura quando si utilizza carta di formato non standard.
- Quando il lavoro di stampa supera il numero massimo di fogli che possono essere pinzati, viene visualizzata una schermata di conferma in modo da poter selezionare se interrompere la stampa o continuarla senza pinzatura.

Caratteristiche dell'Unità uscita sfalsata

Il formato della carta che può essere pinzata varia a seconda del modello.

	ComColor FW 5000/5000R	ComColor FW 5230/5230R 5231/5231R 2230 ComColor black FW 1230/1230R
	✓	✓
	✓	✓
	N/A	✓
	N/A	✓
	N/A	✓
	N/A	✓
	✓	✓
	N/A	✓
	N/A	✓



- I formati carta in pollici sono i seguenti:
A3 (Ledger) A4 (Lettera) B4 (Legale)

Funzione Pinza e orientamento di caricamento della carta

L'orientamento della carta nel vassoio carta e il lato di rilegatura sono visualizzati di seguito.

Orientamento: verticale

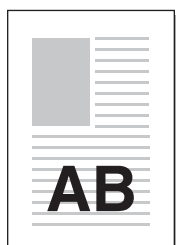

Orientamento: orizzontale

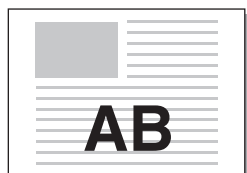

Dati faccia in su

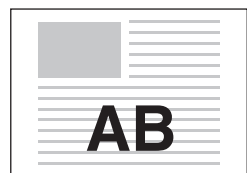

Dati faccia in giù



Lato rileg.	Posizione pinza							
Sinistra	1 graffetta		2 graffette		/			
Destra	1 graffetta		2 graffette					
In alto	Pinza 1 sinistra		Pinza 1 destra				2 graffette	
Trasferimento carta								



• Quando nel vassoio non è caricato il formato carta corrispondente, viene visualizzato un messaggio. Seguire le istruzioni sullo schermo per caricare la carta.

• Per la rilegatura [1 graffetta], l'angolo di pinzatura potrebbe variare dalle immagini sopra e dalle immagini stampate sulla schermata del driver della stampante, a seconda del formato o dell'orientamento della carta.

Uscita sfalsata (programma)

Quando si utilizza [Programma], ogni fascicolo di documenti stampati viene impilato leggermente distanziato da un altro per creare separazione. Per ulteriori informazioni sulla configurazione di [Programma], vedere "Programma" (p. 3-27) in "Stampa".

[OFF]

L'uscita sfalsata non viene eseguita.

[Tra fascic.]

Ogni fascicolo di documenti stampati viene impilato leggermente distanziato da un altro.

[Tra gruppi]

Ogni gruppo di documenti stampati viene impilato leggermente distanziato da un altro.

Impostazioni modalità di copia

Uscita sfalsata ([Separazione])

Quando si utilizza [Separazione], ogni fascicolo di documenti stampati viene impilato leggermente distanziato da un altro per creare separazione.

[OFF]

L'uscita sfalsata non viene eseguita.

[Tra ordinamenti]

Ogni fascicolo ordinato viene impilato leggermente distanziato da un altro.

[Dopo un lavoro]

Ogni lavoro di stampa viene impilato leggermente distanziato da un altro.

<Carta che può uscire in modalità sfalsata>

- Quando si utilizza l'unità uscita sfalsata:
131 mm × 148 mm - 305 mm × 550 mm

- 1 Toccare [Separazione].
- 2 Selezionare l'impostazione di uscita sfalsata.
- 3 Toccare [OK].

Pinza

Pinzare nella posizione specificata.

<Tipi di carta che possono essere pinzati>

- Formato carta: A3, B4, A4, A4-LEF*¹, B5, B5-LEF, Ledger, Legal, Letter, Letter-LEF, Foolscap

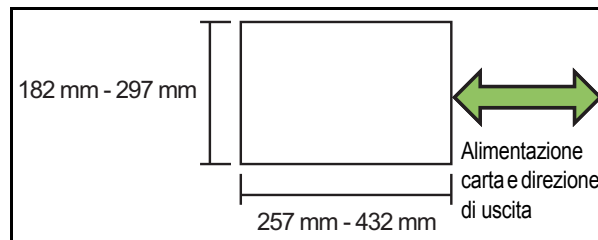

- **Grammatura carta: da 52 g/m² a 210 g/m²**

<Numero di fogli che possono essere pinzati>

- Formato carta standard
A4, A4-LEF, B5, B5-LEF (Letter, Letter-LEF): 2 - 50 fogli*²
Formati diversi da quelli sopra (A3, B4 (Ledger, Legal, Foolscap)): 2 - 25 fogli*²
- *1 LEF vuol dire Long Edge Feed (Inserimento Lato Lungo)
- *2 Quando si utilizza carta comune e carta riciclata (85 g/m²)



- Quando il lavoro di stampa supera il numero massimo di fogli che possono essere pinzati, viene visualizzata una schermata di conferma in modo da poter selezionare se interrompere la stampa o continuarla senza pinzatura.
- Non è possibile eseguire la pinzatura quando si utilizza carta di formato non standard.
- Il formato della carta che può essere pinzata varia a seconda del modello. (p. 8-6 "Caratteristiche dell'Unità uscita sfalsata")

■ Orientamento originale

[L. sup. alto]

Selezionare questa opzione quando si caricano originali con un orientamento da cui possono essere letti normalmente.

[L. sup. sin.]

Selezionare questa opzione quando si caricano originali in modo che la parte superiore dell'originale sia allineata al lato sinistro.

■ Lato rileg.

Selezionare il lato di rilegatura della carta.

Sinistra, Destra, In alto

■ Graffetta

Selezionare la posizione di pinzatura.

Se si seleziona Sinistra o Destra per [Lato rileg.], selezionare tra le opzioni seguenti.

[OFF], 1 graffetta, 2 graffette

Se si seleziona In alto per [Lato rileg.], selezionare tra le opzioni seguenti.

[OFF], Pinza 1 sinistra, Pinza 1 destra, 2 graffette



- Le opzioni Pinza 1 sinistra e Pinza 1 destra sono visualizzate solo quando è selezionato In alto per [Lato rileg.].

1 Toccare [Pinza].

2 Selezionare l'orientamento dell'originale.

3 Configurare il [Lato rileg.]

4 Configurare [Graffetta].

5 Toccare [OK].

■ Margine rilegatura

È possibile specificare il margine di rilegatura in modo che le graffette non siano nell'area di stampa.

1 Toccare [Margine rilegatura] nella schermata [Pinza].

Viene visualizzata la schermata [Margine rilegatura].

2 Specificare il margine di rilegatura.

- Selezionare il [Lato rileg.]
- Utilizzare [▼], [▲] o i tasti numerici per immettere la larghezza.
- Se parte dell'area di stampa è mancante a causa dell'impostazione del margine di rilegatura, impostare [Riduz. auto] su [ON].

3 Toccare [OK].

Uscita sfalsata ([Programma])

Quando si utilizza [Programma], ogni fascicolo di documenti stampati viene impilato leggermente distanziato da un altro per creare separazione. Per ulteriori informazioni sul programma, vedere "Programma" (p. 1-21) in "Copia".

[OFF]

L'uscita sfalsata non viene eseguita.

[Tra fascic.]

Ogni fascicolo di documenti stampati viene impilato leggermente distanziato da un altro.

[Tra gruppi]

Ogni gruppo di documenti stampati viene impilato leggermente distanziato da un altro.

Finitrice multifunzionale

Se si collega la finitrice multifunzionale opzionale, è possibile utilizzare le funzioni seguenti.

Funzioni disponibili per la finitrice multifunzionale	Funzioni disponibili per la finitrice/piegatrice
Graffetta Perfora 2 pieghe Rilegatura opuscolo	3 pieghe internamente 3 pieghe esternamente Piega Z

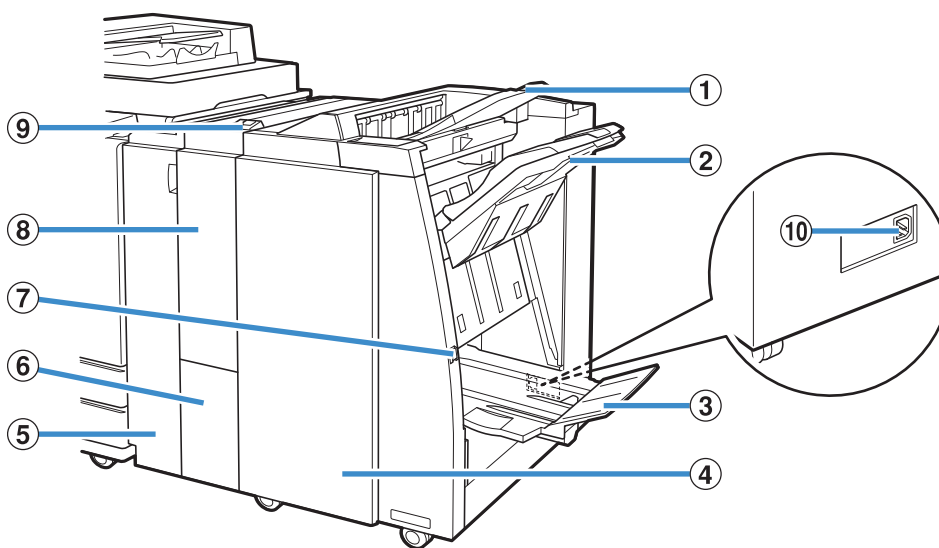

① Vassoio superiore

Le stampe vengono emesse qui quando si esegue la perforazione.

② Vassoio impilatore

Le stampe vengono emesse qui quando si utilizza la funzione graffetta o uscita sfalsata.

③ Vassoio opuscolo

Gli opuscoli e le stampe a piegatura doppia vengono emesse qui.

④ Sportello destro

Aprire per sostituire la cartuccia delle graffette o in caso di inceppamento della carta.

⑤ Sportello sinistro

Aprire per rimuovere la carta inceppata dal percorso di alimentazione carta tra la stampante e la finitrice.

⑥ Vass. uscita pieg. tripla

Le stampe a piegatura tripla vengono emesse qui.

⑦ Tasto di espulsione

Utilizzare questo tasto per spostare le stampe nel vassoio opuscolo nella posizione in cui è possibile recuperarle facilmente.

⑧ Finitrice/Piegatrice

Le funzioni 3 pieghe esternamente, 3 pieghe internamente e Piega Z sono disponibili.

⑨ Tasto vass. uscita pieg tripla

Premere questo tasto per espellere le stampe con piegatura tripla. L'uscita piegatura tripla si apre verso di sé.

⑩ Presa della finitrice multifunzionale

Utilizzare per collegare il cavo di alimentazione della finitrice multifunzionale.

La presa si trova sul retro della finitrice.

Etichetta di attenzione

Per un utilizzo sicuro, l'etichetta di attenzione seguente è applicata sulla finitrice multifunzionale. Quando si utilizza o si esegue la manutenzione della finitrice multifunzionale, leggere le istruzioni sull'etichetta di attenzione per un utilizzo sicuro. Non rimuovere o sporcare l'etichetta. Se l'etichetta non è applicata sulla finitrice multifunzionale, è staccata o è illeggibile, contattare il rivenditore o il servizio assistenza autorizzato.

■ Posizione dell'etichetta di attenzione

La posizione dell'etichetta di attenzione (avviso) è mostrata di seguito.

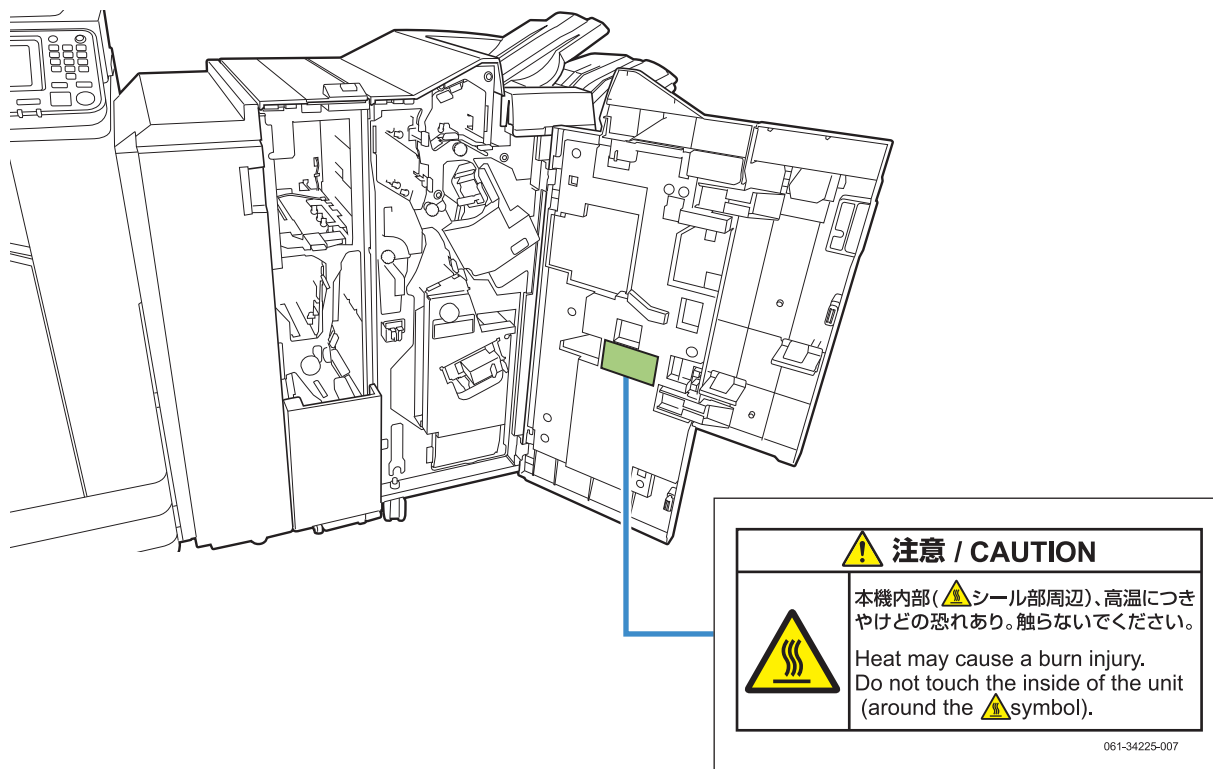

- All'interno della finitrice multifunzionale sono presenti anche etichette di attenzione di temperatura elevata.

■ Dettagli dell'etichetta

La posizione dell'etichetta può indicare una temperatura elevata. Il contatto potrebbe causare un'ustione.

Elenco di impostazioni

È possibile impostare gli elementi descritti di seguito quando è collegata la finitrice multifunzionale.

Driver della stampante

Elemento impostazione	Descrizione	Vedere
Scheda [Finitura]		
Uscita sfalsata	È possibile impilare ogni fascicolo di documenti stampati leggermente distanziato da un altro durante la stampa di più copie.	p. 8-13
Graffetta	Selezionare la posizione di pinzatura.	p. 8-13
Perfora	Selezionare il metodo di perforazione.	p. 8-16
Piega	Selezionare quando si piega la carta in due.	p. 8-16
Rilegatura opuscolo	Specificare il tipo di stampa opuscolo.	p. 8-18
Vassoio di uscita	Specificare il vassoio di uscita.	p. 8-20
Relay vassoio uscita	Selezionare questa opzione per cambiare automaticamente il vassoio di uscita quando il vassoio è pieno.	p. 8-20
Scheda [Avanzate]		
Programma	Specificare questa opzione quando il numero di copie richieste varia in base al gruppo (ad esempio divisione corporate o classe).	p. 3-27
Uscita sfalsata (programma)	È possibile impilare ogni fascicolo di documenti stampati leggermente distanziato da un altro per creare separazione.	p. 8-20



- Quando [Graffetta], [Perfora] e altre funzioni sono disattivati nella scheda [Finitura], verificare che [Configurazione Stampante] nella scheda [Ambiente] sulla schermata delle proprietà sia stato configurato correttamente. (p. 3-29 "Configurazione Stampante")

Modalità Copia

Elemento impostazione	Descrizione	Vedere
Opuscolo	Specificare l'imposizione e la piegatura della carta quando si crea un opuscolo.	p. 1-14
Rilegatura ([Opuscolo])	La carta stampata viene piegata in due e rilegata al centro con le graffette.	p. 8-23
Separazione libri ([Opuscolo])	Selezionare la rilegatura a sella o la rilegatura laterale quando di stampa un opuscolo con uscite separate.	p. 8-23
Programma	Specificare questa opzione quando il numero di copie richieste varia in base al gruppo (ad esempio divisione corporate o classe).	p. 1-21
Uscita sfalsata ([Programma])	È possibile impilare ogni fascicolo di documenti stampati leggermente distanziato da un altro per creare separazione.	p. 8-24
Separazione	Specificare se inserire fogli separatori tra le stampe.	p. 1-24
Uscita sfalsata ([Separazione])	È possibile impilare ogni fascicolo di documenti stampati leggermente distanziato da un altro per creare separazione.	p. 8-20
Graffetta Perfora	Specificare le impostazioni di pinzatura e perforazione.	p. 8-21
Piega	Selezionare quando si piega la carta in due.	p. 8-22
Vassoio di uscita	Specificare il vassoio di uscita.	p. 8-24
Faccia in su/in giù	Specificare se emettere le stampe a faccia in su o faccia in giù nel vassoio.	p. 8-24
Relay vassoio uscita	Selezionare questa opzione per cambiare automaticamente il vassoio di uscita quando il vassoio è pieno.	p. 8-24

Impostazioni del driver della stampante

Uscita sfalsata

Impilare ogni fascicolo di documenti stampati leggermente distanziato da un altro durante la stampa di più copie.

- Quando è configurato [Programma], [Uscita sfalsata] è [OFF]. (p. 3-27 “Programma”)
- Questa impostazione non è disponibile per i formati carta che non possono essere emessi nel vassoio impilatore.
- Quando è configurato [Originale formato misto], [Uscita sfalsata] è [OFF]. (p. 3-11 “Originale formato misto”)
- Quando è configurato [2 pieghe], [3 pieghe internamente] o [3 pieghe esternamente] in [Piega], [Uscita sfalsata] è impostato su [OFF]. (p. 8-16 “Piega”)
- Quando è configurato [Rilegatura opuscolo], [Uscita sfalsata] è [OFF]. (p. 8-18 “Rilegatura opuscolo”)
- Normalmente si utilizza l'uscita sfalsata a due strati. Quando si utilizza la pinzatura in combinazione, si utilizza l'uscita sfalsata a tre strati.

Uscita sfalsata a due strati

Senza pinzatura (Finitrice multifunzionale, Unità uscita sfalsata)

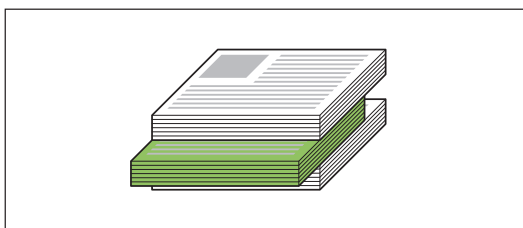

Uscita sfalsata a tre livelli

Con pinzatura (Finitrice multifunzionale)

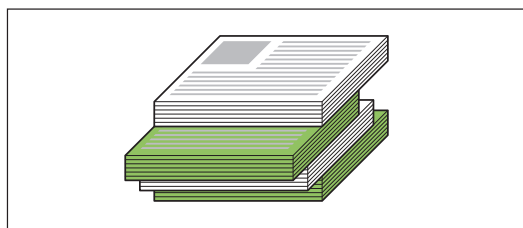

[OFF]

L'uscita sfalsata non viene eseguita.

[Tra ordinamenti]

Ogni fascicolo di documenti stampati specificato in [Ordinamento] viene impilato leggermente distanziato da un altro.

[Tra lavori]

Ogni lavoro di stampa finito viene impilato leggermente distanziato da un altro.

Graffetta

Selezionare la posizione di pinzatura.



- Quando è configurato [Pinza], accertarsi di configurare [Lato rileg.].
- Quando è configurato [Pinza], [Ordinamento] è impostato su [Fascicolato]. (p. 3-10 “Ordinamento”)
- Quando è configurato [Originale formato misto], [Pinza] è [OFF]. (p. 3-11 “Originale formato misto”)
- Quando è configurato [Opuscolo], [Pinza] è [OFF]. (p. 3-16 “Opuscolo”)
- Quando è configurato [Rilegatura opuscolo], [Pinza] è [OFF]. (p. 8-18 “Rilegatura opuscolo”)
- L'orientamento della carta varia in base al lato di rilegatura. Vedere “Funzione Pinza e orientamento di caricamento della carta” (p. 8-15).

Se si seleziona [Sinistra] o [Destra] per [Lato rileg.], selezionare tra le opzioni seguenti.

[OFF], [1 graffetta], [2 graffette]

Se si seleziona [In alto] per [Lato rileg.], selezionare tra le opzioni seguenti.

[OFF], [Pinza 1 sinistra], [Pinza 1 destra], [2 graffette]

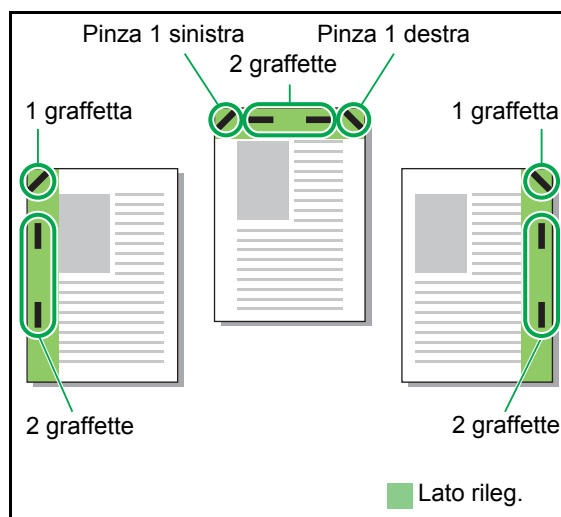

Capitolo 8 Dispositivi opzionali

<Tipi di carta che possono essere pinzati>

- Formato carta: A3, B4, A4, A4-LEF, B5-LEF, Ledger, Legal, Letter, Letter-LEF, Foolscap e forato personalizzato

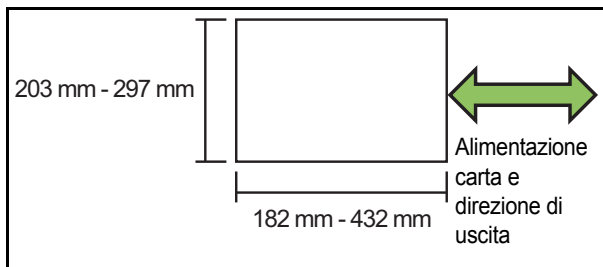

- **Grammatura carta: da 52 g/m² a 210 g/m²**
Quando la grammatura carta supera i 162 g/m², è possibile pinzare un solo foglio per la copertina.

<Numero di fogli che possono essere pinzati>

- Quando si utilizza un formato carta standard A4 o A4-LEF/B5-LEF (Letter o Letter-LEF): da 2 a 100 fogli
 Altri formati carta standard (A3 o B4 (Ledger, Legal)): da 2 a 65 fogli
- Quando si utilizza un formato carta non standard
 La lunghezza carta supera i 297 mm: da 2 a 65 fogli
 La larghezza e la lunghezza carta superano i 216 mm: da 2 a 65 fogli
 Formati diversi da quelli sopra: da 2 a 100 fogli

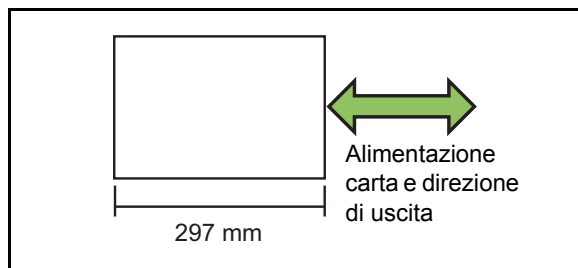

- Quando si stampano lavori che superano il numero massimo di fogli che è possibile pinzare, i fogli vengono emessi senza pinzatura.

Il formato della carta che può essere pinzata varia a seconda del modello.

	ComColor FW 5000/5000R	ComColor FW 5230/5230R 5231/5231R 2230 ComColor black FW 1230/1230R
	✓	✓
	✓	✓
	N/A	✓
	N/A	✓
	N/A	✓
	✓	✓
	N/A	✓
	N/A	✓

- I formati carta in pollici sono i seguenti:
 A3 (Ledger) A4 (Lettera) B4 (Legale)

Funzione Pinza e orientamento di caricamento della carta

L'orientamento della carta nel vassoio carta e il lato di rilegatura sono visualizzati di seguito.

Orientamento: verticale

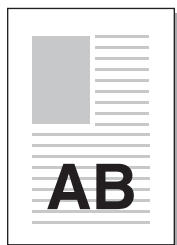

Orientamento: orizzontale



Dati faccia in su



Dati faccia in giù



Lato rileg.	Posizione pinza							
	1 graffetta		2 graffette					
Sinistra					/			
Destra								
In alto	Pinza 1 sinistra		Pinza 1 destra				2 graffette	
Trasferimento carta	<p style="text-align: center;">Alimentazione carta e direzione di uscita</p>							



• Quando nel vassoio non è caricato il formato carta corrispondente, viene visualizzato un messaggio. Seguire le istruzioni sullo schermo per caricare la carta.

• Per la rilegatura [1 graffetta], l'angolo di pinzatura potrebbe variare dalle immagini sopra e dalle immagini stampate sulla schermata del driver della stampante, a seconda del formato o dell'orientamento della carta.

Perfora

Specificare il numero di fori da eseguire.



- Quando è configurato [Originale formato misto], [Perfora] è impostato su [OFF]. (p. 3-11 “Originale formato misto”)
- Quando è configurato [Opuscolo], [Perfora] è impostato su [OFF]. (p. 3-16 “Opuscolo”)
- Quando è configurato [Rilegatura opuscolo], [Perfora] è impostato su [OFF]. (p. 8-18 “Rilegatura opuscolo”)

[OFF], [2 fori], [4 fori]

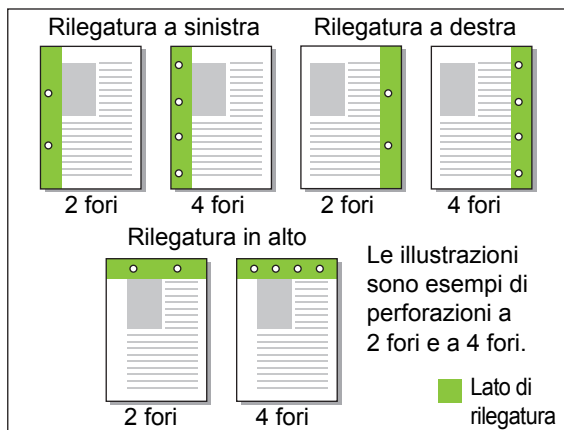

<Tipi di carta che possono essere perforati>

- Formato carta:
2 fori: A3, B4, A4, A4-LEF, B5-LEF, Ledger, Legal, Letter, Letter-LEF
- 4 fori: A3, A4-LEF, Ledger, Letter-LEF
- Grammatatura carta: 52 g/m² - 200 g/m²

Il formato della carta che può essere perforata varia a seconda del modello.

	ComColor FW 5000/5000R	ComColor FW 5230/5230R 5231/5231R 2230 ComColor black FW 1230/1230R
	✓	✓
	N/A	✓
	N/A	✓
	N/A	✓
	N/A	✓

Pieghe

Selezionare il tipo di piegatura, ad esempio 2 pieghe o Pieghe Z.

<Tipi di carta che possono essere piegati>

- Formato carta:
2 pieghe: A3, B4, A4, Ledger, Legal, Letter, Foolscap e forato personalizzato
- 3 pieghe internamente, 3 pieghe esternamente:
A4, Letter
- Pieghe Z: A3, B4, Ledger

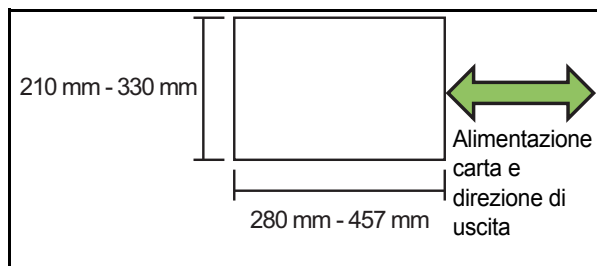

- Grammatatura carta: da 60 g/m² a 90 g/m²

[OFF]

La carta non è piegata.

[2 pieghe]

Ogni foglio di carta è piegato in due.

[3 pieghe internamente]

Ogni foglio di carta è piegato in tre verso l'interno.

[3 pieghe esternamente]

Ogni foglio di carta è piegato in tre verso l'esterno.

[Piega Z]

Ogni foglio di carta è piegato a forma di Z.

Quando si utilizza [Originale formato misto] in combinazione, la carta con piega a Z e la carta senza piega a Z sono emesse insieme.

Selezionare il lato di piegatura e fare clic su [Dettagli] per visualizzare la finestra di dialogo [Piega]. Configurare la direzione di piegatura e la posizione del lato di rilegatura.

■ Direzione piega

Quando è stato selezionato [2 pieghe], [3 pieghe internamente] o [3 pieghe esternamente], specificare la superficie stampata da piegare verso l'interno o l'esterno.



- Quando entrambi i lati sono stampati, la prima pagina è la superficie stampata.

[Stampa interna]

Piegare la carta con la superficie stampata verso l'interno.

[Stampa esterna]

Piegare la carta con la superficie stampata verso l'esterno.

2 pieghe

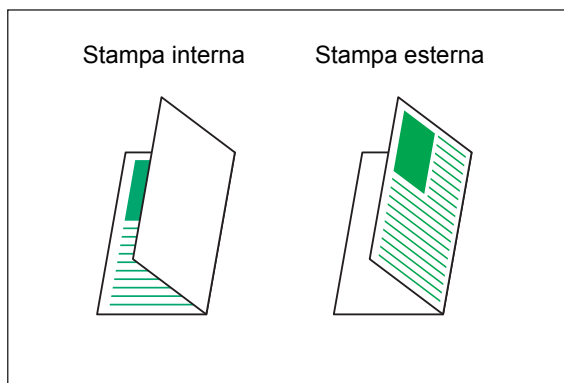

3 pieghe internamente

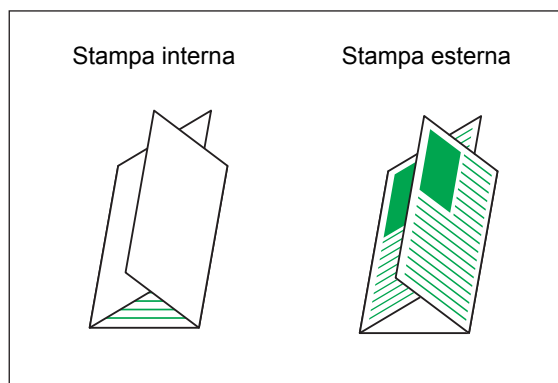

3 pieghe esternamente

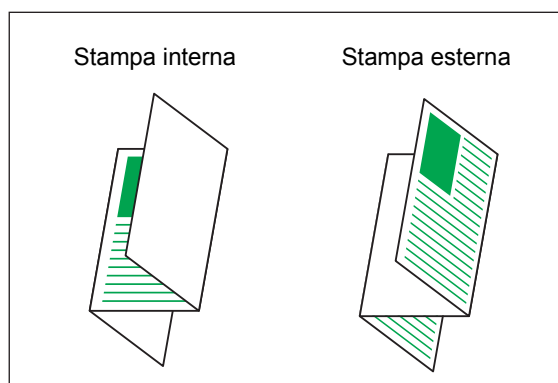

■ Lato rileg.

Quando è stato selezionato [Piega Z], specificare la posizione di rilegatura.

[Rilega sinistra/alto]

Piegare la metà destra della carta a forma di Z.

[Rilega destra/basso]

Piegare la metà sinistra della carta a forma di Z.





- Quando è configurato [Originale formato misto], [Piega] è impostato solo su [Piega Z]. In questo caso, i formati che possono coesistere sono "A4-LEF e A3", "B5-LEF e B4" e "Letter-LEF e Ledger". (p. 3-11 "Originale formato misto")
- Quando si utilizza [Originale formato misto] in combinazione, selezionare la direzione del formato più grande dell'originale per [Orientamento]. (Quando l'originale A4 è verticale e l'originale A3 è orizzontale, selezionare [Orizzontale].) (p. 3-10 "Formato originale", p. 3-11 "Originale formato misto")
- Selezionare il formato carta di Piega Z per [Formato carta]. (p. 3-11 "Formato carta")
- Quando si utilizza questa funzione con la stampa duplex, quest'ultima viene applicata solo quando il formato della parte anteriore e posteriore del documento è uguale. (Se il formato non è uguale, il retro della pagina rimane vuoto.) (p. 3-9 "Duplex / Simplex")
- Quando si utilizza [Originale formato misto] in combinazione, le funzioni di pinzatura, perforazione e uscita sfalsata sono disponibili. (p. 3-10 "Formato originale", p. 8-13 "Uscita sfalsata", p. 8-13 "Graffetta", p. 8-16 "Perfora")
- Quando si utilizza [Aggiungi copertina] in combinazione, è possibile aggiungere una copertina con lo stesso formato della Piega Z. (p. 3-21 "Aggiungi copertina")

Rilegatura opuscolo

Eeguire la stampa duplex per più pagine continue per creare un opuscolo con la carta piegata in due. È anche possibile rilegare la carta al centro con le graffette.



- Quando è configurato [Rilegatura opuscolo], [Ordinamento] è impostato su [Fascicolato]. (p. 3-10 "Ordinamento")

<Tipi di carta utilizzabili per creare opuscoli>

- A3, B4, A4, Ledger, Legal, Letter, Foolscap e forato personalizzato

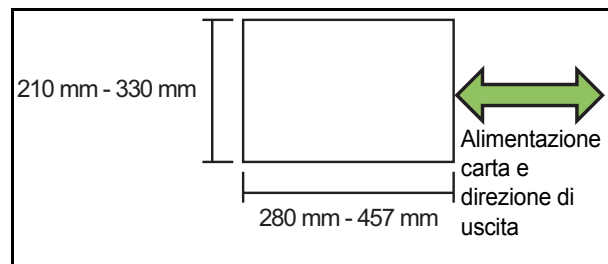

[OFF]

La rilegatura opuscolo non viene eseguita.

[Piega]

La carta stampata è piegata in due.

[Piega + Pinza]

La carta stampata viene piegata in due e rilegata al centro con le graffette.

Selezionare come creare un opuscolo e fare clic su [Dettagli] per visualizzare la finestra di dialogo [Rilegatura opuscolo]. Configurare le impostazioni per separazione libri, centra margine e copertina opuscolo.

■ Separazione libri

Quando è stato selezionato [Piega] o [Piega + Pinza], sono applicabili alcune limitazioni al numero di fogli che è possibile piegare.

[Piega] crea un opuscolo separato ogni 5 fogli (20 pagine) e [Piega + Pinza], un opuscolo ogni 15 fogli (60 pagine).

Quando il numero di pagine supera questo numero di fogli, viene eseguita una piega ogni numero di fogli indicato sopra e i fogli vengono emessi (creazione di un opuscolo separato).

L'ordine di layout è diverso a seconda se si esegue la rilegatura centrale o laterale per le pile separate.

Pertanto, selezionare [OFF] o [ON].

[OFF]

I dati vengono imposti per creare un libro aprendo, disponendo in strati e rilegando i fogli (al centro).
Quando è stato selezionato [OFF], i fogli non vengono pinzati anche se è selezionato [Piega + Pinza].

[ON]

I dati vengono imposti per creare un libro aprendo, disponendo in strati e rilegando i fogli (lateralmente).

Esempio: quando è stato selezionato [OFF] per [Libri separati] ed è stato impostato [Piega] per un originale di 60 pagine

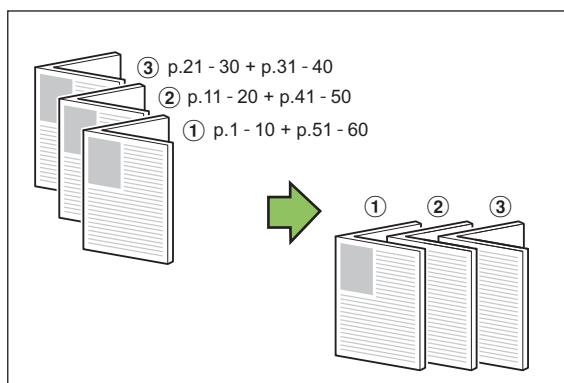

Esempio: quando è stato selezionato [ON] per [Libri separati] ed è stato impostato [Piega] per un originale di 60 pagine

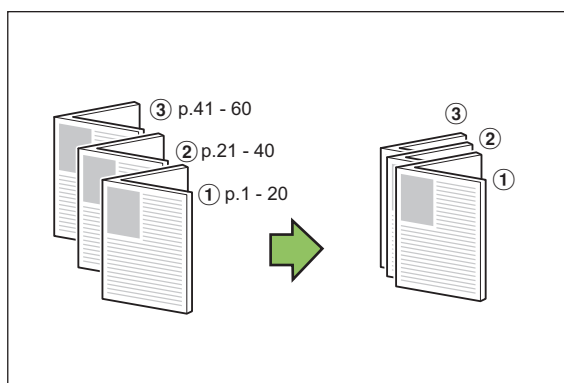
**■ Centra margine**

Immettere un valore per [Larghezza].

Quando è stata selezionata la casella di controllo [Riduz. auto] e l'immagine stampata non si adatta alla pagina a causa della larghezza del margine specificata, l'immagine viene ridotta automaticamente per adattarsi alla pagina.

■ Copertina opuscolo

Solo le copertine (le prime due pagine e le ultime due pagine) vengono stampate separatamente. Questa funzione è utile quando si stampano le copertine e il testo principale con carta separata.

[OFF]

Le copertine opuscolo non sono stampate.

[Stampa solo copertina]

Vengono stampate solo le copertine.

[Stampa senza copertina]

Tutte le pagine eccetto le copertine vengono stampate come opuscolo.

[Mem. senza copert. in lista d'attesa]

Quando la casella di controllo [Mem. senza copert. in lista d'attesa] è selezionata, è possibile iniziare a stampare il testo principale sul pannello operativo della macchina dopo la stampa della copertina. Quando si seleziona la casella di controllo, specificare il vassoio di alimentazione per la copertina.

[Vassoio fogli cop.]

[Vassoio standard] / [Vassoio alimentaz. 1] / [Vassoio alimentaz. 2]

In questa sezione viene descritto quando stampare solo le copertine separatamente e creare un opuscolo allineando il testo principale.

- 1** Fare clic su **[Stampa solo copertina]** in **[Copertina opuscolo]**.
- 2** Selezionare la casella di controllo **[Mem. senza copert. in lista d'attesa]**.
- 3** Selezionare **[Vassoio fogli cop.]**.
- 4** Fare clic su **[OK]**.
Vengono stampate solo le copertine e i dati del corpo principale saranno elencati in un lavoro in attesa.
- 5** Inserire le copertine stampate nel vassoio selezionato in **[Vassoio fogli cop.]**.
- 6** Toccare **[Stampa]** sulla schermata **[Home]**.

7 Selezionare un lavoro.

8 Premere il tasto [Avvio].

Il testo principale viene stampato, allineato alle copertine e creato come opuscolo.

Il formato della carta che può essere utilizzata come opuscolo varia a seconda del modello.

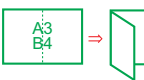
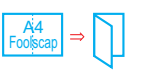
	ComColor FW 5000/5000R	ComColor FW 5230/5230R 5231/5231R 2230 ComColor black FW 1230/1230R
	N/A	✓
	✓	✓

Vassoio di uscita

Specificare il vassoio di uscita per le stampe. Quando è stato specificato [Auto], le stampe vengono emesse automaticamente nel vassoio corretto, a seconda delle funzioni configurate. Quando è collegata la finitrice multifunzionale, selezionare [Vassoio superiore] o [Vassoio impilatore].

Fare clic su [Dettagli] per visualizzare la finestra di dialogo [Vassoio di uscita]. Specificare se emettere le stampe a faccia in su o faccia in giù nel vassoio.

[Faccia su] / [Faccia giù]



- Quando è configurato [Uscita sfalsata], [Pinza], [Perfora], [Piega] o [Rilegatura opuscolo], il vassoio che è possibile selezionare in [Vassoio di uscita] varia a seconda delle impostazioni. (p. 8-13 "Uscita sfalsata", p. 8-13 "Graffetta", p. 8-16 "Perfora", p. 8-16 "Piega", p. 8-18 "Rilegatura opuscolo")

Relay vassoio uscita

Cambiare automaticamente il vassoio di uscita quando il vassoio è pieno.

Occorre impostare [Ordinamento] su [Non fascicolato] nella scheda [Base].

Uscita sfalsata (programma)

Quando si utilizza [Programma], ogni fascicolo di documenti stampati viene impilato leggermente distanziato da un altro per creare separazione. Per ulteriori informazioni sulla configurazione di [Programma], vedere "Programma" (p. 3-27) in "Stampa".

[OFF]

L'uscita sfalsata non viene eseguita.

[Tra fascic.]

Ogni fascicolo di documenti stampati viene impilato leggermente distanziato da un altro.

[Tra gruppi]

Ogni gruppo di documenti stampati viene impilato leggermente distanziato da un altro.

Impostazioni modalità di copia

Uscita sfalsata ([Separazione])

Quando si utilizza [Separazione], ogni fascicolo di documenti stampati viene impilato leggermente distanziato da un altro per creare separazione.

[OFF]

L'uscita sfalsata non viene eseguita.

[Tra ordinamenti]

Ogni fascicolo ordinato viene impilato leggermente distanziato da un altro.

[Dopo un lavoro]

Ogni lavoro di stampa viene impilato leggermente distanziato da un altro.

<Carta che può uscire in modalità sfalsata>

- Quando si utilizza la finitrice multifunzione:
A3, B4, A4, A4-LEF, B5-LEF, Ledger, Legal, Letter, Letter-LEF, Foolschap, forato personalizzato (203 mm × 182 mm to 297 mm × 488 mm)

1 Toccare [Separazione].

2 Selezionare l'impostazione di uscita sfalsata.

3 Toccare [OK].

Graffetta Perfora

Pinzare o perforare nella posizione specificata.

<Tipi di carta che possono essere pinzati>

- Formato carta: A3, B4, A4, A4-LEF, B5-LEF, Ledger, Legal, Letter, Letter-LEF, Foolscap e forato personalizzato

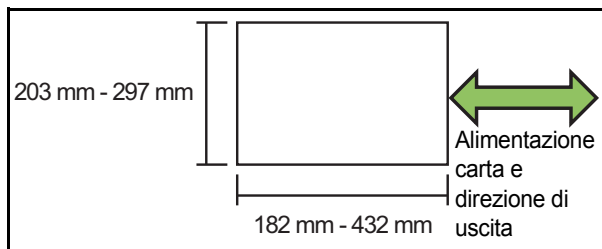

- **Grammatura carta: da 52 g/m² a 210 g/m²**
Quando la grammatura carta supera i 162 g/m², è possibile pinzare un solo foglio per la copertina.

<Numero di fogli che possono essere pinzati>

- Quando si utilizza un formato carta standard A4 o A4-LEF/B5-LEF (Letter o Letter-LEF): da 2 a 100 fogli
Altri formati carta standard (A3 o B4 (Ledger o Legal)): da 2 a 65 fogli
- Quando si utilizza un formato carta non standard
La lunghezza carta supera i 297 mm: da 2 a 65 fogli
La larghezza e la lunghezza carta superano i 216 mm: da 2 a 65 fogli
Formati diversi da quelli sopra: da 2 a 100 fogli

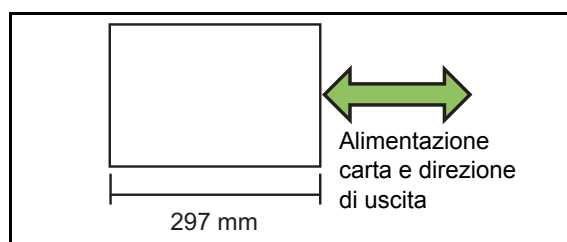

- Quando si stampano lavori che superano il numero massimo di fogli che è possibile pinzare, i fogli vengono emessi senza pinzatura.

<Tipi di carta che possono essere perforati>

- Formato carta:
2 fori: A3, B4, A4, A4-LEF, B5-LEF, Ledger, Legal, Letter, Letter-LEF
4 fori: A3, A4-LEF, Ledger, Letter-LEF
- **Grammatura carta: da 52 g/m² a 200 g/m²**

■ Orientamento originale

[L. sup. alto]

Selezionare questa opzione quando si caricano originali con un orientamento da cui possono essere letti normalmente.

[L. sup. sin.]

Selezionare questa opzione quando si caricano originali in modo che la parte superiore dell'originale sia allineata al lato sinistro.

■ Lato rileg.

Selezionare il lato di rilegatura della carta.

Sinistra, Destra, In alto

■ Graffetta

Selezionare la posizione di pinzatura.

Se si seleziona Sinistra o Destra per [Lato rileg.], selezionare tra le opzioni seguenti.

[OFF], 1 graffetta, 2 graffette

Se si seleziona In alto per [Lato rileg.], selezionare tra le opzioni seguenti.

[OFF], Pinza 1 sinistra, Pinza 1 destra, 2 graffette



- Le opzioni Pinza 1 sinistra e Pinza 1 destra sono visualizzate solo quando è selezionato In alto per [Lato rileg.].

1 Toccare [Graffetta Perfora].

2 Selezionare l'orientamento dell'originale.

3 Configurare il [Lato rileg.].

4 Configurare [Graffetta].

5 Toccare [OK].

■ Perfora

Specificare il numero di fori da eseguire.
[OFF], [2 fori], [4 fori]

1 Toccare [Grafetta Perfora].

2 Selezionare l'orientamento dell'originale.

3 Configurare il [Lato rileg.].

4 Configurare il [Perfora].

5 Toccare [OK].

■ Margine rilegatura

È possibile specificare il margine di rilegatura in modo che le graffette non siano nell'area di stampa.

1 Toccare [Margine rilegatura] nella schermata [Grafetta Perfora].

Viene visualizzata la schermata [Margine rilegatura].

2 Specificare il margine di rilegatura.

- Selezionare il [Lato rileg.].
- Utilizzare [↓], [↑] o i tasti numerici per immettere la larghezza.
- Se parte dell'area di stampa è mancante a causa dell'impostazione del margine di rilegatura, impostare [Riduz. auto] su [ON].

3 Toccare [OK].

Piega

Selezionare il tipo di piegatura, ad esempio 2 pieghe o Piegata Z.



- Quando [Piegata Z form. misto] in [Piegata] è impostato su [ON], è possibile utilizzare questa funzione in combinazione con [Grafetta Perfora]. (p. 8-21 "Grafetta Perfora")

<Tipi di carta che possono essere piegati>

- Formato carta:
2 pieghe: A3, B4, A4, Ledger, Legal, Letter, Foolscap e forato personalizzato
3 pieghe internamente, 3 pieghe esternamente: A4, Letter
Piegata Z: A3, B4, Ledger

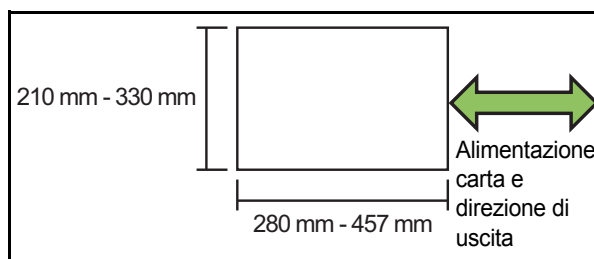

- Grammatatura carta: da 60 g/m² a 90 g/m²

[OFF]

La carta non è piegata.

[2 pieghe]

Ogni foglio di carta è piegato in due.

[3 pieghe internamente]

Ogni foglio di carta è piegato in tre verso l'interno.

[3 pieghe esternamente]

Ogni foglio di carta è piegato in tre verso l'esterno.

[Piegata Z]

Ogni foglio di carta è piegato a forma di Z.

[Direzione piega]

Selezionare se piegare la superficie stampata verso l'interno o l'esterno.

Piegata	Direzione piega
[2 pieghe]	
[3 pieghe internamente]	
[3 pieghe esternamente]	

[Lato rileg.]

Specificare il lato di rilegatura della carta.

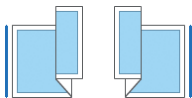
Piegatura	Lato rileg.
[Piegatura Z]	

[Piegatura Z form. misto]

Quando questa opzione è impostata su [ON], il formato più grande tra due formati diversi viene emesso con la piegatura Z e quello più piccolo senza piegatura Z.

I formati che possono coesistere per la funzione Piegatura Z form. misto sono "A4-LEF e A3", "B5-LEF e B4" e "Letter-LEF e Ledger".

[Rotazione immagine automatica]

Questa opzione ruota automaticamente l'immagine di 90 gradi quando gli orientamenti dell'originale e della carta non corrispondono, anche se il formato carta caricato nel vassoio corrisponde al formato dell'originale caricato.

Normalmente, questa opzione è impostata su [ON].

■ Quando è stato selezionato [2 pieghe], [3 pieghe internamente] o [3 pieghe esternamente]

1 Toccare [Piegatura].

2 Selezionare il tipo di piegatura.

3 Selezionare [Direzione piegatura].

4 Toccare [OK].

■ Quando è stato selezionato [Piegatura Z]

1 Toccare [Piegatura].

2 Toccare [Piegatura Z].

3 Selezionare il [Lato rileg.].

4 Quando i formati degli originali sono misti, selezionare [Piegatura Z form. misto].

5 Toccare [OK].

- Toccare [OK] dopo che è stata visualizzata una schermata di conferma e impostare [Rotazione immagine automatica] su [OFF].

Rilegatura ([Opuscolo])

Specificare le impostazioni di impostazione, piegatura della carta e graffette quando si crea un opuscolo.

Per ulteriori informazioni sull'opuscolo, vedere "Opuscolo" (p. 1-14) in "Copia".



- Quando è configurato [Rilegatura], [Ordinamento] è impostato su [Fascicolato]. (p. 1-10 "Ordinamento")

[OFF]

La rilegatura non viene eseguita.

[Piegatura + Pinza]

La carta viene piegata in due e rilegata al centro con le graffette.

[Piegatura]

La carta è piegata in due.

Separazione libri ([Opuscolo])

Quando è stato selezionato [Piegatura] o [Piegatura + Pinza] in [Rilegatura], sono applicabili alcune limitazioni al numero di fogli che è possibile piegare.

[Piegatura] crea un opuscolo separato ogni 5 fogli (20 pagine) e [Piegatura + Pinza], un opuscolo ogni 15 fogli (60 pagine).

Quando il numero di pagine supera questo numero di fogli, viene eseguita una piegatura ogni numero di fogli indicato sopra e i fogli vengono emessi (creazione di un opuscolo separato).

L'ordine di layout è diverso a seconda se si esegue la rilegatura centrale o laterale per le pile separate. Pertanto, selezionare [OFF] o [ON].

[OFF]

I dati vengono imposti per creare un libro aprendo, disponendo in strati e rilegando i fogli (al centro).

Quando è stato selezionato [OFF], i fogli non vengono pinzati anche se è selezionato [Piegatura + Pinza].

[ON]

I dati vengono imposti per creare un libro aprendo, disponendo in strati e rilegando i fogli (lateralmente).

Quando è stato selezionato [OFF] per [Separazione libri] ed è stato impostato [Piega] per un originale di 60 pagine

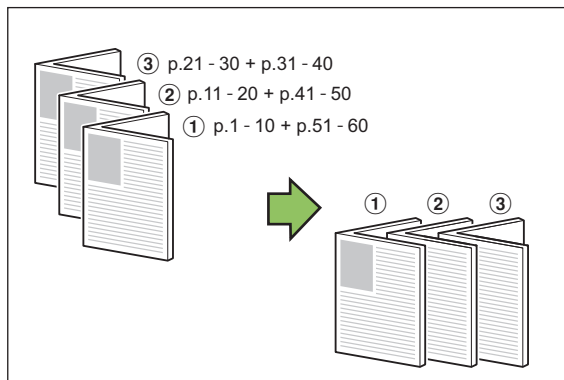

Quando è stato selezionato [ON] per [Separazione libri] ed è stato impostato [Piega] per un originale di 60 pagine

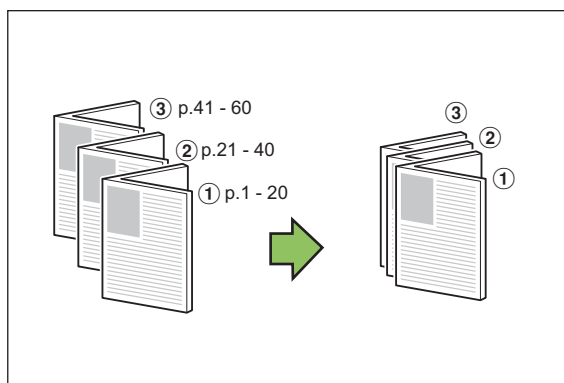

Vassoio di uscita

Selezionare il vassoio di uscita per le stampe.

- I tasti visualizzati sulla schermata [Vassoio di uscita] variano a seconda dei dispositivi opzionali collegati.

[Auto]

Il vassoio appropriato viene selezionato automaticamente.

[① Vassoio faccia giù], [② Vassoio superiore], [③ Vassoio impilatore]

Selezionare il vassoio di uscita.

1 Toccare [Vassoio di uscita].

2 Selezionare il vassoio di uscita.

3 Toccare [OK].

Faccia in su/in giù

Specificare se emettere le stampe a faccia in su o faccia in giù nel vassoio.

[Faccia su], [Faccia giù]

Relay vassoio uscita

Cambiare automaticamente il vassoio di uscita quando il vassoio è pieno.

1 Toccare [Relay vassoio uscita].

2 Toccare [ON].

3 Toccare [OK].



- Quando è configurato [Relay vassoio uscita], [Ordinamento] è impostato su [Non fascicolato]. (p. 1-10 "Ordinamento")

Uscita sfalsata ([Programma])

Quando si utilizza [Programma], ogni fascicolo di documenti stampati viene impilato leggermente distanziato da un altro per creare separazione. Per ulteriori informazioni sul programma, vedere "Programma" (p. 1-21) in "Copia".

[OFF]

L'uscita sfalsata non viene eseguita.

[Tra fascic.]

Ogni fascicolo di documenti stampati viene impilato leggermente distanziato da un altro.

[Tra gruppi]

Ogni gruppo di documenti stampati viene impilato leggermente distanziato da un altro.

Vassoio impilatore (Vassoio impilamento controllo auto / Vassoio impilamento largo)

Il vassoio impilamento controllo auto e il vassoio impilamento largo sono disponibili come vassoi impilatori opzionali.

- Con il vassoio impilamento controllo auto, le guide carta possono essere automaticamente regolate per adattarsi al formato carta.
- Con il vassoio impilamento largo, spostare le guide carta (lato ed estremità) per adattare al formato della carta.

<Il vassoio impilamento controllo auto è mostrato in questa immagine.>

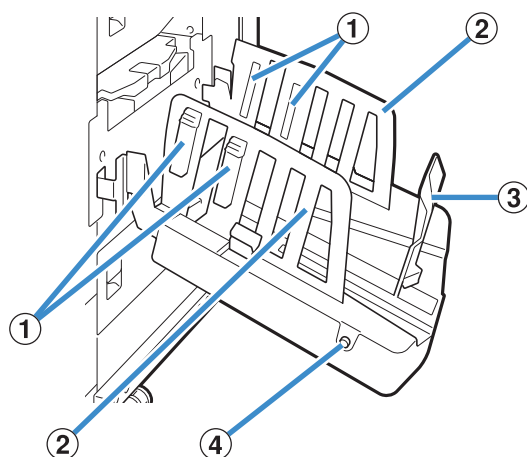

① Coordinatori carta

Impostare il coordinatore per adattare la tessitura della carta in modo che la carta in uscita sia correttamente allineata.

② Guide carta (lato)

③ Guida carta (estremità)

Utilizzare questa guida per evitare che la carta emessa nel vassoio impilatore non sia allineata.

④ Tasto di apertura guide carta

(solo vassoio impilamento controllo auto)

Utilizzare questo tasto per aprire le guide carta. Il funzionamento varia a seconda della presenza o meno della carta.

- Quando la macchina è libera e non c'è carta nel vassoio impilatore, le guide si aprono in posizione di caricamento.
- Quando la macchina è inattiva ed è presente carta nel vassoio impilatore, le guide carta si aprono, agevolando la rimozione della carta. L'amministratore può configurare quali guide carta si aprono quando si preme il tasto.

Caricamento del vassoio impilatore

Seguire la procedura sotto per caricare il vassoio impilatore. A seconda del formato o del tipo di carta, a questo punto è anche possibile regolare il coordinatore carta.



- Il vassoio impilamento controllo auto è mostrato nelle immagini seguenti.

- Con il vassoio impilamento largo, regolare manualmente le posizioni delle guide carta (lato ed estremità) per adattare al formato della carta.

1 Aprire il vassoio impilatore nella direzione della freccia finché non si blocca.

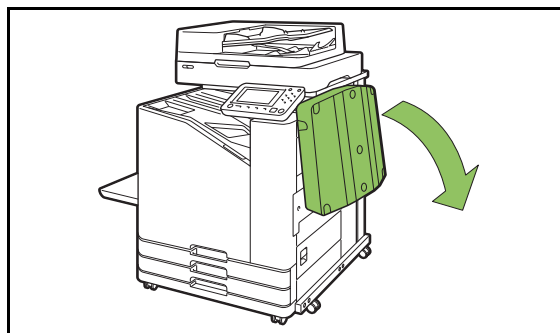

2 Sollevare le guide carta (lato) per aprirle verso l'alto.

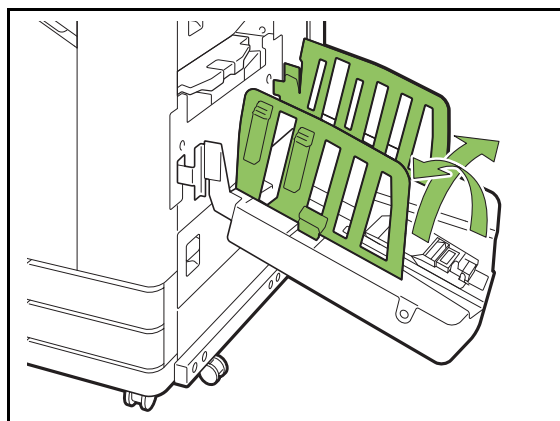

3 Regolare il coordinatore carta.

Normalmente, il coordinatore carta deve essere esteso durante la stampa su carta di formato B4 o inferiore. La modalità di impilamento della carta dopo la stampa varia a seconda della rigidità e di altri fattori. Regolare il coordinatore carta come necessario.

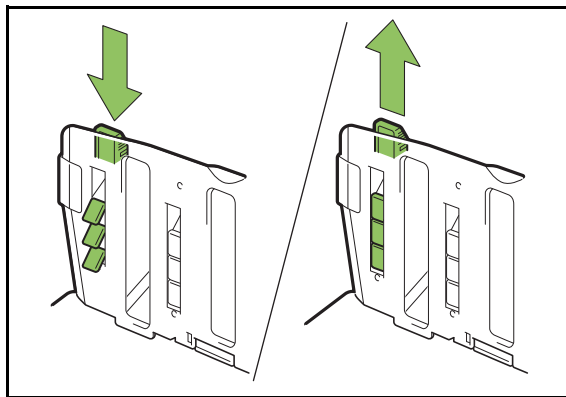

4 Sollevare la guida carta (estremità) per aprirla verso l'alto.

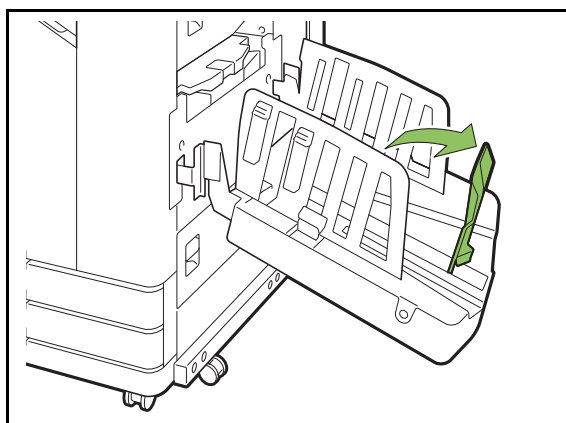

• Ripiegare tutte le guide carta durante la stampa su carta superiore a 320 mm × 432 mm.

Chiusura del vassoio impilatore

1 Dopo aver verificato che non sono presenti stampe nel vassoio impilatore, premere il tasto di apertura guide carta.

Le guide carta (lato ed estremità) si spostano ora in posizione di stoccaggio.

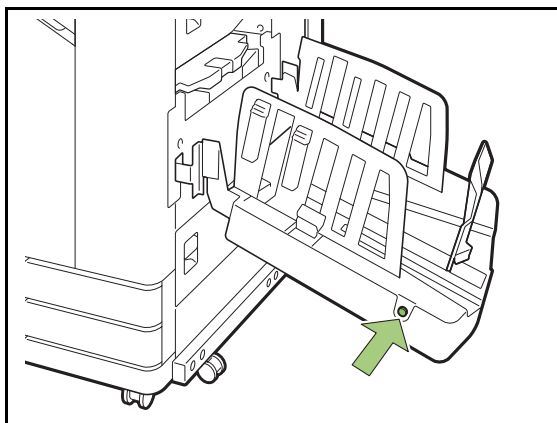

2 Abbassare la guida carta (estremità) verso il vassoio impilatore per piegarla verso l'alto.

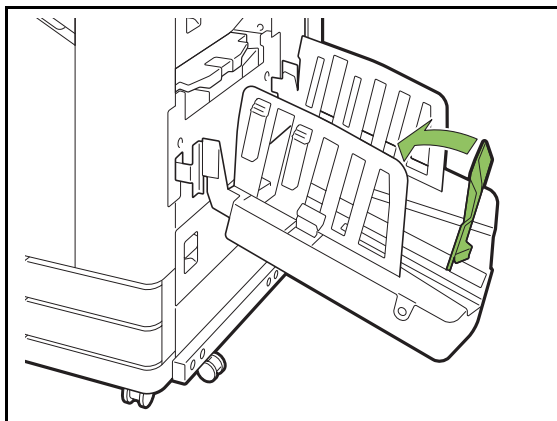

3 Piegare il coordinatore carta verso l'alto.

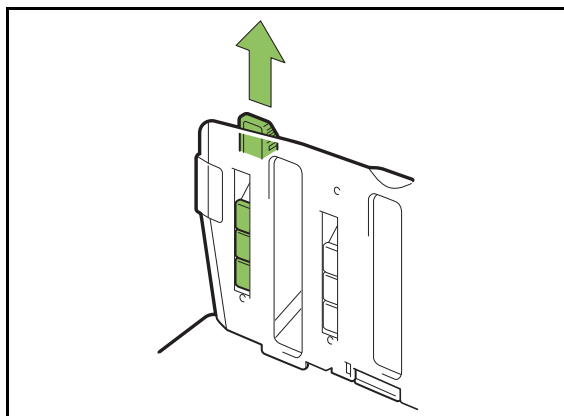

4 Abbassare le guide carta (lato) verso l'interno, quindi chiudere il vassoio impilatore.

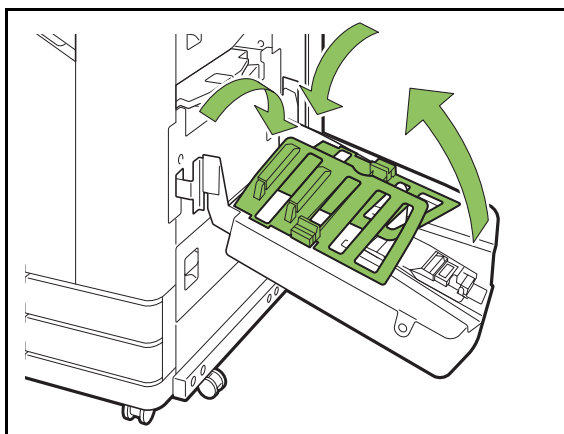

Elenco di impostazioni

È possibile impostare gli elementi descritti di seguito quando è collegato il vassoio impilatore.

Driver della stampante

Elemento impostazione	Descrizione	Vedere
Scheda [Finitura]		
Vassoio di uscita	Specificare il vassoio di uscita.	p. 8-28
Relay vassoio uscita	Selezionare questa opzione per cambiare automaticamente il vassoio di uscita quando il vassoio è pieno.	p. 8-28

Modalità Copia

Elemento impostazione	Descrizione	Vedere
Vassoio di uscita	Specificare il vassoio di uscita.	p. 8-28
Faccia in su/in giù	Specificare se emettere le stampe a faccia in su o faccia in giù nel vassoio.	p. 8-28
Relay vassoio uscita	Selezionare questa opzione per cambiare automaticamente il vassoio di uscita quando il vassoio è pieno.	p. 8-28

Modalità Manutenzione

Elemento impostazione	Descrizione	Vedere
Controllo guida carta	Regolare la posizione delle guide carta del vassoio impilamento controllo auto.	p. 8-28

Impostazioni del driver della stampante

Vassoio di uscita

Specificare il vassoio di uscita per le stampe. Quando è specificato [Auto], le stampe vengono emesse automaticamente nel vassoio corretto, a seconda delle funzioni configurate. Se il vassoio impilatore è collegato, selezionare [Auto-Ctrl Stacking Tray] o [Wide Stacking Tray].

Fare clic su [Dettagli] per visualizzare la finestra di dialogo [Vassoio di uscita]. Selezionare se emettere le stampe a faccia in su o faccia in giù nel vassoio.

[Faccia su], [Faccia giù]

Relay vassoio uscita

Il vassoio di uscita cambia automaticamente quando si riempie.

Occorre impostare [Ordinamento] su [Non fascicolato] nella scheda [Base].



- Questa impostazione non è disponibile quando si utilizza il vassoio impilamento largo.

Impostazioni modalità di copia

Vassoio di uscita

Selezionare il vassoio di uscita per le stampe.



- I dettagli sul vassoio visualizzati sulla schermata [Vassoio di uscita] variano a seconda dei dispositivi opzionali collegati.

[Auto]

Il vassoio appropriato viene selezionato automaticamente.

[① Vassoio faccia giù], [② Wide Stacking Tray]

Selezionare il vassoio di uscita.

1 Toccare [Vassoio di uscita].

2 Selezionare il vassoio di uscita.

3 Toccare [OK].

Faccia in su/in giù

Selezionare se emettere le stampe a faccia in su o faccia in giù nel vassoio.

[Faccia su], [Faccia giù]

Relay vassoio uscita

Il vassoio di uscita cambia automaticamente quando il vassoio in uso si riempie.

1 Toccare [Relay vassoio uscita].

2 Toccare [ON].

3 Toccare [OK].



- Questa impostazione non è disponibile quando si utilizza il vassoio impilamento largo.
- Quando è configurato [Relay vassoio uscita], [Ordinamento] è impostato su [Non fascicolato]. (p. 1-10 "Ordinamento")

Impostazioni modalità di manutenzione

Controllo guida carta

Regolare la posizione delle guide carta del vassoio impilamento controllo auto. Per ulteriori informazioni, vedere la "Guida alla risoluzione dei problemi" fornita separatamente.

Kit PostScript

Si tratta di un driver della stampante dedicato che supporta PostScript 3. Questa sezione descrive le operazioni di base del driver della stampante e il modo in cui utilizzare le varie funzioni.



- Accedere come utente con privilegio di amministratore (Windows), o come utente root (Mac OS o Linux).
- Chiudere tutte le applicazioni attive.

Ambiente operativo

I requisiti di sistema per l'attivazione del driver della stampante PostScript 3 sono descritti nella tabella seguente.

Memoria	1 GB o più
CPU	Windows o Linux: Intel o CPU totalmente compatibile Mac OS: CPU Intel
Disco fisso	2 GB o più di spazio libero (Spazio sufficiente per l'utilizzo del sistema operativo)
Display	1.024 × 768 o risoluzione superiore

Installazione su Windows

1 Caricare il DVD-ROM in dotazione nell'unità DVD-ROM del computer.

La procedura di installazione guidata si avvia automaticamente. Se la procedura di installazione guidata non si avvia, fare doppio clic sul file "Install.exe" sul DVD-ROM.

2 Selezionare la lingua desiderata nel menu a discesa e fare clic su [OK].

3 Seguire le istruzioni sullo schermo per configurare le impostazioni.

4 Fare clic su [Fine].

Se il driver della stampante è stato installato su quello esistente, il computer si riavvia.



- Per non riavviare il computer subito, rimuovere il segno di spunta dalla casella di controllo [Riavvia ora] prima di fare clic su [Fine].

5 Rimuovere il DVD-ROM dal computer.



- Tenere il DVD-ROM in un luogo sicuro per un riferimento futuro.

Disinstallazione da Windows

Utilizzare il programma di disinstallazione per disinstallare il driver della stampante compatibile con PostScript 3.

Disinstallare il driver della stampante come descritto in "Disinstallazione del driver della stampante" nel "Manuale dell'amministratore" fornito separatamente.

Installazione su Mac OS

1 Caricare il DVD-ROM in dotazione nell'unità DVD-ROM del computer.

Fare doppio clic sul file del pacchetto d'installazione DVD-ROM.

2 Fare clic su [Continua].

3 Fare clic su [Installa].

4 Seguire le istruzioni sullo schermo per configurare le impostazioni.

Nella schermata di autenticazione, immettere i valori per [Nome] e [Password] e fare clic su [Installa software].



- Contattare l'amministratore per le informazioni su [Nome] e [Password].

5 Fare clic su [Chiudi].

6 Rimuovere il DVD-ROM dal computer.



- Tenere il DVD-ROM in un luogo sicuro per un riferimento futuro.

7 Aggiungere una stampante.

- 1 Aprire il volume di avvio Mac OS e aprire [Applicazioni] - [Preferenze Sistema].
- 2 Fare clic su [Stampa e Scansione] o [Stampanti e Scanner].
- 3 Fare clic sul tasto [+].

8 Configurare la coda.

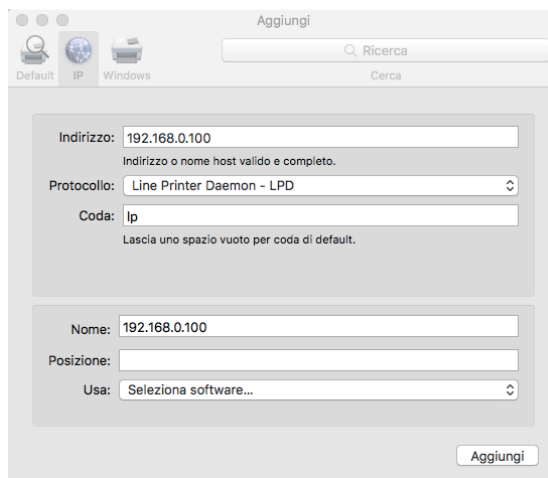

Nella schermata [Aggiungi], fare clic su [IP] e immettere l'indirizzo IP e la coda.

Coda: immettere "lp" in caratteri minuscoli per la coda.

Usa: fare clic su [Seleziona software] per aprire la schermata [Software stampante]. Selezionare il driver della stampante installato.

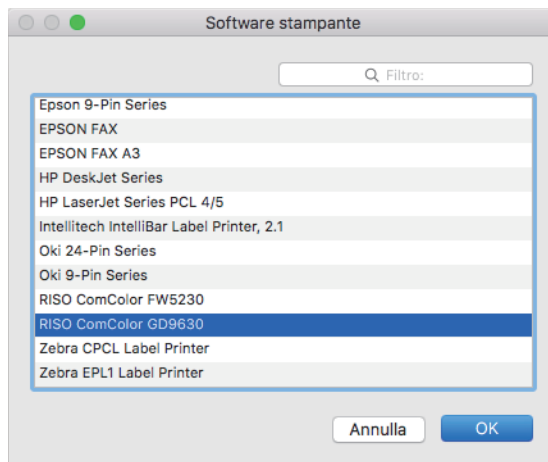

Impostazione della configurazione della stampante

Quando si utilizza la stampante per la prima volta o è stata aggiunta un'opzione alla macchina, è necessario impostare la configurazione della stampante.

1 Nella schermata [Stampa e Scansione] o [Stampanti e Scanner], selezionare ComColor FW (nome della stampante) e fare clic su [Apri coda di stampa].

2 Fare clic su [Imposta].

Viene visualizzata la schermata della coda di stampa della stampante. È possibile controllare le informazioni sulla stampante facendo clic su ogni scheda.

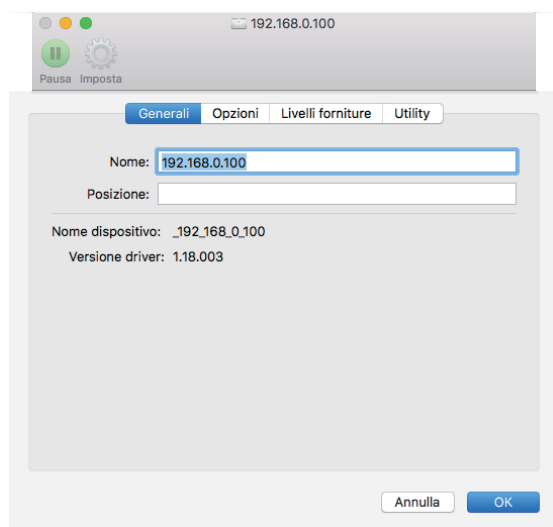

Scheda [Generali]: consente di controllare il nome del dispositivo o la versione del driver della stampante.

Scheda [Opzioni]: consente di controllare e modificare l'impostazione dell'opzione acquisita dalla stampante.

Scheda [Livelli forniture]: consente di controllare la condizione di prodotti come carta o inchiostro.

Scheda [Utility]: consente di impostare la cartella condivisa, il modulo, la definizione area codici a barre e il profilo di colore.

3 Registrare la cartella.

È possibile registrare la cartella (cartella condivisa o cartella personale) per salvare i dati di stampa sul driver della stampante.

La cartella registrata sarà visualizzata in [Uscita] nella scheda [Base].

1 Fare clic su [Apri Utility Stampante] nella scheda [Utility].

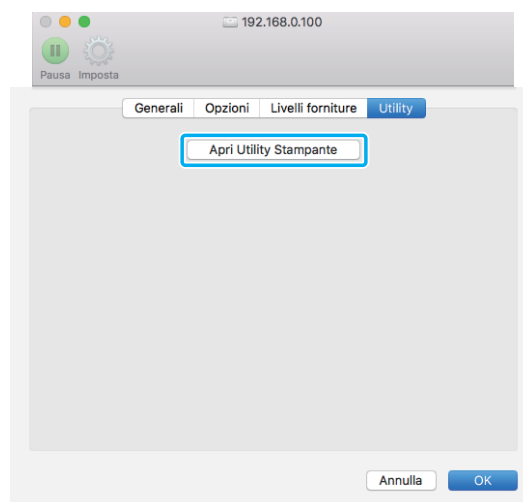

Viene visualizzata la schermata [Utility].

2 Inserire l'indirizzo IP in [IP address of the printer].

3 Fare clic su [Get Printer Info].

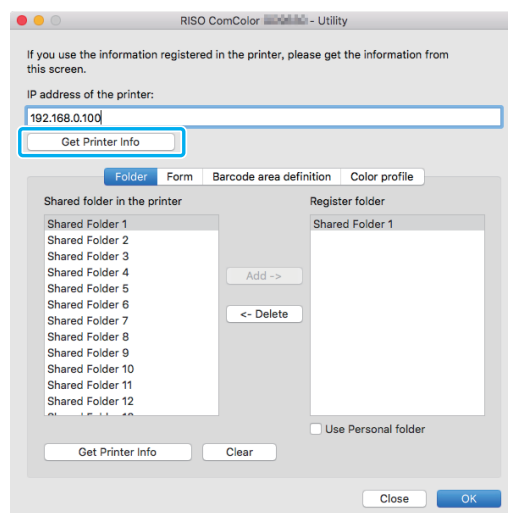

Le informazioni delle cartelle condivise registrate nella stampante sono visualizzate in [Shared folder in the printer].

4 Selezionare la cartella da aggiungere a [Register folder] e fare clic su [Add ->].

5 Impostare la cartella personale.

Selezionare [Use Personal folder] quando è presente una cartella personale.

6 Fare clic su [OK].

4 Ottenere le informazioni di modulo, definizione area codice a barre o profilo di colore come richiesto.

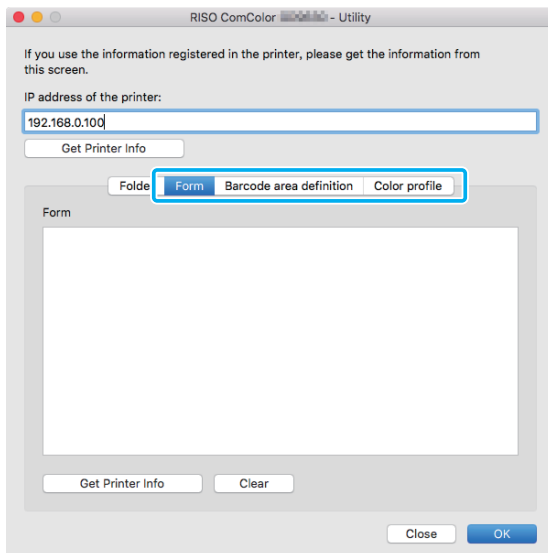

Facendo clic su [Get Printer Info] su ogni scheda si acquisiscono le informazioni dalla stampante.

Disinstallazione da Mac OS

1 Aprire il volume di avvio Mac OS e aprire [Applicazioni] - [Preferenze Sistema].

2 Fare clic su [Stampa e Scansione] o [Stampanti e Scanner].

3 Selezionare la stampante da eliminare e fare clic sul tasto [-].



- Eliminare la cartella e il file seguenti dal volume di avvio Mac OS come necessario.
 - La cartella [RISO] in [Libreria] - [Stampanti].
 - Il file "RSFW****.ppd" in [Libreria] - [Stampanti] - [PPD] - [Contenuto] - [Risorse].

Installazione su Linux

È possibile eseguire la stampa da Linux se il file PPD incluso nel DVD-ROM è registrato per CUPS for Linux.



- Prima dell'installazione, verificare che tutte le impostazioni necessarie del sistema Linux siano configurate correttamente.
- La procedura per l'installazione su Linux può variare in base all'ambiente Linux in uso. La procedura standard è descritta qui.

1 Aprire la schermata per la registrazione di una stampante.

2 Configurare la stampante.

Seguire le istruzioni sullo schermo per selezionare il protocollo (LPD, LPR, ecc.) e immettere l'indirizzo IP della stampante.

3 Configurare la coda.

Immettere "lp" in caratteri minuscoli a byte singolo per la coda.

4 Selezionare il driver,

Caricare il DVD-ROM in dotazione nell'unità DVD-ROM del computer e selezionare il file PPD.

5 Seguire le istruzioni sullo schermo per configurare le impostazioni.

Immettere il nome della stampante e le altre informazioni richieste.

6 Rimuovere il DVD-ROM dal computer.



- Tenere il DVD-ROM in un luogo sicuro per un riferimento futuro.

Disinstallazione del file PPD.

- 1 Aprire la schermata per la registrazione di una stampante.
- 2 Selezionare l'icona della stampante ed eliminarla.

Come stampare

Stampa da un computer Windows

Per ulteriori informazioni, vedere "Panoramica delle funzioni di stampa" (p. 3-2) in "Stampa".

Stampa da un Mac

In questa sezione viene descritta la procedura di base per la stampa da un Mac.



- Le schermate visualizzate possono variare a seconda del sistema operativo e delle applicazioni utilizzati, nonché dai dispositivi opzionali collegati.
- Alcuni elementi di impostazione potrebbero non essere visualizzati, a seconda di come l'amministratore ha configurato le impostazioni. Contattare l'amministratore per i dettagli.

1 Aprire la schermata di stampa nell'applicazione sul computer.

Selezionare [Stampa] nel menu [File].

2 Selezionare la stampante.

3 Fare clic su [▼].

4 Fare clic su [Mostra dettagli].

Modificare le impostazioni.

5 Fare clic su [Stampa] per eseguire la stampa.

Impostazioni del driver della stampante

In questa sezione vengono descritti gli elementi configurabili quando è installato il Kit PostScript, utilizzando la schermata [Preferenze stampa] in Windows come esempio.

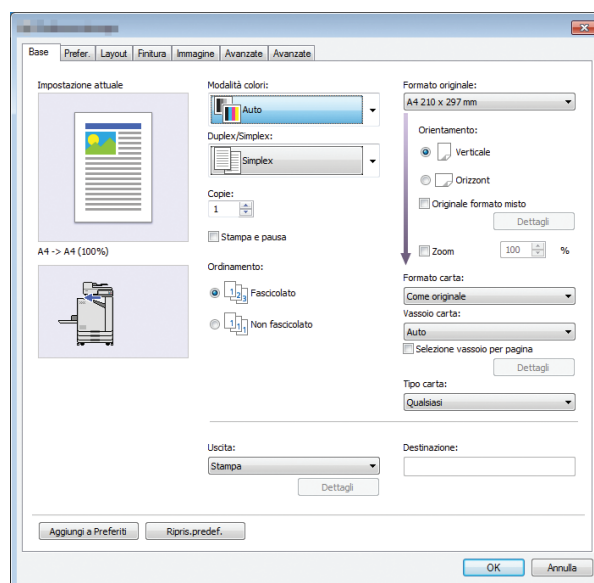

- Quando è collegato un dispositivo opzionale, configurare dapprima le impostazioni [Configurazione Stampante] nella scheda [Ambiente] per utilizzare determinate funzioni.
- Quando si stampa da un Mac, utilizzare le impostazioni OS standard per [Copie], [Formato originale] e [Orientamento].

Scheda [Base]

Per ulteriori informazioni su ogni elemento di impostazione, vedere “Scheda [Base]” (p. 3-9) in “Stampa”.

Uscita

Specificare se stampare i dati inviati da un computer o salvarli in una cartella sulla macchina. I dati modulo possono anche essere registrati sulla macchina.

[Stampa]

Stampa i dati.

[Stampa e archiviaz.]

Salva i dati originali in una cartella sulla macchina e li stampa.

[Archiviazione]

Salva i dati originali in una cartella sulla macchina. Inoltre, creare un file PNR da utilizzare nel Software definizione dell'area del codice a barre.

[Modulo]

Registra i moduli.

Per ulteriori informazioni, vedere “Sovrapposizione modulo” (p. 8-37) nella scheda [Avanzate].

Selezione vassoio per pagina

È possibile specificare il vassoio da utilizzare per ogni pagina.

Quando la casella di controllo è selezionata, è possibile specificare da quale vassoio stampare per ogni pagina.

[Vassoio standard]

Specificare le pagine stampante dal vassoio standard.

[Vassoio alimentaz. 1]

Specificare le pagine stampante dal vassoio di alimentazione 1.

[Vassoio alimentaz. 2]

Specificare le pagine stampante dal vassoio di alimentazione 2.



- Utilizzare le virgole per separare i numeri di pagina specificati (1,2,3, ecc.), o specificare un intervallo di pagine (ad esempio 1-10).
- Se non è specificato un vassoio per una pagina specifica, questa viene stampata dal vassoio indicato nell'impostazione [Vassoio carta].
- Quando è specificato un vassoio per una pagina, l'elaborazione dell'immagine viene eseguita sulla pagina in base alle impostazioni della carta (tipo di carta) per il vassoio specificato.

■ Esempio di impostazione

Specificare un vassoio per ogni pagina durante la stampa di un documento di 15 pagine

Vassoio da utilizzare	Valori delle impostazioni
Vassoio standard	1,5
Vassoio di alimentazione 1	6-10
Vassoio di alimentazione 2	11-13,15

Le pagine 1 e 5 vengono stampate dal vassoio standard, le pagine da 6 a 10 vengono stampate dal vassoio di alimentazione 1 e le pagine da 11 a 13, insieme alla pagina 15, vengono stampate dal vassoio di alimentazione 2. Le pagine da 2 a 4, insieme alla pagina 14, nessuna delle quali ha un vassoio specificato, vengono stampate dal vassoio specificato nell'impostazione [Vassoio carta].



- Non è possibile utilizzare la funzione [Selezione vassoio per pagina] in combinazione con [Originale formato misto], [Combinazione], [Ripetizione immagine], [Opuscolo], [Rotazione], [Piega], [Rilegatura opuscolo], [Uscita sfalsata] o [Aggiungi copertina].

Scheda [Preferiti]

Per ulteriori informazioni su ogni elemento di impostazione, vedere “Scheda [Preferiti]” (p. 3-14) in “Stampa”.

Scheda [Layout]

Per ulteriori informazioni su ogni elemento di impostazione, vedere “Scheda [Layout]” (p. 3-15) in “Stampa”.



- L'impostazione [Filigrana] non è disponibile con il driver della stampante PostScript.

Spostamento immagine

Regola la posizione di stampa delle immagini.



- È possibile regolare la posizione di stampa massimo ± 254 mm in alto, in basso, a sinistra o a destra, con incrementi di 0,1 mm.
- Quando si esegue la stampa duplex, è possibile regolare separatamente fronte e retro.

Selezionare la casella di controllo [Spostamento immagine] e fare clic su [Dettagli] per visualizzare la finestra di dialogo [Spostamento immagine]. Immettere un valore nella casella per la direzione da regolare.

[Fronte], [Retro]

Immettere un valore per [Orizzontale] o [Verticale].

[Reset]

Azzerare il valore immesso su fronte o retro separatamente.

Anteprima

È possibile visualizzare un'anteprima della posizione dell'immagine regolata su fronte o retro separatamente.

Scheda [Finitura]

Per ulteriori informazioni su ogni elemento di impostazione, vedere “Scheda [Finitura]” (p. 3-19) in “Stampa”.



- Se si utilizza l'unità uscita sfalsata opzionale, vedere “Unità uscita sfalsata” (p. 8-2) sulle funzioni seguenti.
[Pinza], [Uscita sfalsata]
- Se si utilizza la finitrice multifunzionale opzionale, vedere “Finitrice multifunzionale” (p. 8-10) sulle funzioni seguenti.
[Pinza], [Perfora], [Piega], [Uscita sfalsata], [Vassoio di uscita], [Relay vassoio uscita]
- Se si utilizza il vassoio impilatore opzionale, vedere “Vassoio impilatore (Vassoio impilamento controllo auto / Vassoio impilamento largo)” (p. 8-25) sulle funzioni seguenti.
[Vassoio di uscita], [Relay vassoio uscita]

Rilegatura opuscolo

Più pagine continue vengono stampate per creare un opuscolo con rilegatura centrale dopo la stampa duplex. È anche disponibile la creazione di opuscoli con pinzatura a sella. Per ulteriori informazioni sulla rilegatura opuscolo, vedere “Rilegatura opuscolo” (p. 8-18) in “Dispositivi opzionali”.

Selezionare la procedura di rilegatura opuscolo e fare clic su [Dettagli] per visualizzare la finestra di dialogo [Rilegatura opuscolo].

■ Separazione libri

Per la rilegatura opuscolo, un opuscolo viene emesso separato in un determinato numero di fogli. L'imposizione varia a seconda delle impostazioni.

[OFF]

Le pagine saranno imposte in modo tale che siano in ordine quando l'opuscolo verrà rilegato al centro.

Quando i dati contengono un elevato numero di pagine, gli opuscoli saranno emessi come volumi multipli. Le pagine saranno imposte in modo tale che gli opuscoli, quando sono aperti e impilati uno sopra l'altro, possano essere rilegati per formare un unico opuscolo.

[Auto]

Le pagine vengono imposte per impilare tutte le parti delle uscite con pieghe. Quando [Rilegatura opuscolo] è impostato su [Piega], una parte dell'opuscolo è stampata con 5 fogli ciascuna. Quando [Rilegatura opuscolo] è impostato su [Piega + Pinza], una parte dell'opuscolo è stampata con 15 fogli ciascuna.

[1 foglio], [2 fogli], [3 fogli], [4 fogli],
[5 fogli], [6 fogli], [7 fogli], [8 fogli],
[9 fogli], [10 fogli], [11 fogli], [12 fogli],
[13 fogli], [14 fogli], [15 fogli]

Quando [Opuscolo] è impostato su [OFF], è possibile specificare i numeri di fogli per separare l'opuscolo. L'opuscolo viene emesso tramite separazione nei numeri di fogli specificati.



- Quando un opuscolo viene separato in più di un'uscita, l'opuscolo non sarà pinzato.
- [Copertina opuscolo] e [Aggiungi copertina] non sono disponibili quando [Separazione libri] è impostato su un'opzione diversa da [OFF].

Scheda [Immagine]

Per ulteriori informazioni su ogni elemento di impostazione, vedere "Scheda [Immagine]" (p. 3-22) in "Stampa".



- Nell'impostazione [Qualità immagine], [Compressione dati (300 × 300 dpi)] non è disponibile con il driver della stampante PostScript.

Correzione gamma

Corregge luminosità, contrasto e valore gamma di CMYK.

Selezionare la casella di controllo [Correzione gamma] e fare clic su [Dettagli] per visualizzare la finestra di dialogo [Correzione gamma].

[Luminosità]

Più basso è il valore, più luminoso (più biancastro) sarà il colore. Più alto è il valore, più scuro (più nerastro) sarà il colore.

Specificare un valore compreso tra -2 e +2.

[Contrasto]

Regola il rapporto da aree luminose ad aree scure. Più basso è il valore, più basso sarà il contrasto. Più alto è il valore, più alto sarà il contrasto.

Specificare un valore compreso tra -2 e +2.

[Ciano], [Magenta], [Giallo], [Nero]

Corregge il valore gamma di ogni colore.

Più il valore è piccolo, più il colore è chiaro. Più il valore è grande, più il colore è profondo. Quando si imposta il valore 1,00, il valore gamma non viene corretto e il colore non cambia.

Specificare un valore compreso tra 0,01 e 3,00.



- Eseguire le regolazioni del colore in base ai suggerimenti dell'amministratore.

Profilo colori

Utilizzare un profilo colore per eseguire la gestione del colore. Quando la casella di controllo è selezionata, viene visualizzato [Dettagli].

■ Profilo uscita

È possibile selezionare [Auto] o qualsiasi profilo uscita aggiunto.



- Quando è selezionato [Auto], il profilo uscita viene configurato automaticamente in base alle impostazioni di tipo di carta e risoluzione.

■ Tipo di rendering

Utilizzare un metodo di conversione colore per eseguire la sostituzione del colore quando colori diversi sono espressi tramite combinazione di valori numerici. Selezionare uno di quattro metodi di conversione colore diversi per eseguire la sostituzione del colore.

[Percettivo]

Mantiene il rapporto visivo tra i colori, in modo che appaiano naturali all'occhio umano.

- Questo metodo è utile quando i dati dell'immagine includono numerosi colori fuori gamma non stampabili ed è particolarmente adatto alle immagini fotografiche.

[Saturazione]

Produce colori nitidi nell'immagine.

- Questo metodo è particolarmente adatto per la grafica, ad esempio grafici e diagrammi, in cui i colori saturati brillanti sono importanti.

[Colorimetrico relativo]

Confronta la luce più estrema dello spazio cromatico di origine con quella dello spazio di destinazione e converte tutti i colori di conseguenza. I colori fuori gamma vengono convertiti nel colore più prossimo riproducibile nello spazio cromatico di destinazione.

- Questo metodo permette di conservare meglio i colori originali in un'immagine rispetto a [Percettivo].

[Colorimetrico assoluto]

Lascia invariati i colori all'interno della gamma di destinazione e tagli a quelli fuori gamma.

- Questo metodo è particolarmente utile per visualizzare in anteprima il modo in cui il colore della carta influisce sui colori stampati.

■ Gocce massime

È possibile impostare manualmente il numero di massimo di gocce per l'inchiostro.



- Quando [Gocce massime] è impostato su [Auto], il numero di gocce viene configurato automaticamente in base al tipo di carta. Normalmente utilizzare [Auto].

Scheda [Avanzate]

Per ulteriori informazioni su ogni elemento di impostazione, vedere "Scheda [Avanzate]" (p. 3-26) in "Stampa".



- Le impostazioni [Programma] e [Rilevam. pagina vuota] non sono disponibili con il driver della stampante PostScript.
- [Profilo colori] non è visualizzato sulla schermata [Versione] del driver della stampante PostScript.

Sovrapposizione modulo

È possibile selezionare un modulo registrato nella macchina e sovrapporlo ai dati di uscita per la stampa. Selezionare la casella di controllo [Sovrapposizione modulo] e fare clic su [Dettagli] per visualizzare la finestra di dialogo [Sovrapposizione modulo]. Configurare le impostazioni per la sovrapposizione del modulo.

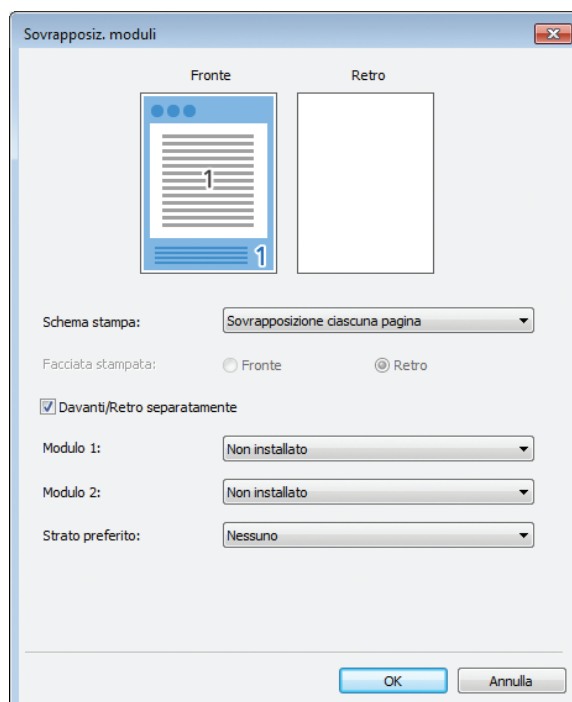
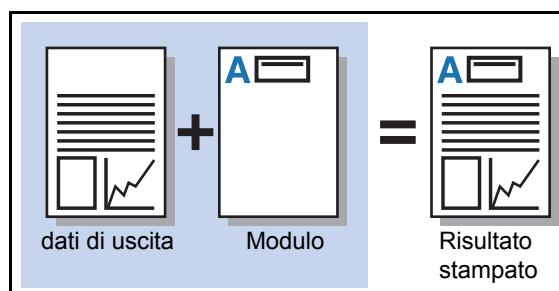

[Schema stampa]

Specificare se stampare il modulo sullo stesso lato dei dati di uscita.

[Facciata stampata]

Quando è selezionato [Sovr. alt. (l. lungo)]/[Sovr. alt. (l. corto)] o [Sovr. ogni pag. + alt. (l. lungo)]/[Sovr. ogni pag. + alt. (l. corto)], specificare se stampare il modulo sulla parte anteriore o posteriore.

[Davanti/Retro separatamente]

Quando si esegue la stampa duplex, è possibile specificare moduli separati per la parte anteriore e posteriore.



- Questa impostazione è disponibile se [Sovrapposizione ciascuna pagina] o [Sovr. ogni pag. + alt. (l. lungo)]/[Sovr. ogni pag. + alt. (l. corto)] è selezionato in [Schema stampa].

[Modulo 1]

Selezionare il modulo da stampare sulla parte anteriore o su entrambi i lati dei dati di uscita.

[Modulo 2]

Selezionare il modulo da stampare sul retro dei dati di uscita.

[Strato preferito]

Quando è selezionato [Sovrapposizione ciascuna pagina], [Sovr. ogni pag. + alt. (l. lungo)] o [Sovr. ogni pag. + alt. (l. corto)], specificare se assegnare la priorità al modulo o ai dati di uscita.



- Prima di utilizzare queste impostazioni, occorre creare i dati del modulo su un computer e registrarli in [Uscita] nella scheda [Base]. (p. 8-34 "Uscita")
- I moduli vengono stampati in base alle impostazioni di orientamento dei dati di uscita, formato carta e qualità dell'immagine.
- Non è possibile salvare (registrare) i dati di uscita con moduli sovrapposti.
- Non è possibile utilizzare l'opzione [Sovrapposizione modulo] con [Originale formato misto], [Combinazione], [Ripetizione immagine], [Opuscolo] o [Rilegatura opuscolo].

■ Schema stampa

Selezionare un modulo salvato sulla macchina e selezionare su quale lato della carta stamparlo.

[Sovrapposizione ciascuna pagina]

Stampa il modulo sullo stesso lato dei dati di uscita.

Quando si esegue la stampa duplex, selezionare [Davanti/Retro separatamente]. Quando la casella di controllo [Davanti/Retro separatamente] è selezionata, è possibile selezionare i moduli per [Modulo 1] e [Modulo 2] dall'elenco.

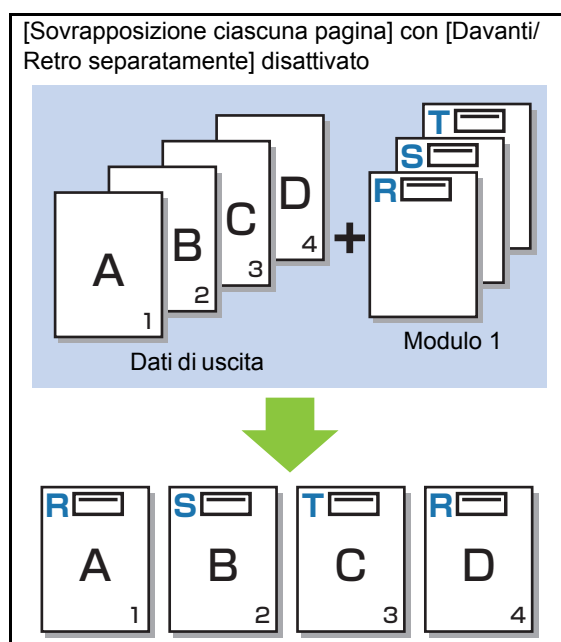

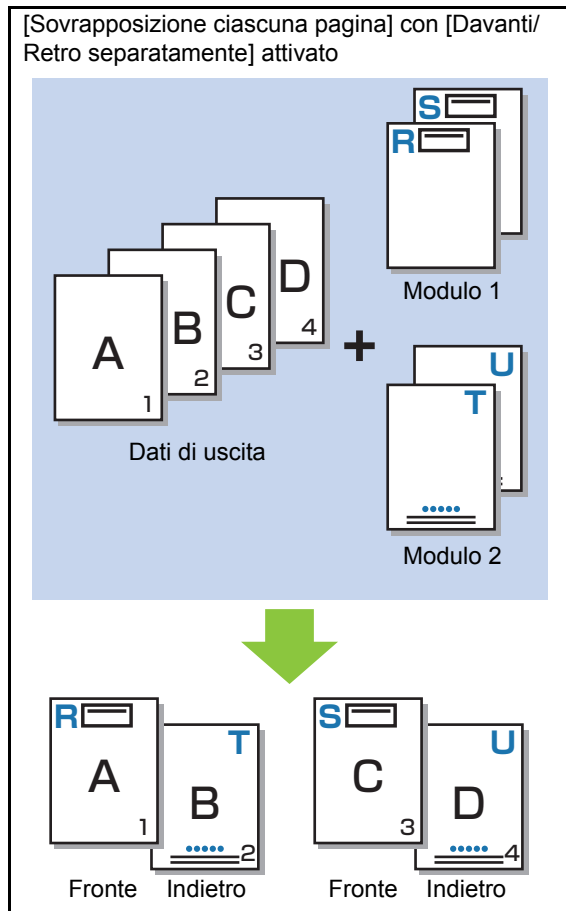

[Sovr. alt. (l. lungo)]/[Sovr. alt. (l. corto)]

Stampa il modulo e i dati di uscita su lati diversi.

I dati del modulo vengono stampati sul lato specificato in [Facciata stampata]. I dati di uscita vengono stampati come dati variabili sull'altro lato.

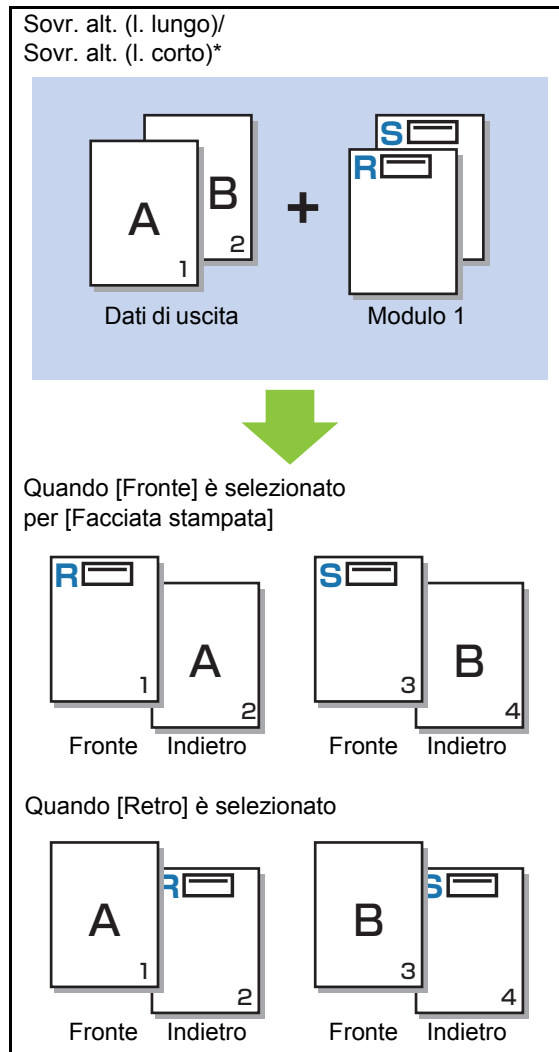

* L'illustrazione è un esempio di rilegatura sul lato lungo.

[Sovr. ogni pag. + alt. (l. lungo)]/

[Sovr. ogni pag. + alt. (l. corto)]

Il modulo viene sovrapposto ai dati di uscita su un lato e un modulo diverso viene stampato sull'altro lato.

È possibile specificare i moduli separati in [Modulo 1] e [Modulo 2].

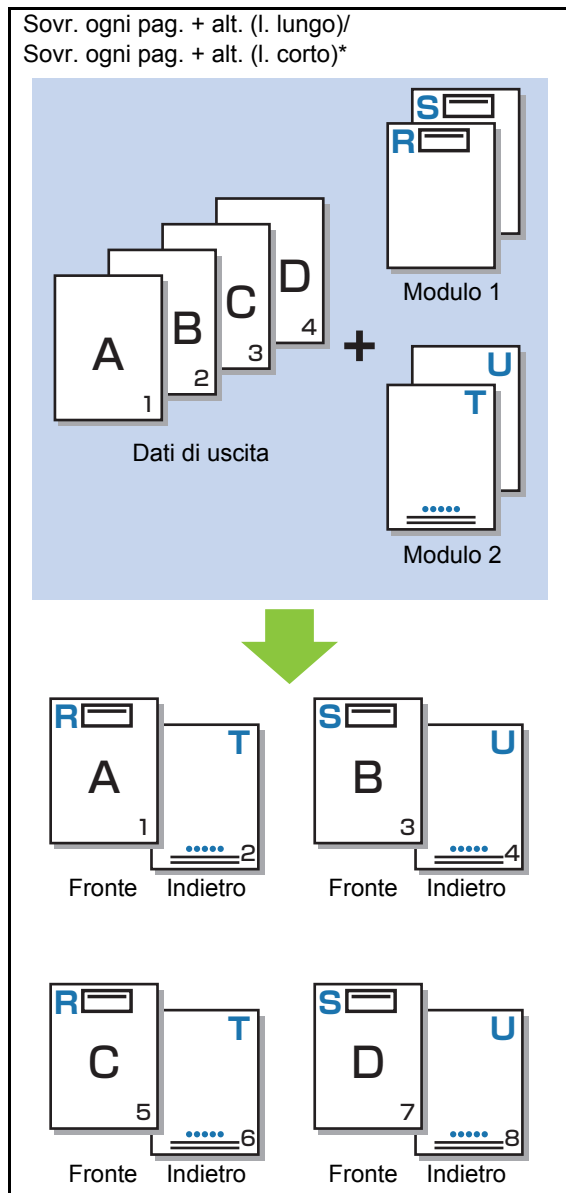

* L'illustrazione è un esempio di rilegatura sul lato lungo.



• Questa funzione non è disponibile quando è configurato [Originale formato misto].

• Questa funzione non è disponibile quando è configurato [Combinazione].

■ Facciata stampata

Quando è selezionato [Sovr. alt. (l. lungo)]/[Sovr. alt. (l. corto)] o [Sovr. ogni pag. + alt. (l. lungo)]/[Sovr. ogni pag. + alt. (l. corto)] in [Schema stampa], specificare se stampare i dati del modulo sulla parte anteriore o posteriore della carta.

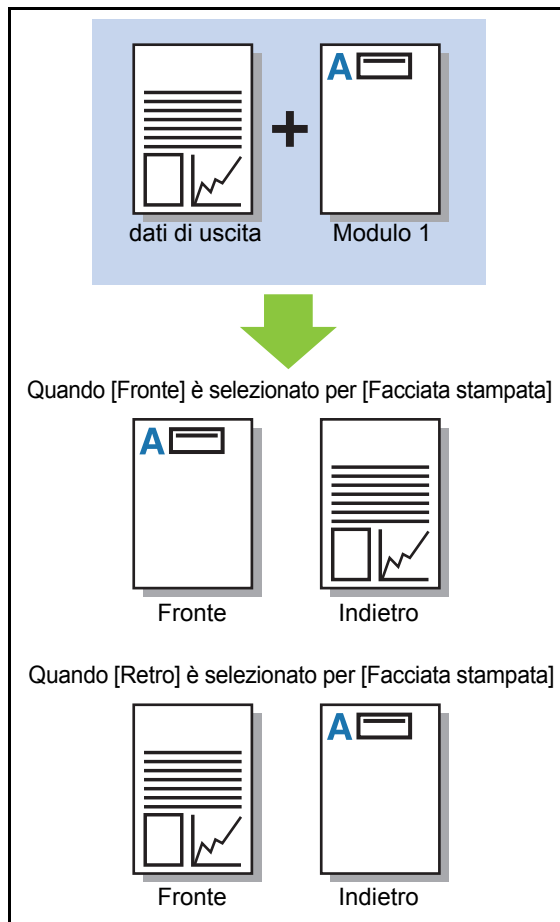

• Quando è selezionato [Sovr. ogni pag. + alt. (l. lungo)]/[Sovr. ogni pag. + alt. (l. corto)], specificare il lato su cui stampare solo il modulo.

■ Strato preferito

Quando è selezionato [Sovrapposizione ciascuna pagina], [Sovr. ogni pag. + alt. (l. lungo)] o [Sovr. ogni pag. + alt. (l. corto)] per [Schema stampa], specificare se assegnare la priorità ai dati del modulo o ai dati di uscita e sovrapporli sull'altro.

[Nessuno]

I dati di uscita e i dati del modulo vengono sovrapposti.

[Documento]

La priorità viene assegnata al livello dati di uscita (originale) e vengono sovrapposti sui dati del modulo.

[Modulo]

La priorità viene assegnata al livello dati del modulo e vengono sovrapposti sui dati di uscita.



- Se le dimensioni dell'immagine del livello prioritario superano quelle del livello non prioritario, potrebbe non essere possibile stampare l'immagine del livello non prioritario.
- Se i dati di uscita e i dati del modulo si sovrappongono su parti con lo stesso colore, potrebbe essere difficile distinguere l'immagine delle parti assimilate.

Ordine inverso

Quando la casella di controllo è selezionata, le stampe vengono emesse in ordine inverso.

Scheda [Ambiente]

Per ulteriori informazioni su ogni elemento di impostazione, vedere "Scheda [Ambiente]" (p. 3-28) in "Stampa".

Impostazioni della RISO console

È possibile utilizzare la schermata [Dati modulo] nel menu [Archiviazione].

Schermata [Modulo dati]

Visualizza i dati del modulo inviati selezionando [Modulo] nell'impostazione [Uscita] del driver della stampante RISO ComColor FW PS.

Il driver della stampante RISO ComColor FW PS è disponibile quando è installato il Kit PostScript.

[Elimina]

Eliminare i dati del modulo selezionati dall'elenco.

[Dettagli]

È possibile controllare le impostazioni dei dati del modulo scansionati. È anche possibile modificare le impostazioni.

File stampabili nell'unità flash USB

Quando è installato il Kit PostScript, è possibile stampare file PRN e PDF salvati su un'unità flash USB.

I file utilizzabili sulla macchina sono visualizzati sulla schermata elenco documenti.

■ Esempio di struttura di cartelle in un'unità flash USB

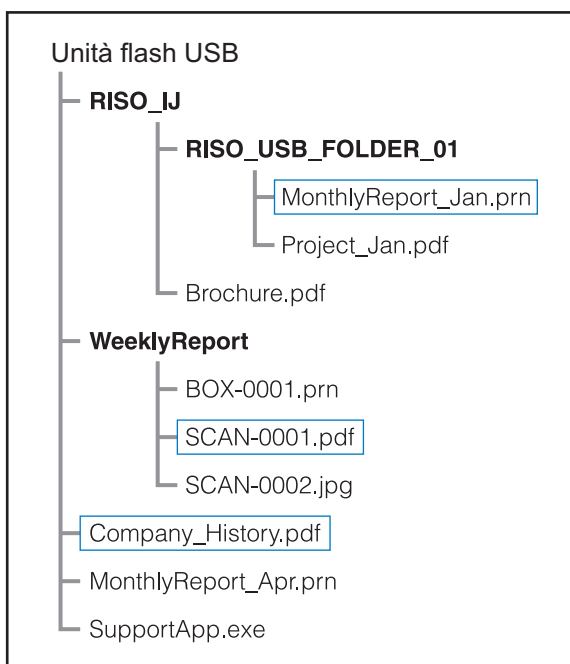

Le cartelle sono indicate in grassetto.

I file all'interno dei rettangoli sono visualizzati sulla schermata elenco documenti.



- Non è possibile utilizzare i seguenti tipi di file salvati su un'unità flash USB:
 - File PDF protetti da password
 - File PDF i cui dati di lavoro sono corrotti
 - File PDF salvati nella cartella [RISO_IJ]
 - File PRN salvati fuori dalla cartella [RISO_IJ]
- Un originale che contiene immagini ad alta risoluzione o un file con un formato superiore alla capacità massima della macchina

Elenco di impostazioni in [USB] - [Carica]

È possibile modificare le impostazioni di stampa dei file PDF.

Selezionare la cartella nella schermata [USB] - [Carica] e toccare [Aperto] per visualizzare un elenco dei documenti nella cartella. Quando si seleziona un documento e si preme [Impostaz. di stampa] nel menu secondario, viene visualizzata la schermata delle impostazioni. Le impostazioni configurabili in questa schermata sono elencate di seguito.

Elemento impostazione	Descrizione	Vedere
Modalità colori	Selezionare stampa a colori o monocromatica.	p. 1-7
Formato riproduz.	Specificare l'ingrandimento o la riduzione delle immagini originali prima della stampa, se necessario. [Adatta a carta] non è disponibile.	p. 1-7
Selezione carta	Modificare le impostazioni di vassoio carta, tipo di carta e controllo alimentazione in base alla carta utilizzata per la stampa.	p. 1-7
Duplex / Simplex	Specificare i lati della carta stampati.	p. 3-9
Ordinamento	Specificare il metodo di ordinamento quando si stampano più copie.	p. 1-10
Densità di stampa	Specificare la densità di stampa.	p. 1-11
Combinazione	Impone pagine continue su un solo foglio.	p. 1-13
Ripetizione immagine	Impone più copie dello stesso originale su un solo foglio.	p. 1-14
Opuscolo	Specificare l'impostazione di impostazione quando si crea un opuscolo. Quando è collegata la finitrice multifunzionale opzionale, è anche possibile creare gli opuscoli con la pinzatura a sella.	p. 1-14
Timbro	Timbra il numero di pagina e la data nell'intestazione o nel piè di pagina.	p. 1-15
Aggiungi copertina	Specificare questa opzione per aggiungere copertine anteriori e posteriori alla stampa.	p. 1-23
Separazione	Inserire fogli separatori. Quando è collegata la finitrice multifunzionale o l'unità uscita sfalsata opzionale, è disponibile anche l'impostazione per l'uscita sfalsata.	p. 1-24
Margine rilegatura	Specificare il margine di rilegatura.	p. 1-24
Graffetta Perfora	Specificare le impostazioni di pinzatura. (Quando si utilizza l'unità uscita sfalsata opzionale)	p. 8-8
	Specificare le impostazioni di pinzatura e perforazione. (Quando si utilizza la finitrice multifunzionale opzionale)	p. 8-21
Piega*	Configurare le impostazioni per la piegatura della carta. (Quando si utilizza la finitrice multifunzionale opzionale con l'unità piegatrice)	p. 8-22
Stampa lenta	Diminuire la velocità di stampa. Si riduce anche il livello di rumore prodotto dalla macchina durante la stampa dei lavori.	p. 1-25
Vassoio di uscita	Selezionare il vassoio di uscita per le stampe. (Quando si utilizza la finitrice multifunzionale opzionale)	p. 8-24
	Selezionare il vassoio di uscita per le stampe. (Quando si utilizza il vassoio impilatore opzionale)	p. 8-28
Faccia in su/in giù	Specificare se emettere le stampe a faccia in su o faccia in giù nel vassoio. (Quando si utilizza la finitrice multifunzionale opzionale)	p. 8-24
	Specificare se emettere le stampe a faccia in su o faccia in giù nel vassoio. (Quando si utilizza il vassoio impilatore opzionale)	p. 8-28

Capitolo 8 Dispositivi opzionali

Elemento impostazione	Descrizione	Vedere
Relay vassoio uscita	Il vassoio di uscita cambia automaticamente quando il vassoio in uso si riempie. (Quando si utilizza la finitrice multifunzionale opzionale)	p. 8-24
	Il vassoio di uscita cambia automaticamente quando il vassoio in uso si riempie. (Quando si utilizza il vassoio impilamento controllo auto opzionale)	p. 8-28
Rotazione immagine automatica	Ruotare automaticamente l'immagine di 90 gradi quando l'orientamento di originale e carta non corrisponde.	p. 1-26

* La funzione [Piega Z form. misto] in [Piega] non è disponibile.

Elenco font

I font utilizzabili sono elencati di seguito.

Font PS

■ Font europei

AlbertusMT
 AlbertusMT-Italic
 AlbertusMT-Light
 AntiqueOlive-Bold
 AntiqueOlive-Compact
 AntiqueOlive-Italic
 AntiqueOlive-Roman
 Apple-Chancery
 Arial-BoldItalicMT
 Arial-BoldMT
 Arial-ItalicMT
 ArialMT
 AvantGarde-Book
 AvantGarde-BookOblique
 AvantGarde-Demi
 AvantGarde-DemiOblique
 Bodoni
 Bodoni-Bold
 Bodoni-BoldItalic
 Bodoni-Italic
 Bodoni-Poster
 Bodoni-PosterCompressed
 Bookman-Demi
 Bookman-Demitalic
 Bookman-Light
 Bookman-LightItalic
 Carta
 Chicago
 Clarendon
 Clarendon-Bold
 Clarendon-Light
 CooperBlack
 CooperBlack-Italic
 Copperplate-ThirtyThreeBC
 Copperplate-ThirtyTwoBC
 Coronet-Regular
 Courier
 Courier-Bold
 Courier-BoldOblique

Courier-Oblique
 Eurostile
 Eurostile-Bold
 Eurostile-BoldExtendedTwo
 Eurostile-ExtendedTwo
 Geneva
 GillSans
 GillSans-Bold
 GillSans-BoldCondensed
 GillSans-BoldItalic
 GillSans-Condensed
 GillSans-ExtraBold
 GillSans-Italic
 GillSans-Light
 GillSans-LightItalic
 Goudy
 Goudy-Bold
 Goudy-BoldItalic
 Goudy-ExtraBold
 Goudy-Italic
 Helvetica
 Helvetica-Bold
 Helvetica-BoldOblique
 Helvetica-Condensed
 Helvetica-Condensed-Bold
 Helvetica-Condensed-BoldObl
 Helvetica-Condensed-Oblique
 Helvetica-Narrow
 Helvetica-Narrow-Bold
 Helvetica-Narrow-BoldOblique
 Helvetica-Narrow-Oblique
 Helvetica-Oblique
 HoeflerText-Black
 HoeflerText-BlackItalic
 HoeflerText-Italic
 HoeflerText-Ornaments
 HoeflerText-Regular
 JoannaMT
 JoannaMT-Bold
 JoannaMT-BoldItalic
 JoannaMT-Italic
 LetterGothic
 LetterGothic-Bold
 LetterGothic-BoldSlanted
 LetterGothic-Slanted
 LubalinGraph-Book
 LubalinGraph-BookOblique
 LubalinGraph-Demi
 LubalinGraph-DemiOblique

Marigold
Monaco
MonaLisa-Recut
NewCenturySchlbk-Bold
NewCenturySchlbk-BoldItalic
NewCenturySchlbk-Italic
NewCenturySchlbk-Roman
NewYork
Optima
Optima-Bold
Optima-BoldItalic
Optima-Italic
Oxford
Palatino-Bold
Palatino-BoldItalic
Palatino-Italic
Palatino-Roman
StempelGaramond-Bold
StempelGaramond-BoldItalic
StempelGaramond-Italic
StempelGaramond-Roman
Symbol
Tekton
Times-Bold
Times-BoldItalic
Times-Italic
Times-Roman
TimesNewRomanPS-BoldItalicMT
TimesNewRomanPS-BoldMT
TimesNewRomanPS-ItalicMT
TimesNewRomanPSMT
Univers
Univers-Bold
Univers-BoldExt
Univers-BoldExtObl
Univers-BoldOblique
Univers-Condensed
Univers-CondensedBold
Univers-CondensedBoldOblique
Univers-CondensedOblique
Univers-Extended
Univers-ExtendedObl
Univers-Light
Univers-LightOblique
Univers-Oblique
Wingdings
ZapfChancery-MediumItalic
ZapfDingbats

■ Font giapponesi

IPA Mincho
IPA Gothic

■ Font PCL

Albertus Extra Bold
Albertus Medium
Antique Olive
Antique Olive Bold
Antique Olive Italic
Arial
Arial Bold
Arial Bold Italic
Arial Italic
AvantGarde-Book
AvantGarde-BookOblique
AvantGarde-Demi
AvantGarde-DemiOblique
Bookman-Demi
Bookman-DemiItalic
Bookman-Light
Bookman-LightItalic
Calibri
Calibri Bold
Calibri Bold Italic
Calibri Italic
Cambria
Cambria Bold
Cambria Bold Italic
Cambria Italic
CG Omega
CG Omega Bold
CG Omega Bold Italic
CG Omega Italic
CG Times
CG Times Bold
CG Times Bold Italic
CG Times Italic
Clarendon Condensed Bold
Coronet
Courier
CourierPS
Courier Bold
Courier Bold Italic
Courier Italic
CourierPS-Bold
CourierPS-BoldOblique
CourierPS-Oblique

Garamond Antiqua
 Garamond Halbfett
 Garamond Kursiv
 Garamond Kursiv Halbfett
 Helvetica
 Helvetica-Bold
 Helvetica-BoldOblique
 Helvetica-Narrow
 Helvetica-Narrow-Bold
 Helvetica-Narrow-BoldOblique
 Helvetica-Narrow-Oblique
 Helvetica-Oblique
 Letter Gothic
 Letter Gothic Bold
 Letter Gothic Italic
 Marigold
 NewCenturySchlbk-Bold
 NewCenturySchlbk-BoldItalic
 NewCenturySchlbk-Italic
 NewCenturySchlbk-Roman
 Palatino-Bold
 Palatino-BoldItalic
 Palatino-Italic
 Palatino-Roman
 Symbol
 Symbol IPS
 Times New Roman
 Times New Roman Bold
 Times New Roman Bold Italic
 Times New Roman Italic
 Times-Bold
 Times-BoldItalic
 Times-Italic
 Times-Roman
 Univers Bold
 Univers Bold Italic
 Univers Condensed Bold
 Univers Condensed Bold Italic
 Univers Condensed Medium
 Univers Condensed Medium Italic
 Univers Medium
 Univers Medium Italic
 Wingdings
 ZapfChancery-MediumItalic
 ZapfDingbats

In questo capitolo viene descritto come sostituire le cartucce d'inchiostro e sono incluse informazioni sulle specifiche della macchina, sui materiali di consumo ed è presente anche un indice.

Informazioni sulle cartucce d'inchiostro p. 9-2

In questa sezione viene descritto come sostituire le cartucce d'inchiostro.

Specifiche p. 9-3

In questa sezione vengono descritte le specifiche di serie ComColor FW e dei dispositivi opzionali.

Materiali di consumo p. 9-14

In questa sezione vengono descritte le specifiche delle cartucce d'inchiostro e delle graffette di ricambio.

Indice p. 9-15



Informazioni sulle cartucce d'inchiostro

Sostituzione delle cartucce d'inchiostro

Quando l'inchiostro esaurisce, viene visualizzato il messaggio per la sostituzione dell'inchiostro e la stampa si arresta. Sostituire la cartuccia del colore visualizzato.



- Non rimuovere la cartuccia d'inchiostro finché non viene visualizzato il messaggio per la sostituzione dell'inchiostro.



- Quando la quantità di inchiostro residuo è bassa, la spia dell'inchiostro residuo sullo schermo del pannello touch lampeggia. Preparare una nuova cartuccia d'inchiostro per il colore che lampeggia.

1 Aprire lo sportello anteriore.

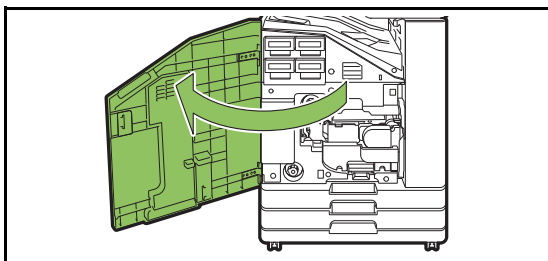

2 Rimuovere la cartuccia d'inchiostro indicata come vuota.

Verificare il colore della cartuccia d'inchiostro.

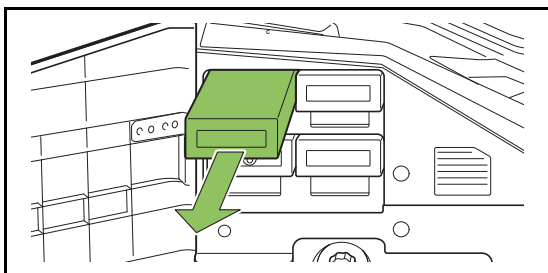

3 Rimuovere il coperchio della nuova cartuccia d'inchiostro.

Installare il coperchio rimosso sulla cartuccia d'inchiostro vecchia.

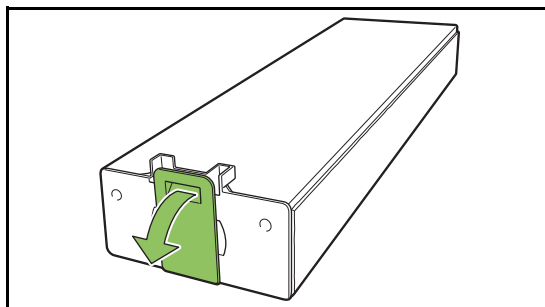

4 Inserire la nuova cartuccia d'inchiostro.

Posizionare la cartuccia d'inchiostro in modo che il segno ▼ sia rivolto verso l'alto e inserirla finché non si blocca.

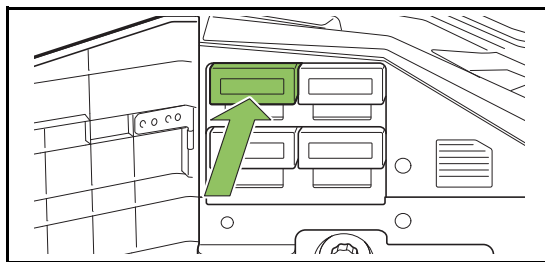

5 Chiudere lo sportello anteriore.

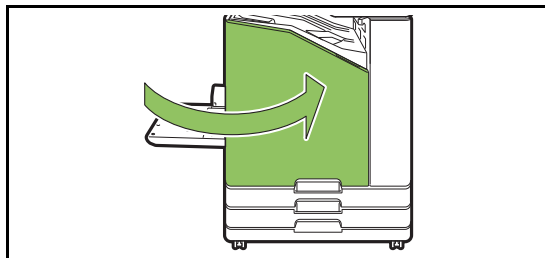

Specifiche

■ Specifiche ComColor FW5230 / FW5230R / FW2230 e ComColor black FW1230 / FW1230R

Funzioni di base e funzioni di stampa

Nome del modello		ComColor FW5230/FW5230R: 62A01 ComColor FW2230: 62A04 ComColor black FW1230/FW1230R: 62A05	
Tipo		Console	
Supporto colore		ComColor FW5230/FW5230R: Colori (Ciano, Magenta, Giallo, Nero) ComColor FW2230: Due colori (Rosso, Nero) ComColor black FW1230/FW1230R: Un colore (Nero)	
Tipo stampa		Sistema a getto d'inchiostro in linea	
Tipo d'inchiostro		ComColor FW5230/FW5230R: A base d'olio (Ciano, Magenta, Giallo, Nero) ComColor FW2230: A base d'olio (Rosso, Nero) ComColor black FW1230/FW1230R: A base d'olio (Nero)	
Risoluzione		ComColor FW5230/FW5230R/FW2230: Standard: 300 dpi (direzione di scansione principale) × 300 dpi (direzione di scansione secondaria) Fine: 300 dpi (direzione di scansione principale) × 600 dpi (direzione di scansione secondaria) ComColor black FW1230/FW1230R: Standard: 600 dpi (direzione di scansione principale) × 600 dpi (direzione di scansione secondaria)	
Numero dei livelli di grigio		ComColor FW5230/FW5230R: Per ogni colore CMYK (11 velli di grigio) ComColor FW2230: Per ogni colore RK (11 velli di grigio) ComColor black FW1230/FW1230R: Per il colore K (3 velli di grigio)	
Risoluzione elaborazione dati		ComColor FW5230/FW5230R/FW2230: Standard: 300 dpi × 300 dpi Fine: 600 dpi × 600 dpi Arrotondamento linee: 600 dpi × 600 dpi ComColor black FW1230/FW1230R: Standard: 600 dpi × 600 dpi	
Tempo di riscaldamento		2 min. 30 sec. o inferiore (a una temperatura ambiente di 23°C)	
Tempo per la prima stampa ^{*1}		5 sec o inferiore (A4-LEF)	
Velocità di stampa continua ^{*2*6}	A4-LEF ^{*8}	Simplex: 120 ppm	Duplex: 60 fogli/minuto
	A4	Simplex: 90 ppm	Duplex: 45 fogli/minuto
	JIS-B4	Simplex: 76 ppm	Duplex: 34 fogli/minuto
	A3	Simplex: 66 ppm	Duplex: 32 fogli/minuto
Formato carta	Vassoio standard	Massimo: 340 mm × 550 mm ^{*9} Minimo: 90 mm × 148 mm	
	Vassoio di alimentazione	Massimo: 297 mm × 432 mm Minimo: 182 mm × 182 mm	
Area stampabile		Massimo: 310 mm × 544 mm	

Area di stampa garantita ^{*3}		Standard: Larghezza del margine di 5 mm Massimo: Larghezza del margine di 3 mm
Grammatura della carta	Vassoio standard	Da 46 g/m ² a 210 g/m ^{2*10} (carta comune)
	Vassoio di alimentazione	Da 52 g/m ² a 104 g/m ^{2*10} (carta comune)
Capacità vassoio carta	Vassoio standard	Altezza massima 110 mm
	Vassoio di alimentazione	Altezza massima 56 mm (2 vassoi)
Capacità vassoio di uscita		Altezza massima 56 mm
PDL (Lingua descrizione pagina)		RISORINC/C IV
Protocolli supportati		TCP/IP, HTTP, HTTPs (TLS), DHCP, ftp, lpr, IPP, SNMP, Port 9100 (RAW port), IPv4, IPv6, IPsec
Interfaccia di rete		Ethernet 1000BASE-T, 100BASE-TX, 10BASE-T (2ch)
Capacità di memoria		4 GB
Disco rigido ^{*5}	Capacità	500 GB
	Spazio disponibile	Circa 430 GB
Sistema operativo		Linux
Alimentazione		CA 100-240 V, 10,0-5,0 A, 50-60 Hz
Consumo		Massimo 1.000 W
		Pronta ^{*4} : 150 W o inferiore Inattiva ^{*7} : 2 W o inferiore Stand-by: 0,4 W o inferiore
Rumorosità		Massimo 65 dB (A) A4-LEF (Simplex) alla velocità di stampa massima
Livello di potenza sonora ponderata del valore A ^{*11}		Massimo 78,7 dB A4-LEF (Simplex) Monocrom./Colori: 120 ppm
Ambiente operativo		Temperatura: da 15°C a 30°C Umidità: compresa tra 40% e 70% RH (nessuna condensa)
Dimensioni (L × P × A)		In uso: 1.030 mm × 725 mm × 1.115 mm Con lo sportello e il vassoio chiusi: 775 mm × 705 mm × 970 mm
Peso		ComColor FW5230/FW5230R: Circa 135 kg ComColor FW2230: Circa 130 kg ComColor black FW1230/FW1230R: Circa 130 kg
Informazioni sulla sicurezza		Tipo per ambienti interni, grado di inquinamento 2*, ad altitudini di 2.000 m o inferiori * Si riferisce ad un grado di inquinamento dell'ambiente di utilizzo dovuto alla presenza di sporco e polvere nell'aria. Il grado "2" corrisponde ad un comune ambiente interno.
Dimensioni in funzione (L × P × A)		Con lo sportello anteriore aperto e il pannello operativo in posizione verticale: 1.185 mm × 1.215 mm × 1.115 mm

*1 Entro 10 minuti dall'ultimo lavoro di stampa

*2 Con carta comune o carta riciclata (85 g/m²), e impostazione di densità standard
Grafico utilizzato: Modello per la misurazione della stampa [Prova di misurazione a colori 2 (modello standard JEITA J6)]

*3 Il margine per la stampa delle buste è di 10 mm.
Nella stampa di immagini l'area garantita è quella compresa all'interno dei 5 mm dai bordi della carta.

*4 Senza operazione di stampa e di regolazione temperatura

*5 Un gigabyte (GB) corrisponde a 1 miliardo di byte.

*6 La velocità di stampa continua varia a seconda del tipo di dispositivo di uscita opzionale collegato.
Unità uscita sfalsata: Senza uscita sfalsata: 120 fogli/minuto (A4-LEF Simplex)
Uscita sfalsata: 105 fogli/minuto (A4-LEF Simplex)

*7 Quando si imposta [Consumo energ (a riposo)] su [Basso].

*8 LEF vuol dire Long Edge Feed (Inserimento Lato Lungo).

*9 Quando si utilizza la stampa duplex: 340 mm × 460 mm

*10 La stampa duplex non è garantita con carta spessa di grammatura 104 g/m² o superiore.

*11 Quando si utilizza carta comune (62 g/m²)
RAL-UZ205 Emissioni di rumore durante la stampa

■ Specifiche ComColor FW5231/FW5231R

Funzioni di base e funzioni di stampa

Nome del modello		ComColor FW5231/FW5231R: 62A02	
Tipo		Console	
Supporto colore		Colori (Ciano, Magenta, Giallo, Nero)	
Tipo stampa		Sistema a getto d'inchiostro in linea	
Tipo d'inchiostro		A base d'olio (Ciano, Magenta, Giallo, Nero)	
Risoluzione		Standard: 300 dpi (direzione di scansione principale) × 300 dpi (direzione di scansione secondaria) Fine: 300 dpi (direzione di scansione principale) × 600 dpi (direzione di scansione secondaria)	
Numero dei livelli di grigio		Per ogni colore CMYK (11 velli di grigio)	
Risoluzione elaborazione dati		Standard: 300 dpi × 300 dpi Fine: 600 dpi × 600 dpi Arrotondamento linee: 600 dpi × 600 dpi	
Tempo di riscaldamento		2 min. 30 sec. o inferiore (a una temperatura ambiente di 23°C)	
Tempo per la prima stampa* ¹		5 sec o inferiore (A4-LEF)	
Velocità di stampa continua* ^{2*6}	A4-LEF* ⁸	Simplex: 120 ppm	Duplex: 60 fogli/minuto
	A4	Simplex: 90 ppm	Duplex: 45 fogli/minuto
	JIS-B4	Simplex: 76 ppm	Duplex: 34 fogli/minuto
	A3	Simplex: 66 ppm	Duplex: 32 fogli/minuto
Formato carta	Vassoio standard	Massimo: 340 mm × 550 mm* ⁹ Minimo: 90 mm × 148 mm	
Area stampabile		Massimo: 310 mm × 544 mm	
Area di stampa garantita* ³		Standard: Larghezza del margine di 5 mm Massimo: Larghezza del margine di 3 mm	
Grammatura della carta	Vassoio standard	Da 46 g/m ² a 210 g/m ² * ¹⁰ (carta comune)	
Capacità vassoio carta	Vassoio standard	Altezza massima 110 mm	
Capacità vassoio di uscita		Altezza massima 56 mm	
PDL (Lingua descrizione pagina)		RISORINC/C IV	
Protocolli supportati		TCP/IP, HTTP, HTTPS (TLS), DHCP, ftp, lpr, IPP, SNMP, Port 9100 (RAW port), IPv4, IPv6, IPsec	
Interfaccia di rete		Ethernet 1000BASE-T, 100BASE-TX, 10BASE-T (2ch)	
Capacità di memoria		4 GB	
Disco rigido* ⁵	Capacità	500 GB	
	Spazio disponibile	Circa 430 GB	
Sistema operativo		Linux	
Alimentazione		CA 100-240 V, 10,0-5,0 A, 50-60 Hz	
Consumo		Massimo 1.000 W Pronta* ⁴ : 150 W o inferiore Inattiva* ⁷ : 2 W o inferiore Stand-by: 0,4 W o inferiore	

Capitolo 9 Appendice

Rumorosità	Massimo 65 dB (A) A4-LEF (Simplex) alla velocità di stampa massima
Livello di potenza sonora ponderata del valore A ^{*11}	Massimo 78,7 dB A4-LEF (Simplex) Monocrom./Colori: 120 ppm
Ambiente operativo	Temperatura: da 15°C a 30°C Umidità: compresa tra 40% e 70% RH (nessuna condensa)
Dimensioni (L × P × A)	In uso: 1.030 mm × 725 mm × 1.115 mm Con lo sportello e il vassoio chiusi: 775 mm × 705 mm × 970 mm
Peso	Circa 130 kg
Informazioni sulla sicurezza	Tipo per ambienti interni, grado di inquinamento 2*, ad altitudini di 2.000 m o inferiori * Si riferisce ad un grado di inquinamento dell'ambiente di utilizzo dovuto alla presenza di sporco e polvere nell'aria. Il grado "2" corrisponde ad un comune ambiente interno.
Dimensioni in funzione (L × P × A)	Con lo sportello anteriore aperto e il pannello operativo in posizione verticale: 1.185 mm × 1.215 mm × 1.115 mm

*1 Entro 10 minuti dall'ultimo lavoro di stampa

*2 Con carta comune o carta riciclata (85 g/m²), e impostazione di densità standard
Grafico utilizzato: Modello per la misurazione della stampa [Prova di misurazione a colori 2 (modello standard JEITA J6)]

*3 Il margine per la stampa delle buste è di 10 mm.
Nella stampa di immagini l'area garantita è quella compresa all'interno dei 5 mm dai bordi della carta.

*4 Senza operazione di stampa e di regolazione temperatura

*5 Un gigabyte (GB) corrisponde a 1 miliardo di byte.

*6 La velocità di stampa continua varia a seconda del tipo di dispositivo di uscita opzionale collegato.
Unità uscita sfalsata: Senza uscita sfalsata: 120 fogli/minuto (A4-LEF Simplex)
Uscita sfalsata: 105 fogli/minuto (A4-LEF Simplex)

*7 Quando si imposta [Consumo energ (a riposo)] su [Basso].

*8 LEF vuol dire Long Edge Feed (Inserimento Lato Lungo).

*9 Quando si utilizza la stampa duplex: 340 mm × 460 mm

*10 La stampa duplex non è garantita con carta spessa di grammatura 104 g/m² o superiore.

*11 Quando si utilizza carta comune (62 g/m²)
RAL-UZ205 Emissioni di rumore durante la stampa

■ Specifiche ComColor FW5000/FW5000R

Funzioni di base e funzioni di stampa

Nome del modello		ComColor FW5000/FW5000R: 62A03
Tipo		Console
Supporto colore		Colori (Ciano, Magenta, Giallo, Nero)
Tipo stampa		Sistema a getto d'inchiostro in linea
Tipo d'inchiostro		A base d'olio (Ciano, Magenta, Giallo, Nero)
Risoluzione		Standard: 300 dpi (direzione di scansione principale) × 300 dpi (direzione di scansione secondaria) Fine: 300 dpi (direzione di scansione principale) × 600 dpi (direzione di scansione secondaria)
Numero dei livelli di grigio		Per ogni colore CMYK (11 velli di grigio)
Risoluzione elaborazione dati		Standard: 300 dpi × 300 dpi Fine: 600 dpi × 600 dpi Arrotondamento linee: 600 dpi × 600 dpi
Tempo di riscaldamento		2 min. 30 sec. o inferiore (a una temperatura ambiente di 23°C)
Tempo per la prima stampa* ¹		5 sec o inferiore
Velocità di stampa continua* ^{2*6}	A4	Simplex: 90 ppm Duplex: 45 fogli/minuto
Formato carta	Vassoio standard	Massimo: 340 mm × 550 mm* ⁹ Minimo: 90 mm × 148 mm
	Vassoio di alimentazione	Massimo: 297 mm × 432 mm Minimo: 182 mm × 182 mm
Area stampabile		Massimo: 210 mm × 544 mm
Area di stampa garantita* ³		Standard: Larghezza del margine di 5 mm Massimo: Larghezza del margine di 3 mm
Grammatura della carta	Vassoio standard	Da 46 g/m ² a 210 g/m ² * ¹⁰ (carta comune)
	Vassoio di alimentazione	Da 52 g/m ² a 104 g/m ² * ¹⁰ (carta comune)
Capacità vassoio carta	Vassoio standard	Altezza massima 110 mm
	Vassoio di alimentazione	Altezza massima 56 mm (2 vassoi)
Capacità vassoio di uscita		Altezza massima 56 mm
PDL (Lingua descrizione pagina)		RISORINC/C IV
Protocolli supportati		TCP/IP, HTTP, HTTPS (TLS), DHCP, ftp, lpr, IPP, SNMP, Port 9100 (RAW port), IPv4, IPv6, IPsec
Interfaccia di rete		Ethernet 1000BASE-T, 100BASE-TX, 10BASE-T (2ch)
Capacità di memoria		4 GB
Disco rigido* ⁵	Capacità	500 GB
	Spazio disponibile	Circa 430 GB
Sistema operativo		Linux
Alimentazione		CA 100-240 V, 10,0-5,0 A, 50-60 Hz

Consumo	Massimo 1.000 W Pronta ^{*4} : 150 W o inferiore Inattiva ^{*7} : 2 W o inferiore Stand-by: 0,4 W o inferiore
Rumorosità	Massimo 65 dB (A) A4-LEF ^{*8} (Simplex) alla velocità di stampa massima
Livello di potenza sonora ponderata del valore A ^{*11}	Massimo 77 dB A4-SEF (Simplex) Monocrom./Colori: 90 ppm
Ambiente operativo	Temperatura: da 15°C a 30°C Umidità: compresa tra 40% e 70% RH (nessuna condensa)
Dimensioni (L × P × A)	In uso: 1.030 mm × 725 mm × 1.115 mm Con lo sportello e il vassoio chiusi: 775 mm × 705 mm × 970 mm
Peso	135 kg
Informazioni sulla sicurezza	Tipo per ambienti interni, grado di inquinamento 2*, ad altitudini di 2.000 m o inferiori * Si riferisce ad un grado di inquinamento dell'ambiente di utilizzo dovuto alla presenza di sporco e polvere nell'aria. Il grado "2" corrisponde ad un comune ambiente interno.
Dimensioni in funzione (L × P × A)	Con lo sportello anteriore aperto e il pannello operativo in posizione verticale: 1.185 mm × 1.215 mm × 1.115 mm

*1 Entro 10 minuti dall'ultimo lavoro di stampa

*2 Con carta comune o carta riciclata (85 g/m²), e impostazione di densità standard
Grafico utilizzato: Modello per la misurazione della stampa [Prova di misurazione a colori 2 (modello standard JEITA J6)]

*3 Il margine per la stampa delle buste è di 10 mm.
Nella stampa di immagini l'area garantita è quella compresa all'interno dei 5 mm dai bordi della carta.

*4 Senza operazione di stampa e di regolazione temperatura

*5 Un gigabyte (GB) corrisponde a 1 miliardo di byte.

*6 La velocità di stampa continua varia a seconda del tipo di dispositivo di uscita opzionale collegato.
Unità uscita sfalsata: Senza uscita sfalsata: 90 fogli/minuto (A4 Simplex)
Uscita sfalsata: 82 fogli/minuto (A4 Simplex)

*7 Quando si imposta [Consumo energ (a riposo)] su [Basso].

*8 LEF vuol dire Long Edge Feed (Inserimento Lato Lungo).

*9 Quando si utilizza la stampa duplex: 340 mm × 460 mm

*10 La stampa duplex non è garantita con carta spessa di grammatura 104 g/m² o superiore.

*11 Quando si utilizza carta comune (62 g/m²)
RAL-UZ205 Emissioni di rumore durante la stampa

■ Scanner HS7000 (Opzionale)

Funzioni di copia/scansione

Tipo		Scanner a superficie piana con Alimentatore automatico di fogli (ADF)
Modalità di scansione		Modalità copia: a colori, in bianco e nero, automatica, ciano, magenta Modalità scansione: a colori, in bianco e nero, automatica, in scala di grigi
Risoluzione di scansione		600 dpi, 400 dpi, 300 dpi, o 200 dpi
Area di scansione massima		303 mm × 432 mm (utilizzando il vetro della platina) 295 mm × 430 mm (utilizzando l'ADF)
Funzioni di copia	Risoluzione di scrittura	Standard: 300 dpi × 300 dpi Fine: 300 dpi × 600 dpi
	Formato carta copia	Massimo: 303 mm × 432 mm (equivalente al formato A3)
	Tempo per la prima copia	Monocromatica/a colori: 7 sec o inferiore (per copiatura con orientamento A4-LEF utilizzando la modalità priorità colore)
	Velocità di scansione	Copia simplex (A4-LEF utilizzando l'ADF): 70 ppm o superiore Copia duplex (A4-LEF utilizzando l'ADF): 70 ppm o superiore
	Dimensioni riproduzione	dal 50% al 200% (Modalità copia)
ADF	Tipo	Trasferimento originale (può eseguire una scansione di entrambi i lati di un documento tramite scansione duplex simultanea)
	Formato dell'originale	Massimo: 297 mm × 432 mm (equivalente al formato A3) Minimo: 100 mm × 148 mm
	Grammatura della carta	Da 52 g/m ² a 128 g/m ²
	Capacità originale	80 g/m ² : Massimo 200 fogli Altezza massima 25 mm
Funzioni di scansione	Scansione livelli di grigio	Ingresso a 10 bit e uscita a 8 bit per ciascun colore RGB
	Velocità di scansione	Monocromatica/a colori: 100 ppm * Originale standard di RISO KAGAKU (A4-LEF), 300 dpi, JPEG, PDF, quando è memorizzato nel disco rigido dell'unità principale
	Interfaccia di rete* ¹	Ethernet 1000BASE-T/100BASE-TX/10BASE-T
	Metodo di salvataggio dati* ¹	Salvataggio dati nel disco rigido dell'unità principale, nel server, in un'unità flash USB, oppure invio tramite mail
	Formato di salvataggio dati* ¹	Monocromatico: TIFF, PDF, PDF/A Scala di grigi/Colori: TIFF, JPEG, PDF, PDF/A
Alimentazione		CA 100-240 V, 1,2-0,6 A, 50-60 Hz
Consumo		Massimo 100 W
Dimensioni (L × P × A)		640 mm × 560 mm × 255 mm
Peso		Circa 25 kg
Informazioni sulla sicurezza		Tipo per ambienti interni, grado di inquinamento 2*, ad altitudini di 2.000 m o inferiori * Si riferisce ad un grado di inquinamento dell'ambiente di utilizzo dovuto alla presenza di sporco e polvere nell'aria. Il grado "2" corrisponde ad un comune ambiente interno.
Dimensioni in funzione (se collegato all'unità principale) (L × P × A)		In uso: 1.065 mm × 830 mm × 1.260 mm Con lo sportello anteriore aperto e il pannello operativo in posizione verticale: 1.185 mm × 1.325 mm × 1.635 mm

*1 Attraverso il controller host interno

■ **Unità uscita sfalsata F10 (Opzionale)**

Tipo	Unità esterna
Funzioni di finitura	Uscita sfalsata, graffetta
Formato carta utilizzabile	Senza uscita sfalsata Massimo: 340 mm × 550 mm Minimo: 90 mm × 148 mm
	Uscita sfalsata Larghezza carta formato normale: 182 mm × 257 mm - 297 mm × 431,8 mm Larghezza carta formato fuori misura: 131 mm × 148 mm - 305 mm × 550 mm
Grammatura della carta	Da 46 g/m ² a 210 g/m ² (carta comune, carta riciclata, cartoline)
Capacità vassoio	Altezza massima 108 mm
Numero massimo di graffette	50 fogli ^{*1} A4, A4-LEF, JIS-B5, JIS-B5-LEF, Letter, Letter-LEF 25 fogli ^{*1} A3, JIS-B4, Ledger, Legal, Foolscap
Formato carta utilizzabile per graffetta	A3, JIS-B4, A4, A4-LEF, JIS-B5, JIS-B5-LEF, Ledger, Legal, Letter, Letter-LEF, Foolscap
Grammatura della carta per graffetta	Da 52 g/m ² a 210 g/m ² (carta comune, carta riciclata)
Posizione graffetta	1 sul lato anteriore (graffatura angolare) / 1 sul lato posteriore (graffatura angolare) 2 al centro (graffatura parallela)
Alimentazione	CA 100-240 V, 1,1-0,5 A, 50-60 Hz
Consumo	Massimo 100 W
Dimensioni (L × P × A)	635 mm × 695 mm × 580 mm
Peso	Circa 35 kg
Informazioni sulla sicurezza	Tipo per ambienti interni, grado di inquinamento 2*, ad altitudini di 2.000 m o inferiori * Si riferisce ad un grado di inquinamento dell'ambiente di utilizzo dovuto alla presenza di sporco e polvere nell'aria. Il grado "2" corrisponde ad un comune ambiente interno.
Dimensioni in funzione (se collegato all'unità principale) (L × P × A)	1.420 mm × 1.220 mm × 1.315 mm

*1 Quando si utilizza carta comune e carta riciclata (85 g/m²)

■ Finitrice multifunzionale FG10 (Opzionale)

Tipo		Unità esterna
Tipo vassoio	Vassoio superiore	Fascicolazione, impilamento
	Vassoio impilatore	Fascicolazione, impilamento (sfalsato)
	Vassoio opuscolo	Opuscolo, piegatura carta
Formato carta utilizzabile	Vassoio superiore *1	Massimo: 330 mm × 488 mm Minimo: 100 mm × 148 mm
	Vassoio impilatore *1	Massimo: 330 mm × 488 mm Minimo: 182 mm × 182 mm
	Pinzatura	Massimo: 297 mm × 432 mm (equivalente al formato A3) Minimo: 203 mm × 182 mm
	Vassoio opuscolo *1	Massimo: 330 mm × 457 mm Minimo: 210 mm × 280 mm
Grammatura della carta	Vassoio superiore	Da 52 g/m ² a 210 g/m ²
	Vassoio impilatore	Da 52 g/m ² a 210 g/m ²
	Vassoio opuscolo	Da 60 g/m ² a 90 g/m ² (copertina: 210 g/m ²)
Capacità vassoio	Vassoio superiore	Altezza massima 50 mm
	Vassoio impilatore	Altezza massima 200 mm
	Vassoio opuscolo	Altezza massima 50 mm
Velocità di stampa	Velocità di stampa massima	120 fogli/minuto *6
	Uscita pinzatura	60 fogli/minuto *7
	Uscita sfalsata	60 fogli/minuto *7
	Uscita opuscolo	2 libri/minuto *8
Pinzatura	Numero massimo di graffette *2*3	100 fogli
	Formato carta utilizzabile	Massimo: 297 mm × 432 mm (equivalente al formato A3) Minimo: 203 mm × 182 mm (equivalente al formato JIS-B5-LEF)
	Posizione graffetta	1 sul fronte (graffatura angolare), 1 sul retro (graffatura angolare *4, graffatura parallela), 2 al centro (graffatura parallela)
Perforazione	Numero di perforazioni	2 fori, 4 fori
	Formato carta utilizzabile	2 fori: A3, JIS-B4, A4-LEF, A4, JIS-B5-LEF, Ledger, Legal, Letter-LEF, Letter 4 fori: A3, A4-LEF, Ledger, Letter-LEF
	Grammatura della carta	Da 52 g/m ² a 200 g/m ²
Creazione di un opuscolo (margine centrale/ piegatura doppia)	Numero massimo di fogli *2*5	Margine centrale: 15 fogli (60 pagine) Piegatura doppia: 5 fogli (20 pagine)
Ambiente operativo		Temperatura: da 15°C a 35°C Umidità: compresa tra 40% e 70% RH (nessuna condensa)
Dimensioni (L × P × A)		1.120 mm × 765 mm × 1.130 mm

Capitolo 9 Appendice

Peso		Circa 131 kg
Alimentazione		CA 100-240 V, 50-60 Hz, 2,0-1,0 A
Consumo		Massimo 175 W
Rumorosità (quando si utilizza la finitrice multifunzione)		68 dB (A) o inferiore
Informazioni sulla sicurezza		Tipo per ambienti interni, grado di inquinamento 2*, ad altitudini di 2.000 m o inferiori * Si riferisce ad un grado di inquinamento dell'ambiente di utilizzo dovuto alla presenza di sporco e polvere nell'aria. Il grado "2" corrisponde ad un comune ambiente interno.
Dimensioni (se collegato all'unità principale) (L × P × A)	Con piegatrice	In uso: 2.350 mm × 765 mm × 1.130 mm
		Con lo sportello e il vassoio estesi: 2.350 mm × 1.340 mm × 1.130 mm
	Senza piegatrice	In uso: 2.150 mm × 765 mm × 1.130 mm
		Con lo sportello e il vassoio estesi: 2.150 mm × 1.260 mm × 1.130 mm

*1 Durante la stampa a colori su carta più lunga di 432 mm, l'immagine stampata oltre i 432 mm potrebbe risultare distorta.

*2 Quando si utilizza carta comune e carta riciclata (85 g/m²)

*3 65 fogli per un formato carta che supera A4

*4 La graffatura angolare sul retro è disponibile solo per A4-LEF e A3.

*5 Include una copertina aggiunta.

*6 A4-LEF

*7 A4-LEF, un documento di 10 pagine

*8 A4-SEF, un documento di 60 pagine (15 fogli)

■ Piegatrice FG10 (Opzionale)

Formato carta utilizzabile per la piegatura	Piegata Z ^{*1}	A3, JIS-B4, Ledger
	Pieg. tripla (3 pieghe esternamente/3 pieghe internamente)	A4, Letter
Grammatura carta per la piegatura		Da 60 g/m ² a 90 g/m ² (carta comune, carta riciclata)
Capacità vass. uscita pieg. tripla ^{*2}		Circa 30 fogli
Numero di pieghe applicabile		1 foglio
Dimensioni (L × P × A)		210 mm × 622 mm × 1.002 mm
Peso		Circa 40 kg

*1 Quando le stampe sono emesse nel vassoio impilamento, l'altezza massima delle pagine varia a seconda del formato carta. (Carta A3: 30 pagine, carta JIS-B4: 20 pagine)

*2 Quando si utilizza carta comune e carta riciclata (85 g/m²)

■ Kit di autenticazione della scheda IC II (Opzionale)

Schede supportate	ISO 14443 TypeA/TypeB/FeliCa [®] /Mifare [®]
Tipo	Sistema RFID
Alimentazione	Alimentazione dalla porta USB
Ambiente operativo	Temperatura: da 15°C a 30°C Umidità: compresa tra 40% e 70% RH (nessuna condensa)
Dimensioni (L × P × A)	93 mm × 65 mm × 19 mm (escluse parti sporgenti)
Peso	Circa 90 g
Informazioni sulla sicurezza	Tipo per ambienti interni, grado di inquinamento 2*, ad altitudini di 2.000 m o inferiori * Si riferisce ad un grado di inquinamento dell'ambiente di utilizzo dovuto alla presenza di sporco e polvere nell'aria. Il grado "2" corrisponde ad un comune ambiente interno.

■ PS Kit FG10 (Opzionale)

Stampanti compatibili	ComColor serie FW
Tipo	Opzione RIP
PDL (Lingua descrizione pagina)	PostScript [®] Level3 (CPSI:3019) ^{*1} PDF (1.7) PCL 5c, PCL 6 (PCL XL) ^{*2} TIFF (6.0) ^{*3}
Protocolli supportati	TCP/IP, HTTP, HTTPS (TLS), DHCP, ftp, lpr, IPP, SNMP, Port9100 (porta RAW), IPv4, IPv6, IPSec
Caratteri installati	PS: 136 caratteri romani 2 caratteri giapponesi PCL: 88 caratteri romani

*1 Motore Adobe originale

*2 RISO non fornisce driver della stampante PCL. Per la stampa PCL, le funzioni disponibili sono diverse rispetto alla stampa tramite driver della stampante PS. Se occorrono funzioni non disponibili per la stampa PCL, stampare tramite il driver della stampante PS.

*3 Per la stampa TIFF, le funzioni disponibili sono diverse rispetto alla stampa tramite driver della stampante PS.

Materiali di consumo

Si consiglia di utilizzare i materiali di consumo elencati di seguito.

Le specifiche e i tipi di materiali di consumo sono soggetti a modifiche senza preavviso.

Per le informazioni sui prezzi, contattare il rivenditore o il servizio assistenza autorizzato.

Cartucce d'inchiostro

Tipo	Colore	Quantità	Unità
Cartuccia d'inchiostro ComColor FW	Ciano Magenta Giallo Nero Rosso	NETTO 1.000 ml	1 pezzo
	Ciano Magenta Giallo Nero Rosso	NETTO 500 ml	
Cartuccia d'inchiostro ComColor FW (E)	Ciano Magenta Giallo Nero	NETTO 1.000 ml	
Cartuccia d'inchiostro ComColor FW R	Ciano Magenta Giallo Nero	NETTO 1.000 ml	
Cartuccia d'inchiostro ComColor FW R (E)	Ciano Magenta Giallo Nero	NETTO 1.000 ml	

Utilizzare la cartuccia d'inchiostro entro 24 mesi dalla data di produzione (se conservata a temperatura ambiente).

Per una condizione di stampa migliore, si consiglia di utilizzare la cartuccia d'inchiostro al più presto dopo l'acquisto.

È possibile trovare la data di produzione sulla cartuccia d'inchiostro.

Cartuccia delle graffette

Graffette di ricambio per Unità uscita sfalsata F10.

Tipo	Quantità
ComColor Staple 50	15.000 pezzi/scatola

Indice

Numerics

- 2 pieghe 8-16, 8-22
- 3 pieghe esternamente 8-17, 8-22
- 3 pieghe internamente 8-16, 8-22

A

- Aggiungi copertina 1-23, 3-21
- Alimentatore automatico di fogli (ADF) 15
- Alta qual. 3-12
- Alto/Basso 3-16
- Annullamento della copia 1-3
- Archiviazione 3-13
- Archiviazione, Carica
 - copia in cartella 4-9
 - copia su unità USB 4-9
 - impostazioni 4-6
 - ricerca di documenti 4-8
- Archiviazione, carica
 - schermata elenco cartelle 21
 - schermata elenco documenti 21
- Archiviazione, Salva
 - aggiunta cartella 4-7
 - impostazioni 4-4
- Archiviazione, salva
 - schermata Cambia impost. 20
 - schermata elenco cartelle 20
 - schermata elenco documenti 20
- Arrotondamento Linee 3-23

B

- Bordo pagina 1-17
- Bozza 3-22
- Busta, stampa 30

C

- Cancella ombra libro 1-12, 2-8
- Cancellazione predefiniti 1-30
- Caricamento del lavoro di copia successivo 1-3
- Carta IJ 3-12
- Carta, caricamento 28
- Cartol. IJ 3-12
- Cartucce d'inchiostro 9-14
- Centra margine 1-14, 8-19
- Ciano 1-7, 3-9
- Codice a barre
 - defin. area cod. bar. 3-24
 - funzioni 7-4
 - installazione del software definizione dell'area del codice a barre 7-2
 - stampa di originali con codice a barre 7-8
- Codice PIN 2-9, 3-26

- Colori 1-7, 2-7, 3-9
- Combinazione 1-13, 3-15
- Commento lavoro 3-27
- Compressione dati 3-22
- Connessione di rete 3-32
- Contr. doppia aliment. 1-8
- Contrasto 3-24
- Controlla impostazione 1-28, 2-10
- Controllo del conteggio addebito 6-7
- Controllo del conteggio dettagliato 6-7
- Controllo dello stato corrente di un lavoro 33
- Controllo guida carta 8-28
- Controllo immagine 1-18, 2-9
- Coordinatore carta 8-25
- Coperchio per sblocco inceppamento 8-2
- Copertina opuscolo 8-19
- Copia aggiuntiva 1-27
- Copia campione 1-28
- Copia, annullamento 1-3
- Copie 3-10
- Correzione gamma 1-18, 2-9, 3-24
- Cromaticità 3-24

D

- Da destra a sinistra 3-16
- Da sinistra a destra 3-16
- Data 17
- Densità di stampa 1-11, 3-22
- Destinazione 3-12
- Diffusione errore 3-23
- Direzione piega 8-17
- Divisione pagina 1-12, 2-8
- Download dei lavori scansionati su un computer 6-9
- Duplex/simplex 1-10, 2-8, 3-9

E

- Elab. punti 3-23
- Elenco lavori 33
- Eliminazione di un indirizzo/una destinazione di salvataggio 2-12
- Esecuzione della manutenzione durante la copia 1-4

F

- Faccia in su/in giù 8-24, 8-28
- Fasciolato 1-10, 3-10
- Fermo 29
- Filigrana 3-16
- Finitrice multifunzionale 8-10
- Foglio separatore 1-21, 3-21
- Formato carta 3-11

Chapter 9 Appendice

Formato file	2-7
Formato file per il salvataggio dei dati scansionati	2-7
Formato originale	3-10
Formato riproduz.	1-7
Formato scansione	1-9, 2-7
Funzionalità di risparmio energetico	27
Funzione Pinza e orientamento di caricamento della carta	8-7, 8-15

G

Graffetta	8-5, 8-13
Graffetta Perfora	8-21
Guida carta (estremità)	8-25
Guida carta (lato)	8-25
Guida carta del vassoio standard	14
Guida originali ADF	15

I

Icona del collegamento FORCEJET™	17
Icona lavoro	33
Icona Offline	17
Immiss. cartella	3-31
Immissione carta personalizzata	3-29
Indirizzo IP	6-6
Indirizzo Mac	3-29, 6-6
Indirizzo/Destinazione	2-3
Installazione del driver della stampante	32
Interruttore principale di alimentazione	15
Interruzione copia	1-26

K

Kit PostScript	8-29
----------------------	------

L

L. sup. alto	1-9
L. sup. sin.	1-9
Lato rileg.	1-23, 3-20, 8-7, 8-9, 8-15, 8-17, 8-21
Lavoro sistema esterno	3-32
Leva dell'unità originali ADF	15
Levetta di regolazione pressione di alimentazione carta	14
Levetta guida di alimentazione carta	15
Livello colore di base	1-19, 2-9
Livello scansione	1-10, 2-8
Login	28
Luminosità	3-24

M

Magenta	1-7, 3-9
Margine rilegatura	1-24, 8-9, 8-22
Materiali di consumo	9-14
Menu Info sistema	6-6
Menu personalizzato	1-28, 2-10

Mezzitoni	3-23
Miglior.imm. Busta	3-26
Modalità colori	1-7, 2-7, 3-9
Modifica dell'impostazione del vassoio di alimentazione	1-8
Modifica dell'ordine dei tasti	1-30
Modifica della password di login	28, 6-8
Modifica delle impostazioni	
durante la copia	1-3
durante la stampa	3-3

N

Nero	1-7, 2-7, 3-9
Nome comunità SNMP	3-28
Nome documento	2-6
Nome lavoro	3-26
Nome utente	17
Non fascicolato	1-10, 3-10

O

Online/offline	3-32
Opaca patin.	3-12
Opuscolo	1-14, 3-16
Ordinamento	1-10, 3-10, 3-11
Orientamento	3-10
Orientamento di caricamento della carta	8-7, 8-15
Orientamento originale	1-9, 2-8, 8-8, 8-21
Originale formato misto	1-11, 2-8

P

Pannello operativo	15, 16
Pannello touch	16, 25
Perfora	8-16
Personalizzato	
specificare un formato carta personalizzato	3-11
specificare un formato personalizzato	3-10
Piegia	8-16, 8-22
Piegia Z	8-17, 8-22
Piegia Z form. misto	8-23
Porta USB	15
Posizione immagine	1-19, 3-18
Preferito	1-27
Aggiunta come Preferito	1-28
Modifica preferiti	1-29
Presenza dell'unità uscita sfalsata	8-2
Presenza della macchina	15
Profilo colori	4, 3-12
Programma	1-19, 1-21, 3-27
Proprietario	3-26
Pulizia testina	23, 6-13

Q

Qualità immagine	1-17, 3-22
Quantità di inchiostro residuo	17

R

Relay vassoio carta	1-26
Relay vassoio uscita	8-20, 8-24, 8-28
Retinatura	3-23
Rilascio sportello anteriore	15, 23
Rilegatura	1-23, 3-20
Rilegatura opuscolo	8-18, 8-35
Rilevam. pagina vuota	3-28
Ripetizione immagine	1-14, 3-15
RISO Console	
avvio della RISO Console	6-3
funzioni dei tasti comuni	6-4
login	6-4
Risoluzione	2-8
Rotazione	3-19
Rotazione immagine automatica	1-26
Rubrica	
aggiunta alla rubrica	2-11
modifica della rubrica	2-11

S

Salva come file	3-13
Salva come predefinito	1-29
Salva in unità USB	3-13
Scala di grigi	2-7
Scanner	14
Scansione ADF & pausa	1-11
Scheda	3-5
Scheda Ambiente	3-28
Scheda Avanzate	3-26
Scheda Base	3-9
Scheda Immagine	3-22
Scheda Layout	3-15
Scheda Prefer.	3-14
Scheda Preferiti	
aggiungi a preferiti	3-13
elenco dei preferiti	3-14
Modif. Prefer.	3-14
Schermata Archiviaz.	20
Schermata Attivi / Inatt.	33, 6-12
Schermata Cambia impost.	19
Schermata Carica	6-11
Schermata Copia	18
Schermata del driver della stampante	3-5
Schermata del menu Manutenzione	6-13
Schermata del menu Scansione	6-9
Schermata del menu Stampa	6-10
Schermata Elenco lavori in attesa	19
Schermata Finiti	34, 6-12
Schermata Home	17
Schermata Info licenza	24, 6-8
Schermata Info macchina	24
Schermata Info sistema	24, 6-6
Schermata Info utente	24, 6-7
Schermata Manutenzione	23
Schermata Materiali di consumo	24, 6-6
Schermata Menu ammin.	23
Schermata Scansione	18

Schermata Stampa	19
Schermata USB	22
Selezione carta	1-7
Selezione vassoio per pagina	8-34
Separazione	1-24
Separazione libri	8-18, 8-23
Sovrapposizione	1-19
Sovrapposizione modulo	8-37
Spia dati	16
Spia luminosa dell'alimentazione principale	16
Spia luminosa dello scanner	14
Spia luminosa di errore	16
Sportello anteriore	15
Sportello destro	8-10
Sportello inferiore destro	15
Sportello originale	14
Sportello sinistro	15, 8-10
Sportello superiore destro	15
Spostamento immagine	8-35
Stampa del testo	1-16
Stampa e pausa	3-10
Stampa lenta	1-25, 3-27

T

Tasti funzione	16
Tasti modalità	17
Tasti numerici	16
Tasto alimentazione	16
Tasto avvio	16
Tasto azzeramento	16
Tasto cancella	16
Tasto di apertura guide carta	8-25
Tasto di espulsione	8-10
Tasto di stato del lavoro	16
Tasto discesa vassoio standard	14
Tasto home	16
Tasto Info sistema	17
Tasto interruzione	16
Tasto login/logout	16
Tasto Manutenzione	17
Tasto Menu ammin.	17
Tasto stop	16
Tasto sveglia	16
Tasto vass. uscita pieg tripla	8-10
Testo, immissione	26
Timbro	1-15, 3-17
Timbro del numero di pagina	1-15, 3-17
Timbro della data	1-16, 3-18
Tipo carta	1-7, 1-9, 3-12
Tipo originale	1-17, 2-9, 3-22
Tra lavori	3-21
Tra ordinamenti	3-21

U

Unità Finitrice/Piegatrice	8-10
Unità principale	14
Unità uscita sfalsata	8-2

Chapter 9 Appendice

USB, Carica	
copia in cartella	5-7
impostazioni	5-5, 8-43
USB, carica	
schermata Cambia impost.	23
schermata elenco documenti	22
USB, Salva	
impostazioni	5-4
USB, salva	
schermata impostazione	22
Uscita e Destinazione	3-12
Uscita sfalsata	8-4, 8-8, 8-13, 8-20
Uscita sfalsata (programma)	8-8, 8-9, 8-20, 8-24
Utilizzo HDD	21

V

Vass. uscita pieg. tripla	8-10
Vassoio di alimentazione	15
modificare le impostazioni	1-8
Vassoio di uscita	8-20, 8-24, 8-28
Vassoio di uscita originali ADF	15
Vassoio faccia giù	14
Vassoio impilamento controllo auto	8-25
Vassoio impilamento largo	8-25
Vassoio impilatore	8-10
Vassoio opuscolo	8-10
Vassoio standard	14
aggiunta carta	31
modifica carta	31
Vassoio superiore	8-10
Versione	3-28
Vetro della platina	14
Visualizza saldo	24

Z

Zoom	3-11
------------	------

