

## **ComColor FW Series**

5230/5230R/5231/5231R/5000/5000R/2230

## **ComColor<sup>black</sup> FW Series**

1230/1230R

Panduan ini menjelaskan tentang tindakan yang harus dilakukan jika kertas macet atau terjadi masalah lainnya.

# **Panduan Pemecahan Masalah**

---



## PERHATIAN

Setelah membaca panduan ini, simpan di tempat yang mudah dijangkau untuk referensi mendatang.

"Tindakan Pencegahan demi Keselamatan" diberikan di informasi Keselamatan tambahan. Pastikan untuk membaca melalui Tindakan Pencegahan Keselamatan tersebut sebelum digunakan.

# Tentang Panduan Ini

## Kata pengantar

Terima kasih telah menggunakan produk ComColor FW Series.

Panduan ini menjelaskan kemungkinan penyebab masalah yang bisa saja terjadi saat menggunakan mesin ini, beserta solusinya. Simpan panduan ini di tempat yang mudah dijangkau, seperti di dekat mesin, untuk mempermudah pengambilan referensi.

**Kelima panduan yang dijelaskan di bawah ini disertakan dengan mesin ini.**

### ● **Panduan Cepat**

Panduan ini menjelaskan tentang operasi mesin yang mendasar dan cara mengganti bahan habis pakai. Simpan panduan ini di tempat yang mudah dijangkau, seperti di dekat mesin, untuk mempermudah pengambilan referensi. Mulailah dengan membaca panduan ini.

### ● **Panduan Pengguna**

Panduan ini menjelaskan tentang tindakan pencegahan saat melakukan penanganan dan spesifikasi, serta operasi dan pengaturan masing-masing fungsi.

Baca panduan ini agar mendapatkan pemahaman mesin yang lebih rinci.

### ● **Panduan Administrator**

Panduan ini menjelaskan tentang pengaturan mesin dan peralatan opsional (pembaca kartu IC, pemindai, dll.) yang harus dikonfigurasi oleh administrator.

### ● **Panduan Pemecahan Masalah (panduan ini)**

Panduan ini menjelaskan tentang tindakan yang diambil jika kertas macet atau terjadi masalah lainnya.

### ● **Informasi Keselamatan**

Panduan ini menjelaskan tentang tindakan pencegahan keselamatan dan spesifikasi.

## Tentang Panduan Ini

- (1) Panduan ini tidak boleh direproduksi secara keseluruhan atau sebagian tanpa izin dari RISO KAGAKU CORPORATION.
- (2) Konten manual ini dapat berubah tanpa pemberitahuan sebelumnya karena peningkatan produk.
- (3) RISO KAGAKU CORPORATION tidak bertanggung jawab atas konsekuensi apa pun atas penggunaan panduan atau mesin ini.

## Kredit Merek Dagang

Microsoft, Windows dan Windows Server adalah merek dagang terdaftar atau merek dagang dari Microsoft Corporation di Amerika Serikat dan/atau negara-negara lainnya.

Mac, Mac OS, dan Safari adalah merek dagang dari Apple Inc.

Adobe, logo Adobe, PostScript, dan PostScript 3 adalah merek dagang terdaftar atau merek dagang dari Adobe Systems Incorporated di Amerika Serikat dan/atau negara-negara lainnya.

ColorSet adalah merek dagang dari Monotype Imaging Inc. yang terdaftar di Kantor Paten & Merek Dagang A.S. dan mungkin terdaftar di yurisdiksi tertentu.

 RISO, ComColor, dan FORCEJET adalah merek dagang atau merek dagang terdaftar dari RISO KAGAKU CORPORATION di Amerika Serikat dan negara-negara lainnya.

Nama dan/atau merek dagang perusahaan lainnya adalah merek dagang terdaftar atau merek dagang dari masing-masing perusahaan, masing-masing.



### **Akuisisi Sertifikasi Color Universal Design**

ComColor FW series (mesin dan peralatan opsional\*) disertifikasi untuk diproduksi dengan mempertimbangkan Color Universal Design, yang meningkatkan visibilitas bagi lebih banyak orang terlepas dari perbedaan individu dalam hal persepsi warna, oleh Color Universal Design Organization (CUDO).

\* Peralatan opsional yang disertifikasi:  
Pemindai/Finisher hadap bawah

# Simbol, Notasi, dan Screenshot yang Digunakan di Panduan Ini

## ■ Simbol yang Digunakan di Panduan Ini



Menunjukkan perhatian yang harus diperhatikan agar penggunaan mesin ini aman.



Menunjukkan item penting yang harus diperhatikan atau dilarang.



Menunjukkan informasi berguna atau tambahan.

## ■ Nama Tombol dan Tombol

Nama tombol keras di panel pengoperasian dan tombol di layar panel sentuh atau jendela komputer ditunjukkan dengan tanda kurung siku [ ].

### ● Panel Pengoperasian

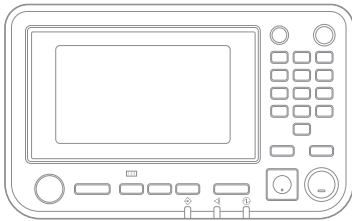

Contoh: Tekan tombol [Stop].

### ● Layar Panel Sentuh

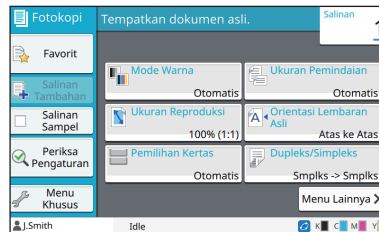

Contoh: Sentuh [Mode Warna].

### ● Jendela Komputer

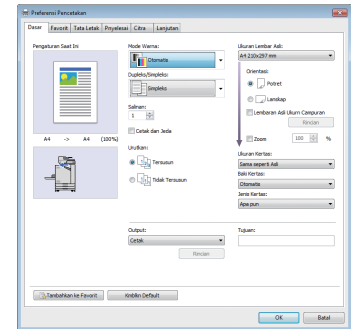

Contoh: Centang kotak [Orisinal Uk.Camp.].

## ■ Nama Peralatan Opsional

Dalam panduan ini, nama peralatan opsional dijelaskan menggunakan istilah umum seperti yang ditunjukkan di bawah ini. Nama spesifik untuk masing-masing item peralatan digunakan saat fitur uniknya dijelaskan.

Nama yang Digunakan di Panduan Ini	Peralatan Opsional
Baki Tumpuk*	Baki penumpukan lebar Baki tumpuk ktrl oto

\* Baki tumpuk opsional yang tersambung di sebelah kanan mesin.

## ■ Ilustrasi dan Prosedur Operasi di Panduan ini

- Prosedur operasi, screenshot, dan ilustrasi dalam panduan ini adalah untuk ComColor FW5230/FW5230R dengan pemindai opsional yang tersambung.
- Screenshot dan ilustrasi dalam panduan ini mungkin berbeda-beda tergantung pada model mesin dan lingkungan penggunaan, termasuk peralatan opsional yang tersambung.



- Di ComColor FW2230 dan ComColor black FW1230/FW1230R, beberapa fitur dan tampilan layar berbeda.
  - Informasi bahan habis pakai di layar [Info Sistem]
  - [Mode Warna], [Batas Halaman], [Kualitas Citra], dan [Koreksi Gamma] untuk fungsi fotokopi di layar panel sentuh
  - [Mode Warna], [Jenis Lembar Asli], [Kualitas Citra], [Koreksi Gamma], dan [Screening] di layar driver printer
  - Indikator sisa tinta di layar panel sentuh dan layar RISO Console

# Konten

<b>Tentang Panduan Ini .....</b>	<b>1</b>
Simbol, Notasi, dan Screenshot yang Digunakan di Panduan Ini .....	2
<b>Tampilan Panel Sentuh .....</b>	<b>5</b>
Layar [Awal] .....	5
Area Status .....	6
Ikon Daftar Tugas .....	7
<b>Bab 1 Pesan .....</b>	<b>1-1</b>
Pesan Kesalahan pada Panel Sentuh .....	1-1
Contoh Pesan .....	1-2
Panggilan Servis .....	1-2
Kesalahan Unit .....	1-2
Kemacetan Kertas .....	1-3
Kesalahan Bahan Habis Pakai .....	1-3
Kesalahan Pemasangan .....	1-4
Peringatan .....	1-6
Informasi .....	1-10
<b>Bab 2 Pemecahan Masalah .....</b>	<b>2-1</b>
Kemacetan Kertas .....	2-3
Tindakan Pencegahan Ketika Mengeluarkan Kertas yang Macet .....	2-4
Kertas Sering Macet .....	2-5
Jalur Pengumpanan Kertas .....	2-6
Pemecahan Masalah Umum untuk Mesin Ini .....	2-8
Pemecahan Masalah untuk Driver Printer dan Pencetakan .....	2-12
Pemecahan Masalah untuk Pemfotokopian .....	2-15
Pemecahan Masalah untuk Pemindaian .....	2-16
Pemecahan Masalah untuk Penyimpanan dan USB .....	2-17
Pemecahan Masalah untuk Finisher Multifungsi atau Finisher Hadap Bawah .....	2-19
Stapler Macet (Finisher multifungsi) .....	2-20
Stapler Macet (Finisher Hadap Bawah) .....	2-22
Pemecahan Masalah untuk Baki Masukan .....	2-23
Pemecahan Masalah untuk Pembaca Kartu IC .....	2-24
Permasalahan Lain .....	2-24
Masalah terkait Pencetakan atau Pemfotokopian di ComColor FW2230 .....	2-26
Pemecahan Masalah untuk Kit PostScript opsional .....	2-26
<b>Bab 3 Perawatan .....</b>	<b>3-1</b>
Membersihkan Kepala Cetak .....	3-1
Membuka Kunci Penutup Depan .....	3-1

Menyesuaikan Pemandu Kertas .....	3-2
Penyesuaian Pemandu Kertas Otomatis .....	3-2
Penyesuaian Pemandu Kertas Manual .....	3-2
Mengganti Kartrid Staples .....	3-3
Mengganti Kartrid Staples UR1 (Finisher multifungsi) .....	3-3
Mengganti Kartrid Staples UR2 atau UR3 .....	3-4
Mengganti Kartrid Staples (Finisher Hadap Bawah) .....	3-5
Membersihkan Kotak Pelubang .....	3-7
Membuang Sampah Pelubangan .....	3-7

**Pertanyaan-Pertanyaan Sederhana ..... Akhir Panduan ini**

# Tampilan Panel Sentuh

Panel sentuh memungkinkan Anda untuk menjalankan pengoperasian dan memeriksa status mesin saat ini. Gunakan informasi yang dijelaskan pada bagian ini untuk membantu terkait pemecahan masalah.

## Layar [Awal]

Pada layar [Awal], tekan tombol mode untuk mengakses pengaturan dan fungsi untuk mode tersebut. Anda dapat memeriksa informasi yang dijelaskan di bawah ini pada masing-masing tombol mode atau pada layar [Info Sistem].

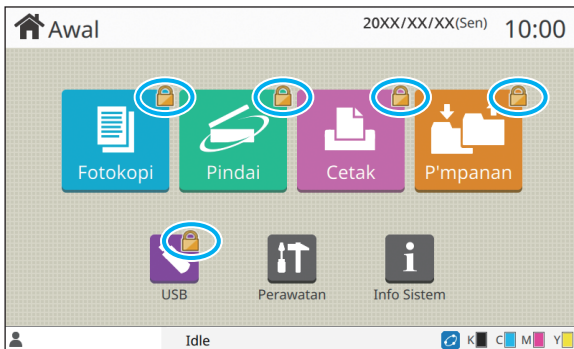

**Ketika ikon kunci ditampilkan di pojok kanan atas tombol mode**

Ikon kunci yang ditampilkan di tombol mode menunjukkan bahwa Anda harus login untuk mengakses mode tersebut.

- Administrator mengonfigurasi apakah pengguna perlu login untuk masing-masing mode atau tidak.



**Ketika tombol mode berwarna abu-abu**

Tombol mode yang tidak berwenang untuk digunakan oleh pengguna saat ini berwarna abu-abu.

- Administrator mengonfigurasi hak akses mode untuk tiap pengguna.



Tombol [Fotokopi] dan tombol [Pindai] disembunyikan.

**Ketika tombol mode tidak ditampilkan**

Jika administrator mengatur tombol mode ke [OFF] di [Penyesuaian Layar Awal], maka tombol mode tersebut tidak ditampilkan.



- [Menu Admin] ditampilkan hanya jika pengguna login sebagai administrator.
- Untuk mode yang memerlukan peralatan opsional, tombol mode akan ditampilkan hanya jika peralatan opsional disambungkan.

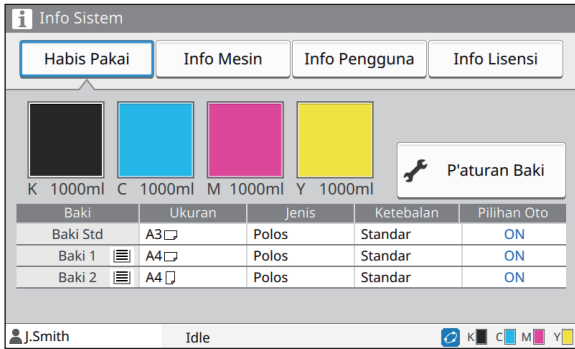

Layar [Info Sistem]

Anda dapat menyentuh [Info Sistem] di layar [Awal] untuk memeriksa informasi mengenai bahan habis pakai, mesin, pengguna, dan lisensi. Layar [Bahan Habis Pakai] menampilkan status tinta dan kertas.



- [Info Pengguna] ditampilkan hanya jika ada seorang pengguna sedang login.

## Area Status

Informasi yang dijelaskan di bawah ini ditampilkan di bilah status di panel sentuh.

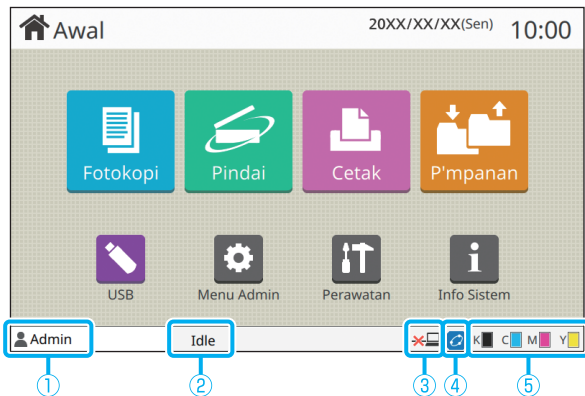

### ① Nama pengguna

Nama pengguna yang sedang masuk ditampilkan.

### ② Status printer

Status mesin saat ini ditunjukkan dengan deskripsi seperti [Idle], [Pencetakan], [Kesalahan], atau [Beberapa Unit Tidak Tersedia].

### ③ Offline

Ikon ini ditampilkan jika [Online/Offline] diatur ke [OFF]. Ketika ikon ditampilkan, maka mesin tidak menerima tugas.

### ④ Ikon link FORCEJET™

Ikon ini menunjukkan apakah semua bagian yang diperlukan untuk pencetakan berfungsi dengan benar.

Tampilan untuk ikon tautan FORCEJET™ mungkin bervariasi tergantung pada bahan habis pakai atau pengaturan.

- (ON): Menggunakan tinta RISO
- (ON): Menggunakan tinta non-RISO (Informasi bahan habis pakai dimasukkan.)
- (berkedip): Menggunakan tinta non-RISO (Informasi bahan habis pakai tidak dimasukkan.)

Untuk informasi lebih lanjut mengenai informasi bahan habis pakai, lihat "Layar [Entri Informasi Persediaan] ditampilkan." (p. 2-25).

### ⑤ Indikator sisa tinta

Bilah masing-masing tinta menunjukkan sisa jumlah tinta. Jika bilah tersebut mulai berkedip, maka sudah waktunya untuk mengganti kartrid tinta. Persiapkan kartrid tinta yang baru untuk warna yang berkedip-kedip.



- Sisa jumlah tinta tidak dapat ditampilkan ketika menggunakan tinta non-RISO. [—] ditampilkan sebagai ganti dari indikator tinta yang tersisa.



## Ikon Daftar Tugas

Daftar tugas pada layar [Selesai] yang menampilkan nama tugas dan ikon jenis tugas ditampilkan di bawah ini.

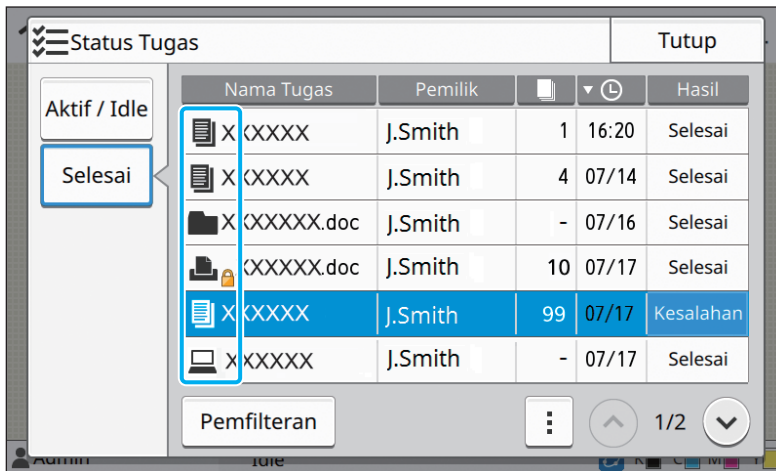

Ikon	Jenis Tugas
	Tugas fotokopi
	Tugas cetak
	Tugas Pindai (Mail)
	Tugas Pindai (PC)
	Tugas Pindai (Konsol)
	Tugas Penyimpanan (Simpan/Muat)
	Tugas USB (Simpan/Muat)
	Tugas PS
	Tugas dengan kode PIN
	Tugas yang rusak (Data yang rusak atau data yang bermasalah)



## Bab 1 Pesan

1

Bab ini menjelaskan alasan mengapa lampu kesalahan berkedip pada panel pengoperasian dan pesan muncul pada panel sentuh, serta tindakan apa yang perlu diambil.

Ketika pesan ditampilkan, atasi masalah tersebut dengan mengikuti petunjuk dalam pesan yang ditampilkan.

### Lampu kesalahan panel pengoperasian

Ketika terjadi kesalahan, lampu kesalahan berkedip merah.

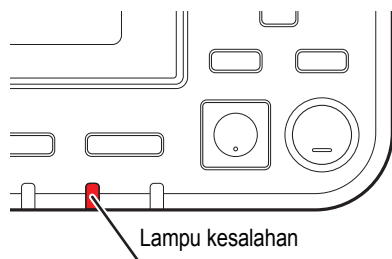

### Lampu pemindai

Ketika terjadi kesalahan pada pemindai, lampu pemindai berkedip merah.

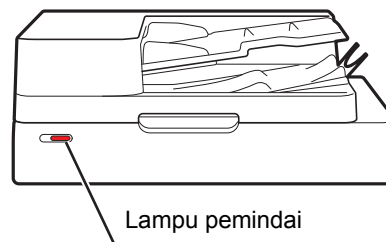

## Pesan Kesalahan pada Panel Sentuh

Deskripsi masalah dan petunjuk penyelesaiannya ditampilkan, seperti yang ditunjukkan pada ilustrasi di bawah ini.

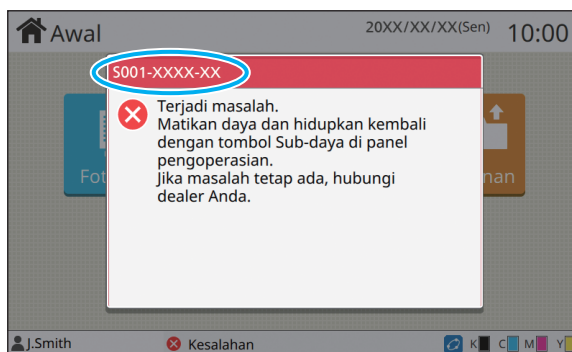

- Kode kesalahan alfanumerik ditampilkan di bagian atas layar pesan kesalahan. Pastikan untuk menyebutkan kode kesalahan ini ketika menghubungi perwakilan servis.
  - Huruf pertama kode kesalahan menunjukkan jenis masalah.
  - Nomor kodenya berbeda-beda tergantung dari letak masalahnya.

## Contoh Pesan

Berikut adalah contoh dari pesan tersebut. Ikuti petunjuk pada pesan yang ditampilkan untuk menyelesaikan masalahnya.



- [Batal] dan [Lanjut] akan ditampilkan pada beberapa layar pesan. Sentuh [Batal] untuk menghentikan pengoperasian saat ini. Sentuh [Lanjut] untuk melanjutkan pengoperasian saat ini.

### <S000-0000>Panggilan Servis

Pesan kesalahan ini ditampilkan ketika pemeriksaan atau perbaikan dibutuhkan oleh perwakilan servis.

Pesan	Tindakan yang Perlu Diambil
<b>Ruang di memori tidak cukup. Matikan daya dan hidupkan kembali dengan tombol Sub-daya di panel pengoperasian.</b>	Mesin tidak bisa digunakan karena ruang yang tersedia di hard disk internal tidak cukup. Tekan tombol [Daya] pada panel pengoperasian untuk me-restart mesin. Jika masalah tetap tak teratasi, hubungi dealer Anda atau perwakilan servis resmi. Pastikan untuk menyebutkan kode kesalahan yang ditampilkan pada panel sentuh saat menghubungi dealer atau perwakilan servis resmi.

### <U000-0000>Kesalahan Unit

Pesan kesalahan ini ditampilkan ketika perbaikan diharuskan oleh perwakilan servis.

Pesan	Tindakan yang Perlu Diambil
<b>Terjadi masalah di baki standar. Anda dapat menggunakan baki lain untuk melanjutkan pencetakan.</b>	Terjadi masalah dengan baki standar. Sentuh [Ganti Baki] dan tentukan baki kertas yang berbeda.
<b>Terjadi masalah pada baki kertas. Anda dapat menggunakan baki standar untuk melanjutkan pencetakan.</b>	Terjadi masalah dengan baki masukan. Sentuh [Ganti Baki] dan tentukan baki standar sebagai baki kertas.
<b>Terjadi masalah pada baki pengumpanan1 (baki pengumpan2). Untuk menyelesaikan masalah, lepaskan kertas yang macet. Anda dapat menggunakan baki lain untuk melanjutkan pencetakan.</b>	Terjadi kemacetan kertas di dalam baki masukan. Lihat "Pemecahan Masalah untuk Baki Masukan" (p. 2-23), dan keluarkan kertas yang macet. Untuk melanjutkan pencetakan dengan baki yang lain, sentuh [Ganti Baki] dan tentukan baki kertas yang berbeda.
<b>Terjadi masalah pada baki pengumpanan1 (baki pengumpan2). Untuk menyelesaikan masalah, lepaskan kertas yang macet, dan tekan tombol Atur Ulang. Mencetak menggunakan baki lain dapat dilakukan.</b>	Terjadi kemacetan kertas di dalam baki masukan. Lihat "Pemecahan Masalah untuk Baki Masukan" (p. 2-23), dan keluarkan kertas yang macet. Untuk melanjutkan pencetakan dengan baki yang berbeda, tekan tombol [Atur Ulang] dan lanjutkan pengoperasian. Jika masalah tetap tak teratasi, hubungi dealer Anda atau perwakilan servis resmi. Pastikan untuk menyebutkan kode kesalahan yang ditampilkan pada panel sentuh saat menghubungi dealer atau perwakilan servis resmi.

Pesan	Tindakan yang Perlu Diambil
Terjadi masalah pada keluaran kertas. Anda dapat menggunakan baki keluaran lain untuk melanjutkan pencetakan.	Terjadi masalah ketika kertas dikeluarkan ke baki hadap bawah atau finisher hadap bawah. Sentuh [Gnt Baki Kel] dan tentukan baki output yang berbeda.
Terjadi masalah pada keluaran kertas untuk opsi. Anda dapat menggunakan baki keluaran lain untuk melanjutkan pencetakan.	Terjadi masalah ketika kertas dikeluarkan ke finisher multifungsi atau baki tumpuk. Sentuh [Gnt Baki Kel] dan tentukan baki output yang berbeda.

#### <X000-0000>Kemacetan Kertas

Pesan kesalahan ditampilkan saat terjadi kemacetan kertas.

Pesan	Tindakan yang Perlu Diambil
Tombol yang menunjukkan letak kemacetan kertas. Untuk menampilkan cara memperbaikinya, sentuh tombol.	Kertas macet di dalam mesin, tidak ada kertas, atau ada banyak kertas yang diumpankan ke mesin. Sentuh tombol yang menunjukkan letak kertas macet untuk menampilkan bagaimana cara mengeluarkan kertas yang macet, dan ikuti petunjuknya. Untuk informasi selengkapnya, lihat "Kemacetan Kertas" (p. 2-3).

#### <Y000-0000>Kesalahan Bahan Habis Pakai

Pesan kesalahan ini ditampilkan saat sudah waktunya mengganti bahan habis pakai atau komponen lain yang perlu diganti secara berkala.

Pesan	Tindakan yang Perlu Diambil
Tambahkan staples ke Finisher Hadap Bawah.	Tidak ada lagi staples dalam finisher hadap bawah. Lihat "Mengganti Kartrid Staples" (p. 3-3), dan ikuti prosedur untuk mengganti kartrid staples.
Sampah pelubang di finisher penuh. Buka penutup depan finisher, dan buang sampah pelubang.	Buang semua sampah pelubang ke kotak pelubang di finisher multifungsi. Untuk informasi selengkapnya, lihat "Membersihkan Kotak Pelubang" (p. 3-7).
Buka penutup depan finisher, dan tambahkan staples.	Tidak ada lagi staples yang tertinggal di finisher multifungsi. Tambahkan staples. Untuk informasi selengkapnya, lihat "Mengganti Kartrid Staples" (p. 3-3).
Buka penutup depan finisher, dan tambahkan staples untuk buklet staples.	
Tanggal kedaluwarsa kartrid tinta sudah terlewati. Ganti kartrid tinta.	Tanggal kedaluwarsa tinta yang ditampilkan sudah lewat. Ganti kartrid tinta.

## <Z000-0000>Kesalahan Pemasangan

Pesan kesalahan ditampilkan ketika penutup atau baki tidak ditutup sepenuhnya atau saat kartrid tinta tidak terpasang dengan tepat.

Pesan	Tindakan yang Perlu Diambil
<b>Atur kartrid tinta.</b>	Tidak ada kartrid tinta yang terpasang atau yang terpasang adalah kartrid tinta non-Riso. Pasang kartrid tinta RISO, atau hubungi administrator Anda.
<b>Tinta warna yang berbeda ditetapkan. Ganti kartrid tinta.</b>	Jenis atau warna kartrid tinta yang terpasang salah. Periksa posisi pemasangan dan warna serta jenis kartrid tinta yang terpasang, lalu pasang kartrid tinta dengan benar.
<b>Kartrid tinta salah. Ganti kartrid tinta.</b>	Jika yang terpasang adalah kartrid tinta yang salah, lepaskan kartrid tersebut, seka port tinta hingga bersih, pasang tutup, dan simpan kartrid secara horizontal dengan orientasi yang sesuai.
<b>Tutup Penutup Atas.</b>	Penutup atas finisher hadap bawah tidak sepenuhnya tertutup. Tutup penutup atas dengan rapat.

**Periksa Unit Stripper.**

Unit stripper tidak terpasang secara tepat.  
Pasang ulang unit stripper.

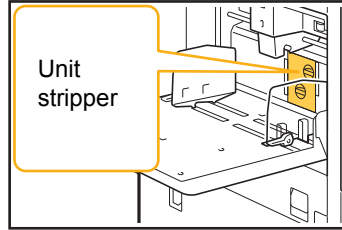

**Menginstal unit stripper**

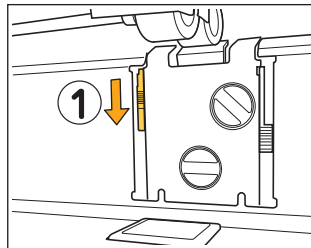

1 Turunkan kenop pengunci stripper (①) untuk membuka kunci unit stripper.

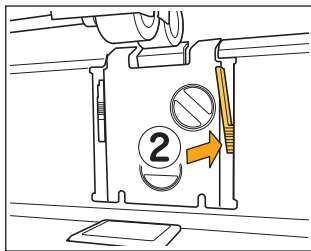

2 Tekan tuas pelepas stripper (②) dan lepaskan unit stripper.

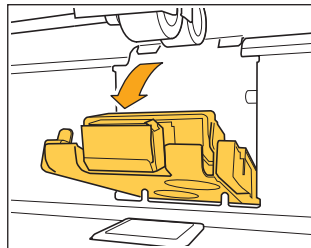

3 Pasang ulang unit stripper tersebut.

❗ • Pastikan unit stripper dimasukkan sepenuhnya.

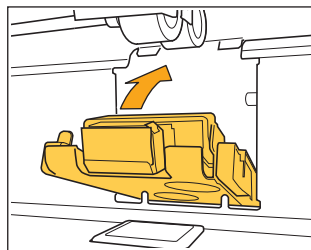

4 Angkat kenop pengunci stripper untuk mengunci unit stripper. Apabila kenop pengunci stripper tidak bisa terkunci, berarti unit stripper tidak masuk sepenuhnya. Pastikan unit stripper dimasukkan sepenuhnya.

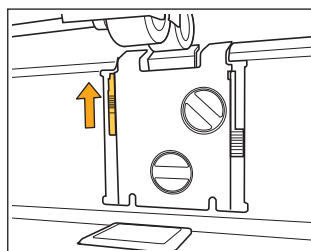

## <W000-0000>Peringatan

Pesan peringatan ini ditampilkan ketika tidak ada lagi kertas, baki output penuh, perangkat periferil tidak tersambung, atau ada masalah yang lain.

Pesan	Tindakan yang Perlu Diambil
<b>Atur kertas.</b>	Kertas yang ditetapkan untuk tugas ini tidak dimuat di baki yang tersedia untuk dipilih secara otomatis. Muat jenis dan ukuran kertas yang sesuai dalam baki yang tersedia untuk dipilih secara otomatis. Jika tidak, sentuh [Ganti Baki] dan ubah [Pemilihan Kertas] ke pengaturan selain [Otomatis], atau aktifkan [Pilihan Oto] untuk baki yang dimuati kertas yang ditentukan.
<b>Pilihan baki otomatis tidak tersedia. Pilih baki kertas, dan tekan tombol Mulai.</b>	Pemilihan otomatis tidak dilakukan jika tidak diaktifkan untuk salah satu baki, meskipun pemilihan baki kertas sudah diatur ke [Otomatis]. Sentuh [Pemilihan Kertas] dan pilih baki, atau aktifkan [Pilihan Oto] untuk baki yang diperlukan.
<b>Ukuran kertas mungkin salah. Periksa pemandu kertas baki, baki, atau pengaturan ukuran kertas standar.</b>	Ukuran kertas yang ditentukan untuk tugas ini tidak dimuat. Muat ukuran kertas yang ditentukan. Jika tidak, sentuh [Ganti Baki] dan aktifkan [Pilihan Oto] untuk baki yang dimuati kertas yang ditentukan.
<b>Baki Standar (Baki Pengumpanan 1, Baki Pengumpanan 2) tidak tersedia. Anda dapat menggunakan baki lain untuk melanjutkan pencetakan.</b>	Terjadi masalah pada baki standar (atau dengan baki pengumpanan 1 atau baki pengumpanan 2). Sentuh [Ganti Baki] dan tentukan baki kertas yang berbeda.
<b>Nama tugas: Ukuran kertas ini tidak dapat digunakan di baki yang ditentukan. Ganti baki output atau ukuran kertas. (Tugas telah dihapus.)</b>	Sentuh [Tutup], ganti pengaturan, dan kirim data lagi. Untuk informasi selengkapnya tentang ukuran kertas yang bisa digunakan pada tiap baki, lihat "Kertas Pencetakan" dalam "Informasi Keselamatan".
<b>Ukuran kertas ini tidak dapat digunakan di baki output saat ini. Periksa orientasi atau pengaturan kertas yang ditetapkan.</b>	Sentuh [Tutup], ganti pengaturan, dan kirim data lagi. Untuk informasi selengkapnya tentang ukuran kertas yang bisa digunakan pada baki output, lihat "Kertas Pencetakan" di "Informasi Keselamatan".
<b>Ukuran kertas ini tidak dapat digunakan dengan output offset. Periksa orientasi atau pengaturan kertas yang ditetapkan.</b>	Sentuh [Tutup], ganti pengaturan, dan kirim data lagi. Untuk informasi selengkapnya tentang kertas yang bisa digunakan pada output offset, lihat "Kertas Pencetakan" dalam "Informasi Keselamatan".
<b>Tidak ada baki tempat keluaran kertas. Keluarkan kertas.</b>	Kertas yang dikeluarkan ke tiap baki melebihi kapasitas muat maksimalnya. Keluarkan kertas.
<b>Terjadi kesalahan pada pemindai.</b>	Terjadi kesalahan pada pemindai. Sentuh [Konfirmasi]. Jika pesan ini ditampilkan ketika sedang memindai lembaran asli, pindai lembaran asli lagi. Jika pesan kesalahan tidak lenyap setelah [Konfirmasi] disentuh, tekan tombol [Daya] pada panel pengoperasian untuk me-restart mesin.



Pesan	Tindakan yang Perlu Diambil
<p><b>Gagal menyimpan file pindaian. Periksa pengaturan tujuan penyimpanan.</b></p>	<p>Data hasil pemindaian tidak bisa disimpan. Periksa item di bawah ini, dan pindai lembaran asli lagi.</p> <ul style="list-style-type: none"> <li>• Pengaturan jaringan dari server tujuan</li> <li>• Masalah pada server tujuan</li> <li>• Sambungan kabel jaringan</li> <li>• Pengaturan [Tujuan] untuk data hasil pemindaian</li> </ul>
<p><b>Gagal menyimpan file pindaian. Ukuran file melebihi batas atas, atau nama file sudah ada. Periksa.</b></p>	<p>Data hasil pemindaian tidak bisa disimpan. Sentuh [Tutup], lalu pindai lembaran asli lagi. Jika sudah ada file yang namanya sama, ubah nama file tersebut. Untuk menyimpan di hard disk internal mesin, sentuh [Pindai] pada layar [Awal], lalu pilih [Konsol]. Jika ukuran file data hasil pemindaian melebihi batas atas, kurangi jumlah halaman di dokumen asli, atau ganti format penyimpanan.</p>
<p><b>Drive USB tidak diatur. Atur USB drive, lalu sentuh Coba Lagi.</b></p>	<p>Flash drive USB tidak tersambung ke mesin. Untuk menyimpan ke flash drive USB, sambungkan flash drive ke mesin, lalu sentuh [Coba lagi]. Untuk membatalkan penyimpanan ke flash drive USB, sentuh [Batal]. Untuk menyimpan ke hard disk internal mesin, sentuh [Simpn ke HDD Int.].</p>
<p><b>Gagal menyimpan ke USB drive. Dugaan penyebabnya:</b></p> <ul style="list-style-type: none"> <li>• Jumlah file, atau ruang penyimpanan penuh</li> <li>• Penulisan ke USB drive tidak diizinkan.</li> </ul> <p><b>Periksa.</b></p>	<p>Anda mencoba menyimpan file dengan nama yang sama dengan nama file di flash drive USB. Sentuh [Tutup] atau [Batal] dan ganti nama file, atau sentuh [Simpn ke HDD Int.] untuk menyimpan file ke hard disk internal mesin.</p> <hr/> <p>Ruang di flash drive USB tidak cukup. Ganti tujuannya ke hard disk internal mesin, atau hapus data yang tidak diperlukan dari flash drive USB untuk mengosongkan sebagian ruang, kemudian simpan lagi data tersebut.</p> <hr/> <p>Flash drive USB diatur ke write protected. Sentuh [Tutup] atau [Batal] untuk membatalkan penyimpanan ke flash drive USB, atau sentuh [Simpn ke HDD Int.] untuk menyimpan file ke hard disk internal mesin.</p>
<p><b>File dengan nama yang sama ada di tujuan penyimpanan. Anda ingin menyimpannya?</b></p>	<p>Anda mencoba menyimpan file dengan nama yang sama dengan nama file di flash drive USB. Sentuh [Lanjut] untuk menimpa file yang sudah ada. Untuk mengganti nama file dan menyimpannya, sentuh [Batal], lalu simpan file lagi.</p>
<p><b>Ukuran kertas ini tidak dapat digunakan dengan pengaturan buklet saat ini. Periksa orientasi atau pengaturan kertas yang ditetapkan.</b></p>	<p>Sentuh [Tutup], ganti pengaturan, dan kirim data lagi. Untuk informasi selengkapnya tentang ukuran dan orientasi kertas yang bisa digunakan ketika membuat buklet, lihat "Buklet" dalam "Panduan Pengguna".</p>
<p><b>Ukuran kertas ini tidak dapat digunakan dengan pengaturan staples/pelubang saat ini. Periksa orientasi atau pengaturan kertas yang ditetapkan.</b></p>	<p>Sentuh [Tutup], ganti pengaturan, dan kirim data lagi. Untuk informasi selengkapnya tentang ukuran dan orientasi kertas yang dapat digunakan ketika menstaples, lihat bagian berikut ini.</p> <ul style="list-style-type: none"> <li>• Ketika menggunakan "Staples" finisher hadap bawah di "Panduan Pengguna"</li> <li>• Ketika menggunakan "Staples / Pelubangan" finisher multifungsi di "Panduan Pengguna"</li> </ul>

Pesan	Tindakan yang Perlu Diambil
<p><b>Pencetakan pada amplop ditentukan. Periksa apakah pencetakan dupleks, pengaturan finisher, atau pengaturan lain yang tidak dapat digunakan secara bersamaan sudah dikonfigurasi.</b></p>	<p>Pengaturan yang tidak kompatibel untuk tugas amplop telah ditentukan. Batalkan pengaturan berikut, dan kirim data lagi.</p> <ul style="list-style-type: none"> <li>• Pencetakan dupleks</li> <li>• Fungsi yang ditentukan terhadap finisher multifungsi</li> <li>• Mengatur [Hadap Atas/Bawah] ke hadap bawah ketika menggunakan finisher multifungsi</li> </ul> <hr/> <p>[Amplop] dipilih untuk pengaturan [Ketebalan] jenis kertas ketika mencetak kertas selain amplop. Sentuh [Ganti Baki] dan ganti [Ketebalan] ke [Standar].</p>
<p><b>File yang berisi data dalam jumlah besar masih diproses. Tekan tombol "Lanjut" untuk menyelesaikan proses, atau tekan tombol "Batal" untuk menghapus pekerjaan.</b></p>	<p>Tugas yang jumlah datanya banyak sedang diproses. Apabila suatu tugas berisi banyak data, sebaiknya tangani sebagai tugas yang menunggu atau simpan ke penyimpanan sebelum mencetaknya.</p>
<p><b>Tidak cukup ruang di HDD. Hapus tugas yang tidak diperlukan untuk mengosongkan ruang HDD.</b></p>	<p>Hard disk mesin penuh. Hapus tugas yang sudah selesai atau dokumen yang sudah tidak diperlukan di penyimpanan untuk mengosongkan ruang di hard disk.</p>
<p><b>Nama tugas: Tugas ini telah dihapus.</b></p>	<p>Tugas yang sesuai dihapus dari Riso Console saat tugas tersebut ditunda. Kirim data lagi.</p>
<p><b>Nama tugas: Tugas ini tidak bisa dilakukan. Periksa jenis data. (Tugas telah dihapus.)</b></p>	<p>Tugas yang ditentukan tidak bisa dicetak karena file tersebut digunakan oleh Perangkat Lunak Definisi Area Barcode.</p>
<p><b>Sabuk transfer kotor. Membiarkan sabuk kotor dapat mengakibatkan pencetakan yang tidak akurat. Hubungi dealer Anda.</b></p>	<p>Sabuk transfer perlu dibersihkan. Hubungi dealer Anda atau perwakilan servis resmi.</p> <p> • Ukuran dan posisi kertas tidak bisa dideteksi jika sabuk transfer kotor, sehingga pencetakannya tidak tepat. Staf dukungan teknis perlu memberikan sabuk transfer tersebut. Segera hubungi bagian servis apabila pesan ini ditampilkan. Sampai sabuk transfer dibersihkan, margin di sekitar pinggiran kertas adalah 5 mm, terlepas dari seperti apa pun pengaturan area cetaknya.</p>
<p><b>Waktu server Kerberos mungkin tidak disinkronkan dengan printer tersebut.</b></p>	<p>Ada selisih waktu antara jam internal mesin dan waktu yang tertera di server Kerberos. Hubungi administrator Anda. Waktu bisa disinkronkan dengan [Sinkronisasi Waktu NTP] dalam [Menu Admin].</p>

Pesan	Tindakan yang Perlu Diambil
<p>Tinta ini tidak diproduksi oleh RISO. Tinta selain dari tinta RISO dapat menyebabkan printer tidak berfungsi. Kerusakan yang disebabkan karena penggunaan tinta selain dari tinta RISO tidak dijamin oleh kontrak garansi atau servis produk. Verifikasikan kontrak garansi atau servis. Anda ingin tetap menggunakan tinta ini?</p>	<p>Kartrid tinta non-RISO telah dipasang. Hubungi administrator untuk menentukan apakah tinta ini harus digunakan atau tidak. Untuk tetap menggunakan kartrid tinta non-RISO, sentuh [Ya] dan masukkan nilai yang tepat di layar [Entri Informasi Persediaan] yang muncul berikutnya. Untuk informasi selengkapnya, lihat "Layar [Entri Informasi Persediaan] ditampilkan." (p. 2-25).</p>
<p>Unit staples (unit pelubang, unit baki atas, unit baki penumpukan, unit baki buklet, unit baki keluaran lipat tiga) finisher tidak terhubung. Periksa. (Tugas telah dihapus.)</p>	<p>Unit staples, unit pelubang, unit baki atas, unit baki tumpuk, unit baki buklet atau unit baki keluaran lipat tiga finisher multifungsi tidak tersambung. Hubungi dealer Anda atau perwakilan servis resmi.</p>
<p>Gagal menurunkan Baki Tumpuk. Periksa baki finisher.</p>	<p>Mungkin ada sesuatu yang menghalangi baki tumpuk. Pastikan tidak ada benda apa pun yang berada di bawah atau di dekat baki.</p>
<p>Nama tugas: Tidak dapat mencetak karena kegagalan unit staples (unit pelubang, baki atas, baki penumpukan, unit buklet, baki keluaran lipat tiga) finisher. Mencetak tanpa menggunakan unit staples (unit pelubang, baki atas, baki penumpukan, unit buklet, baki keluaran lipat tiga) dimungkinkan. (Tugas telah dihapus.)</p>	<p>Unit staples, unit pelubang, unit baki atas, unit baki tumpuk, unit buklet atau unit baki keluaran lipat tiga dari finisher multifungsi tidak bisa digunakan. Hubungi dealer Anda atau perwakilan servis resmi. Jika Anda menyentuh [Tutup], Anda bisa terus menggunakan mesin kecuali unit yang mengalami kesalahan.</p>
<p>Nama tugas: Ukuran kertas yang tidak sesuai dengan pengaturan keluaran lipat Z disertakan. Periksa data cetak. (Tugas telah dihapus.)</p>	<p>Dokumen asli terdiri dari halaman yang ukuran kertasnya tidak kompatibel dengan [Ukuran Kombinasi Z-lipat]. Kombinasi ukuran kertas yang memungkinkan untuk [Ukuran Kombinasi Z-lipat] adalah kertas A4 dan A3, kertas B5 dan B4, serta kertas Letter-R dan kertas Ledger. Periksa ukuran lembaran asli.</p>
<p>Ukuran kertas ini tidak dapat digunakan dengan pengaturan keluaran lipat kertas saat ini. Periksa orientasi atau pengaturan kertas yang ditetapkan.</p>	<p>Sentuh [Tutup], ganti pengaturan, dan kirim data lagi. Untuk informasi selengkapnya tentang ukuran dan orientasi kertas yang bisa digunakan ketika melipat kertas, lihat "Lipat" atau "Penjilidan Buklet" di "Panduan Pengguna".</p>

Pesan	Tindakan yang Perlu Diambil
<b>Data yang termasuk pengaturan berikut tidak dapat digunakan dengan Lapisan.</b>	<p>Overlay tidak tersedia jika citra overlay yang dipilih mencakup pengaturan berikut. Sentuh [Tutup] untuk membatalkan pengaturan, lalu simpan data tersebut ke kotak lagi.</p> <ul style="list-style-type: none"> <li>• Ukuran Reproduksi</li> <li>• Dupleks</li> <li>• Staples/Lubangi</li> <li>• Gabung</li> <li>• Ulangi Citra</li> <li>• Buklet</li> <li>• Penjilidan Buklet</li> <li>• Lipat</li> <li>• Orisinal Ukuran Campur</li> <li>• Program</li> <li>• Tambahkan Sampul</li> <li>• Rotasi Citra Otomatis</li> </ul>
<b>Alamat IP LAN0 dan LAN1, atau segmen jaringan mungkin bertentangan. Periksa pengaturan jaringan LAN0 dan LAN1.</b>	<p>Alamat IP (segmen) yang sama diatur ke LAN0 dan LAN1 dari mesin. Saat menetapkan alamat IP secara manual, tetapkan alamat IP yang berbeda untuk LAN0 dan LAN1. Periksa alamat IP dari [Pengaturan Jaringan (IPv4)] atau [Pengaturan Jaringan (IPv6)] di [Menu Admin].</p>

#### <I000-0000>Informasi

Pesan ini ditampilkan apabila perawatan pada mesin perlu dilakukan.

Pesan	Tindakan yang Perlu Diambil
<b>Tangki kurus harus segera diganti. Hubungi dealer Anda untuk memesan tangki kurus baru.</b>	<p>Tangki kurus perlu diganti. Hubungi dealer Anda atau perwakilan servis resmi.</p> <ul style="list-style-type: none"> <li>•  Pencetakan tidak bisa dilakukan jika tangki kurus penuh. Segera hubungi bagian servis apabila pesan ini ditampilkan.</li> </ul>
<b>Komponen dari Finisher Hadap Bawah harus diganti. Hubungi dealer Anda.</b>	<p>Hubungi dealer Anda atau perwakilan servis resmi. Jika Anda menyentuh [Tutup], Anda bisa tetap menggunakan fungsi mesin, kecuali untuk finisher hadap bawah. Pencetakan bisa dilakukan dengan menggunakan baki tumpuk lain.</p>
<b>Kartrid tinta hampir kedaluwarsa. Segera gunakan atau ganti kartrid tinta.</b>	<p>Agar kualitas cetakan optimal, gunakan kartrid tinta dalam waktu 24 bulan dari tanggal produksinya (apabila disimpan pada suhu ruang).</p>

## Bab 2 Pemecahan Masalah

Bab ini menjelaskan tindakan apa yang harus diambil ketika terjadi masalah.  
Gunakan informasi di bab ini untuk membantu memecahkan masalah.

Masalah	Lihat
<b>Kemacetan Kertas</b>	p. 2-3
<b>Pemecahan Masalah Umum untuk Mesin Ini</b>	
Mesin tidak beroperasi sama sekali. /Tidak ada yang ditampilkan pada panel sentuh ketika daya dinyalakan.	p. 2-8
Tidak ada yang ditampilkan pada panel sentuh, meskipun tombol panel pengoperasian disentuh.	p. 2-8
Pemindai tidak beroperasi.	p. 2-8
Hasil pencetakannya terang atau gelap.	p. 2-8
Ketika memfotokopi atau memindai, dokumen asli yang dimuat ADF tidak diumpankan dengan baik.	p. 2-8
Terdapat garis putih atau kabur pada hasil cetakan atau fotokopi.	p. 2-8
Hasil keluarannya kotor atau terdapat garis-garis hitam.	p. 2-9
Data yang difotokopi atau dipindai buram, atau sebagian datanya tidak tercetak.	p. 2-9
Bagian belakang dari lembaran asli terlihat.	p. 2-9
Terjadi gangguan moire.	p. 2-10
Tidak ada kertas yang diumpankan. / Bagian belakang kartu rusak. / Beberapa lembar kertas diumpkan.	p. 2-10
Terjadi kesalahan beberapa pengumpanan meskipun banyak pengumpanan tidak dilakukan, atau sering terjadi kesalahan banyak pengumpanan.	p. 2-11
Kertas menjadi kotor. / Pencetakan tidak disejajarkan dengan benar.	p. 2-11
<b>Pemecahan Masalah untuk Driver Printer dan Pencetakan</b>	
Tidak dapat mencetak dari komputer.	p. 2-12
Tidak dapat mencetak kertas berukuran tidak reguler dengan benar.	p. 2-12
Jika mencetak dokumen yang halamannya banyak, beberapa halaman dicetak dengan ukuran kertas yang salah.	p. 2-12
Diperlukan waktu yang lama untuk mencetak. / Jika mencetak beberapa salinan, printer akan mengeluarkan suara bip setelah masing-masing salinan dicetak.	p. 2-12
Kode PIN tugas hilang.	p. 2-12
[Warna Penuh] dan [Otomatis] tidak ditampilkan di menu [Mode Warna] di layar driver printer.	p. 2-12
Tidak dapat menetapkan halaman yang akan dicetak.	p. 2-13
Hanya satu salinan (halaman) dicetak meskipun banyak salinan (halaman) ditetapkan.	p. 2-13
Tidak dapat mencetak ulang tugas pada layar [Status Tugas].	p. 2-13
Setelah menginterupsi tugas atau mematikan mesin dan menyalakannya lagi, banyaknya pencetakan yang diselesaikan tidak diketahui.	p. 2-13
Kertas dimuat tapi muncul pesan kesalahan "Atur kertas."	p. 2-13
Hasil pencetakan warna jelek.	p. 2-13
Gambar yang dicetak terang atau pudar.	p. 2-14
Tepi kertas menjadi kotor.	p. 2-14
Gambar terang atau gelap.	p. 2-14
Pencetakan dupleks tidak dapat dilakukan dengan menggunakan kertas yang dimuat ke dalam baki standar.	p. 2-14
Data yang dikirim menjadi rusak.	p. 2-14
Warna latar belakang barcode atau citra terdekat tidak dapat dicetak.	p. 2-14
Urutan tata letak salah.	p. 2-14

Masalah	Lihat
<b>Pemecahan Masalah untuk Pemfotokopian</b>	
Bagian dari dokumen asli hilang di dalam data yang difotokopi.	p. 2-15
Pencetakan dupleks telah dilakukan, tetapi bagian belakang satu atau beberapa halaman kosong.	p. 2-15
Pemfotokopian dupleks tidak dapat dilakukan pada kertas yang dimuat di baki standar.	p. 2-15
<b>Pemecahan Masalah untuk Pemindaian</b>	
Tidak ada data pindaian pada layar pemindaian RISO Console.	p. 2-16
Sebagian lembaran asli hilang pada data yang dipindai.	p. 2-16
Mode warna ditetapkan ke [Otomatis], tetapi mesin tidak mengidentifikasi lembaran asli yang berwarna secara otomatis.	p. 2-16
<b>Pemecahan Masalah untuk Penyimpanan dan USB</b>	
File yang disimpan pada flash drive USB tidak ditampilkan pada printer.	p. 2-17
Tidak dapat mencetak kertas berukuran tidak reguler dengan benar.	p. 2-17
Kertas dimuat tapi muncul pesan kesalahan "Atur kertas."	p. 2-17
Hasil pencetakan warna jelek.	p. 2-17
Pencetakan dupleks tidak dapat dilakukan dengan menggunakan kertas yang dimuat ke dalam baki standar.	p. 2-18
Bagian dari dokumen asli hilang di dalam data yang difotokopi.	p. 2-18
Sebagian lembaran asli hilang pada data yang dipindai.	p. 2-18
Mode warna ditetapkan ke [Otomatis], tetapi mesin tidak mengidentifikasi lembaran asli yang berwarna secara otomatis.	p. 2-18
<b>Pemecahan Masalah untuk Finisher Multifungsi atau Finisher Hadap Bawah</b>	
Finisher multifungsi atau finisher hadap bawah tidak beroperasi.	p. 2-19
Saat Anda memfotokopi lembaran asli, kertas distaples pada posisi yang salah.	p. 2-19
Staples tidak tembus dengan baik, yaitu staples tersebut bengkok atau patah. / Kertas tidak keluar dari finisher hadap bawah.	p. 2-19
Staples macet di dalam mesin.	p. 2-19
Lembaran keluar dengan tumpukan yang tidak teratur di finisher hadap bawah. / Hasil cetakan bergelombang ke belakang.	p. 2-19
<b>Pemecahan Masalah untuk Baki Masukan</b>	
Kertas macet di dalam baki masukan. / Baki tidak dapat ditarik keluar secara lancar.	p. 2-23
<b>Pemecahan Masalah untuk Pembaca Kartu IC</b>	
Tidak dapat masuk menggunakan kartu IC.	p. 2-24
Kartu IC yang terdaftar hilang.	p. 2-24
<b>Permasalahan Lain</b>	
Penutup depan tidak terbuka.	p. 2-24
Nama pengguna yang benar tidak ditampilkan saat menyentuh tombol indeks pada layar [Login].	p. 2-24
Tugas dengan kode PIN tidak dapat dihapus.	p. 2-24
Printer tidak bangun secara otomatis.	p. 2-24
Layar RISO Console tidak ditampilkan.	p. 2-24
Layar [Entri Informasi Persediaan] ditampilkan.	p. 2-25
<b>Masalah terkait Pencetakan atau Pemfotokopian di ComColor FW2230</b>	
Saat mencetak lembaran asli yang berwarna, warna selain merah dan hitam di hasil cetakan tidak terlihat sama seperti warna aslinya.	p. 2-26
<b>Pemecahan Masalah untuk Kit PostScript opsional</b>	
File yang disimpan pada flash drive USB tidak ditampilkan pada printer.	p. 2-26
Pencetakan dengan Mac OS membutuhkan waktu lama. / Pencetakan tidak bisa dilakukan dengan pengaturan saat ini.	p. 2-26

Masalah	Lihat
Ketika menggunakan Mac OS untuk mencetak dokumen yang memiliki banyak halaman, beberapa halaman tercetak dengan ukuran kertas yang salah.	p. 2-26
Saat mencetak file PDF secara langsung dari flash drive USB, kertas bertuliskan "Implementation limit exceeded" dicetak.	p. 2-26

## Kemacetan Kertas

Jika kertas macet di dalam mesin, finisher multifungsi atau pengumpan dokumen otomatis (ADF), pencetakan berhenti, lampu kesalahan pada panel pengoperasian menyala merah, dan lokasi kemacetan kertas ditampilkan pada panel sentuh. Ikuti prosedur yang ditampilkan pada panel sentuh untuk mengeluarkan kertas yang macet dan melanjutkan pencetakan.

### ⚠ PERHATIAN

Berhati-hatilah pada komponen yang menonjol dan terminal logam ketika memasukkan tangan Anda ke dalam mesin, seperti mengeluarkan kertas yang macet. Jika tidak, bisa terjadi cedera.

- 1 Sentuh tombol yang menunjukkan letak kemacetan kertas untuk menampilkan bagaimana cara mengeluarkan kertas yang macet.

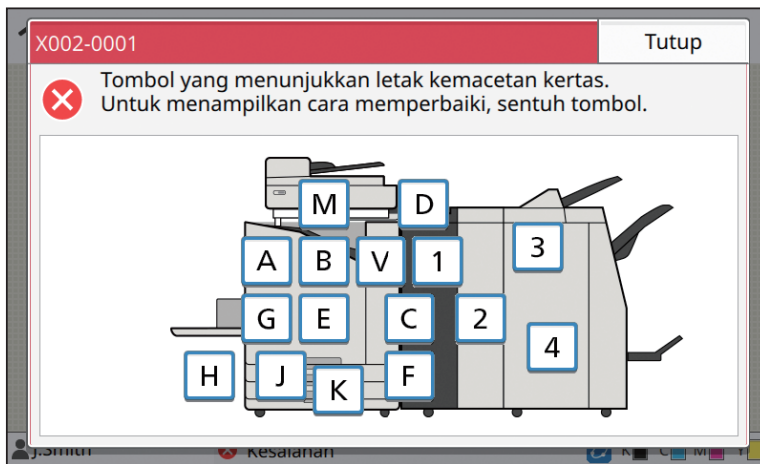

- 2 Ikuti prosedur yang ditampilkan pada panel sentuh untuk mengeluarkan kertas tersebut.

Sentuh [Kembali] atau [Berikut] untuk menampilkan halaman sebelumnya atau berikutnya.

(Screenshot di bawah ini merupakan contoh tampilan saat ada kertas yang macet.)

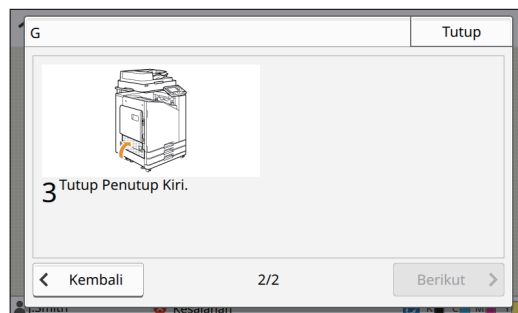
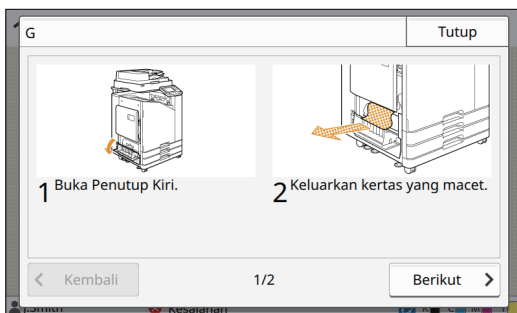

### 3 Sentuh [Tutup].

Kembalilah ke layar di Langkah 1. Pastikan bahwa tombol menunjukkan lokasi dikeluarkannya kertas telah lenyap.

Jika semua kertas yang macet dikeluarkan dan penutupnya ditutup, maka layar kesalahan ditutup dan layar sebelumnya ditampilkan.



- Selama tombol alfabet ditampilkan di layar, berarti masih ada kertas di lokasi yang ditunjukkan. Ulangi Langkah 1 hingga 3 untuk mengeluarkan kertas yang macet.

#### Tindakan Pencegahan Ketika Mengeluarkan Kertas yang Macet

- Keluarkan kertas yang macet secara perlahan dan hati-hati. Berhati-hatilah agar tidak meninggalkan sobekan kertas di dalam mesin.

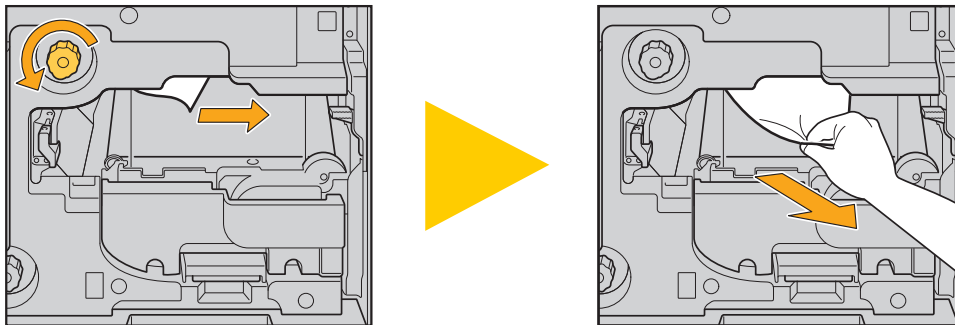

- Jika kertas macet saat mencetak beberapa lembar kertas, lembaran kertas yang menyebabkan kemacetan kertas tersebut serta lembar kertas lainnya mungkin masih berada di jalur transfer. Ketika menggunakan dial internal untuk mengeluarkan kertas yang macet, putar dial empat atau lima kali setelah mengeluarkan lembar kertas pertama, untuk memeriksa apakah masih ada lembar kertas lainnya.



- Kepala cetak ditempatkan di dalam di bagian atas bukaan pelepas kertas. Ketika mengeluarkan kertas yang macet dari bukaan, jangan menyentuh kepala cetak agar tinta tidak mengenai tangan atau lengan Anda.

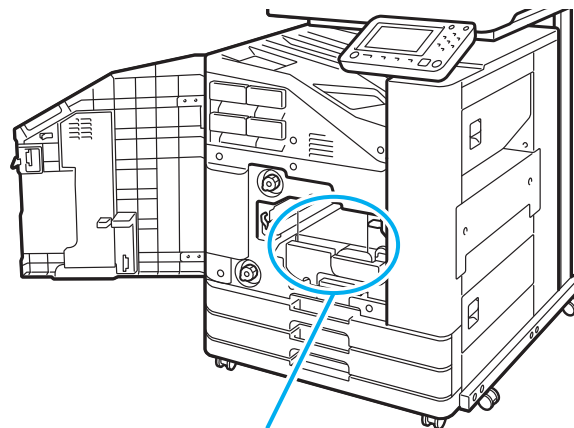

Bukaan untuk mengeluarkan kertas



## Kertas Sering Macet

Jika kertas sering macet, periksa lagi beberapa titik yang tertera di bawah ini.

- Kertas pada baki standar atau baki masukan berada dalam kapasitas muatan maksimum.
- Pemandu kertas baki standar diposisikan dengan tepat dan kertas dimuat dengan benar.
- Kertas yang sebenarnya dimuat sesuai dengan pengaturan [Pemilihan Kertas].
- Kertas yang dapat digunakan dimuat.

Biasanya, kertas yang berkerut atau tergulung dapat menyebabkan kemacetan kertas, jadi jangan menggunakan jenis kertas seperti ini.

- Ketika menggunakan kertas yang ukurannya tidak reguler, ukuran kertas harus didaftarkan sebelumnya di menu administrator. Hubungi administrator Anda. Untuk menggunakan kertas berukuran tidak reguler yang tidak terdaftar, pilih [Pemilihan Kertas] - [P'aturan Baki] - [Ukuran Kertas], dan tetapkan ukurannya di [Manual].
- Ketika menggunakan kertas yang pernah digunakan mencetak pada satu sisinya atau berwarna gelap, mesin mungkin mendeteksinya secara keliru sehingga seolah-olah ada beberapa lembar kertas yang sedang diumpankan. Atur [Pemeriksaan umpan ganda] ke [OFF].

Layar [Cetak] ► pilih tugas ► [Ubah Pengaturan] di sub-menu ► [Pemilihan Kertas] ► [P'aturan Baki] ► atur [Pemeriksaan umpan ganda] ke [OFF]

[Arsip] - [Muat] screen / [USB] - [Muat] screen ► Pilih folder ► [Buka] ► pilih dokumen ► [Ubah Pengaturan] di sub-menu ► [Pemilihan Kertas] ► [P'aturan Baki] ► atur [Pemeriksaan umpan ganda] ke [OFF]

Layar [Fotokopi] ► [Pemilihan Kertas] ► [P'aturan Baki] ► atur [Pemeriksaan umpan ganda] ke [OFF]

Layar [Arsip] - [Simpan] ► pilih folder ► [Ubah Pengaturan] ► [Pemilihan Kertas] ► [P'aturan Baki] ► atur [Pemeriksaan umpan ganda] ke [OFF]



- Untuk informasi lebih lengkap tentang cara memuat kertas dan jenis kertas yang dapat digunakan, lihat "Memuat Kertas" di "Panduan Pengguna" dan "Kertas Pencetakan" di "Informasi Keselamatan".

## Jalur Pengumpanan Kertas

Bagian ini menjelaskan jalur perpindahan kertas di dalam mesin selama proses pencetakan. Lihat informasi ini ketika mengeluarkan kertas yang macet dari mesin.

Selama pencetakan, kertas bergerak di dalam mesin seperti yang ditunjukkan pada ilustrasi di bawah ini.

- > Garis utuh: Jalur pengumpanan kertas selama pencetakan simpleks
- - -> Garis putus-putus: Jalur pengumpanan kertas selama pencetakan dupleks

<Ketika menggunakan baki hadap bawah>

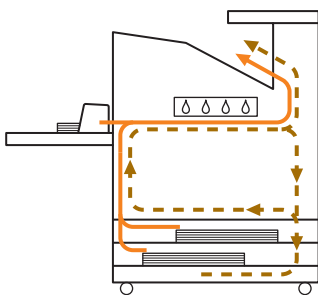

<Ketika menggunakan finisher hadap bawah>

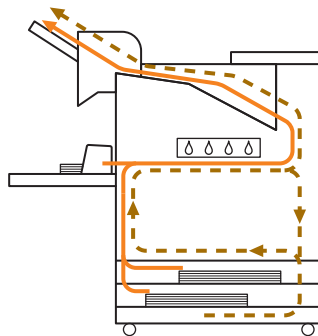

<Ketika menggunakan baki tumpuk>

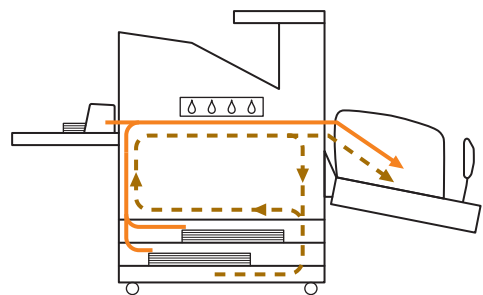

<Ketika menggunakan mesin dengan finisher multifungsi>

Jalur pengumpanan kertas di dalam finisher multifungsi selama pencetakan simpleks atau dupleks tidak berbeda.

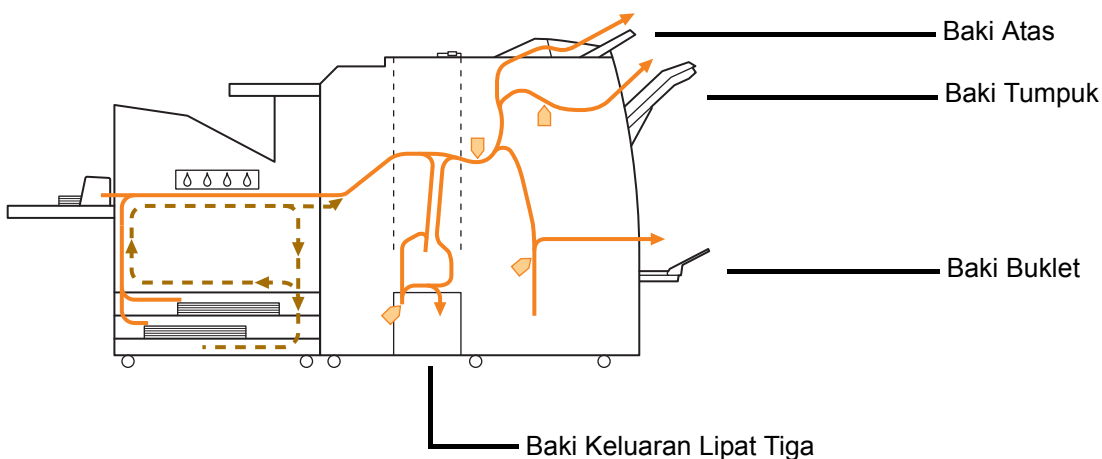

- Baki yang digunakan untuk menghasilkan cetakan berbeda tergantung pada fungsi finisher multifungsi yang telah dikonfigurasi.
- Untuk detail ilustrasi jalur pengumpanan kertas ketika menggunakan finisher multifungsi, lihat halaman berikutnya.

■ Ketika menggunakan finisher multifungsi

● Ketika menstaples

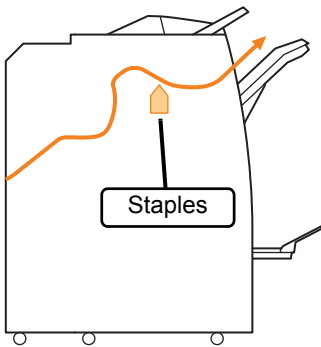

● Ketika melubangi

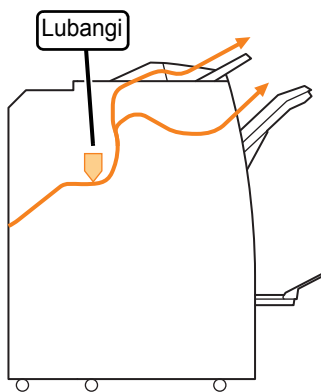

● Ketika melubangi dan menstaples

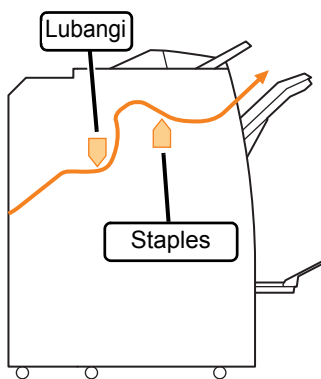

● Ketika menggunakan buklet / fungsi lipat-2

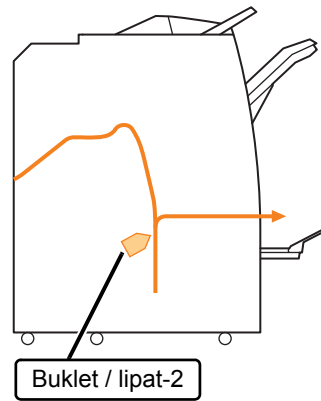

■ Ketika unit lipat tersebut ditambahkan

● Ketika menggunakan fungsi lipat-3

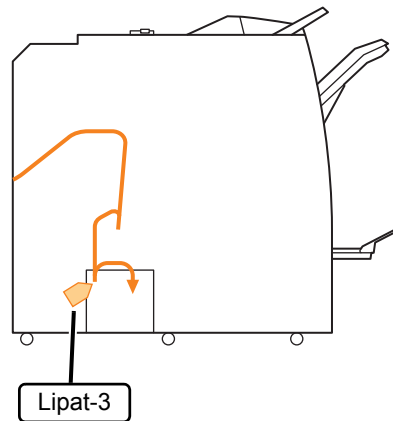

● Ketika menggunakan fungsi lipat-Z

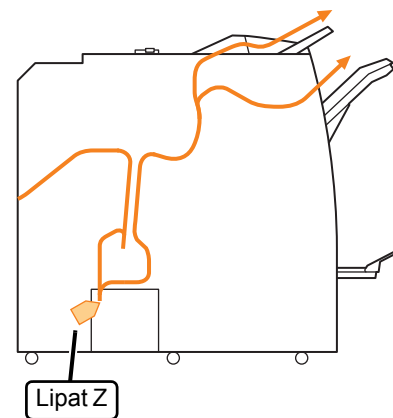

## Pemecahan Masalah Umum untuk Mesin Ini

Bagian ini menjelaskan bagaimana cara memecahkan masalah umum yang mungkin terjadi pada mode yang berbeda.

### ? Mesin tidak beroperasi sama sekali. / Tidak ada yang ditampilkan pada panel sentuh ketika daya dinyalakan.

- Pastikan bahwa sakelar daya utama dinyalakan.
- Pastikan steker mesin sudah dimasukkan ke stopkontak dengan benar.
- Pastikan kabel daya disambungkan ke mesin dengan kencang.
- Pastikan bahwa pemutus daya telah diaktifkan.

### ? Tidak ada yang ditampilkan pada panel sentuh, meskipun tombol panel pengoperasian disentuh.

#### Mesin mungkin dalam status tidur.

Administrator mungkin telah mengonfigurasi mesin agar masuk ke mode hemat daya secara otomatis ketika mesin tidak dioperasikan selama jangka waktu tertentu. Tekan tombol [Bangun].

### ? Pemindai tidak beroperasi.

- Pastikan steker pemindai sudah dimasukkan ke stopkontak dengan benar.
- Pastikan kabel USB disambungkan dengan erat ke printer dan pemindai.

### ? Hasil pencetakannya terang atau gelap.

#### Pengaturan kerapatan mungkin tidak dikonfigurasi dengan benar.

##### Untuk pencetakan:

Sesuaikan pengaturan [Kerapatan Cetak] di tab [Citra] di layar driver printer.

##### Untuk pemfotokopian dan pemindaian:

Konfigurasi pengaturan [Tingkat Pemindaian] untuk memfotokopi sesuai dengan lembaran asli.

Layar [Fotokopi] / Layar [Pindai] / Layar [USB] - [Simpan] ► [Tingkat Pemindaian]

Layar [Arsip] - [Simpan] ► pilih folder ► [Ubah Pengaturan] ► [Tingkat Pemindaian]

### Jika Anda mencetak atau memfotokopi, pengaturan jenis kertas mungkin tidak sesuai dengan jenis kertas yang dimuat di baki standar atau baki masukan.

Konfigurasi jenis kertas dengan benar.

#### Untuk pencetakan:

Layar [Cetak] ► pilih tugas ► [Ubah Pengaturan] di sub-menu ► [Pemilihan Kertas] ► [P'aturan Baki] ► [Jenis Kertas]

Layar [Arsip] - [Muat] / Layar [USB] - [Muat] ► pilih folder ► [Buka] ► pilih dokumen ► [Ubah Pengaturan] di sub-menu ► [Pemilihan Kertas] ► [P'aturan Baki] ► [Jenis Kertas]

#### Untuk pemfotokopian:

Layar [Fotokopi] ► [Pemilihan Kertas] ► [P'aturan Baki] ► [Jenis Kertas]

Layar [Arsip] - [Simpan] ► pilih folder ► [Ubah Pengaturan] ► [Pemilihan Kertas] ► [P'aturan Baki] ► [Jenis Kertas]

### ? Ketika memfotokopi atau memindai, dokumen asli yang dimuat ADF tidak diumpankan dengan baik.

#### Dokumen aslinya mungkin terlalu kecil.

Ukuran minimal dokumen asli yang dapat dimuat di ADF adalah 100 mm × 148 mm. Jika lembaran asli terlalu kecil, mungkin lembaran tersebut tidak diumpankan dengan benar dari ADF, sehingga menyebabkan kertas macet. Muat lembaran asli yang lebih kecil daripada 100 mm × 148 mm pada kaca silinder.



- Meskipun ukuran lembaran aslinya sesuai, ketebalan kertasnya, jenis atau karakteristik lainnya dapat menyebabkan kertas tidak terpindai dengan ADF. Untuk informasi selengkapnya, lihat "Lembar Asli" dalam "Informasi Keselamatan".

### ? Terdapat garis putih atau kabur pada hasil cetakan atau fotokopi.

#### Kepala cetak mungkin tersumbat.

Lakukan [Pembersihan printhead] untuk membersihkan sumbatan pada kepala cetak.

Layar [Awal] ► [Perawatan] ► [Pembersihan printhead] ► [Pembersihan Normal]

Jika masalahnya tidak teratasi, lakukan [Pembersihan Kuat].

## ? Hasil keluarannya kotor atau terdapat garis-garis hitam.

**Kertas yang tidak digunakan untuk mencetak atau memfotokopi mungkin telah dimuat di dalam mesin.**

Periksa jenis kertas yang dimuat pada baki standar atau baki masukan. Untuk informasi selengkapnya, lihat "Kertas Pencetakan" dalam "Informasi Keselamatan".

**Anda mungkin menggunakan kertas bergelombang untuk mencetak atau memfotokopi.**

Kertas bergelombang berkontak dengan kepala cetak, sehingga menyebabkan kertas kotor. Penggunaan kertas seperti ini dapat merusak kepala cetak, jadi jangan gunakan kertas bergelombang.

**Jika Anda memfotokopi atau memindai, pengaturan [Tingkat Pemindaian] mungkin terlalu gelap.**

Menyesuaikan pengaturan [Tingkat Pemindaian].

Layar [Fotokopi] / Layar [Pindai] / Layar [USB] - [Simpan] ► [Tingkat Pemindaian]

Layar [Arsip] - [Simpan] ► pilih folder ► [Ubah Pengaturan] ► [Tingkat Pemindaian]

**Ketika Anda memfotokopi atau memindai, penutup asli mungkin tidak tertutup rapat.**

Tutup penutup asli pemindai dengan rapat agar tidak ada cahaya yang masuk.

**Jika Anda memfotokopi atau memindai, komponen-komponen yang tertera di bawah ini mungkin kotor.**

Seka komponen tersebut dengan kain lembut.

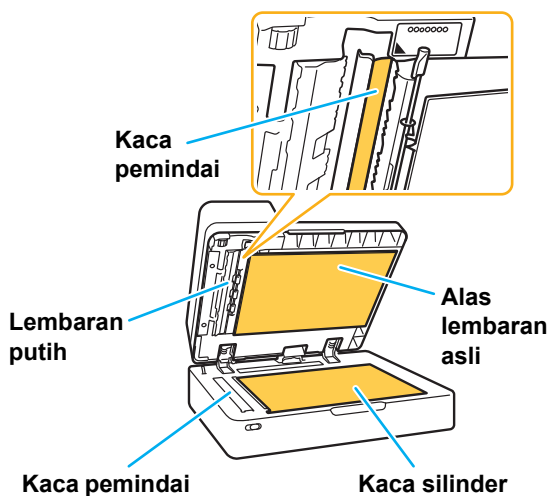

- Debu, kotoran, tinta, lem, atau cairan pengoreksi yang menempel pada lembaran putih ADF, kaca silinder, atau kaca pemindai dapat menyebabkan data yang difotokopi atau dipindai kotor. Bersihkan secara berkala.

## ? Data yang difotokopi atau dipindai buram, atau sebagian datanya tidak tercetak.

**Dokumen asli mungkin tidak bersentuhan sepenuhnya dengan kaca silinder.**

Tutup penutup asli sehingga lembaran asli merata pada kaca silinder.

**Pemindai mungkin terkena getaran.**

Pindai lagi lembaran asli sedemikian rupa sehingga pemindai tidak terkena getaran.

**Ketika Anda memfotokopi, kertas mungkin lembap.**

Jika kertas lembap, bagian data yang dicetak mungkin tidak tercetak atau kabur. Gunakan kertas yang kering.

## ? Bagian belakang dari lembaran asli terlihat.

**Jika Anda memfotokopi atau memindai lembaran asli pada kertas tipis, gambar pada bagian belakang lembaran asli atau pada halaman selanjutnya mungkin tertangkap di dalam data citra.**

- Sesuaikan [Tingkat Pemindaian] ke pengaturan yang lebih terang.

Layar [Fotokopi] / Layar [Pindai] / Layar [USB] - [Simpan] ► [Tingkat Pemindaian]

Layar [Arsip] - [Simpan] ► pilih folder ► [Ubah Pengaturan] ► [Tingkat Pemindaian]

- Tempatkan lembaran kertas hitam di bagian belakang lembaran asli lalu fotokopi atau pindai lagi lembaran tersebut.
- Ketika memfotokopi atau memindai lembaran asli dengan warna dasar, seperti koran atau majalah, Anda dapat menggunakan pengaturan [Tingkat Warna Dasar] untuk menyesuaikan tingkat warna dasar.

Layar [Fotokopi] / Layar [Pindai] / Layar [USB] - [Simpan] ► [Tingkat Warna Dasar]

Layar [Arsip] - [Simpan] ► pilih folder ► [Ubah Pengaturan] ► [Tingkat Warna Dasar]

### ? Terjadi gangguan moire.

Gangguan moire (bayangan terjalin) dapat terjadi dengan mudah ketika memfotokopi atau memindai citra seperti foto yang telah mengalami pengolahan layar untuk publikasi.

Gangguan moire dapat dikurangi dengan mengonfigurasi pengaturan [Eliminasi Moire].

Layar [Fotokopi] / Layar [Pindai] / Layar [USB] - [Simpan] ► [Kontrol Citra] ► [Eliminasi Moire]

Layar [Arsip] - [Simpan] ► pilih folder ► [Ubah Pengaturan] ► [Kontrol Citra] ► [Eliminasi Moire]

### ? Tidak ada kertas yang diumpankan. / Bagian belakang kartu rusak. / Beberapa lembar kertas diumpkan.

Pengaturan [Ketebalan] di [Jenis Kertas] mungkin tidak sesuai dengan properti kertas (ketebalan kertas).

Konfigurasi pengaturan [Ketebalan] dengan benar di [Jenis Kertas].

Untuk pencetakan:

Layar [Cetak] ► pilih tugas ► [Ubah Pengaturan] di sub-menu ► [Pemilihan Kertas] ► [P'aturan Baki] ► [Jenis Kertas] ► [Ketebalan]

Layar [Arsip] - [Muat] / Layar [USB] - [Muat] ► pilih folder ► [Buka] ► pilih dokumen ► [Ubah Pengaturan] di sub-menu ► [Pemilihan Kertas] ► [P'aturan Baki] ► [Jenis Kertas] ► [Ketebalan]

Untuk pemfotokopian:

Layar [Fotokopi] ► [Pemilihan Kertas] ► [P'aturan Baki] ► [Jenis Kertas] ► [Ketebalan]

Layar [Arsip] - [Simpan] ► pilih folder ► [Ubah Pengaturan] ► [P'aturan Baki] ► [Pemilihan Kertas] ► [Jenis Kertas] ► [Ketebalan]

Untuk informasi selengkapnya, lihat "Pemilihan Kertas" di "Panduan Pengguna".

Tekanan umpan kertas mungkin perlu disesuaikan dengan ketebalan kertas.

Atur tuas setel tekanan umpan kertas ke "✖ (NORMAL)" atau "✖ (KARTU)" berdasarkan jenis kertas yang dimuat.

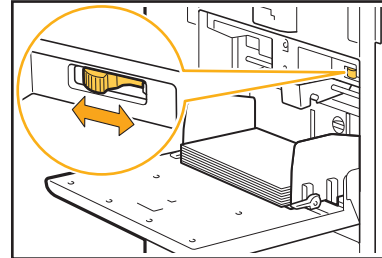

Biasanya, atur tuas ke "✖ (NORMAL)". Jika pengumpanan kertas bermasalah, aturlah ke "✖ (KARTU)".

Untuk informasi selengkapnya, lihat "Memuat Kertas di Baki Standar" di "Panduan Pengguna".

Sudut pelat stripper mungkin tidak disesuaikan dengan benar.

Putar dial penyetel sudut pelat stripper agar sesuai dengan sudut pelat stripper agar sesuai dengan kondisinya.

Jika tidak ada kertas yang diumpkan:

Putar dial ke kiri.

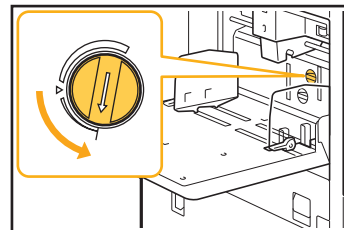

Jika yang dimuat adalah beberapa lembaran kertas:

Putar dial ke kanan.

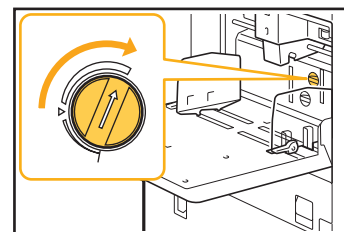

- Ketika menyesuaikan sudutnya, pastikan untuk mengeluarkan kertas dari baki standar dan menurunkan baki standar sepenuhnya sehingga berada pada posisi paling bawah.

Tekanan pemisah kertas mungkin tidak disesuaikan dengan benar.

Jika tidak ada kertas yang dimuat, bagian belakang kartu rusak, atau yang digunakan adalah kertas yang dapat dengan mudah menghasilkan serbuk kertas:

Putar dial ke "Agak lemah".

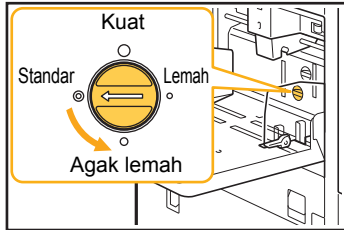

Jika yang dimuat adalah beberapa lembaran kertas:

Putar dial ke "Kuat".

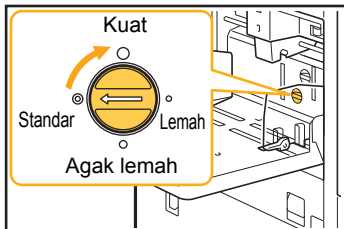

- Ketika menyesuaikan sudutnya, pastikan untuk mengeluarkan kertas dari baki standar dan menurunkan baki standar sepenuhnya sehingga berada pada posisi paling bawah.



**Terjadi kesalahan beberapa pengumpanan meskipun banyak pengumpanan tidak dilakukan, atau sering terjadi kesalahan banyak pengumpanan.**

**Anda mungkin sedang menggunakan kertas berwarna gelap atau kertas yang dicetak di satu sisinya.**

Saat menggunakan kertas yang sudah ada cetakan di bagian belakangnya atau kertas dengan warna dasar gelap, mesin mungkin salah mendeteksi jenis kertas tersebut sebagai beberapa lembar kertas. Dalam kasus ini, atur [Pemeriksaan umpan ganda] ke [OFF].

**Untuk pencetakan:**

Layar [Cetak] ► pilih tugas ► [Ubah Pengaturan] di sub-menu ► [Pemilihan Kertas] ► [P'aturan Baki] ► atur [Pemeriksaan umpan ganda] ke [OFF]

Layar [Arsip] - [Muat] / Layar [USB] - [Muat] ► pilih folder ► [Buka] ► pilih dokumen ► [Ubah Pengaturan] di sub-menu ► [Pemilihan Kertas] ► [P'aturan Baki] ► atur [Pemeriksaan umpan ganda] ke [OFF]

**Untuk pemfotokopian:**

Layar [Fotokopi] ► [Pemilihan Kertas] ► [P'aturan Baki] ► atur [Pemeriksaan umpan ganda] ke [OFF]

Layar [Arsip] - [Simpan] ► pilih folder ► [Ubah Pengaturan] ► [Pemilihan Kertas] ► [P'aturan Baki] ► atur [Pemeriksaan umpan ganda] ke [OFF]



**Kertas menjadi kotor. / Pencetakan tidak disejajarkan dengan benar.**

**Kertas mungkin terlalu gelap untuk pencetakan.**

Saat mencetak pada kertas warna gelap, mesin mungkin tidak dapat mendeteksi ukuran kertas, sehingga cetakan tidak sejajar, gambar hilang, atau tepi kertas tidak rata. Sebaiknya Anda menggunakan kertas dengan warna dasar terang.

## Pemecahan Masalah untuk Driver Printer dan Pencetakan

Bagian ini menjelaskan mengenai cara menyelesaikan masalah terkait driver printer dan pencetakan.

### Tidak dapat mencetak dari komputer.

#### **Pengaturan [Online/Offline] mungkin telah diatur ke [OFF].**

Periksa pengaturan [Online/Offline] pada layar [Cetak]. Jika [OFF] ditampilkan, alihkan ke [ON].

Layar [Cetak] ► atur [Online/Offline] ke [ON]

#### **Tugas mungkin merupakan tugas menunggu.**

Tugas yang memiliki kode PIN ditangani sebagai tugas menunggu. Administrator mungkin telah mengonfigurasi mesin untuk menangani semua tugas sebagai tugas menunggu.

Periksa apakah tugas ditampilkan di [Daftar Tugas Menunggu] di layar [Cetak].

#### **Mesin mungkin sedang sibuk mencetak tugas lainnya.**

- Tugas idle dicetak secara urut dari atas daftar pada layar [Aktif/Idle].
- Jika fungsi fotokopi interupsi dijalankan, maka tugas fotokopi tersebut lebih diprioritaskan daripada tugas yang dikirim dari driver printer.

#### **Apakah pesan penggantian kartrid tinta sedang ditampilkan?**

Jika pesan menunjukkan bahwa bahkan hanya satu warna yang perlu diganti, Anda tidak bisa mencetak. Ganti kartrid tinta warna yang ditunjukkan.

### Tidak dapat mencetak kertas berukuran tidak reguler dengan benar.

#### **Kertas yang berukuran tidak reguler mungkin belum didaftarkan.**

Ukuran kertas harus didaftarkan sebelumnya di [Entri Kertas Khusus] pada driver printer atau mesin.

Layar properti driver printer ► tab [Lingkungan] ► [Entri Kertas Khusus]

Ukuran kertas harus didaftarkan sebelumnya di menu administrator di mesin oleh administrator. Hubungi administrator Anda.

#### **[Manual] mungkin belum dipilih ke [Ukuran Kertas] di [Pemilihan Kertas] - [P'aturan Baki].**

Untuk menggunakan kertas berukuran tidak reguler tanpa mendaftarkannya sebagai ukuran kertas, masukkan ukuran kertas di [Manual].

Layar [Cetak] ► pilih tugas ► [Ubah Pengaturan] di sub-menu ► [Pemilihan Kertas] ► [P'aturan Baki] ► [Ukuran Kertas] ► [Manual]



- Jika tanda centang dihapus dari [ON] tanpa memasukkan ukuran kertas, lebar dan panjang ukuran kertas yang dikonfigurasi dengan [Ukuran Kertas] driver printer akan diterapkan. Jika Anda menggunakan kertas yang berukuran tidak reguler, kecepatan cetak dan kesejajaran kertas akan meningkat dengan mendaftarkan ukuran kertas sebelumnya.

### Jika mencetak dokumen yang halamannya banyak, beberapa halaman dicetak dengan ukuran kertas yang salah.

#### **Lembaran asli mungkin menyertakan halaman yang ukuran kertasnya berbeda.**

Centang [Orisinal Uk.Camp.] di tab [Dasar] pada layar driver printer. Baki kertas dipilih secara otomatis sesuai dengan ukuran asli, dan dokumen dicetak.

### Diperlukan waktu yang lama untuk mencetak. / Jika mencetak beberapa salinan, printer akan mengeluarkan suara bip setelah masing-masing salinan dicetak.

#### **Kotak centang [Collate] mungkin telah dipilih di kotak dialog [Cetak] aplikasi.**

Hapus tanda centang dari [Collate] sebelum mencetak.

### Kode PIN tugas hilang.

#### **Jika Anda kehilangan kode PIN, pencetakan tidak dapat dilakukan.**

Tambahkan kode PIN yang baru dan kirim data lagi. Hubungi administrator untuk menghapus tugas yang tersisa di [Daftar Tugas Menunggu] pada layar [Cetak].

### [Warna Penuh] dan [Otomatis] tidak ditampilkan di menu [Mode Warna] di layar driver printer.

#### **Fungsi pencetakan warna mungkin dibatasi.**

Hubungi administrator Anda.



## ? Tidak dapat menetapkan halaman yang akan dicetak.

Kotak centang [Collate] mungkin telah dipilih di kotak dialog [Cetak] aplikasi.

Hapus tanda centang dari [Collate], dan atur [Urutkan] ke [Tidak Tersusun] di tab [Dasar] di layar driver printer.

## ? Hanya satu salinan (halaman) dicetak meskipun banyak salinan (halaman) ditetapkan.

Mungkin mesin telah diatur ke [Cetak dan Jeda].

Jika [Cetak dan Jeda] telah diatur di layar driver printer, pencetakan berhenti setelah satu salinan (halaman) dicetak. Jika hasil cetakan tidak bermasalah, tekan tombol [Mulai] pada panel pengoperasian atau sentuh [Lanjut] di panel sentuh untuk melanjutkan pencetakan. Untuk membatalkan [Cetak dan Jeda], hapus centang dari kotak [Cetak dan Jeda] di tab [Dasar].

## ? Tidak dapat mencetak ulang tugas pada layar [Status Tugas].

Apakah [Cetak] ditampilkan ketika Anda memilih tugas pada layar [Status Tugas] dan menyentuh sub-menu?

Jika pencetakan ulang tugas dibatasi di menu administrator, [Cetak] dan daftar tugas berwarna abu-abu, dan pencetakan ulang tidak dapat dilakukan. Hubungi administrator Anda untuk detailnya.

## ? Setelah menginterupsi tugas atau mematikan mesin dan menyalakannya lagi, banyaknya pencetakan yang diselesaikan tidak diketahui.

Anda dapat memeriksa jumlah salinan dan halaman pada layar [Rincian] untuk tugas yang selesai.

Tombol [Status Tugas] ► [Selesai] ► pilih tugas yang ingin Anda periksa ► [Rincian] di sub-menu

## ? Kertas dimuat tapi muncul pesan kesalahan "Atur kertas.".

Pengaturan [Ukuran Kertas] dan [Jenis Kertas] pada layar driver printer mungkin tidak cocok dengan pengaturan yang sesuai pada mesin.

Meskipun kertas telah dimuat, pesan kesalahan akan ditampilkan jika pengaturan [Ukuran Kertas] dan [Jenis Kertas] pada driver printer tidak cocok dengan pengaturan pada mesin. Konfigurasi pengaturan ukuran dan jenis kertas yang sama pada mesin seperti yang ada pada driver printer.

Layar [Cetak] ► pilih tugas ► [Ubah Pengaturan] di sub-menu ► [Pemilihan Kertas] ► [P'aturan Baki] ► [Ukuran Kertas] atau [Jenis Kertas]

[Pilihan Oto] mungkin telah diatur ke [OFF] untuk baki standar atau baki masukan.

Konfigurasi [P'aturan Baki] pada mesin sehingga pilihan otomatis diaktifkan untuk baki standar atau baki masukan yang sedang Anda gunakan.

Layar [Cetak] ► pilih tugas ► [Ubah Pengaturan] di sub-menu ► [Pemilihan Kertas] ► [P'aturan Baki] ► atur [Pilihan Oto] ke [ON]

## ? Hasil pencetakan warna jelek.

Mungkin Anda tidak menggunakan kertas yang cocok untuk pencetakan.

Kualitas pencetakan (khususnya pencetakan warna) mungkin bervariasi bergantung pada jenis kertas karena mesin ini menggunakan sistem inkjet. Mesin ini menggunakan pengaturan profil warna yang paling sesuai untuk masing-masing jenis kertas ketika mencetak. Akibatnya, jika pengaturan [Jenis Kertas] pada layar driver printer tidak sesuai dengan jenis kertas yang dimuat di dalam mesin, maka kinerja penuh tidak dapat dicapai.

Periksa item di bawah ini.

- Ketika [Jenis Kertas] telah diatur ke [Apa pun] di layar driver printer, pilih jenis kertas yang sebenarnya digunakan. Untuk informasi selengkapnya, lihat "Jenis Kertas" dalam "Panduan Pengguna".
- Pastikan jenis kertas yang dimuat di baki kertas sesuai dengan jenis kertas yang ditetapkan di [P'aturan Baki].

Layar [Cetak] ► pilih tugas ► [Ubah Pengaturan] di sub-menu ► [Pemilihan Kertas] ► [P'aturan Baki] ► [Jenis Kertas]

### ? Gambar yang dicetak terang atau pudar.

#### Fungsi draft mungkin telah diatur.

Jika fungsi draft diatur di layar driver printer, kerapatan cetak menurun karena tinta yang digunakan sedikit. Untuk meningkatkan kerapatan pencetakan, buka tab [Citra] dan atur [Kualitas Citra] ke [Standar (300x300 dpi)].

#### Fungsi kompresi data mungkin telah diatur.

Jika fungsi kompresi data diatur pada layar driver printer, maka kecepatan proses cetak meningkat, tetapi tinta yang digunakan lebih sedikit, sehingga warna netral tampak tidak rata. Untuk meningkatkan kerapatan pencetakan, buka tab [Citra] dan atur [Kualitas Citra] ke [Standar (300x300 dpi)].

### ? Tepi kertas menjadi kotor.

#### [Area Cetak] mungkin telah diatur ke [Maksimum] di menu administrator.

Bagian dalam mesin mungkin berlumuran tinta. Sebaiknya Anda menggunakan pengaturan [Standar], terutama jika kertas berlumuran tinta setelah mencetak data yang berisi gambar yang ukurannya melebihi tepi kertas. Hubungi administrator Anda untuk detailnya.

### ? Gambar terang atau gelap.

#### Koreksi mungkin diperlukan untuk data seperti gambar fotografi.

Centang [Koreksi Gamma] di tab [Citra] pada layar driver printer. Klik [Rincian] dan sesuaikan kecerahan dan keterangan pada layar [Koreksi Gamma].

### ? Pencetakan dupleks tidak dapat dilakukan dengan menggunakan kertas yang dimuat ke dalam baki standar.

#### Jenis kertas pada baki standar mungkin telah diatur ke [Amplop].

Jika pengaturan [Ketebalan] di [Jenis Kertas] diatur ke [Amplop], pencetakan dupleks tidak dapat dilakukan dengan menggunakan kertas dari baki standar, terlepas dari jenis kertas yang dimuat. Konfigurasi pengaturan sesuai dengan kertas yang akan digunakan.

Layar [Cetak] ► pilih tugas ► [Ubah Pengaturan] di sub-menu ► [Pemilihan Kertas] ► [P'aturan Baki] ► [Jenis Kertas] ► [Ketebalan]

### ? Data yang dikirim menjadi rusak.

#### Data mungkin telah dicetak atau disimpan dengan menggunakan driver printer selain driver printer FW.

Gunakan driver printer FW untuk mengirimkan data lagi.

### ? Warna latar belakang barcode atau citra terdekat tidak dapat dicetak.

#### Mungkin ada citra di dalam area barcode, atau definisi area barcode mungkin tidak sejajar.

Di area yang ditetapkan sebagai area barcode, apa pun warna lembaran aslinya, warna dasarnya dicetak dalam warna putih, dan barcode, teks, dan ilustrasi dicetak dalam warna hitam. Periksa apakah definisi area barcode tidak sejajar, atau apakah ada teks atau ilustrasi yang bertumpang tindih dengan margin 1 mm di sekitar barcode.

Untuk informasi selengkapnya, lihat "Definisi Area Barcode" di "Panduan Pengguna".

### ? Urutan tata letak salah.

#### Pengaturan [Gabung] atau [Buklet] mungkin tidak dikonfigurasi dengan benar.

Periksa apakah urutan halaman yang benar telah ditetapkan ke [Gabung] atau [Buklet] di tab [Tata Letak] pada layar driver printer.

## Pemecahan Masalah untuk Pemfotokopian

Bagian ini menjelaskan cara memecahkan masalah terkait pemfotokopian.

### ? Bagian dari dokumen asli hilang di dalam data yang difotokopi.

#### Ukuran reproduksi mungkin tidak diatur dengan benar.

Atur ukuran reproduksi fotokopi agar sesuai dengan gabungan ukuran lembaran asli dan ukuran kertas.

Layar [Fotokopi] ► [Ukuran Reproduksi]

#### [Kurangi Oto] mungkin tidak dikonfigurasi ketika membuat buklet atau menggunakan pengaturan [Staples/ Lubangi] atau [Staples].

Ketika Anda membuat buklet atau menstaples/ melubangi kertas yang dicetak, lebar margin yang telah Anda tetapkan mungkin menyebabkan gambar yang dicetak tidak pas dengan lembaran. Jika [Kurangi Oto] di pengaturan margin diaktifkan, citra akan diperkecil secara otomatis agar pas.

Layar [Fotokopi] ► [Margin Penjilidan] atau [Buklet] ► atur [Kurangi Oto] ke [ON]

### ? Pencetakan dupleks telah dilakukan, tetapi bagian belakang satu atau beberapa halaman kosong.

#### Pemfotokopian dupleks mungkin telah dilakukan untuk dokumen asli yang terdiri atas halaman yang ukurannya berbeda.

Ketika memfotokopi dupleks pada lembaran asli dengan ukuran campuran, pemfotokopian simpleks (satu sisi) dilakukan jika ukuran lembaran asli yang akan difotokopi dengan lembar kertas bagian depan dan belakang ukurannya tidak sama.

### ? Pemfotokopian dupleks tidak dapat dilakukan pada kertas yang dimuat di baki standar.

#### Pengaturan baki kertas pada baki standar mungkin telah diatur ke [Amplop].

Jika pengaturan [Ketebalan] di [Jenis Kertas] diatur ke [Amplop], pemfotokopian dupleks tidak dapat dilakukan dengan menggunakan kertas dari baki standar, terlepas dari jenis kertas yang dimuat.

Konfigurasi pengaturan sesuai dengan kertas yang akan digunakan.

Layar [Fotokopi] ► [Pemilihan Kertas] ► [P'aturan Baki] ► [Jenis Kertas] ► [Ketebalan]

## Pemecahan Masalah untuk Pemindaian

Bagian ini menjelaskan cara memecahkan masalah yang terkait pemindaian.

### ? Tidak ada data pindaian pada layar pemindaian RISO Console.

**Anda mungkin belum memilih [Konsol] setelah menyentuh [Pindai] di layar [Awal].**

Data pindaian tidak ditampilkan pada RISO Console jika Anda memilih [E-mail] atau [PC] setelah menyentuh [Pindai], atau ketika data pindaian disimpan ke penyimpanan. Pilih [Konsol] dan pindai lagi lembaran yang asli.

### ? Sebagian lembaran asli hilang pada data yang dipindai.

**Pengaturan [Ukuran Pemindaian] mungkin tidak sesuai dengan ukuran sebenarnya pada lembaran asli.**

Atur [Ukuran Pemindaian] ke ukuran yang sama seperti lembaran asli, atau atur ke [Otomatis].

Layar [Pindai] ► [Ukuran Pemindaian]

### ? Mode warna ditetapkan ke [Otomatis], tetapi mesin tidak mengidentifikasi lembaran asli yang berwarna secara otomatis.

**Pengidentifikasian otomatis mungkin tidak berfungsi secara normal untuk jenis lembaran asli yang tertera di bawah ini.**

**Lembaran asli warna yang tidak teridentifikasi:**

- Lembaran asli yang berwarna sangat terang
- Lembaran asli yang sangat gelap atau mendekati gelap
- Lembaran asli hampir tidak berwarna (hanya garis warna yang tipis, dll.)

**Lembaran asli warna hitam dan putih yang tidak teridentifikasi:**

- Lembaran asli di mana kertasnya sendiri tidak berwarna putih (kertas kasar)

**Pilih mode warna selain [Otomatis], atau sesuaikan [Tingkat Slice Warna/Hitam] di menu administrator.**

Layar [Fotokopi] ► [Mode Warna] ► pilih [Warna Penuh] / [Hitam] / [Sian] / [Magenta] yang tergantung pada tujuan



- Bagi pengguna ComColor FW2230, [Sian] tidak tersedia untuk ComColor FW2230. Selain itu, pilih [Merah] sebagai ganti dari [Magenta], dan pilih [Warna Ganda] sebagai ganti dari [Warna Penuh].

Layar [Pindai] ► [Mode Warna] ► pilih [Warna Penuh] / [Skala Abu2] / [Hitam] yang tergantung pada tujuan

Di menu administrator, sesuaikan [Tingkat Slice Warna/Hitam] (1 hingga 5)

Dengan mengatur nilai yang lebih tinggi, mesin akan lebih mudah mengidentifikasi lembaran asli yang berwarna. Hubungi administrator Anda untuk detailnya.

## Pemecahan Masalah untuk Penyimpanan dan USB

Bagian ini menjelaskan cara menyelesaikan masalah terkait penyimpanan dan pemuatan file ke dan dari penyimpanan dan USB.

Untuk informasi selengkapnya mengenai masalah yang tidak dapat diatasi menggunakan informasi di bagian ini, lihat "Pemecahan Masalah untuk Driver Printer dan Pencetakan" (p. 2-12), "Pemecahan Masalah untuk Pemfotokopian" (p. 2-15), dan "Pemecahan Masalah untuk Pemindaian" (p. 2-16).

### ? File yang disimpan pada flash drive USB tidak ditampilkan pada printer.

**Anda mungkin belum menggunakan driver printer FW untuk menyimpan file dalam format PRN.**

Untuk menyimpan file PRN ke flash drive USB, buka tab [Dasar] pada layar driver printer dan atur [Output] ke [Simpan ke USB Drive].



- File yang dibuat dan disimpan dengan menggunakan aplikasi tidak dapat dicetak dalam format asli pada aplikasi.

### ? Tidak dapat mencetak kertas berukuran tidak reguler dengan benar.

**[Manual] mungkin belum dipilih ke [Ukuran Kertas] di [Pemilihan Kertas] - [P'aturan Baki].**

Untuk menggunakan kertas ukuran tidak reguler tanpa mendaftarkannya sebagai ukuran kertas, masukkan ukuran kertas di [Manual].

Layar [Arsip] - [Muat] / Layar [USB] - [Muat] ► pilih folder ► [Buka] ► pilih dokumen ► [Ubah Pengaturan] di sub-menu ► [Pemilihan Kertas] ► [P'aturan Baki] ► [Ukuran Kertas] ► [Manual]



- Jika tanda centang dihapus dari [ON] tanpa memasukkan ukuran kertas, lebar lembaran ditetapkan sesuai dengan lebar pemandu baki kertas, dan panjangnya ditetapkan sesuai dengan panjang maksimum baki yang relevan. Jika Anda menggunakan kertas yang berukuran tidak reguler, kecepatan cetak dan kesejajaran kertas akan meningkat dengan mendaftarkan ukuran kertas sebelumnya.

### ? Kertas dimuat tapi muncul pesan kesalahan "Atur kertas."

**[Pilihan Oto] mungkin telah diatur ke [OFF] untuk baki standar atau baki masukan.**

Konfigurasi [P'aturan Baki] pada mesin sehingga pilihan otomatis diaktifkan untuk baki standar atau baki masukan yang sedang Anda gunakan.

Layar [Arsip] - [Muat] / Layar [USB] - [Muat] ► pilih folder ► [Buka] ► pilih dokumen ► [Ubah Pengaturan] di sub-menu ► [Pemilihan Kertas] ► [P'aturan Baki] ► atur [Pilihan Oto] ke [ON]

### ? Hasil pencetakan warna jelek.

**Mungkin Anda tidak menggunakan kertas yang cocok untuk pencetakan.**

Kualitas pencetakan (khususnya pencetakan warna) mungkin bervariasi bergantung pada jenis kertas karena mesin ini menggunakan sistem inkjet. Mesin ini menggunakan pengaturan profil warna yang paling sesuai untuk masing-masing jenis kertas ketika mencetak. Oleh karenanya, jika pengaturan [Jenis Kertas] tidak sesuai dengan jenis kertas yang dimuat di dalam mesin, maka kinerja penuh mungkin tidak dicapai. Periksa item di bawah ini.

- Pastikan jenis kertas yang dimuat di baki kertas sesuai dengan jenis kertas yang ditetapkan di [P'aturan Baki].

Layar [Arsip] - [Muat] / Layar [USB] - [Muat] ► pilih folder ► [Buka] ► pilih dokumen ► [Ubah Pengaturan] di sub-menu ► [Pemilihan Kertas] ► [P'aturan Baki] ► [Jenis Kertas]

**? Pencetakan dupleks tidak dapat dilakukan dengan menggunakan kertas yang dimuat ke dalam baki standar.**

**Jenis kertas pada baki standar mungkin telah diatur ke [Amplop].**

Jika pengaturan [Ketebalan] di [Jenis Kertas] diatur ke [Amplop], pencetakan dupleks tidak dapat dilakukan dengan menggunakan kertas dari baki standar, terlepas dari jenis kertas yang dimuat. Konfigurasi pengaturan sesuai dengan kertas yang akan digunakan.

Layar [Arsip] - [Muat] / Layar [USB] - [Muat] ► pilih folder ► [Buka] ► pilih dokumen ► [Ubah Pengaturan] di sub-menu ► [Pemilihan Kertas] ► [P'aturan Baki] ► [Jenis Kertas] ► [Ketebalan]

**? Bagian dari dokumen asli hilang di dalam data yang difotokopi.**

**Ukuran reproduksi mungkin tidak diatur dengan benar.**

Atur ukuran reproduksi fotokopi agar sesuai dengan gabungan ukuran lembaran asli dan ukuran kertas.

Layar [Arsip] - [Simpan] ► pilih folder ► [Ubah Pengaturan] ► [Ukuran Reproduksi]

**[Kurangi Oto] mungkin tidak dikonfigurasi ketika membuat buklet atau menggunakan pengaturan [Staples/ Lubangi] atau [Staples].**

Ketika Anda membuat buklet atau menstaples/ melubangi kertas yang dicetak, lebar margin yang telah Anda tetapkan mungkin menyebabkan gambar yang dicetak tidak pas dengan lembaran. Jika [Kurangi Oto] di pengaturan margin diaktifkan, citra akan diperkecil secara otomatis agar pas.

Layar [Arsip] - [Simpan] ► pilih folder ► [Ubah Pengaturan] ► [Margin Penjilidan] atau [Buklet] ► atur [Kurangi Oto] ke [ON]

**? Sebagian lembaran asli hilang pada data yang dipindai.**

**Pengaturan [Ukuran Pemindaian] mungkin tidak sesuai dengan ukuran sebenarnya pada lembaran asli.**

Atur [Ukuran Pemindaian] ke ukuran yang sama seperti lembaran asli, atau atur ke [Otomatis].

Layar [Arsip] - [Simpan] ► pilih folder ► [Ubah Pengaturan] ► [Ukuran Pemindaian]

Layar [USB] - [Simpan] ► [Ukuran Pemindaian]

**? Mode warna ditetapkan ke [Otomatis], tetapi mesin tidak mengidentifikasi lembaran asli yang berwarna secara otomatis.**

**Pilih mode warna selain [Otomatis], atau sesuaikan [Tingkat Slice Warna/Hitam] di menu administrator.**

Layar [Arsip] - [Simpan] ► pilih folder ► [Ubah Pengaturan] ► [Mode Warna] ► pilih [Warna Penuh] / [Hitam] / [Sian] / [Magenta] tergantung pada tujuannya



- Bagi pengguna ComColor FW2230, [Sian] tidak tersedia untuk ComColor FW2230. Selain itu, pilih [Merah] sebagai ganti dari [Magenta], dan pilih [Warna Ganda] sebagai ganti dari [Warna Penuh].

Layar [USB] - [Simpan] ► [Mode Warna] ► pilih [Warna Penuh] / [Skala Abu2] / [Hitam] tergantung pada tujuannya

Di menu administrator, sesuaikan [Tingkat Slice Warna/Hitam] (1 hingga 5)

Dengan mengatur nilai yang lebih tinggi, mesin akan lebih mudah mengidentifikasi lembaran asli yang berwarna. Hubungi administrator Anda untuk detailnya.

## Pemecahan Masalah untuk Finisher Multifungsi atau Finisher Hadap Bawah

Bab ini menjelaskan tentang bagaimana memecahkan masalah yang berkaitan dengan finisher hadap bawah.

### ? Finisher multifungsi atau finisher hadap bawah tidak beroperasi.

- Pastikan steker sudah dimasukkan ke stopkontak dengan benar.
- Pastikan bahwa sakelar daya utama printer telah dinyalakan.
- Tekan tombol [Daya] pada panel pengoperasian untuk me-restart mesin. Jika finisher multifungsi atau finisher hadap bawah masih belum beroperasi, hubungi dealer Anda atau perwakilan servis resmi.

### ? Saat Anda memfotokopi lembaran asli, kertas distaples pada posisi yang salah.

**Orientasi lembaran asli yang dimuat mungkin tidak cocok dengan pengaturan [Orientasi Orisinal] pada layar [Staples/ Lubangi] atau [Staples].**

Layar [Fotokopi] ► [Staples/ Lubangi] atau [Staples] ► atur [Orientasi Orisinal]

Layar [Arsip] - [Simpan] ► pilih folder ► [Ubah Pengaturan] ► [Staples/ Lubangi] atau [Staples] ► atur [Orientasi Orisinal]

**[Rotasi Citra Otomatis] belum diatur ke [ON].**

Jika diatur ke [OFF], mesin tidak dapat menstaples dan melubangi kertas pada posisi yang benar.

Layar [Fotokopi] ► [Rotasi Citra Otomatis]

Layar [Arsip] - [Simpan] ► pilih folder ► [Ubah Pengaturan] ► [Rotasi Citra Otomatis]

### ? Staples tidak tembus dengan baik, yaitu staples tersebut bengkok atau patah. / Kertas tidak keluar dari finisher hadap bawah.

**Mungkin lembaran yang distaples terlalu banyak.**

- Saat menggunakan finisher multifungsi  
Jumlah lembaran yang dapat distaples adalah sebagai berikut: 100 untuk 85 g/m<sup>2</sup> A4 atau kertas lebih kecil, dan 65 untuk kertas lebih besar dari A4.
- Saat menggunakan finisher hadap bawah  
Jumlah lembaran yang dapat distaples adalah sebagai berikut: 50 untuk 85 g/m<sup>2</sup> A4 atau kertas B5, dan 25 untuk kertas A3 atau B4.

Jika staples tidak tembus dengan benar ketika menstaples lembaran sejumlah yang ditentukan di atas, hubungi dealer Anda atau perwakilan servis resmi.

### ? Staples macet di dalam mesin.

Ikuti prosedur yang dijelaskan di "Stapler Macet (Finisher multifungsi)" (p. 2-20) atau "Stapler Macet (Finisher Hadap Bawah)" (p. 2-22) untuk mengeluarkan staples.

### ? Lembaran keluar dengan tumpukan yang tidak teratur di finisher hadap bawah. / Hasil cetakan bergelombang ke belakang.

**Posisi baki finisher hadap bawah (posisi permanen dari tanda ►◄) mungkin tidak sejajar dengan benar.**

Ubah posisi baki ke posisi yang bergantung pada jenis kertas atau kondisi output.

Untuk mencetak banyak lembaran kertas yang berukuran B5 atau yang lebih kecil dengan offset atau tanpa pengurutan, atur posisi permanen dari tanda ◄ ke posisi yang ditunjukkan di bawah ini.

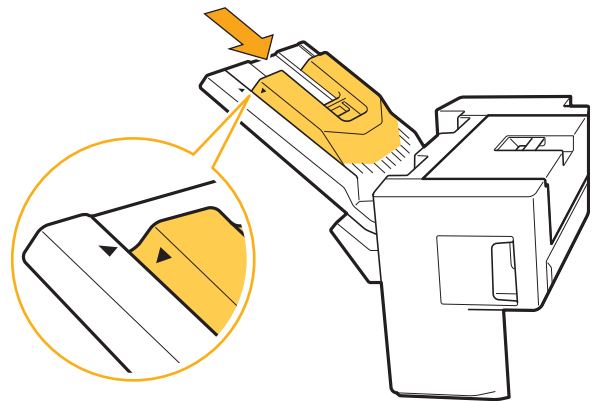

## Stapler Macet (Finisher multifungsi)

Jika staples macet di dalam mesin, ikuti prosedur di bawah ini untuk mengeluarkan staples.

- Tempat kartrid staples UR1

### 1 Buka penutup.

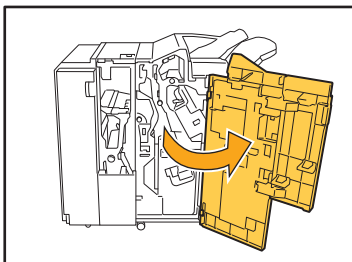

### 2 Keluarkan kartrid staples dengan memegang gagang kartrid dan menarik kartrid staples ke arah Anda sambil mengangkatnya sedikit.

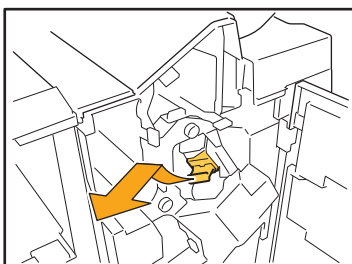

### 3 Buka penutup kartrid staples dan keluarkan staples yang macet.

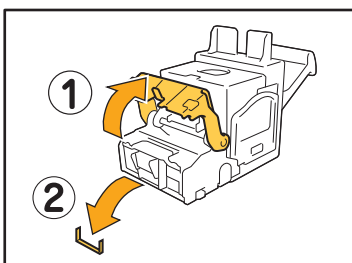

### ⚠ PERHATIAN

Saat mengeluarkan staples, berhati-hatilah agar jari Anda tidak cedera.

### 4 Jika staples yang macet tidak dapat dilepas, tekan bagian bawah kartrid staples sesuai arah panah untuk mengeluarkan staples tersebut.

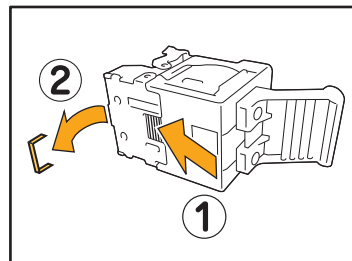

### 5 Kembalikan kartrid staples ke posisi aslinya.

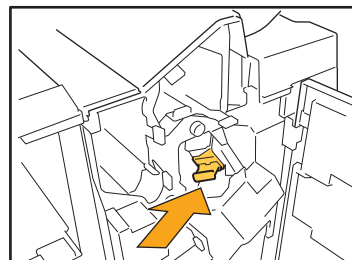

Tekan kartrid staples sampai berbunyi klik.

### 6 Tutup penutup.

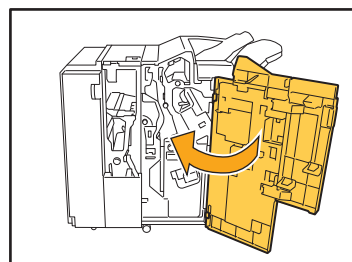



- Tempatkan kartrid staples UR2 atau UR3

### 1 Buka penutup.

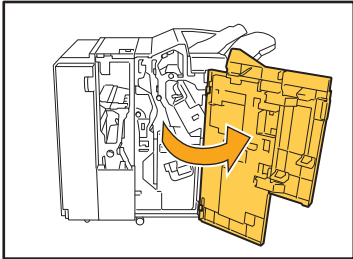

### 2 Tarik unit staples ke arah Anda sambil mendorong tuas R2 / R3 ke sisi kanan, lalu lepaskan unit.

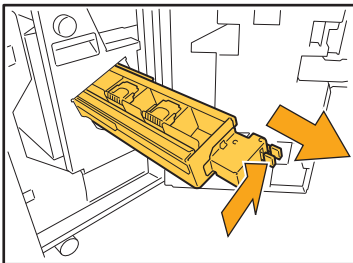

### 3 Tahan tab pada sisi kanan dan kiri kartrid staples, lalu angkat kartrid staples ke atas lalu ke kiri.

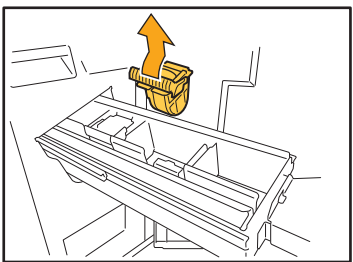

### 4 Keluarkan staples yang macet.

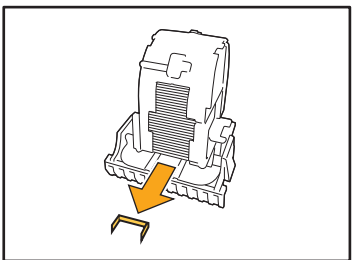

### PERHATIAN

Saat mengeluarkan staples, berhati-hatilah agar jari Anda tidak cedera.

### 5 Tahan tab pada sisi kanan dan kiri kartrid staples, lalu pasang kartrid staples ke posisi semula dalam unit staples.

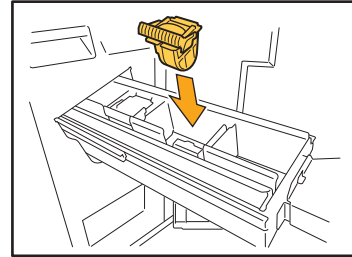

Tekan bagian tengah kartrid (lekukan bundar) dengan kuat.

-  Jika tidak sepenuhnya ditekan ke dalam, kartrid akan longgar. Akibatnya, staples tidak bisa diumpankan.

### 6 Kembalikan unit staples ke posisi aslinya.

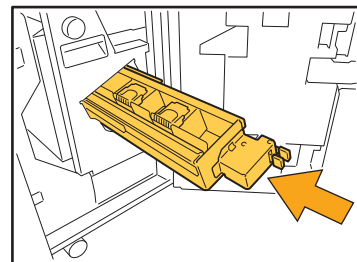

### 7 Tutup penutup.

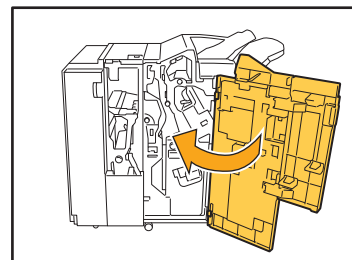

## Stapler Macet (Finisher Hadap Bawah)

Jika staples macet di dalam mesin, ikuti prosedur di bawah ini untuk mengeluarkan staples.

### 1 Buka penutup staples.

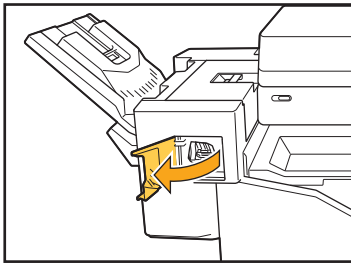

### 2 Pegangi gagang kartrid staples, dan tarik ke arah Anda.

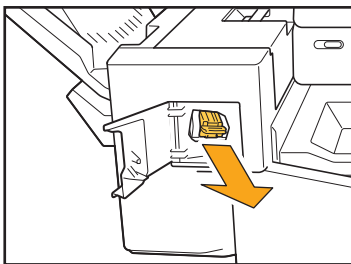

### 3 Buka penutup kartrid staples dan keluarkan staples yang macet tersebut.

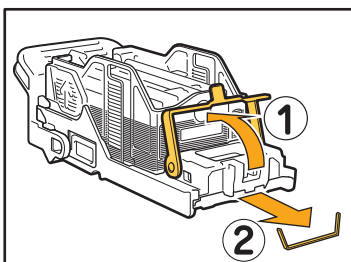

#### PERHATIAN

Berhati-hatilah agar jari Anda tidak cedera saat mengeluarkan staples.

### 4 Kembalikan kartrid staples ke posisi aslinya.

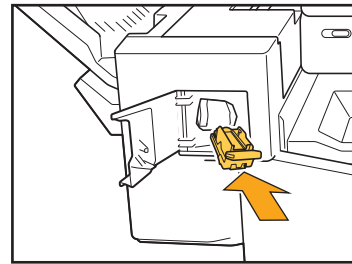

### 5 Tutup penutup staples.

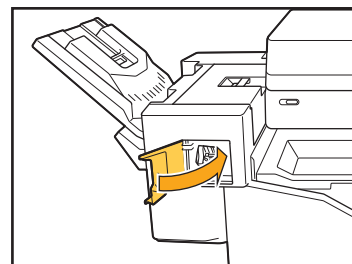

## Pemecahan Masalah untuk Baki Masukan

Bab ini menjelaskan tentang tindakan pencegahan dalam menggunakan baki masukan.

### ? Kertas macet di dalam baki masukan. / Baki tidak dapat ditarik keluar secara lancar.

Anda mungkin perlu menarik keluar baki masukan untuk mengeluarkan kertas yang macet pada bagian paling ujung baki masukan. Ada pegas pada sisi kanan baki masukan. Saat menarik keluar bakinya, tahan baki seperti yang ditunjukkan di bawah ini, tanpa menyentuh pegasnya.

- Untuk menahan baki dengan keseimbangan yang pas, taruh tangan kanan Anda di bagian penutup depan baki, lalu tempatkan tangan kiri Anda di sisi kiri dekat bagian belakang baki, secara diagonal dari tangan kiri. Jika Anda menahan bagian depan dengan kedua tangan lalu menarik baki tersebut, ujung belakang akan jatuh karena bobot dari baki tersebut.

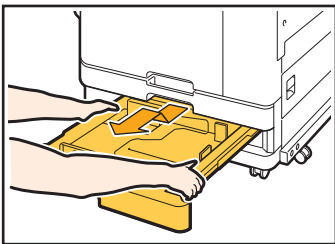

- 1 Tarik baki sampai terantuk.
- 2 Angkat sisi depan baki ke atas secara diagonal, lalu tarik keluar baki tersebut.
- 3 Keluarkan kertas yang macet.

- 4 Selaraskan proyeksi putih pada kedua sisi baki dengan rel, lalu kembalikan baki ke posisi awalnya. Angkat sisi depan baki ke atas secara diagonal, lalu masukkan baki ke relnya. Selanjutnya, turunkan baki ke posisi horizontal, lalu dorong masuk baki tersebut.

2

## Cara Memuat Kertas A3 dan Kertas B4

Pasang pemandu kertas dalam posisi yang benar sesuai dengan ukuran kertas yang akan Anda gunakan. Untuk mengubah posisi pemandu kertas, jepit kedua sisi pemandu kertas, geser keluar, lalu geser ke dalam lubang yang tepat sesuai dengan ukuran kertas yang diinginkan.

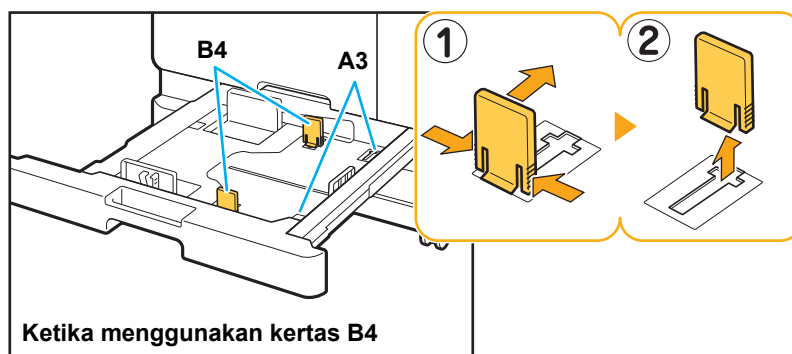

## Pemecahan Masalah untuk Pembaca Kartu IC

---

Bab ini menjelaskan cara memecahkan masalah-masalah umum saat menggunakan pembaca kartu IC.

### Tidak dapat masuk menggunakan kartu IC.

**Kartu lain, misalnya kartu yang berada dalam wadah yang sama, dapat menginterferensi kartu IC yang Anda coba gunakan.**

Jika kartu tersebut saling menginterferensi, Anda tidak dapat masuk atau login dengan kartu IC.

**Anda mungkin tidak memasukkan kartu IC ke pembaca dengan benar.**

Jika lokasi kartu IC terlalu jauh dari pembaca kartu IC, kartu IC tidak dapat dikenali, sehingga menyebabkan kegagalan otentikasi.

**Kabel USB dari pembaca kartu IC mungkin tidak tersambung dengan benar.**

Jika kabel tidak tersambung dengan benar, Anda tidak dapat masuk atau login menggunakan kartu IC.

**Informasi pada kartu IC mungkin belum terdaftar di mesin.**

- Kartu IC harus didaftarkan terlebih dahulu oleh administrator. Pastikan bahwa administrator telah mendaftarkan kartu IC Anda.
- Atribut server eksternal yang digunakan untuk otentikasi kartu IC tidak diatur dengan benar. Untuk informasi lebih lanjut mengenai tindakan yang harus diambil, hubungi administrator Anda.

### Kartu IC yang terdaftar hilang.

**Segera hubungi administrator Anda.**

Kartu IC memungkinkan pengguna masuk atau login ke mesin dan mencetak dokumen. Jika kartu IC Anda digunakan oleh pihak ketiga yang tidak berwenang, aktivitas akan direkam atas nama Anda. Jika Anda menyadari bahwa kartu Anda hilang, segera hubungi administrator Anda.

## Permasalahan Lain

---

### Penutup depan tidak terbuka.

**Penutup depan hanya dapat dibuka saat kesalahan seperti kartrid tinta perlu diganti atau kertas macet perlu diatasi.**

Untuk membuka penutup depan saat tidak ada kesalahan, tekan [Lepas Penutup Depan].

Layar [Awal] ► [Perawatan] ► [Lepas Penutup Depan]

### Nama pengguna yang benar tidak ditampilkan saat menyentuh tombol indeks pada layar [Login].

**Administrator mungkin tidak mengonfigurasi [Indeks] dengan benar di [Pengaturan Pengguna].**

Hubungi administrator Anda.

### Tugas dengan kode PIN tidak dapat dihapus.

Untuk menghapus tugas dengan kode PIN tanpa perlu memasukkan kode PIN, Anda perlu masuk atau login sebagai administrator. Hubungi administrator untuk menghapus tugas.

### Printer tidak bangun secara otomatis.

Jika Anda mencoba untuk mencetak dalam lingkungan jaringan, yang komunikasi LAN Wake On-nya tidak aktif, printer otomatis tidak bangun karena pengaturan tingkat tidur yang dikonfigurasi oleh administrator. Atur [Alamat MAC pada Printer] pada tab [Lingkungan] di layar driver printer. Untuk informasi lebih lanjut, lihat "Mengonfigurasi Alamat MAC" dalam "Panduan Pengguna". Atau sebaliknya, hubungi administrator Anda.

### Layar RISO Console tidak ditampilkan.

**Alamat IP mesin mungkin tidak dimasukkan dengan benar dalam browser web.**

Masukkan alamat IP yang benar. Anda dapat memeriksa alamat IP mesin dengan menyentuh [Info Sistem] - [Info Mesin] dari layar [Awal].

**Mesin mungkin dalam status tidur.**

Tingkat tidur yang dikonfigurasi oleh administrator di [Pengaturan Hemat Daya] mungkin tidak memperbolehkan Anda mengaktifkan RISO Console. Tekan tombol [Bangun] untuk mengembalikan mesin ke keadaan operasional, lalu aktifkan RISO Console. Untuk informasi lebih lanjut mengenai pengaturan hemat daya, hubungi administrator Anda.

## **Layar [Entri Informasi Persediaan] ditampilkan.**

### **Ikuti petunjuk di layar untuk memasukkan nilai yang ditetapkan.**

Untuk memastikan kualitas cetaknya optimal, mesin memperoleh informasi dari kartrid tinta. Jika informasi tidak dapat diperoleh dengan benar, masukkan nilai yang tepat pada layar [Entri Informasi Persediaan].



- Jika Anda mengganti kartrid tinta atau menekan tombol [Daya] pada panel pengoperasian untuk me-restart mesin, nilai yang ditetapkan dan dimasukkan pada layar [Entri Informasi Persediaan] akan lenyap. Atur kembali informasi bahan habis pakai.

Jika layar [Entri Informasi Persediaan] ditampilkan, artinya yang terpasang adalah kartrid tinta non-RISO. Untuk tetap menggunakan kartrid tinta non-RISO, masukkan nilai yang tepat dengan mengacu ke tabel berikut.

Pesan	Pengaturan/Deskripsi	Atur nilai/Detail
<b>Pilih pengaturan rentang kontrol suhu.</b>	Agar pencetakan optimal tersedia, atur rentang monitor suhu untuk tinta yang bisa digunakan untuk mencetak.	[1] (30°C sampai 40°C) [2] (30°C sampai 45°C) [3] (25°C sampai 45°C) [4] (20°C sampai 45°C) [5] (20°C sampai 40°C)
<b>Pilih batas atas Pengaturan Siklus Pembersihan.</b>	Atur siklus pembersihan paling optimal untuk tinta, yang tidak akan merusak pencetakan.  <ul style="list-style-type: none"><li>• Jika nilai yang diatur melebihi jumlah maksimum lembaran, layar konfirmasi pengaturan siklus pembersihan akan muncul.</li></ul>	[1] (500 sampai 700 lembar) [2] (500 sampai 1500 lembar) [3] (500 sampai 3000 lembar) [4] (500 sampai 5000 lembar) [5] (500 sampai 5000 lembar)  Nilai default antara [4] dan [5] itu berbeda, sedangkan rentang jumlah lembar yang bisa dipilih sama. [4]: 2000 lembar [5]: 3000 lembar
<b>Atur tanggal kedaluwarsa kartrid tinta yang direkomendasikan.</b>	Tetapkan tahun dan bulannya agar muncul pesan guna menunjukkan bahwa tanggal kedaluwarsa tinta semakin dekat.	[Bulan]: 1 sampai 12 [Tahun]: 01 sampai 99

## Masalah terkait Pencetakan atau Pemfotokopian di ComColor FW2230

---

### ? Saat mencetak lembaran asli yang berwarna, warna selain merah dan hitam di hasil cetakan tidak terlihat sama seperti warna aslinya.

ComColor FW2230 menggunakan profil warna warna-ganda. Warna selain merah dan hitam (seperti biru, hijau atau kuning) otomatis dicetak dengan tinta merah atau hitam. Untuk mencetak warna yang sama persis dengan tampilan di lembaran aslinya, buat lembaran asli lagi menggunakan warna merah dan hitam saja. Untuk output cetakan (atau fotokopi) sampel dengan ComColor FW2230 dan informasi selengkapnya tentang profil warna, lihat "Profil Warna" di "Panduan Pengguna".

## Pemecahan Masalah untuk Kit PostScript opsional

---

Bagian ini menjelaskan bagaimana cara memecahkan masalah terkait driver printer PostScript 3 dan pencetakan.

### ? File yang disimpan pada flash drive USB tidak ditampilkan pada printer.

**File PDF mungkin telah disimpan di folder yang dibuat oleh driver printer FW.**

File PDF yang disimpan ke suatu folder yang dibuat oleh driver printer FW tidak ditampilkan. Simpan file PDF secara langsung ke flash drive USB tanpa membuat folder atau menyimpannya ke folder yang sudah Anda buat sebelumnya.

### ? Pencetakan dengan Mac OS membutuhkan waktu lama. / Pencetakan tidak bisa dilakukan dengan pengaturan saat ini.

**Kotak [Susun halaman] mungkin sudah dicentang di kotak dialog [Cetak] pada aplikasi.** Hapus centang dari kotak [Susun halaman] sebelum mencetak.

### ? Ketika menggunakan Mac OS untuk mencetak dokumen yang memiliki banyak halaman, beberapa halaman tercetak dengan ukuran kertas yang salah.

**Data lembaran asli mungkin memiliki ukuran kertas yang beragam.**

Ketika mencetak data lembaran asli yang ukuran kertasnya beragam, ukuran kertas dari halaman pertama digunakan untuk halaman yang tersisa. Akibatnya, halaman-halaman yang ukurannya berbeda dari ukuran halaman pertama mungkin tidak tercetak dengan baik, atau ada sebagian gambar yang hilang.

### ? Saat mencetak file PDF secara langsung dari flash drive USB, kertas bertuliskan "Implementation limit exceeded" dicetak.

**Apakah dokumen asli menyertakan gambar resolusi tinggi?**

Dokumen asli yang resolusi gambarnya tinggi mungkin tidak dapat dicetak karena waktu pemrosesannya terlalu lama. Buat ulang dokumen asli dengan gambar yang resolusinya lebih rendah lalu kirim data lagi. Jika tidak dapat dicetak, hubungi dealer atau perwakilan servis resmi.

## Bab 3 Perawatan

### Membersihkan Kepala Cetak

---

Bersihkan kepala cetak apabila Anda menyadari adanya perubahan kualitas citra, seperti bagian hasil fotokopi kabur, terdapat goresan putih, atau warna memudar.



- Pengaturan pabrik dikonfigurasi sedemikian rupa sehingga mesin akan secara otomatis membersihkan kepala cetak setelah selesai mencetak beberapa lembar.

#### [Pembersihan Normal]

Gunakan jenis pembersihan ini untuk mencegah penyumbatan pada kepala cetak.

#### [Pembersihan Kuat]

Gunakan jenis pembersihan yang lebih kuat ini jika kepala cetak tersumbat.

- 1 Sentuh [Perawatan] di layar [Awal].**
- 2 Sentuh [Pembersihan printhead].**  
Layar [Pembersihan printhead] ditampilkan.
- 3 Pilih jenis pembersihan kepala cetak.**
- 4 Sentuh [OK].**

### Membuka Kunci Penutup Depan

---

Penutup depan mesin biasanya terkunci. Penutup depan dibuka jika memang perlu dibuka, misalnya saat terjadi kemacetan kertas, atau ketika kartrid tinta kosong.

Untuk membuka penutup depan di kotak yang lain, buka layar [Perawatan] dan sentuh [Lepas Penutup Depan]. Penutup depan tidak terkunci dan bisa dibuka.

Apabila ditutup, penutup depan akan mengunci secara otomatis saat Anda mulai mengoperasikan mesin.

## Menyesuaikan Pemandu Kertas

Sesuaikan posisi pemandu kertas pada baki tumpuk kontrol otomatis opsional.

### Penyesuaian Pemandu Kertas Otomatis



- Biasanya, gunakan [Otomatis].

#### [Otomatis]

Posisi pemandu kertas secara otomatis disesuaikan agar pas dengan ukuran kertas.

### Penyesuaian Pemandu Kertas Manual

Anda bisa melebarkan atau menyempitkan pemandu kertas di luar aturan posisi yang ditetapkan di [Otomatis]. Anda bisa menyesuaikan bagian samping dan pemandu kertas ujung secara terpisah.

#### [Lebih Luas]

Pemandu kertas bergerak dengan peningkatan 1 mm ke arah luar dari baki tumpuk.

#### [Lebih sempit]

Pemandu kertas bergerak dengan peningkatan 1 mm ke bagian dalam baki tumpuk.



- Anda bisa menggunakan tombol buka pemandu kertas pada baki tumpuk kontrol otomatis untuk memindahkan pemandu secara manual saat mengeluarkan kertas.

### 1 Sentuh [Perawatan] di layar [Awal].

### 2 Sentuh [Kontrol Pemandu Kertas].

Layar [Kontrol Pemandu Kertas] ditampilkan.

### 3 Sesuaikan posisi pemandu kertas.

- Untuk mengatur ulang nilai penyesuaian ke 0 mm, sentuh [Otomatis].
- Nilai penyesuaian juga diatur ulang ke 0 mm ketika tombol [Daya] pada panel pengoperasian ditekan untuk me-restart mesin, ketika tombol [Atur Ulang] ditekan, atau ketika ukuran kertas diubah.

### 4 Sentuh [Tutup].



## Mengganti Kartrid Staples

Jika tidak ada staples lagi, pencetakan berhenti dan pesan ditampilkan pada panel sentuh. Ikuti prosedur di bawah ini untuk mengganti kartrid staples.

### Mengganti Kartrid Staples UR1 (Finisher multifungsi)



- Pesan penggantian staples mungkin muncul meskipun masih ada sisa staples. Jika memang terjadi, ganti kotak staples. Staples yang tersisa bisa digunakan.

#### 1 Buka penutup.

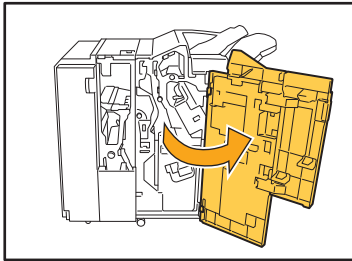

#### 2 Keluarkan kartrid staples dengan memegang gagang kartrid dan menarik kartrid staples ke arah Anda sambil mengangkatnya sedikit.

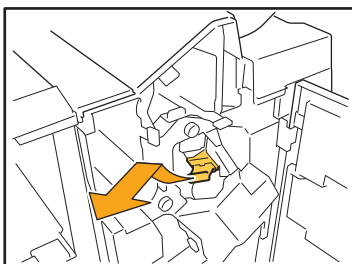

#### 3 Tekan bagian kartrid staples yang ditunjukkan dengan tanda panah, buka penutup kartrid staples.

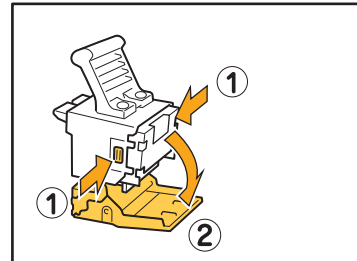

#### 4 Lepas kotak staples.

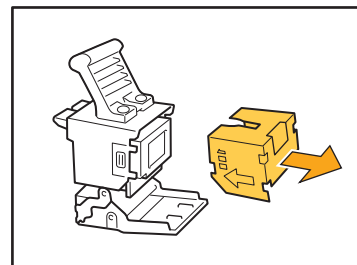

#### 5 Masukkan kotak staples yang baru ke kartrid staples.

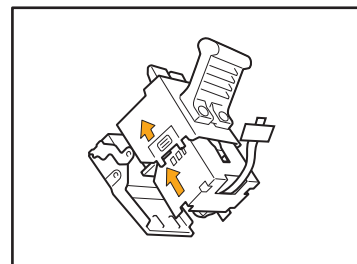

- Sejajarkan arah panah dan atur tempat staples.

**6** Lepaskan plester dari kotak staples.

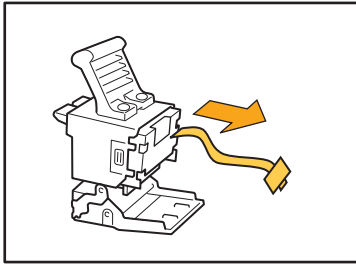

**7** Tutup penutup kartrid staples.

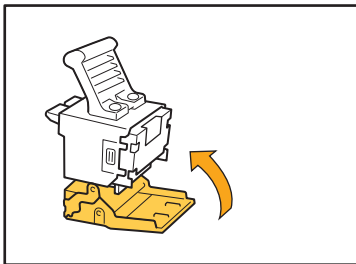

**8** Kembalikan kartrid staples ke posisi aslinya.

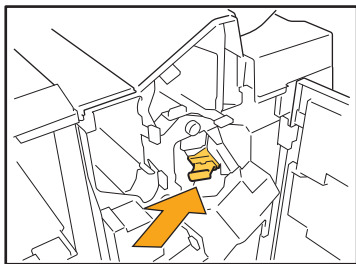

**9** Tutup penutup.

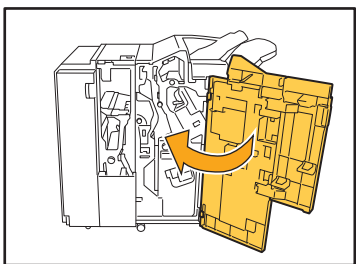

Mengganti Kartrid Staples UR2 atau UR3



- Pesan penggantian staples mungkin muncul meskipun masih ada sisa staples. Jika memang terjadi, ganti kotak staples. Staples yang tersisa tidak bisa digunakan.

**1** Buka penutup.

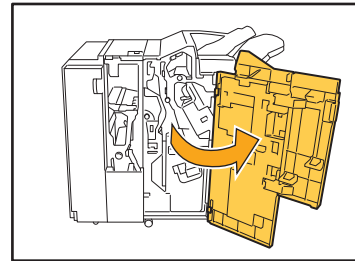

**2** Tarik unit staples ke arah Anda sambil mendorong tuas R2 / R3 ke sisi kanan, lalu lepaskan unit.

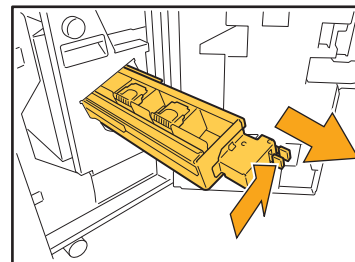

**3** Tahan tab pada sisi kanan dan kiri kartrid staples, lalu angkat kartrid staples ke atas lalu ke kiri.

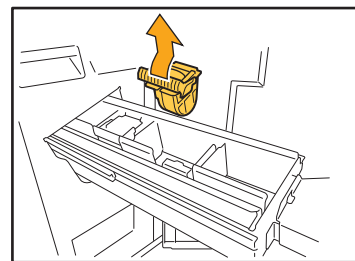

- 4** Tahan tab yang ada di sebelah kiri dan kanan kartrid staples baru, lalu pasang kartrid staples ke posisi asalnya di dalam unit staples.

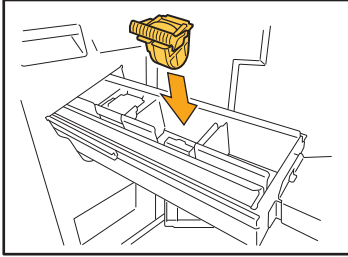

Tekan bagian tengah kartrid (lekukan bundar) dengan kuat.

- Jika tidak sepenuhnya ditekan ke dalam, kartrid akan longgar. Akibatnya, staples tidak bisa diumpankan.

- 5** Kembalikan unit staples ke posisi aslinya.

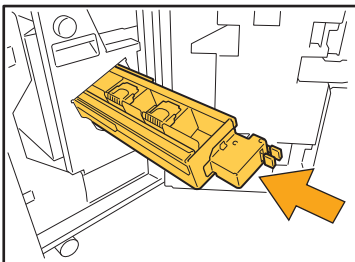

- 6** Tutup penutup.

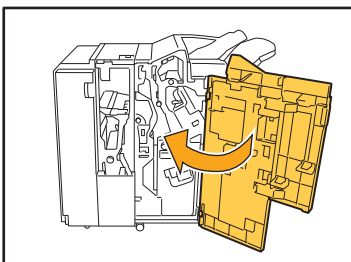

### Mengganti Kartrid Staples (Finisher Hadap Bawah)

- Pesan penggantian staples mungkin muncul meskipun masih ada sisa staples. Jika memang terjadi, ganti kotak staples. Staples yang tersisa bisa digunakan.

- 1** Buka penutup staples.

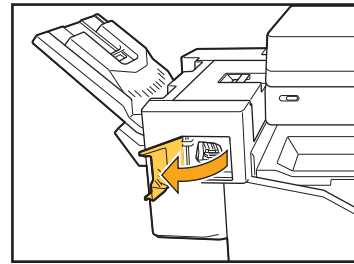

- 2** Pegangi gagang kartrid staples, dan tarik ke arah Anda.

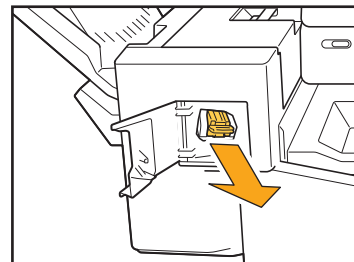

- 3** Tekan lokasi yang ditunjuk tanda panah ① untuk melepaskan kait, dan lepas unit staplesnya.

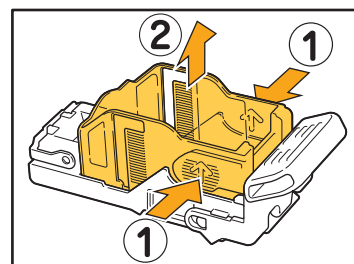

- 4** Masukkan bagian depan kotak staples yang baru ke dalam kartrid, lalu masukkan bagian belakangnya.

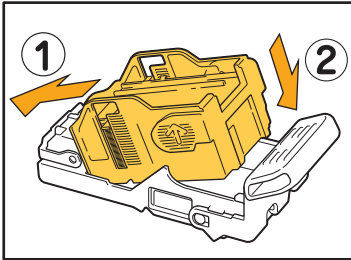

- 5** Kembalikan kartrid staples ke posisi aslinya.

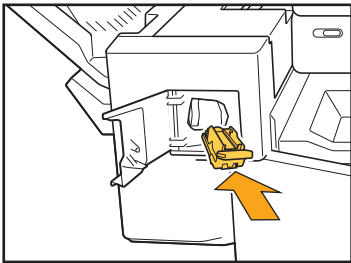

- 6** Tutup penutup staples.

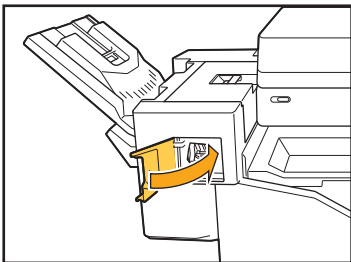

## Membersihkan Kotak Pelubang

Apabila kotak pelubang penuh dengan sampah pelubangan, pencetakan akan berhenti, lalu muncul pesan di panel sentuh.

Gunakan prosedur berikut untuk melepaskan kotak pelubangan dan membuang sampah pelubangan.



- Pastikan untuk membuang semua sampah pelubangan setelah melepas kotak pelubangan. Jika sampah pelubangan tetap tertinggal di dalam kotak pelubangan, kotaknya akan penuh dengan sampah pelubangan sebelum pesan muncul. Kondisi ini bisa menyebabkan kerusakan.
- Pastikan daya mesin tetap menyala saat Anda sedang melakukan operasi ini. Jika daya tidak dibiarkan menyala, mesin tidak akan mengenali bahwa kotak pelubangan kosong. Ketika status mesin adalah tidur, tekan tombol [Bangun] pada panel pengoperasian.

3

### Membuang Sampah Pelubangan

#### 1 Buka penutup.

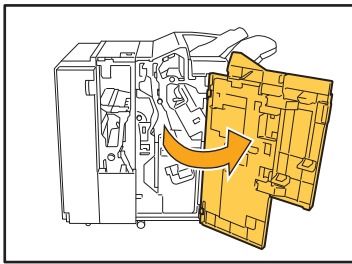

#### 2 Tarik kotak pelubangan ke arah Anda untuk melepaskannya.

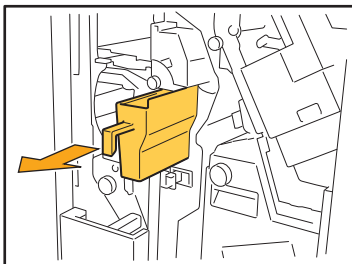

#### 3 Buang semua sampah pelubangan.

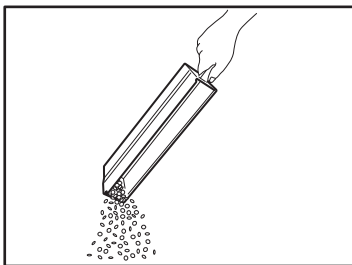

#### 4 Kembalikan unit kotak pelubangan ke posisi aslinya.

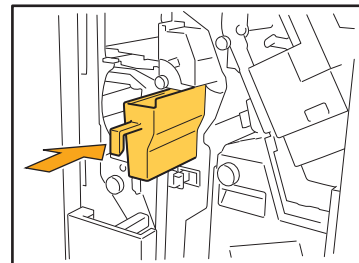

#### 5 Tutup penutup.

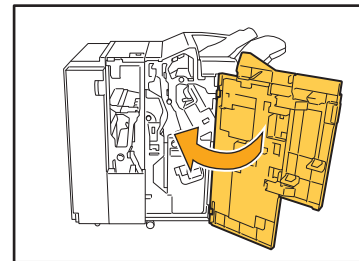

## Pertanyaan-Pertanyaan Sederhana

- ◆ **Jika ada pesan yang menunjukkan bahwa ada satu kartrid tinta yang harus diganti. Dapatkah saya melanjutkan pencetakan?**

Anda tidak dapat melakukannya. Pencetakan bisa dilanjutkan setelah kartrid tinta kosong sudah diganti. Data tugas tidak akan hilang saat pencetakan dihentikan karena ada kartrid tinta yang kosong.

- ◆ **Dapatkah saya memuat lembaran asli yang ukurannya berbeda secara bersamaan ke dalam ADF?**

Anda dapat memindai lembaran asli yang ukurannya berbeda secara bersamaan, jika satu sisi sampingnya sama panjang.

Atur [Orisinal Ukuran Campur] ke [ON].

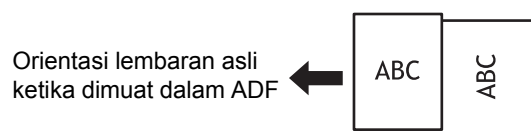

- ◆ **Bagaimana cara mematikan bunyi pengoperasian?**

Bunyi konfirmasi dan kesalahan bisa dinyalakan atau dimatikan dalam pengaturan [Suara Bip] dalam menu administrator.

Hubungi administrator Anda.

- ◆ **Bagaimana sebaiknya memuat lembaran asli saat menggunakan [Atas ke Atas] dan [Atas ke Kiri] dalam pengaturan [Orientasi Orisinal]?**

Saat menghadap mesin:

**[Atas ke Atas]**

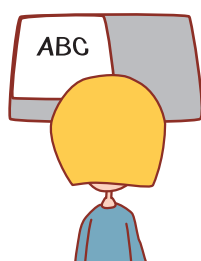

Muat lembaran asli dengan orientasi yang sama seperti jika Anda sedang membacanya.

**[Atas ke Kiri]**

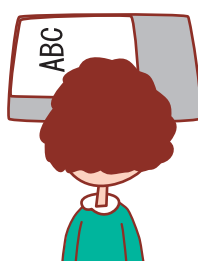

Muat lembaran asli dengan bagian atas halaman berada di samping kiri.

- ◆ **Mesin log out bahkan ketika saya tidak melakukan apa-apa.**

Pengaturan [Waktu Keluar Otomatis] telah dikonfigurasi untuk [Pengaturan Login] dalam menu administrator. [Waktu Keluar Otomatis] bisa diatur antara 10 dan 3600 detik.

Hubungi administrator Anda.



**Saya harus menunggu sebelum menggunakan mesin, karena mesin selalu dalam status tidur saat saya mencoba menggunakannya.**

Pengaturan [Tidur Otomatis] telah dikonfigurasi untuk [Pengaturan Hemat Daya] dalam menu administrator. Mesin secara otomatis memasuki status tidur setelah waktu yang ditetapkan (1 sampai 60 menit).  
Hubungi administrator Anda.



**Apa pengaturan [Output Offset] itu?**

Ini adalah fungsi yang memungkinkan mesin untuk menumpuk setiap set dokumen tercetak agak saling berjauhan ketika semuanya dikeluarkan. Hal ini membuat dokumen jadi mudah dipisahkan.  
Pengaturan ini tersedia ketika finisher multifungsi atau finisher hadap bawah opsional disambungkan.



**Dapatkah saya mencetak tanpa Kartu IC?**

Pengaturan [Metode Login] tertentu yang dikonfigurasi oleh administrator memungkinkan Anda untuk log in dengan menggunakan Kartu IC atau Kode PIN. Tergantung pada pengaturannya, Anda bisa log in tanpa Kartu IC jika Anda memasukkan Kode PIN.  
Hubungi administrator Anda.



**Dapatkah saya mencetak tanpa margin?**

Anda tidak dapat melakukannya. Hasil cetakan selalu memiliki margin kosong, apa pun ukuran datanya.  
Untuk informasi selengkapnya pada area cetak, lihat "Area Cetak" pada "Informasi Keselamatan".



**Apa fungsi Penyimpanan itu?**

Fungsi Penyimpanan memungkinkan lembaran asli terpindai atau data cetak yang dikirim dari komputer bisa disimpan di hard disk internal mesin ini. Fungsi ini berguna untuk menyimpan dokumen yang sering dicetak.



**Bagaimana saya dapat memeriksa status tugas saat ini, atau rincian dari tugas yang telah selesai?**

Tekan tombol [Status Tugas] pada panel pengoperasian. Layar [Status Tugas] ditampilkan. Anda bisa memeriksa rincian tugas yang sedang diproses, tugas idle dan tugas yang telah selesai.



**Bagaimana saya dapat memeriksa alamat IP mesin ini?**

Anda dapat memeriksa alamat IP mesin dengan menyentuh [Info Sistem] - [Info Mesin] dari layar [Awal].







