

ComColor FT Series

5430/5430R/5230/5230R/5231/5231R/
5000/5000R/2430

ComColor^{black} FT Series

1430/1430R

本指南說明整個操作功能和規格。

用戶指南

本裝置符合德國環境標籤“RAL-UZ205”的物質排放檢查標準。



使用前，請務必先閱讀本指南。
閱讀後，請將本指南放在手邊以便隨時參考。

關於本指南

前言

感謝您使用ComColor FT系列產品。

此ComColor FT系列產品是執行高速彩色列印的網路相容噴墨印表機。

本機配備各種專為多種顧客需求而設計的功能，例如從電腦列印資料以及監控印表機操作的能力。

此外，使用本機搭配選購的掃描器可提供其他功能，例如複印原稿、儲存與使用掃描資料，以及將以不同設定掃描的多份原稿視為一個任務複印。

本機隨附以下手冊。

● 快速指南

本指南說明基本機器操作以及如何更換消耗品。

請將本指南放在便於拿取的地方，例如機器附近，以便參考。

● 用戶指南（本指南）

本指南說明處理的注意事項與規格，以及每個功能的操作與設定。

閱讀本指南以詳細瞭解本機。

● 管理員指南

本指南說明管理員要設定的機器設定和選購設備（IC卡讀卡機、掃描器等）。

● 故障排除指南

本指南說明發生卡紙或其他問題時要採取的動作。

關於本指南

(1) 未經理想科學工業株式會社許可，禁止複製本指南的部分或全部內容。

(2) 本手冊的內容可能會因產品改進而隨時變更，恕不事先通知。

(3) 理想科學工業株式會社對使用本指南或機器產生的任何後果，恕不承擔任何責任。

商標信譽

Microsoft、Windows、Windows Server、Internet Explorer與Microsoft Edge是微軟公司在美國和/或其他國家的註冊商標或商標。

Mac、macOS與Safari是Apple Inc.的商標。

Adobe、Adobe標誌、PostScript與PostScript 3是Adobe在美國和/或其他國家的商標或註冊商標。

Linux[®]是Linus Torvalds在美國和其他國家的註冊商標。

ColorSet是Monotype Imaging Inc.已在美國專利與商標局註冊的註冊商標，可能也已在其他管轄區域註冊。

☪、RISO、ComColor與FORCEJET是理想科學工業株式會社在美國和其他國家的商標或註冊商標。

本文件中的所有其他產品名稱與公司名稱，均為各公司相應的商標或註冊商標。

本指南中使用的符號、標記和畫面截圖

■ 本指南中使用的符號



代表安全使用本機應注意的警告。



代表應注意或遭到禁止的重要事項。



代表有用的資訊或額外資訊。

■ 按鍵與按鈕名稱

操作面板上的硬鍵名稱與觸摸面板畫面或電腦視窗上的按鈕/項目名稱以方括號 [] 表示。

● 操作面板

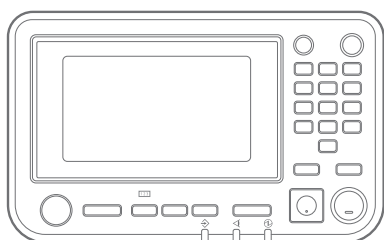

範例：按下[停止]鍵。

● 觸摸面板畫面

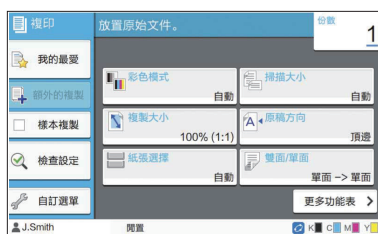

範例：觸碰[彩色模式]。

● 電腦視窗

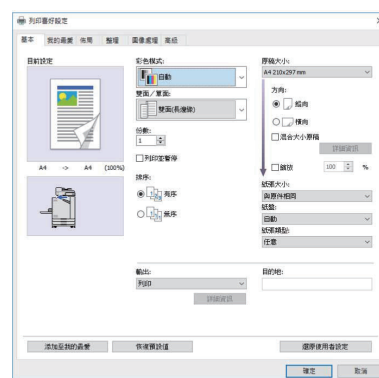

範例：選取[混合大小原稿]核取方塊。

■ 選購設備的名稱

在本指南中，選購設備的名稱以通用術語描述如下。說明設備的獨特性能時，使用各設備項目的特定名稱。

| 本指南中使用的名稱 | 選購設備 |
|-----------|-------------------|
| 堆疊紙盤* | 寬堆疊紙盤 自動控制堆疊紙盤 |

* 選購的堆疊紙盤連接至機器右邊。

■ 本指南中的插圖和操作程序

- 本指南中的操作程序、畫面截圖和插圖適用於已連接選購掃描器的ComColor FT5430。本指南也假設每個功能設定為工廠設定，而且[登入設定]設定為[ON]。
- 本指南中的畫面截圖和插圖可能會因機器型號和使用環境（包括連接的選購設備）而異。

ComColor FT2430與ComColor black FT1430/FT1430R使用者

ComColor FT2430使用黑色和紅色墨水，ComColor black FT1430/FT1430R僅使用黑色墨水。本指南包含全彩印表機的資訊。本指南中的操作程序、畫面截圖和插圖適用於已連接選購掃描器的ComColor FT5430。請注意，某些功能和畫面顯示與全彩印表機不同。

畫面顯示

由於列印可用的顏色數量不同，某些功能的畫面顯示可能會有所不同或無法顯示。

■ 觸摸面板

[系統資訊]畫面上的餘墨指示燈



複印功能的[彩色模式]、[頁面框線]、[圖像品質]或[Gamma 修正]

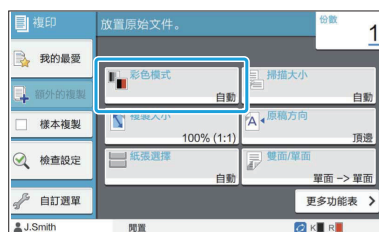

■ 印表機驅動程式

[基本]標籤中的[彩色模式]

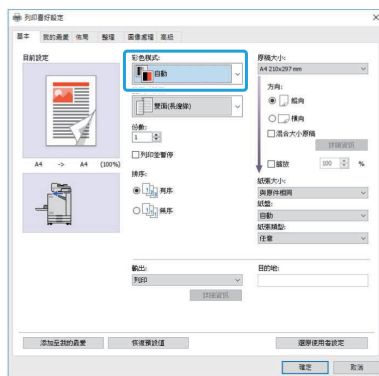

[圖像處理]標籤中的[原稿類型]、[圖像品質]、[網格]或[Gamma 修正]

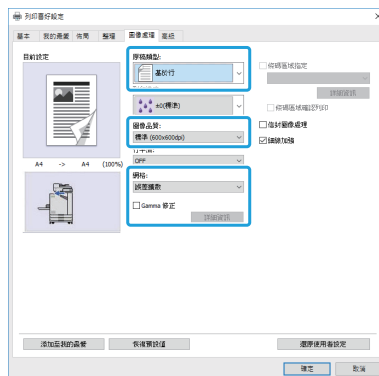

RISO Console

[消耗品]畫面



色彩設定檔

ComColor FT2430以黑色和紅色兩種顏色表現全彩原稿。非紅色會自動轉換為黑色。以[雙色]或[自動]列印全彩原稿的樣本結果如下所示。橙色和黃色等暖色以紅色墨水列印，藍色和綠色等冷色以黑色墨水列印。

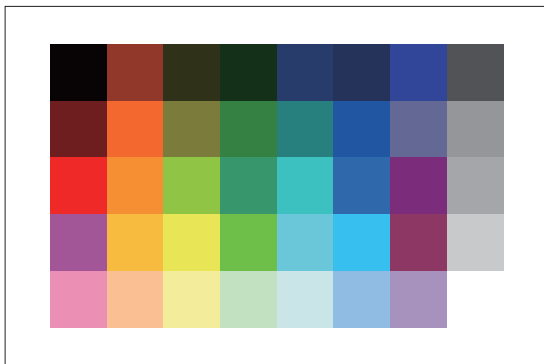

原稿

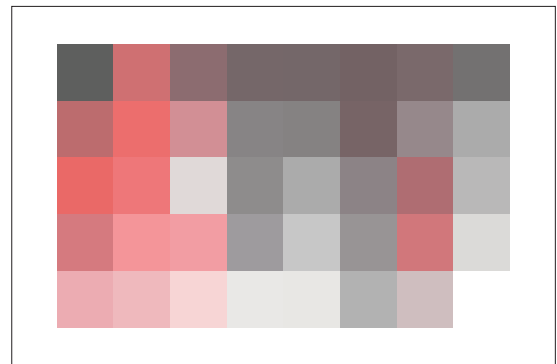

列印結果



• 為確保列印的顏色與原稿的顏色一致，建議您在列印之前以黑色和紅色創建原稿。

安裝選購設備可進行的功能

有各種選購設備可用於增強本機功能。
 下表顯示增強各功能所需的選購設備。
 關於詳細資訊，請參閱“選購設備”（第151頁）。

| 要增強的功能 | 需要的選購設備（選擇其中之一） |
|---------------------------------|-----------------------------|
| 裝訂 | 移位裝訂托盤 多功能整理器 |
| Punch | 裝有打孔設備的多功能整理器 |
| 2 疊 | 多功能整理器 |
| 3 疊、Z 折疊 | 裝有折疊設備的多功能整理器 |
| 使用騎馬釘裝訂製作小冊子 | 多功能整理器 |
| 移位輸出 | 移位裝訂托盤 多功能整理器 |
| 輸出紙盤選擇 | 多功能整理器 自動控制堆疊紙盤 寬堆疊紙盤 |
| 自動切換輸出紙盤（連續出紙） | 多功能整理器 自動控制堆疊紙盤 |
| 大容量進紙組件 | 附加托盤 |
| 以認證卡登入 | IC卡讀卡機啟動套件 |
| 使用PostScript 3印表機驅動程式列印 | PostScript設定套件 |
| 列印儲存於USB快閃碟中的PDF檔案 | PostScript設定套件 |
| 從macOS列印 | PostScript設定套件 |
| 使用RISO PRINT-S應用程式從平板電腦或智慧型手機列印 | PostScript設定套件 |

本機器的功能

列印時省紙

雙面/單面 (第53頁、第93頁)、
組合 (第57頁、第97頁)

您可以在紙張雙面上列印，或是在一張紙上列印多頁。您也可以將雙面列印搭配組合功能一起使用。

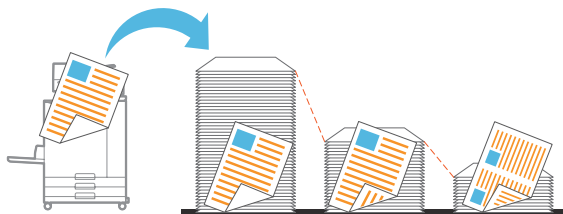

快速排序大量文件

排序 (第54頁、第94頁)、分隔、滑托板 (第66
頁、第102頁)

您可以使用排序或插頁功能快速分隔大量會議文件或講義。使用選購的多功能整理器或移位裝訂托盤時，您可以使用移位輸出進一步提升效率。

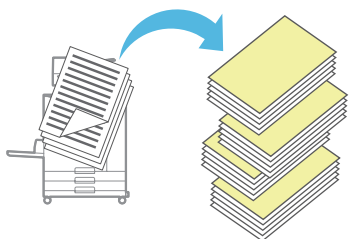

登錄與調用設定

我的最愛 (第69頁、第82頁、第96頁、第119頁、
第128頁)

您可以將設定新增為我的最愛，需要時可以快速調用。這樣就不需每次指定相同設定。

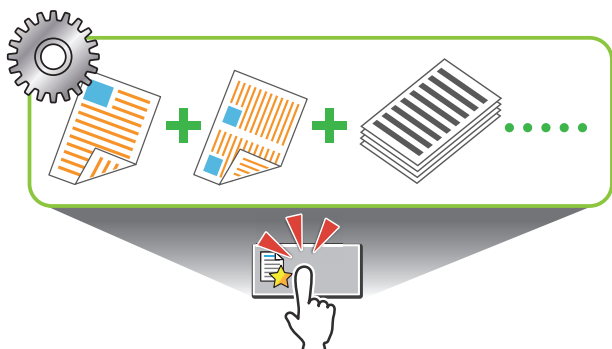

大量列印前檢查結果

印樣輸出 (第69頁)、列印並暫停 (第93頁)

您可以列印一份樣本並檢查結果與設定。



將圖像和文字疊加在原稿上

戳記 (第58頁、第100頁)、浮水印 (第62頁)、
浮水印 (第99頁)

您可以在原稿上新增頁碼、日期、文字戳記或浮水印進行列印。您也可以複印疊加儲存裝置中所儲存影像的原稿。

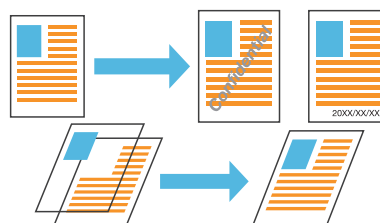

放大並列印到多張紙上

海報 (第98頁)

放大一頁影像資料並將其分成多張紙進行列印。您可以黏貼列印的紙張，將大型列印件創建為海報。

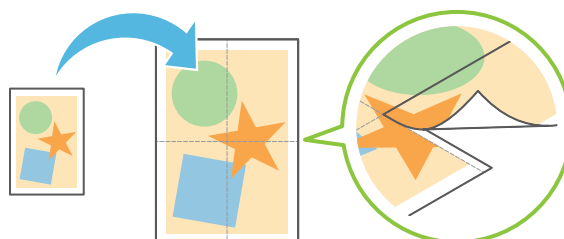

在印表機上儲存經常列印的文件

儲存 (第114頁)

將文件儲存在資料夾中，可以在需要時快速列印。您也可以共用資料夾。

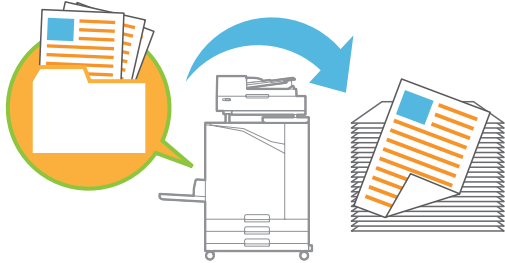

以PIN碼保護文件

PIN碼 (第80頁、第106頁)

將PIN碼指定到任務時，只有知道PIN碼的人可以列印。您也可以將PIN碼指定到掃描器讀取的文件。

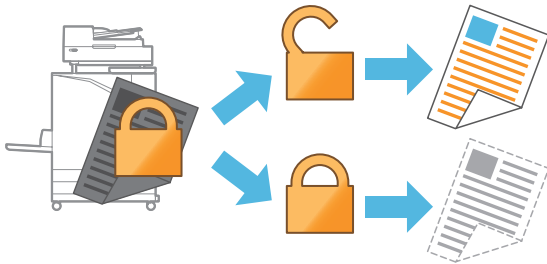

從電腦檢查印表機狀態

RISO Console (第132頁)

從電腦檢查機器的狀態和設定，並且執行任務操作，而無需實際操作機器。



共同輸出多份掃描資料

建立掃描任務 (第68頁)

將以不同設定掃描的多份資料視為一個任務共同複印。



指定掃描資料的文件名稱

文件名稱 (第78頁)

檢視並指定儲存掃描資料時的文件名稱。



同時處理多種尺寸的原稿

混合大小原稿 (第55頁、第80頁、第94頁)

即使您裝入多種尺寸的原稿，本機仍可在複印和掃描時自動辨識原稿大小。

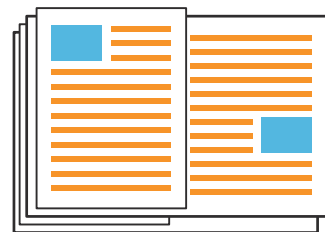

內容

| | |
|--|----|
| 關於本指南 | 1 |
| 本指南中使用的符號、標記和畫面截圖 | 2 |
| ComColor FT2430與ComColor black FT1430/FT1430R使用者 | 3 |
| 安裝選購設備可進行的功能 | 5 |
| 本機器的功能 | 6 |
| 列印時省紙 | 6 |
| 快速排序大量文件 | 6 |
| 登錄與調用設定 | 6 |
| 大量列印前檢查結果 | 6 |
| 將圖像和文字疊加在原稿上 | 6 |
| 放大並列印到多張紙上 | 6 |
| 在印表機上儲存經常列印的文件 | 7 |
| 以PIN碼保護文件 | 7 |
| 從電腦檢查印表機狀態 | 7 |
| 共同輸出多份掃描資料 | 7 |
| 指定掃描資料的文件名稱 | 7 |
| 同時處理多種尺寸的原稿 | 7 |
| 安全注意事項 | 14 |
| 警告符號 | 14 |
| 電源插頭 | 14 |
| 安裝場所 | 14 |
| 電源連接 | 14 |
| 接地 | 15 |
| 操作 | 15 |
| 墨水匣 | 15 |
| 使用之前 | 16 |
| 型號配置表 | 16 |
| 安裝場所 | 16 |
| 電源連接 | 16 |
| 連接至一台電腦 | 17 |
| 所需空間 | 18 |
| 操作 | 21 |
| 原稿 | 21 |
| 可列印區域 | 22 |
| 列印紙張 | 22 |
| 列印輸出 | 23 |
| 不可列印的材料 | 23 |
| 墨水匣存放與處理注意事項 | 24 |
| 用後的墨水匣與清洗槽的處理 | 24 |
| 部件名稱和功能 | 25 |
| 主機與選購的掃描器 | 25 |

| | |
|-----------------------|-----------|
| 操作面板 | 27 |
| 觸摸面板 | 29 |
| [主頁]畫面 | 29 |
| 模式畫面 | 29 |
| 觸摸面板 | 35 |
| 準備 | 37 |
| 電源 | 37 |
| 登入 | 37 |
| 裝入紙張 | 38 |
| 關閉標準紙盤 | 41 |
| 安裝印表機驅動程式 | 42 |
| 操作環境 | 42 |
| 安裝 | 42 |
| 關於任務 | 43 |
| [活動 / 閒置]畫面 | 43 |
| [完成]畫面 | 44 |
| [紙張資訊]畫面 | 44 |
| 第 1 章 複印 | 45 |
| 複印操作概述 | 46 |
| 程序 | 46 |
| 設定清單 | 49 |
| 複印設定 | 51 |
| 彩色模式 | 51 |
| 複製大小 | 51 |
| 紙張選擇 | 51 |
| 掃描大小 | 53 |
| 原稿方向 | 53 |
| 雙面/單面 | 53 |
| 排序 | 54 |
| 掃描水準 | 54 |
| 列印濃度 | 54 |
| ADF掃描&暫停 | 55 |
| 混合大小原稿 | 55 |
| 書本陰影消除 | 56 |
| 頁面分割 | 56 |
| 組合 | 57 |
| 圖像重複 | 57 |
| 小冊子 | 58 |
| 戳記 | 58 |
| 頁面框線 | 60 |
| 圖像品質 | 60 |
| 原稿類型 | 60 |
| Gamma 修正 | 61 |
| 圖像控制 | 61 |
| 基準色彩水準 | 61 |

| | |
|-----------------------|-----------|
| 圖像位置 | 61 |
| 浮水印 | 62 |
| 程式 | 63 |
| 添加封面 | 65 |
| 分隔 | 66 |
| 裝訂邊界 | 66 |
| 裝訂/打孔 | 67 |
| 折疊 | 67 |
| 慢速列印 | 67 |
| 輸出紙盤 | 67 |
| 面朝上/面朝下 | 67 |
| 連續出紙 | 67 |
| 連續送紙 | 67 |
| 自動圖像旋轉 | 67 |
| 建立掃描任務 | 68 |
| 中斷複印 | 68 |
| 複印模式功能按鈕 | 69 |
| 我的最愛 | 69 |
| 加印 | 69 |
| 印樣輸出 | 69 |
| 檢查設定 | 69 |
| 自訂選單 | 70 |
| | |
| 第 2 章 掃描 | 73 |
| 掃描操作概述 | 74 |
| 程序 | 74 |
| 設定清單 | 77 |
| 掃描設定 | 78 |
| 文件名稱 | 78 |
| 彩色模式 | 78 |
| 掃描大小 | 79 |
| 檔案格式 | 79 |
| 雙面/單面 | 79 |
| 掃描水準 | 79 |
| 原稿方向 | 79 |
| 解析度 | 80 |
| 混合大小原稿 | 80 |
| 書本陰影消除 | 80 |
| 頁面分割 | 80 |
| PIN碼 | 80 |
| 原稿類型 | 80 |
| Gamma 修正 | 80 |
| 圖像控制 | 80 |
| 基準色彩水準 | 81 |
| 建立掃描任務 | 81 |
| 掃描模式功能按鈕 | 82 |

| | |
|--------------------------|------------|
| 我的最愛 | 82 |
| 檢查設定 | 82 |
| 自訂選單 | 82 |
| 第 3 章 列印 | 85 |
| 列印操作概述 | 86 |
| 印表機驅動程式的程序 | 86 |
| 列印模式的程序 | 86 |
| 印表機驅動程式畫面 | 88 |
| 設定清單 | 89 |
| 印表機驅動程式設定 | 92 |
| 通用按鈕 | 92 |
| [基本]標籤 | 93 |
| [我的最愛]標籤 | 96 |
| [佈局]標籤 | 97 |
| [整理]標籤 | 101 |
| [圖像處理]標籤 | 103 |
| [高級]標籤 | 106 |
| 環境設定 | 107 |
| [環境]標籤 | 108 |
| 列印模式功能按鈕 | 111 |
| 線上/離線 | 111 |
| 外部系列任務 | 111 |
| 詳細資訊 | 111 |
| 更改設定 | 112 |
| 第 4 章 儲存 | 113 |
| 儲存操作概述 | 114 |
| 將資料儲存到資料夾 | 114 |
| 列印資料夾中的文件 | 115 |
| [儲存] - [保存]中的設定清單 | 116 |
| [儲存] - [加載]中的設定清單 | 118 |
| 儲存模式功能按鈕 | 119 |
| [儲存] - [保存]中的功能按鈕 | 119 |
| [儲存] - [加載]中的功能按鈕 | 120 |
| 第 5 章 USB | 123 |
| USB操作概述 | 124 |
| 將掃描資料儲存到USB快閃碟 | 124 |
| 列印儲存於USB快閃碟中的文件 | 125 |
| [USB] - [保存]中的設定清單 | 126 |
| [USB] - [加載]中的設定清單 | 127 |
| USB模式功能按鈕 | 128 |
| [USB] - [保存]中的功能按鈕 | 128 |
| [USB] - [加載]中的功能按鈕 | 128 |

| | | |
|--------------|-------------------------------|-----|
| 第 6 章 | RISO Console | 131 |
| | RISO Console概述 | 132 |
| | 頂部畫面 | 132 |
| | 啟動RISO Console | 133 |
| | 通用按鈕操作 | 133 |
| | [系統資訊]選單 | 135 |
| | [消耗品]畫面 | 135 |
| | [機器資訊]畫面 | 135 |
| | [用戶資訊]畫面 | 136 |
| | [使用權資訊]畫面 | 137 |
| | [掃描]選單 | 138 |
| | [掃描]選單畫面 | 138 |
| | [列印]選單 | 139 |
| | [列印]選單畫面 | 139 |
| | [儲存]選單 | 140 |
| | [加載]畫面 | 140 |
| | [任務狀態]選單 | 141 |
| | [活動 / 閒置]畫面 | 141 |
| | [完成]畫面 | 141 |
| | [維護]選單 | 142 |
| | [維護]選單畫面 | 142 |
| 第 7 章 | 使用RISO條碼區域指定應用程式 | 143 |
| | RISO條碼區域指定應用程式概述 | 144 |
| | 安裝RISO條碼區域指定應用程式 | 144 |
| | 啟動RISO條碼區域指定應用程式 | 144 |
| | 主畫面 | 145 |
| | 創建與登錄條碼區域指定檔案 | 147 |
| | 程序 | 147 |
| | 反復功能 | 150 |
| | 列印含條碼的原稿 | 150 |
| 第 8 章 | 選購設備 | 151 |
| | 移位裝訂托盤 | 152 |
| | 注意標籤 | 153 |
| | 設定清單 | 154 |
| | 印表機驅動程式設定 | 154 |
| | 複印模式設定 | 157 |
| | 附加托盤 | 159 |
| | 裝入紙張 | 159 |
| | 多功能整理器 | 161 |
| | 注意標籤 | 163 |
| | 設定清單 | 164 |
| | 印表機驅動程式設定 | 164 |
| | 複印模式設定 | 171 |



| | |
|-------------------------|------------|
| 堆疊紙盤 (自動控制堆疊紙盤/寬堆疊紙盤) | 176 |
| 注意標籤 | 177 |
| 裝載堆疊紙盤 | 178 |
| 設定清單 | 179 |
| 印表機驅動程式設定 | 179 |
| 複印模式設定 | 180 |
| 維護模式設定 | 180 |
| PostScript設定套件 | 181 |
| 操作環境 | 181 |
| 安裝到Windows | 181 |
| 安裝到macOS | 181 |
| 安裝到Linux | 185 |
| 如何列印 | 185 |
| 印表機驅動程式設定 | 186 |
| [基本]標籤 | 186 |
| [我的最愛]標籤 | 187 |
| [佈局]標籤 | 187 |
| [整理]標籤 | 187 |
| [圖像處理]標籤 | 188 |
| [高級]標籤 | 189 |
| [環境]標籤 | 192 |
| RISO Console設定 | 192 |
| USB快閃碟中的可列印檔案 | 193 |
| 字體清單 | 195 |
| 從平板電腦或智慧型手機列印 | 197 |
| 第 9 章 附錄 | 199 |
| 關於墨水匣 | 200 |
| 更換墨水匣 | 200 |
| 規格 | 201 |
| 消耗品 | 212 |
| 墨水匣 | 212 |
| 索引 | 213 |

安全注意事項



本節說明瞭安全使用本機所需遵守的細則。使用機器前，請務必閱讀本節。

警告符號

使用下列警告符號，以正確使用機器及防止人身傷害和財產損壞。請閱讀並理解符號的含義，然後閱讀本指南。

| | |
|---|----------------------------------|
|  警告 | 表示由於忽視此符號而進行的錯誤操作可能導致死亡或嚴重的人身傷害。 |
|  注意 | 表示由於忽視此符號而進行的錯誤操作可能導致人身傷害或財產損失。 |

符號示例

| | |
|--|---|
|  | ⊘符號表示一項禁止行為。符號內或符號旁會標注特定的禁止行為。（左圖表示禁止拆卸。） |
|  | ●符號表示一項強制行為或指示。符號內會標注特定的指示。（左圖表示需從插座上拔出電源插頭。） |

電源插頭

■ 連接以下選購件時，你將需要準備 2 個或者更多個插頭。

- 掃描器
- 移位裝訂托盤
- 多功能整理器



安裝場所

⚠ 注意

- 請將機器置於平坦或穩定的表面上。否則，機器可能傾斜或翻倒，從而導致人身傷害。
- 當安裝不使用特定掃描儀台的機器時，請勿將機器安裝於受其他機器振動影響的場所。否則，機器可能跌落或翻倒並造成人員受傷。
- 機器帶有通風口。請將機器放在離牆壁至少100 mm的位置上。如果通風口被堵塞，機器內部可能會發熱並導致火災。
- 請勿將機器置於積灰或潮濕的場所。否則，可能發生火災或觸電。

電源連接

⚠ 警告

- 請在牆壁插座附近安裝機器，避免在機器和牆壁插座間使用延長線路。如果必須使用延長線路，請將長度控制在5m之內。否則，可能發生火災或觸電。 
- 請勿損壞或改造電源線。在電源線上放置重物、拉扯或強行彎曲電源線可能損壞電源線，從而導致火災或觸電。 
- 本產品附帶的電源線只可用於本機。請勿在其他電氣產品上使用。否則，可能發生火災或觸電。
- 請勿在弄濕雙手的情況下插拔電源線。否則，可能發生觸電。

⚠ 注意

- 請將插頭牢固地插入插座，以免連接鬆動。
- 拔下電源線時，請勿拉扯電源線。否則，可能損壞電源線並發生火災或觸電。拔下電源線時，請務必握住插頭。
- 如果機器將長時間不使用（如節假日），出於安全考慮，請從插座上拔下電源線。
- 每年至少一次從插座上拔出電源插頭，並清潔插頭的插腳及周圍區域。灰塵若在此區域積聚，可能導致火災。

接地

警告

- 務必將含接地導體的電源插頭插入含接地插孔的牆壁插座中。如果機器未接地，請勿使用。這樣可能導致火災或觸電。

操作

警告

- 請勿在機器上放置盛水容器或金屬物品。如果水滴或金屬物品掉落在機器內部，則可能發生火災或觸電。
- 請勿移除罩蓋。否則，內部的高壓部件可能會引起觸電。
- 請勿擅自拆卸或改造機器。否則，可能發生火災或觸電。
- 請勿從任何開口處插入或掉落金屬材料或可燃物質至機器內部。否則，可能發生火災或觸電。
- 如果有物品掉落機器內部，請立即按住[電源]鍵關閉操作電源，然後關閉主電源開關。接下來，拔掉電源線並聯絡您的經銷商或經授權的維修代表。繼續使用可能導致火災或觸電。
- 若機體散發出過多熱量、煙霧或者難聞異味，請立即按住[電源]鍵關閉操作電源，然後關閉主電源開關。接下來，拔掉所有電源線並聯絡您的經銷商或經授權的維修代表。否則，可能發生火災或觸電。
- 使用IC卡讀卡機時
IC卡讀卡機會持續發出微弱的訊號。如果您正在使用心臟起搏器並發現任何異常，請立即遠離機器。請立即就醫。

注意

- 請勿將手指伸入標準紙盤（附加托盤）或堆疊紙盤周圍的區域。否則可能受傷。
- 請勿觸碰機器的活動零組件。否則可能受傷。
- 將手插入印表機內部時，例如要取出夾紙，請注意突出的零組件和金屬端子。否則可能受傷。
- 印表機內部可能會帶有墨水區域。請注意勿使墨水沾到手上或衣服上。如果墨水意外地沾到手上，請儘快用洗滌劑洗手。
- 移動機器時，請聯絡您的經銷商或經授權的維修代表。如果嘗試強行移動機器，則機器可能會翻倒，從而導致人身傷害。

使用移位裝訂托盤時

- ⚠️ ⚠️ 注意！夾住手指。

請勿將手指放入主機和移位裝訂托盤堆疊紙盤之間的縫隙。這樣可能會導致移位裝訂托盤移動時夾住手指。

使用多功能整理器時

- ⚠️ ⚠️ 注意！夾住手指。

請勿將手指放入多功能整理器主體和堆疊紙盤之間的縫隙。否則當多功能整理器移動時，手指可能被夾住。

- ⚠️ ⚠️ 注意！表面高溫

由於高溫警示標籤附近的零組件可能會受熱並導致燙傷，因此請勿用手指直接觸碰這些零組件。

安裝自動控制堆疊紙盤時

- ⚠️ ⚠️ 注意！夾住手指。

請勿將手指放入堆疊紙盤設備和連接板之間的縫隙。這樣可能會導致打開或關閉堆疊紙盤時夾住手指。

墨水匣

注意

- 請勿使其接觸眼睛和/或皮膚。如果墨濺入眼中，請立即用大量清水沖洗。如果接觸到你的皮膚，請用肥皂徹底洗淨。
- 列印期間，請確保通風順暢。如果使用期間感覺不適，請立即轉移到通風良好的位置。
- 如果感覺噁心，請立即去看醫生。
- 墨水只能用於列印。
- 請勿焚燒用完的舊墨水匣。墨水易燃，會產生明火並導致火災。
- 請將墨水匣存放在小孩拿不到的地方。
- 墨水為易燃液體。如果發生火災，請使用碳酸鉀噴霧、泡沫、粉末或二氧化碳滅火器。

使用之前

本節說明瞭使用機器前必須遵守的注意事項。

型號配置表

設備和功能因型號而異。請參閱您的型號名稱的功能。

| | ComColor FT5430/ FT5430R | ComColor FT5230/ FT5230R | ComColor FT5231/ FT5231R | ComColor FT5000/ FT5000R | ComColor FT2430 | ComColor black FT1430/ FT1430R |
|-------------|--------------------------|--------------------------|--------------------------|--------------------------|-----------------|--------------------------------|
| 最大列印區域 | 310 mm × 544 mm | 310 mm × 544 mm | 310 mm × 544 mm | 210 mm × 544 mm | 310 mm × 544 mm | 310 mm × 544 mm |
| 進紙盤 | 可用 | 可用 | 不能使用*1 | 可用 | 可用 | 可用 |
| 連接至附加托盤（選購） | 可用 | 可用 | 不能使用*1 | 可用 | 可用 | 可用 |
| 顏色支援 | 4色（青色、洋紅、黃色、黑色） | 4色（青色、洋紅、黃色、黑色） | 4色（青色、洋紅、黃色、黑色） | 4色（青色、洋紅、黃色、黑色） | 雙色*2（紅色、黑色） | 單色*2（黑色） |

*1 複印模式、列印模式和儲存模式中的[混合大小原稿]、[添加封面]、[滑托板]、[連續送紙]不適用。掃描模式中的[混合大小原稿]功能僅限可讀。

*2 使用2種或1種墨水列印。因此，某些功能和畫面顯示與全彩印表機不同。關於詳細資訊，請參閱“ComColor FT2430與ComColor black FT1430/FT1430R使用者”（第3頁）。

安裝場所

請遵守下列注意事項。

- 在交付印表機時，經銷商會幫助確定適合的安裝位置。
- 移動機器時，請聯絡您的經銷商或經授權的維修代表。
- 請避免在下列場所安裝機器。否則，可能發生錯誤操作、故障或事故。
 - 直接暴露於陽光或過度照明的場所，如靠近窗口（若無法避免，請在窗口使用窗簾。）
 - 溫度會發生劇變的場所
 - 過度炎熱且潮濕或寒冷且乾燥的場所
 - 靠近火源或熱源的場所
 - 直接暴露於空調的冷氣或加熱器的暖氣以及熱輻射的場所
 - 透氣或通風不良的場所
 - 積灰的場所
 - 振動過強的場所
- 在水平度符合下列指定範圍內的場所安裝機器。
安裝平面度：2° 或以下

- 在下列環境條件下操作機器。
溫度範圍：15°C至 30°C
濕度範圍：40%至70% RH（無冷凝）

電源連接

請遵守下列注意事項。

- 請將插頭牢固地插入插座，以免連接鬆動。如果連接有選購件，您可能需要準備2個或更多個電源插頭。
- 在插座附近安裝機器。
- 當掃描儀透過USB電纜連接至印表機時，掃描儀的開和關取決於主機的電源。

連接至一台電腦

■ 連接至多台電腦

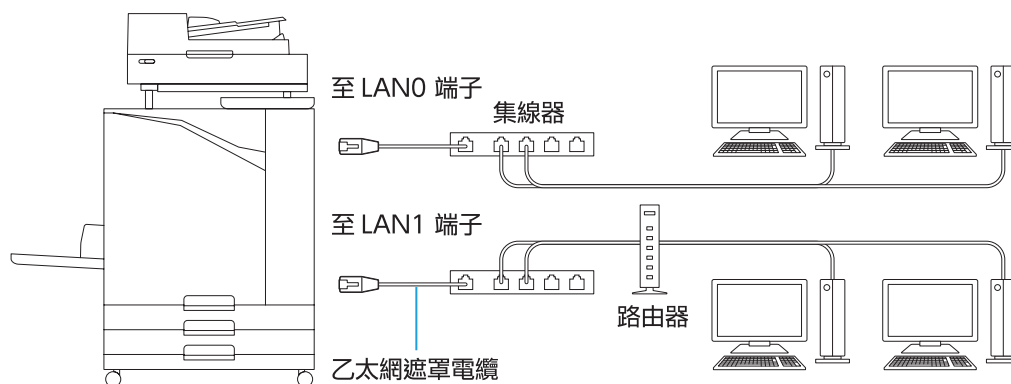

■ 連接至一台電腦

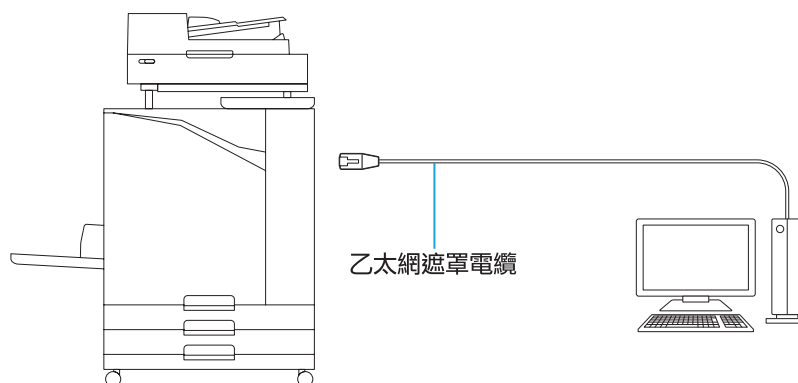

! 所有輸入/輸出連接的最大容許電壓為5V。



- 請使用市售乙太網遮罩電纜。
根據您的網路環境，建議使用下述類型之一的乙太網遮罩電纜。
 - Cat 5 (Cat 5e) 電纜用於100BASE網絡
 - Cat 5e電纜用於1000BASE網絡
- 要通過電腦進行列印，則必須安裝印表機驅動程式。有關安裝方法，請參閱“安裝印表機驅動程式”（第42頁）。
- 連接到選購的列印控制器時，務必使用機器的LAN1埠。
- 不能將機器直接連接到電信業者（行動通訊行、固定線路電信公司、網際網路供應商等）提供的通訊線路。將機器連接到網路時，確定透過路由器等進行連接。

所需空間

■ 主機 提供足夠的空間以便打開前蓋。

• 從前面看時（標準紙盤打開）

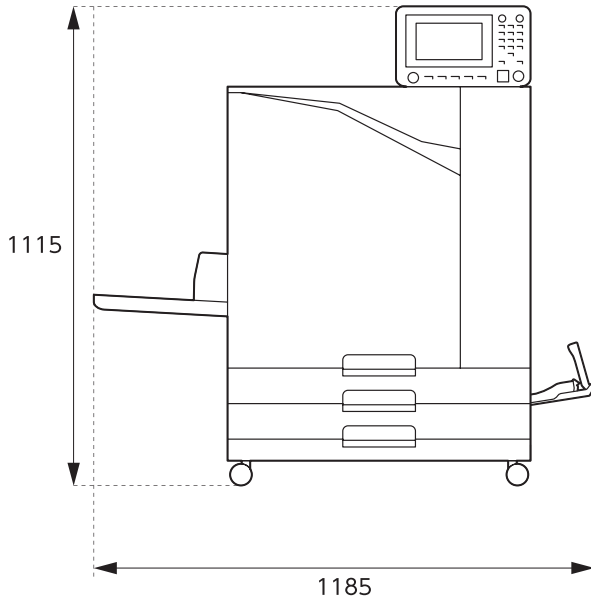

• 從側面看時（前蓋打開）

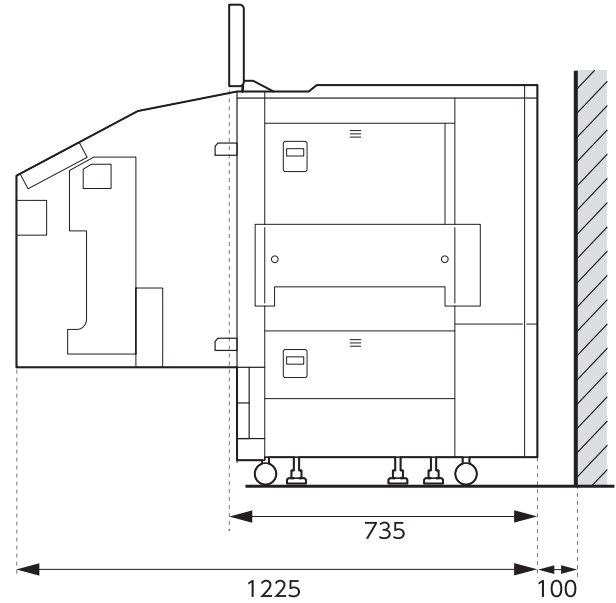

單位：mm

■ 安裝了選購設備的主機 提供足夠的空間以便打開標準紙盤、前蓋與掃描儀的原稿蓋。

• 從前面看時

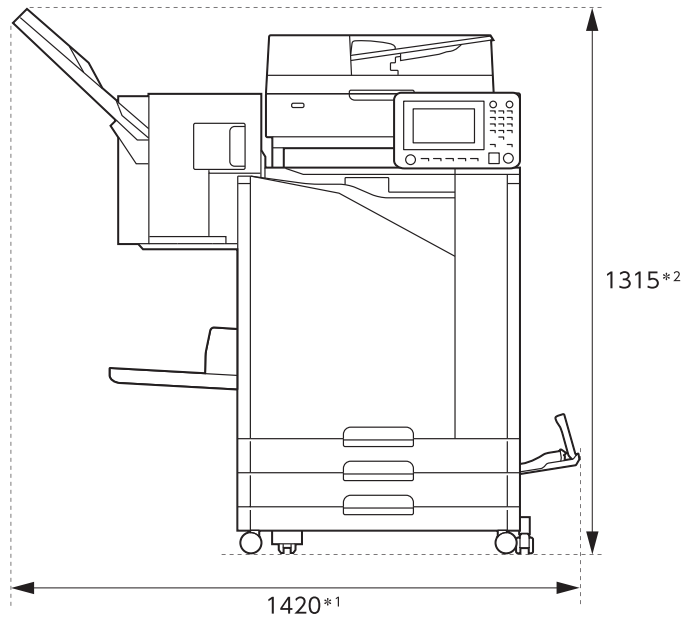

單位：mm

• 從側面看時

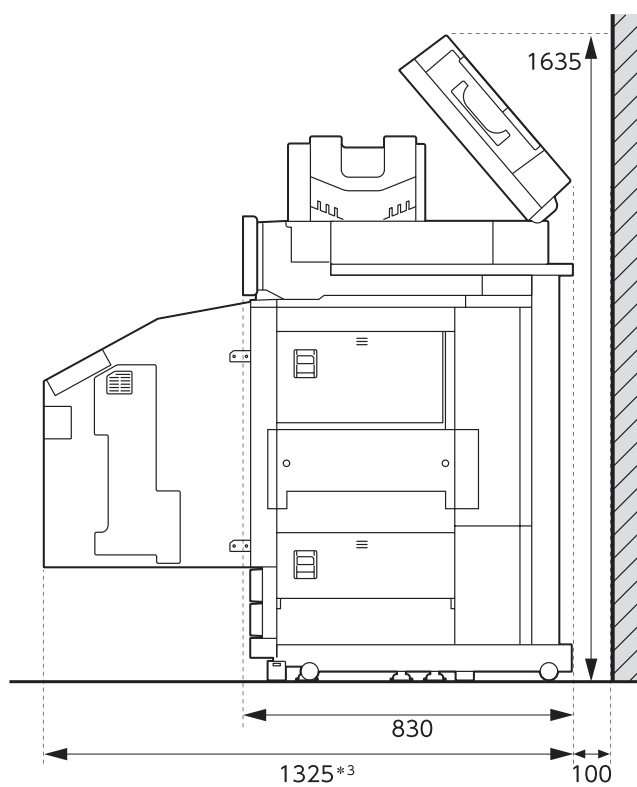

單位：mm

尺寸因所使用的選購件設備而異。

| | | |
|----------|-------------------------------|----------|
| *1 寬度 | 僅主機 | 1,185 mm |
| | 主機與掃描儀（使用特定掃描儀台時） | 1,185 mm |
| | 主機與移位裝訂托盤 | 1,420 mm |
| | 主機、多功能整理器與折疊設備 | 2,485 mm |
| | 主機與多功能整理器 | 2,245 mm |
| | 主機與寬堆疊紙盤 | 1,705 mm |
| | 主機與自動控制堆疊紙盤 | 1,580 mm |
| | 主機，移位裝訂托盤以及寬堆疊紙盤 | 1,940 mm |
| | 主機，移位裝訂托盤以及自動控制堆疊紙盤 | 1,815 mm |
| | 主機與附加托盤 | 1,500 mm |
| | 主機、附加托盤與寬堆疊紙盤 | 2,025 mm |
| | 主機、附加托盤與自動控制堆疊紙盤 | 1,900 mm |
| | 主機、附加托盤、多功能整理器與折疊設備 | 2,805 mm |
| | 主機、附加托盤與多功能整理器 | 2,565 mm |
| *2 高度 | 僅主機（操作面板豎直時） | 1,115 mm |
| | 主機與掃描儀（使用特定掃描儀台時） | 1,260 mm |
| | 主機與移位裝訂托盤 | 1,315 mm |
| | 主機與多功能整理器 | 1,215 mm |
| *3 深度 | 僅主機 | 1,225 mm |
| | 主機與掃描儀（使用特定掃描儀台時） | 1,325 mm |
| | 主機與多功能整理器 | 1,325 mm |
| | 主機、多功能整理器與折疊設備 | 1,325 mm |
| | 主機與掃描器（使用特定掃描儀台時）、多功能整理器與折疊設備 | 1,325 mm |
| | 主機與附加托盤 | 1,215 mm |

操作

- 請勿在操作期間，使用主電源開關來關閉機器或拔下電源線。
- 請勿在操作期間打開任何罩蓋。
- 請勿移動機器。
- 機器包含精密組件和驅動部件。因此，請勿執行指南中未說明的操作。
- 請勿在機器上放置重物或強烈撞擊機器。
- 輕輕地開關罩蓋。
- 關閉主電源開關之後，請等待到[主電源] LED熄滅後再打開主電源開關。
- 如果長時間不使用機器或長時間停用之後再次使用之前，請執行列印頭清洗。
機器內的墨水可能已變質或乾涸在供墨通路上，導致列印頭堵塞。建議定期執行列印頭清洗以防止堵塞發生。
- 請勿觸摸列印頭，否則可能會導致故障或列印質量下降。
- 請始終保持機器上有四種顏色的墨水匣。即使在不使用印表機的情況下，也請勿拆下墨水匣後將印表機放置一邊。

原稿

如果連接選購件掃描儀，則可將原稿放在玻璃臺上或要閱讀的ADF中，進行複印或掃描。如果使用的原稿與本機不相容，則可能會導致卡紙、髒汙或故障等問題。

原稿的規格

稿台玻璃

| | |
|------|-------------------|
| 尺寸 | 最大303 mm × 432 mm |
| 原稿重量 | 200 N (在A3尺寸區域上) |

自動進稿器 (ADF)

| | |
|------|---|
| 尺寸 | 100 mm × 148 mm - 297 mm × 432 mm |
| 重量 | 52 g/m ² 至128 g/m ² |
| 原稿類型 | 普通紙 |
| 最大容量 | 200張 (重量為80 g/m ² 時) |

有關原稿的注意事項

墨水書寫或修正液塗改的原稿必須待液體幹後才可置於稿台玻璃上。

下列類型的原稿無法使用ADF (自動進稿器) 掃描，即使是處在上述規格範圍內。

請用稿台玻璃替代。

- 經過裁剪或粘帖的紙張
- 嚴重褶皺或捲曲的紙張
- 經過折疊的紙張
- 塗過膠水的紙張
- 有孔的紙張
- 破損的紙張或邊緣不規則的紙張
- 幻燈片、描圖紙及其他高透明物質
- 正反表面經過處理的銅版紙或塗布紙
- 用於傳真機或文字處理機的熱敏紙
- 表面不平的紙張

準確掃描

- 掃描照片或列印文件時，確定原稿表面平坦。
- 建議您使用字體大小至少5pt的原稿。

可列印區域

通過電腦進行列印作業時或者複印紙張原稿時，可列印區域的尺寸不同。

■ 最大列印區域 可列印區域

| | |
|------------------|------------------|
| 列印 | 310 mm × 544 mm |
| 複印 (使用自動進稿器時) | 295 mm × 430 mm* |

* 使用稿台玻璃時：303 mm × 432 mm

可列印區域 (頁邊空白)

| | |
|----|------|
| 標準 | 5 mm |
| 最大 | 3 mm |



- 不能執行無頁邊空白的列印。請始終在紙張邊緣處留出頁邊空白。

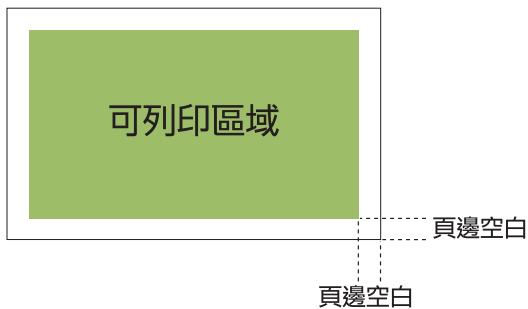

無論原稿的資料大小如何，都無法列印紙張邊緣處的某些區域。

- 根據原稿的內容，文本或圖像可能會缺失或誤滲透。
- 即使紙張大小處在最大列印區域內，也始終要留出頁邊空白。
- 複印時，機器無法掃描原稿的1 mm頁邊空白。

■ 信封的可列印區域

- C4: 229 mm × 324 mm
- C5: 162 mm × 229 mm
- C6: 114 mm × 162 mm
- DLR: 110 mm × 220 mm
- 信封：229 mm × 305 mm
- 信封：254 mm × 331 mm
- 10號信封：105 mm × 242 mm

信封的可列印區域是指距信封邊緣10 mm以內圍起的區域。

不在可列印區域內的圖像的任何部分都不能列印。

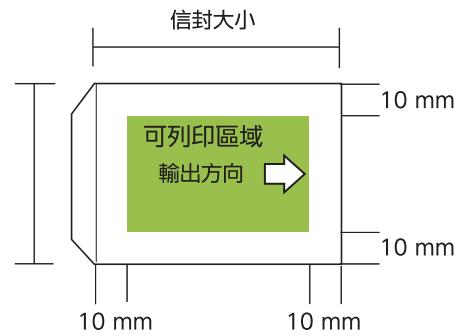

- 當要在信封上列印時，建議您安裝選購件堆疊紙盤或信封進紙器。
- 要在信封口蓋部分上列印的話，您必須注冊信封大小，包括口蓋部分在內。關於詳細資訊，聯絡您的經銷商或經授權的維修代表。
- 在信封上列印時，不能進行雙面列印。

列印紙張

- 如果您使用的紙張與本機不相容，則可能會導致卡紙、髒汙或故障等問題。

- 可裝入進紙盤、附加托盤與標準紙盤的紙張規格各不相同。

紙張基本規格

進紙盤

| | |
|-------|---|
| 尺寸 | 182 mm × 182 mm - 297 mm × 432 mm |
| 重量 | 52 g/m ² 至104 g/m ² (45 kg - 90 kg令重：十二開) |
| 類型 | 普通紙、再生紙 |
| 最大裝載量 | 各紙盤中裝紙最高至56 mm |

附加托盤

| | |
|-------|---|
| 尺寸* | A4-LEF/B5-LEF/Letter-LEF/16K-LEF |
| 重量 | 52 g/m ² 至104 g/m ² |
| 類型 | 普通紙、再生紙 |
| 最大裝紙量 | 最高至220 mm |

* 變更紙張大小 (紙張導板位置) 時，請聯絡您的經銷商或經授權的維修代表。

標準紙盤

| | |
|----|----------------------------------|
| 尺寸 | 90 mm × 148 mm - 340 mm × 550 mm |
|----|----------------------------------|

| | |
|-------|--|
| 重量 | 46 g/m ² 至210 g/m ² (40 kg - 180 kg令重：十二開) |
| 類型 | 普通紙、再生紙、信封、明信片 (普通紙)、明信片 (噴墨) |
| 最大裝紙量 | 最高至110 mm |

- 可接受的紙張大小取決於出紙盤。
出紙盤的紙張大小

| | |
|----------|--|
| 面朝下紙盤 | 90 mm × 148 mm - 340 mm × 550 mm* |
| 移位裝訂托盤 | 列印輸出紙張並非有序時： 90 mm × 148 mm - 340 mm × 550 mm* 施加移位輸出時：規則尺寸紙： 182 mm × 257 mm - 297 mm × 431.8 mm 不規則尺寸紙寬度：131 mm × 148 mm - 305 mm × 550 mm 使用裝訂功能時：A3/JIS-B4/A4/A4-LEF/JIS-B5/JIS-B5-LEF/Ledger/Legal/Letter/Letter-LEF/Foolscap/8K/16K/16K-LEF 僅限規則尺寸紙。 |
| 自動控制堆疊紙盤 | 90 mm × 148 mm - 320 mm × 432 mm (使用432 mm以上的紙張時，請關閉紙張導板。) |
| 寬堆疊紙盤 | 90 mm × 148 mm - 340 mm × 550 mm |

* 無法接受信封。



• 關於多功能整理器各紙盤的資訊，請參閱“附錄”中的“多功能整理器FG20 (選購)” (第208頁)。

• LEF代表長邊進紙 (Long Edge Feed)。



• 即使紙張的“尺寸”和“重量”在規格範圍內，印表機也可能因紙張品質、環境和存放條件而無法進紙。關於詳細資訊，聯絡您的經銷商或經授權的維修代表。

- 請勿使用下述紙張類型，否則可能會導致卡紙或故障等問題。

- 不符合基本規格條件的紙張
- 表面處理紙張，如熱敏紙或複寫紙
- 捲曲的紙張 (3 mm或以上)
- 有皺褶的紙張
- 彎曲的紙張
- 破損的紙張
- 帶有皺紋的紙張
- 銅版紙等鍍層紙
- 卷邊紙
- 塗過膠水的紙張
- 有孔的紙張

- 蠟光相紙
- 幻燈片
- Yupo合成紙

- 請始終使用從密封包裝中取出的紙張。

- 結束列印之後，請將標準紙盤中未用完的紙張放入包裝中保存。如果將紙張留在標準紙盤中，紙張可能會捲曲，從而導致卡紙。(建議從包裝紙中適量拿出一些裝入標準紙盤。)

- 如果紙張邊緣沒有切齊或表面粗糙 (比如繪圖紙)，請在使用之前將紙張展開為扇形。

- 請平坦地存放紙張，不要放在高溫、潮濕或陽光直射的場所。

列印輸出

- 使用雙面列印時，隨原稿不同，紙張的邊緣可能會變髒。

- 時間長了，列印輸出的紙張會因空氣與陽光中的各種化學物質的作用而產生褪色。可透過將列印輸出的紙張完全乾燥後裝入到玻璃框中或護貝，來防止列印輸出紙張褪色。

- 在透明資料夾中存放列印輸出紙張時，請務必使用由聚對苯二甲酸乙二醇酯 (PET) 製作的資料夾。

- 如果接觸了水或汗水，列印輸出紙張會產生褪色。請勿將列印輸出紙張存放在潮濕的環境中。用油性筆在列印輸出紙張上寫字會導致誤滲漏。

- 剛列印好的列印輸出紙張的列印密度與放置24小時之後的列印密度不同。列印密度會隨時間經過而降低。

- 請勿將本機的字印輸出紙張放在使用碳粉的雷射印表機或複印機的字印輸出紙張上面。否則，紙張可能會沾上列印碳粉，碳粉則可能會轉移到列印輸出紙張上。

- 請勿將本機的字印輸出紙張放在熱敏紙或壓敏紙上面或下面。熱敏紙或壓敏紙上的圖像可能會變淺或消失。

- 列印輸出紙張中包含極少量的揮發性成分。將列印輸出紙張留在桌子上等地方時，在極少數情況下，揮發性成分可能會看起來好像轉移到該物體上。但它們會隨時間而蒸發和消失。

不可列印的材料

- 請勿以任何違反法律或侵犯版權的方式使用本機，即使是進行私人用途的複印。關於詳細資訊，聯絡您的經銷商或經授權的維修代表。通常情況下，請您按判斷力和常識使用。

墨水匣存放與處理注意事項

本機使用的墨水匣有一部分是紙製的。因此，如果存放方法不對或存放環境不適合，墨水匣會產生變形從而無法使用。請根據“儲存”一節的說明，正確地存放墨水匣。

儲存

- 存放墨水匣時，將墨水匣保存在原包裝內，然後按照“此面朝上”標記所示的方向水平地存放墨水匣。
- 避免冷凍或置於陽光直射的位置上。請存放在5°C至35°C溫度範圍的環境中。請勿存放在溫度劇烈變化的位置。
- 如果塑膠袋已打開但並未立即使用墨水匣，請正確地存放墨水匣並儘快將墨水匣安裝到機器中。

處理注意事項

- 請勿搖晃墨水匣。否則會產生氣泡，導致列印質量下降。
- 請勿向墨水匣中添加墨水。
- 請在機器上安裝墨水匣前的瞬間，再從塑膠袋中取出墨水匣。
- 適當的操作溫度範圍為15°C至30°C。如果在適當的操作溫度範圍以外使用墨水匣，則會導致列印品質下降（墨水排放量降低）。噴墨印表機的噴塗性能因墨水粘度而異。尤其是在低溫條件下，墨水粘度增大，會導致列印頭堵塞。請根據操作環境與存放溫度資訊檢查生產日期，在生產日期起算24個月的期間內使用墨水匣。
- 如果已拆下墨水匣蓋，並且墨水匣中的墨水在很長時間內都沒有用完，空氣中的各種化學物質會導致墨水匣品質下降。使用已變質或品質發生變化的墨水會導致列印頭或供墨通路損壞。
- 請勿將墨水匣中剩餘的墨水倒入下水道中。
- 墨水為易燃液體。如果發生火災，請使用碳酸鉀噴霧、泡沫、粉末或二氧化碳滅火器。

用後的墨水匣與清洗槽的處理

- 不可再將清洗槽中的墨水用於列印。

部件名稱和功能

主機與選購的掃描器

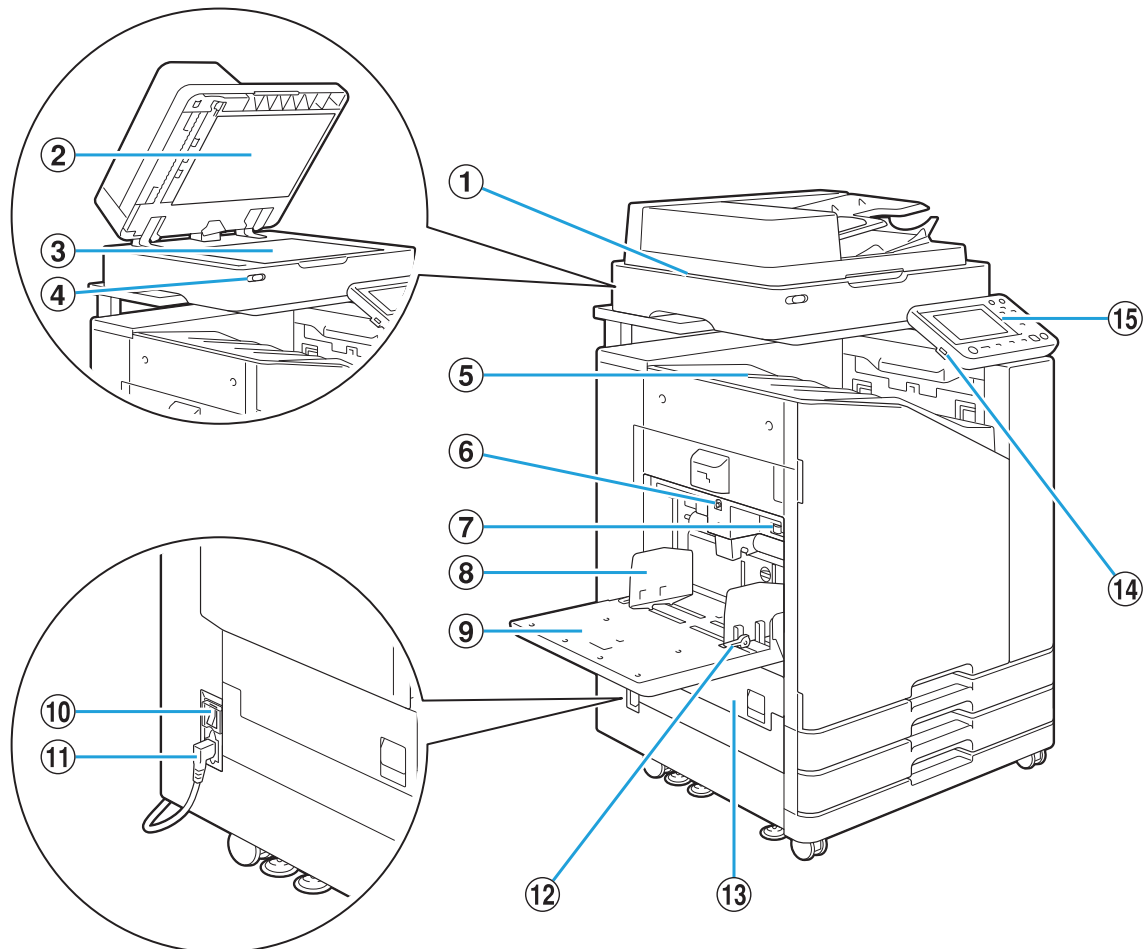

① 掃描器（選購）

使用掃描器複印或掃描從稿台玻璃或ADF讀取的文件。

② 原稿蓋板

在稿台玻璃上讀取原稿時，將蓋板拉下以覆蓋原稿。

③ 稿台玻璃

將原稿面朝下放置，並且對齊左上角的箭頭。

④ 掃描器LED（藍色/紅色）

此LED顯示掃描器的狀態。

- 藍色LED亮起：就緒
- 藍色LED閃爍：機器正在啟動或掃描
- 紅色LED閃爍：發生錯誤

⑤ 面朝下紙盤

列印面朝下輸出。

⑥ 標準紙盤下降按鈕

更換或添加紙張時，使用此按鈕可將標準紙盤向上或向下移動。

⑦ 進紙壓力調節杆

用於調節進紙壓力，以適應標準紙盤中的紙張類型。

⑧ 標準紙盤紙張導板

用於防止標準紙盤中的紙張錯位。

⑨ 標準紙盤

在這裡裝入特殊紙（厚紙、信封等）。您也可以裝入普通紙。

⑩ 主電源開關

使用此開關開啟電源。通常電源設為開。

⑪ 機器插孔

將主機電源線連接到此插孔。

⑫ 進紙導向杆

用於滑動或固定標準紙盤紙張導板。杆位於標準紙盤紙張導板的兩邊，在兩個位置上。

⑬ 左蓋

卡紙時打開此蓋板。

⑭ USB埠

將USB快閃碟連接此埠，以儲存掃描資料或列印USB快閃碟中所儲存的資料。



- 您需要使用與大容量記憶體以及檔案系統格式 (FAT16、FAT32、exFAT) 相容的USB快閃碟。

⑮ 操作面板

用於執行操作或設定。您可以調整到容易觀看的角度。

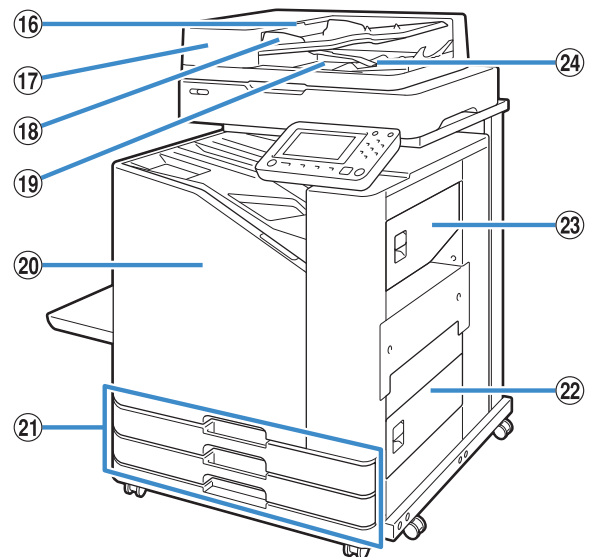

⑯ ADF原稿單元杆

當文件卡紙時，向上拉此杆打開ADF原稿單元蓋板。

⑰ 自動進稿器 (ADF)

最多可自動送入200份文件。

⑱ ADF原稿導板

滑動到與文件寬度相符。

⑲ ADF原稿出紙盤

在這裡輸出從ADF讀取的文件。

⑳ 前蓋

前蓋通常鎖定，無法打開。發生卡紙或其他問題時，會自動解鎖。

在其他情況下，要打開前蓋，請從[主頁]畫面前往[維護]，然後觸碰[前蓋解除]。

㉑ 進紙盤1、進紙盤2 (進紙盤)

在這裡裝入要用於列印的紙張。



- 將厚紙和其他特殊紙裝入標準紙盤中。

㉒ 右下側蓋板

卡紙時打開此蓋板。

㉓ 右上側蓋板

卡紙時打開此蓋板。

㉔ 紙張對齊杆

用於對齊輸出的文件。如果此杆妨礙輸出，請向上拉並鎖定。

操作面板

使用操作面板，可以執行各種操作和設定。
指示燈的顏色和狀態（亮起或閃爍）指示機器狀態或卡紙等錯誤。

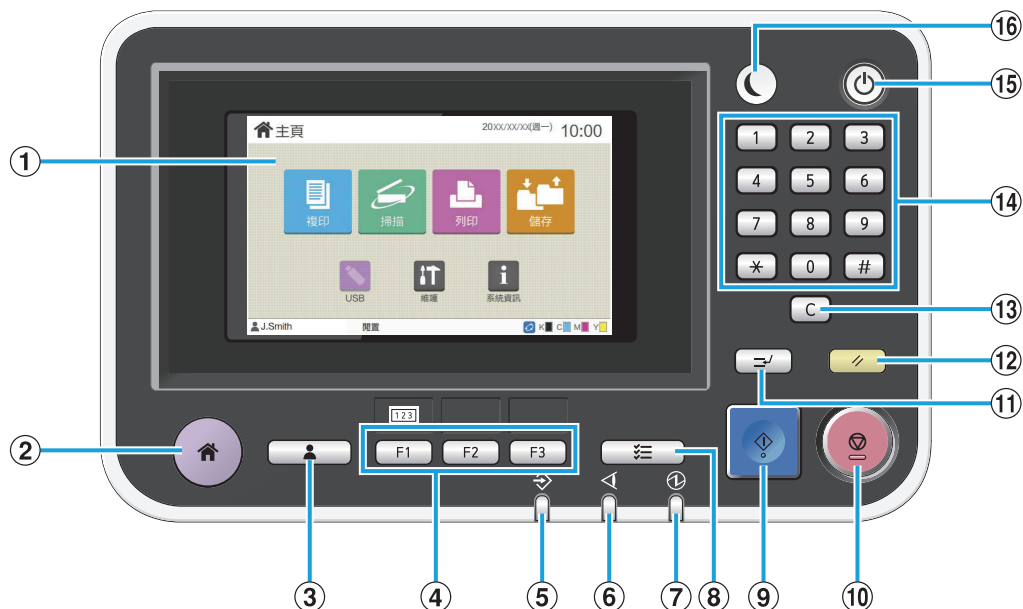

① 觸摸面板

用於執行操作或設定。此面板也顯示出錯訊息或確認訊息等資訊。
(第29頁“觸摸面板”)

② 主鍵

按下此鍵可顯示[主頁]畫面。

③ 登入/登出鍵

按下此鍵可登入或登出。

④ 功能鍵

您可以預設常用功能和設定。這些鍵用作快捷鍵。



• 關於如何註冊功能和設定的具體指示，請洽詢管理員。

⑤ 資料LED

有等待中的任務時，此LED會亮起；本機正在接收資料時，則會閃爍。

⑥ 錯誤LED

發生錯誤時，此LED會閃爍。

⑦ 主電源LED

主電源開啟時，此LED會亮起。

⑧ 任務狀態鍵

按下此鍵可檢查進行中或已完成的任務。

⑨ 啟動鍵

按下此鍵可開始操作。

⑩ 停止鍵

按下此鍵可停止進行中的任務。

⑪ 中斷鍵

如果您需要在列印任務時複印，請按下此鍵。此功能可暫停列印中的任務以開始複印其他文件。

⑫ 重設鍵

按下此鍵可將設定恢復至預設值。



• 只會重設所選模式的設定。使用此操作時，其他模式的設定維持不變。

⑬ 清除鍵

按下此鍵可清除輸入的字母或數字。

⑭ 數字鍵

使用這些鍵輸入數字。

⑮ 電源鍵

如果在主電源開啟時按下此鍵，操作電源會開啟，且此鍵會亮起。按住可以關閉操作電源，而且機器會進入待機模式。

⑯ 喚醒鍵

當本機處於省電模式時，此鍵會亮起。當此鍵亮起時將其按下，會使機器準備運行。



- 當此鍵未亮起時將其按下，會使機器進入睡眠模式。
-

觸摸面板

[主頁]畫面

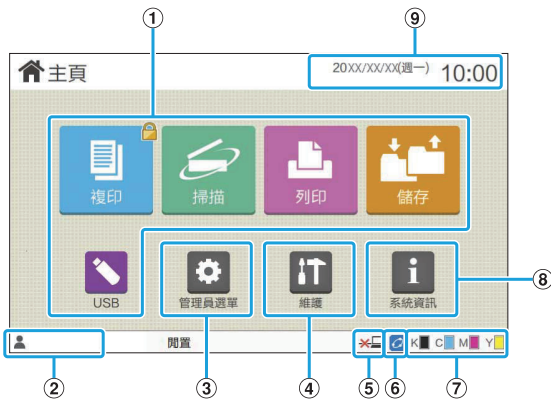

按下操作面板上的[主頁]鍵時，會出現[主頁]畫面。若要存取設定和操作，請觸碰要使用模式的按鈕。



• 顯示的畫面因您的機型、連接的選購設備以及設定而異。

① 模式按鈕

觸碰這些按鈕可顯示對應的模式畫面。按鈕右上角的鎖定圖示表示您必須登入才能存取該模式。

② 用戶名

顯示目前登入的使用者名稱。

③ [管理員選單]按鈕

觸碰此按鈕可存取管理員設定。



• 若使用者未以管理員的身份登入，則不出現此按鈕。

④ [維護]按鈕

觸碰此按鈕可存取維護功能。

⑤ 離線

此圖示會在[線上/離線]設定為[OFF]時顯示。

⑥ FORCEJET™連結圖示

此圖示顯示列印所需的所有部件是否正常運作。關於詳細資訊，請參閱另外提供的“故障排除指南”。

⑦ 剩餘的墨水量

這些圖示顯示各個色彩的剩餘墨水量。當接近更換墨水匣的時間時，指示燈開始閃爍。為閃爍的色彩準備新的墨水匣。



• 使用非RISO墨水時，剩餘墨水量無法顯示。

⑧ [系統資訊]按鈕

觸碰此按鈕可顯示消耗品、機器和用戶資訊。

⑨ 日期

顯示目前的日期和時間。

模式畫面

按下[主頁]畫面上的模式按鈕可顯示對應的模式畫面。

[複印]畫面

若您使用選購的掃描器，可以在此畫面上操作或檢查複印任務。



① 功能按鈕

選擇一個可以在複印模式中使用的功能。

② 設定按鈕

使用這些按鈕可以設定複印功能。
觸碰[更多功能表]可以顯示其他設定按鈕。

③ 份數

在這裡輸入或檢查份數。

④ </> 按鈕

使用這些按鈕可以切換設定按鈕頁面。
設定按鈕頁面的目前頁碼和總頁數會以分數顯示。

[掃描]畫面

若您使用選購的掃描器，可以在此畫面上操作或檢查掃描任務。
傳輸掃描資料的方式有三種。

■ 郵件

您可以透過電子郵件發送掃描資料。



① 功能按鈕

選擇一個可以在掃描模式中使用的功能。

② 設定按鈕

使用這些按鈕可以輸入[地址]、[文件名稱]和[發件人]，以及設定掃描器功能。
觸碰[更多功能表]可以顯示其他設定按鈕。

■ 電腦

您可以將掃描資料發送到網路上的電腦。



① 功能按鈕

選擇一個可以在掃描模式中使用的功能。

② 設定按鈕

使用這些按鈕可以輸入[目的地]和[文件名稱]，以及設定掃描器功能。
觸碰[更多功能表]可以顯示其他設定按鈕。

■ 主控台

您可以將掃描資料儲存到本機的內部硬碟。可以從RISO Console下載儲存的資料。



① 功能按鈕

選擇一個可以在掃描模式中使用的功能。

② 設定按鈕

使用這些按鈕可以輸入[文件名稱]，以及設定掃描器功能。
觸碰[更多功能表]可以顯示其他設定按鈕。

[列印]畫面

在這個畫面上，您可以操作與查看從電腦發送的列印任務。

■ 等待任務列表畫面

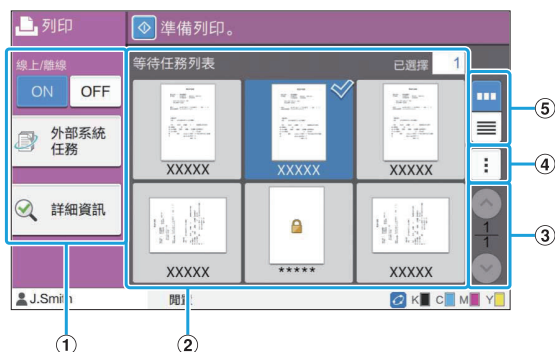

- ① 功能按鈕
選擇一個可以在列印模式中使用的功能。
- ② 檢視
在此檢視中列出等待任務。
- ③ ▲/▼ 按鈕
使用這些按鈕可以切換檢視頁面。
顯示頁面的目前頁碼和總頁數。
- ④ 副功能表
您可以編輯或刪除所選任務的設定。
- ⑤ 檢視選擇按鈕
您可以選擇以縮圖或清單檢視等待任務。
 - [縮圖]：以縮圖檢視
 - [清單]：以清單檢視

■ 更改設定畫面

當您在[等待任務列表]畫面上的副功能表中選擇[更改設定]時，會出現此畫面。

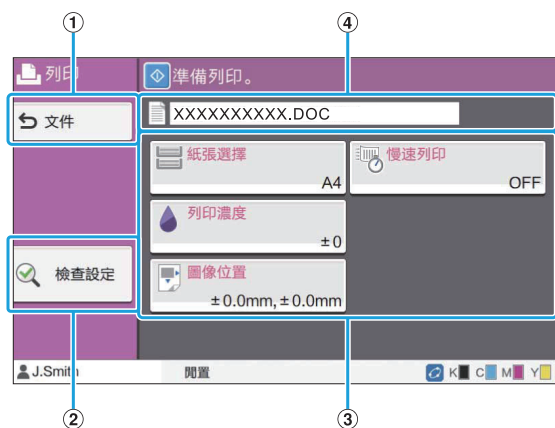

- ① [文件]按鈕
觸碰此按鈕可顯示[等待任務列表]畫面。
- ② [檢查設定]按鈕
觸碰此按鈕可顯示目前設定。
- ③ 設定按鈕
使用這些按鈕可以設定列印功能。

- ④ 文件名稱
在這裡顯示所選文件的名稱。

[儲存]畫面

您可以在此畫面上操作與檢查儲存的任務。儲存模式有兩種功能：[保存]，可將資料儲存到資料夾；以及[加載]，可列印儲存在資料夾中的文件。

■ [儲存] - [保存]中的資料夾清單畫面

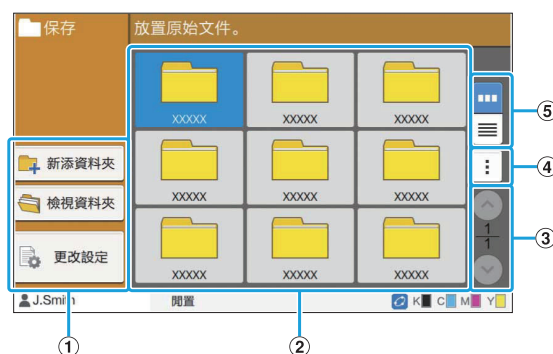

- ① 功能按鈕
選擇一個可以在儲存模式中使用的功能。
- ② 檢視
在此檢視中以清單顯示資料夾。
- ③ ▲/▼ 按鈕
使用這些按鈕可以切換檢視頁面。
顯示頁面的目前頁碼和總頁數。
- ④ 副功能表
您可以變更資料夾的顏色和名稱。
- ⑤ 檢視選擇按鈕
您可以選擇以圖示或清單檢視資料夾。
 - [圖示]：以圖示檢視
 - [清單]：以清單檢視

■ [儲存] - [保存]中的文件清單畫面

當您在資料夾清單畫面上觸碰[檢視資料夾]時，會出現此畫面。

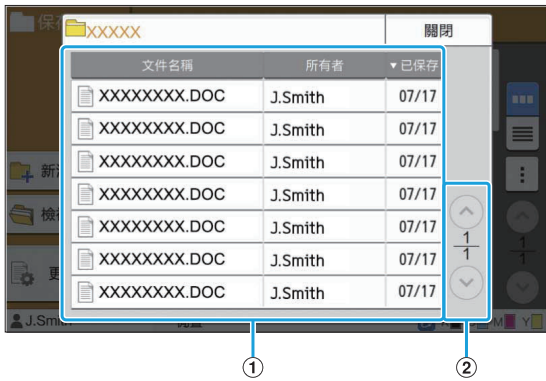

① 檢視

以清單顯示儲存於資料夾中的文件。
將顯示[文件名稱]、[所有者]和[已保存]。

② ▲/▼ 按鈕

使用這些按鈕可以切換檢視頁面。
顯示頁面的目前頁碼和總頁數。

■ [儲存] - [保存]中的更改設定畫面

當您在資料夾清單畫面上觸碰[更改設定]時，會出現此畫面。

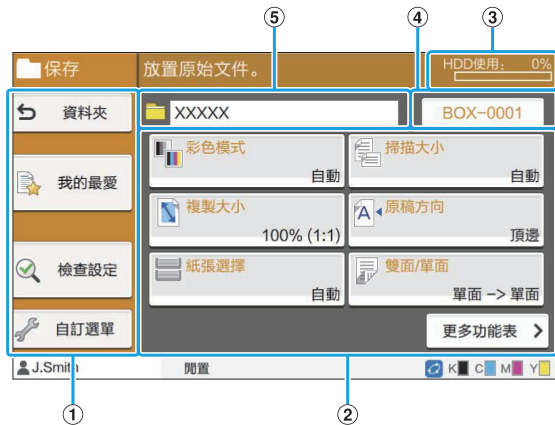

① 功能按鈕

選擇一個可以在儲存模式中使用的功能。

② 設定按鈕

使用這些按鈕可以設定儲存（保存）功能。

③ [HDD使用]指示燈

目前使用的內部硬碟空間以百分比顯示。

④ 文件名稱按鈕

按下此按鈕可開啟[文件名設定]畫面。使用此按鈕可命名文件。

⑤ 目的資料夾

這裡顯示在資料夾清單畫面上選取的目的資料夾名稱。



• 如果內部硬碟的可用空間不足，請刪除資料夾中不需要的文件以增加可用空間。

• 在一個資料夾中最多可以儲存1,000個檔案。

■ [儲存] - [加載]中的資料夾清單畫面

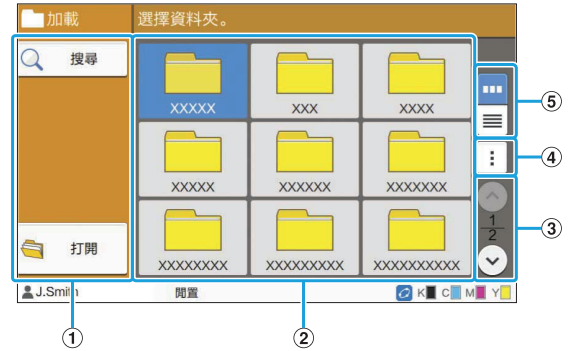

① 功能按鈕

選擇一個可以在儲存模式中使用的功能。

② 檢視

在此檢視中以清單顯示資料夾。

③ ▲/▼ 按鈕

使用這些按鈕可以切換檢視頁面。
顯示頁面的目前頁碼和總頁數。

④ 副功能表

您可以變更資料夾的顏色和名稱。

⑤ 檢視選擇按鈕

您可以選擇以圖示或清單檢視資料夾。

- [圖示]：以圖示檢視
- [清單]：以清單檢視

■ [儲存] - [加載]中的文件清單畫面

當您在資料夾清單畫面上觸碰[打開]時，會出現此畫面。

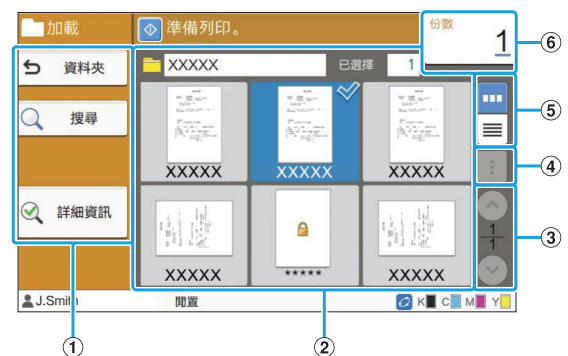

① 功能按鈕

選擇一個可以在儲存模式中使用的功能。

② 檢視

以清單顯示儲存於資料夾中的文件。

③ ▲/▼ 按鈕

使用這些按鈕可以切換檢視頁面。
顯示頁面的目前頁碼和總頁數。

④ 副功能表

您可以變更所選文件的名稱、編輯文件的設定，或是刪除文件。

您也可以將所選文件複製到USB快閃碟或其他資料夾。

⑤ 檢視選擇按鈕

您可以選擇以縮圖或清單檢視文件。

- [縮圖]：以縮圖檢視
- [清單]：以清單檢視

⑥ 份數

輸入或檢查要列印的份數。

[USB]畫面

您可以在此畫面上操作與檢查USB任務。
USB模式有兩種功能：[保存]，可將掃描資料儲存到USB快閃碟，以及[加載]，可從印表機驅動程式列印儲存到USB快閃碟中的文件（PRN檔案）。關於如何將文件儲存到USB快閃碟的具體說明，請參閱“列印”中的“輸出和目的地”（第95頁）。

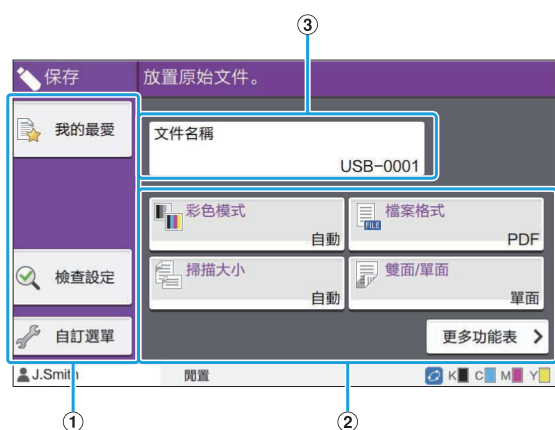

- 只能列印PRN格式的檔案。
- PRN檔案將以專門為理想科學工業株式會社研發的格式透過印表機驅動程式輸出。無法使用其他製造商的印表機或應用程式開啟PRN檔案。

■ [USB] - [保存]中的設定畫面**①** 功能按鈕

選擇一個可以在USB模式中使用的功能。

② 設定按鈕

使用這些按鈕可以設定USB儲存功能。
觸碰[更多功能表]可以顯示其他設定按鈕。

③ [文件名稱]按鈕

按下此按鈕可開啟[文件名設定]畫面。使用此按鈕可命名文件。

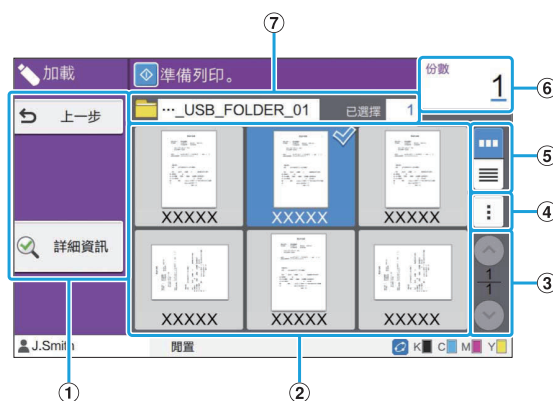
■ [USB] - [加載]中的文件清單畫面**①** 功能按鈕

選擇一個可以在USB模式中使用的功能。

② 檢視

以清單顯示儲存於USB快閃碟中的資料夾和文件。

③ ▲/▼ 按鈕

使用這些按鈕可以切換檢視頁面。
顯示頁面的目前頁碼和總頁數。

④ 副功能表

您可以變更所選文件的列印設定，或是將文件複製到內部硬碟中的資料夾。

⑤ 檢視選擇按鈕

您可以選擇以縮圖或清單檢視資料夾和文件。

- [縮圖]：以縮圖檢視
- [清單]：以清單檢視

⑥ 份數

輸入或檢查要列印的份數。

⑦ 資料夾名稱

這裡顯示所選資料夾的名稱或儲存文件的資料夾名稱。

■ [USB] - [加載]中的更改設定畫面

當您在文件清單畫面上的副功能表中觸碰[更改設定]時，會出現此畫面。



- 當您選擇PDF檔案，觸碰[列印設置]時會出現此畫面。

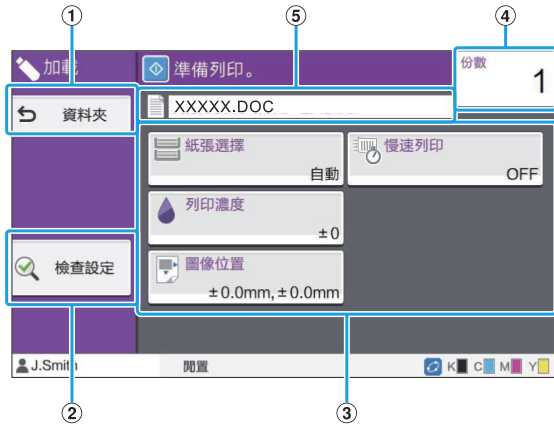

- [資料夾]按鈕**
觸碰此按鈕可顯示文件清單畫面。
- [檢查設定]按鈕**
觸碰此按鈕可顯示[檢查設定]畫面。
- 設定按鈕**
使用這些按鈕可以設定USB加載功能。
當您選擇PDF檔案，觸碰[更多功能表]按鈕會顯示其他設定按鈕。
- 份數**
輸入或檢查要列印的份數。
- 文件名稱**
在這裡顯示所選文件的名稱。

[管理員選單]畫面

只有以管理員的身份登入時，才會顯示此畫面。您能存取管理員可使用與修改的設定。關於詳細資訊，請參閱另外提供的“管理員指南”。

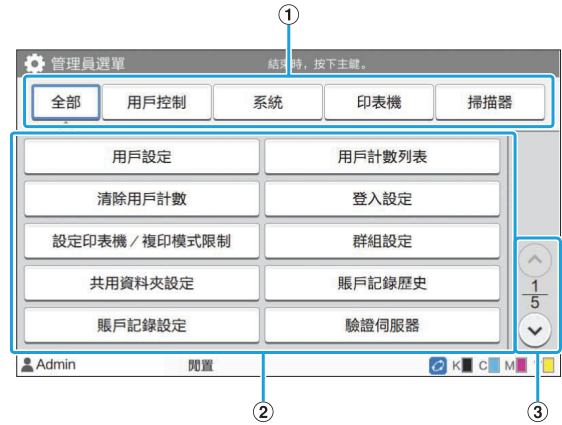

- 類別選擇按鈕**
這裡顯示管理員選單設定按鈕的類別。
觸碰[全部]可顯示管理員選單中所有的設定按鈕。
- 設定按鈕**
使用這些按鈕可以設定管理員選單功能。
- ↕/↖ 按鈕**
使用這些按鈕可以切換頁面。

[維護]畫面

在此畫面上，可以使用[列印頭清潔]、[前蓋解除]和其他功能。關於詳細資訊，請參閱另外提供的“故障排除指南”。



[系統資訊]畫面

■ 消耗品畫面

此畫面顯示消耗品狀態，例如紙張和墨水。您也可以變更紙盤設定。



■ 機器資訊畫面

此畫面顯示關於本機的資訊。

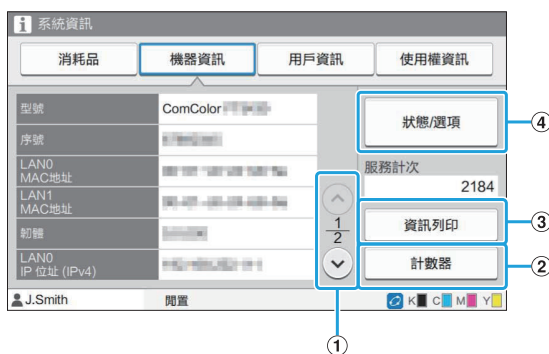

① ▲/▼ 按鈕

使用這些按鈕可以切換頁面。

② [計數器]按鈕

觸碰此按鈕可檢視各紙張尺寸的詳細計數以及一份計量表讀取報告。

③ [資訊列印]按鈕

觸碰此按鈕可列印系統資訊或樣本圖像。

④ [狀態/選項]按鈕

觸碰此按鈕可顯示已連接選購設備的資訊與其狀態。

■ 用戶資訊畫面

此畫面顯示使用者名稱以及已登入使用者的群組。



① 資訊按鈕

您可以顯示使用者的使用狀態。

觸碰[更改密碼]可變更密碼。

如果管理員已設定複印或列印限制，觸碰[計數限制顯示]可檢視使用狀態。

如果您使用選購的IC卡讀卡機，請觸碰[IC卡]為已登入的使用者註冊卡資訊。



• 如果您使用外部系統連結，也會顯示以下按鈕。

- [查看餘額]：您可以檢查每位已登入使用者的餘額。

關於使用[連接外部系統]功能付費系統的詳細資訊，聯絡您的經銷商或經授權的維修代表。

■ 使用權資訊畫面

此畫面顯示本產品所使用系統的許可權資訊。

觸摸面板

您可以使用觸摸面板和操作面板上的按鍵操作機器。若要使用觸摸面板上的按鈕，請用手指觸碰。

選擇按鈕

若要選擇觸摸面板上的按鈕，請用手指觸碰按鈕。所選按鈕將變成藍色。



目前條件下無法使用的按鈕會變灰色。達到所需條件時，可以使用這些按鈕。關於詳細資訊，請洽詢管理員。



因為[封面]設定為[ON]，可以使用此選項。因為[封底]設定為[OFF]，不能使用此選項。

確認/取消設定

畫面上顯示[確定]時，您必須觸碰[確定]以儲存設定。如果您沒有觸碰[確定]，設定可能會被取消。若要取消已編輯的設定，觸碰[取消]。

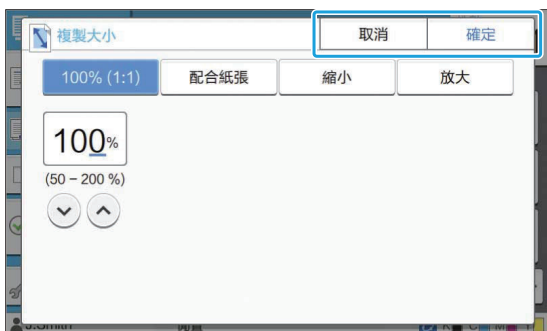

設定按鈕的顏色

設定已變更時，設定按鈕會變色，表示設定已從預設值變更。



輸入文字

輸入使用者名稱或密碼時，請在文字輸入畫面上輸入所需資訊。

1 逐一觸碰您要輸入的字元。

若要移動游標，觸碰[→]或[←]。如果您需要清除游標左方的字元，觸碰[×]。

- 如果可用字元受到限制，例如密碼的情況，無法使用的字元會變灰色。
- 若要輸入大寫字母，先觸碰[Shift]，然後輸入字元。若要恢復小寫字母輸入，再次觸碰[Shift]。
- 可輸入的字元數上限和目前已輸入的字元數會顯示在文字輸入欄位右側。



2 輸入文字後，觸碰[確定]。

- 視輸入區域而定，觸碰區域可能不會開啟輸入畫面。在這種情況下，使用數字鍵輸入文字。
- 目前選取的區域會在數字或字母下方顯示閃爍的短線。若要切換區域，觸碰您要輸入文字的區域。

準備

本章說明如何開啟電源、登入、裝入紙張及其他準備工作，使本機準備就緒。



- 使用進紙盤時，您不需要設置標準紙盤。
- 透過RISO Console，您可以在電腦上檢查機器的狀態。（第132頁“RISO Console概述”）

電源

本機有兩個電源開關：主電源開關和[電源]鍵。使用主電源開關為整台印表機開啟主電源。按下[電源]鍵可啟動本機。



- 正常使用時，若要關閉本機電源，請按住操作面板上的[電源]鍵。
- 除非有雷擊的風險或打算長時間不使用機器，否則請勿關閉主電源。

開啟電源

- 1 確定電源插頭已插入電源插座。
- 2 開啟主電源開關。
操作面板上的[主電源] LED亮起。
- 3 按下操作面板上的[電源]鍵。
電源開啟且[電源]鍵亮起。

關閉電源

- 1 按住操作面板上的[電源]鍵。
- 2 確定[電源]鍵已熄滅，然後關閉主電源開關。
[主電源] LED熄滅。



- 若要再次開啟主電源，請先確定[主電源] LED已熄滅。

- 必須在關閉主電源開關後，才能拔出電源插頭。

省電功能

如果在一段時間內將機器置之不理，機器會自動進入省電模式。

省電模式有兩種狀態：背光關閉狀態和睡眠狀態。睡眠模式的切換時間和耗電量由管理員分別設定。省電模式開啟時，觸摸面板會關閉，且[喚醒]鍵亮起。

當您按下[喚醒]鍵，省電模式會取消，且機器會返回正常操作模式。

從睡眠狀態恢復所需的時間比從背光關閉狀態恢復所需的時間長。

登入

模式按鈕右上角的鎖定圖示表示您必須登入才能存取該模式。



- 第一次登入時，您需要管理員提供的臨時密碼。

登入



- 使用選購的IC卡讀卡機時，將IC卡放在讀卡機上即可登入。

1 按下[登入/登出]鍵。

2 在[登入]畫面上，選擇您的名稱。

若要尋找您的名稱，按[↶]或[↷]捲動名稱，或是按下索引按鈕顯示使用者名稱。

選擇名稱後，會出現[密碼輸入]畫面。

3 輸入密碼，然後觸碰[登入]。

依照顯示的指示操作。



- 第一次登入時，將臨時密碼變更成您自己的密碼。

成功登入時，會再次出現[主頁]畫面。
您的使用者名稱會顯示於畫面左下方。



- 完成操作後，務必按下[登入/登出]鍵以登出。



- 如果您找不到您的名稱，或是您忘記密碼，請洽詢管理員。
- 如果您的使用者名稱沒有出現在[主頁]畫面左下方，請觸碰模式按鈕，然後執行“登入”中步驟2和3所述的操作。成功登入後，會出現所選模式的畫面。

變更登入密碼

1 登入後觸碰[主頁]畫面上的[系統資訊]。

2 觸碰[用戶資訊] - [更改密碼]。

3 輸入新密碼，然後觸碰[下一步]。

4 在[更改密碼(確認)]畫面，再次輸入新密碼，然後觸碰[確定]。

裝入紙張

在進紙盤、標準紙盤和附加托盤（選購）中裝入紙張。



- 建議將您最常使用的紙張類型裝入進紙盤。
- 將以下類型的紙張裝入標準紙盤。
 - 厚紙和其他特殊紙
 - 預先列印紙
 - 明信片
 - 信封

關於詳細資訊，請參閱“列印紙張”（第22頁）。

- 關於如何在附加托盤中裝入紙張的詳細資訊，請參閱“裝入紙張”（第159頁）。

在進紙盤中裝入紙張

1 向前拉出紙盤。

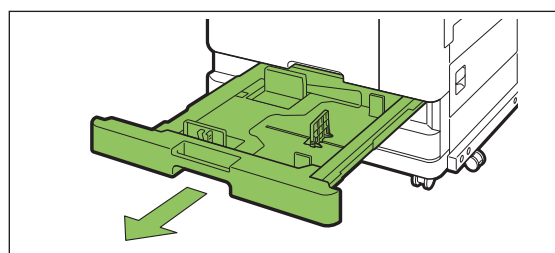

2 握住進紙導向杆，將進紙導板向前拉，直到停止為止。

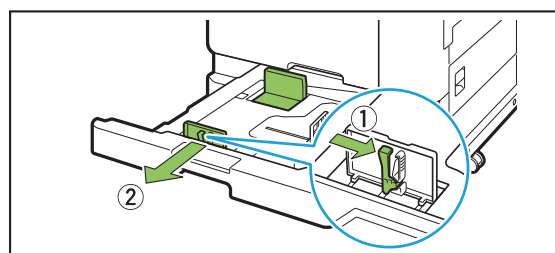

3 移動擋塊放大空間。

握住擋塊兩側以移動。

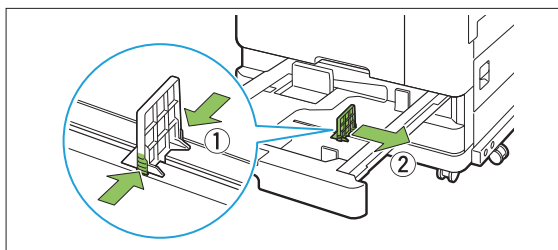

4 裝入紙張。

當使用正面與背面不同特性的紙張時，將列印面朝下裝入。請勿裝入過多紙張。

裝入紙張時，注意不要讓邊緣接觸紙張導板，以免彎曲。

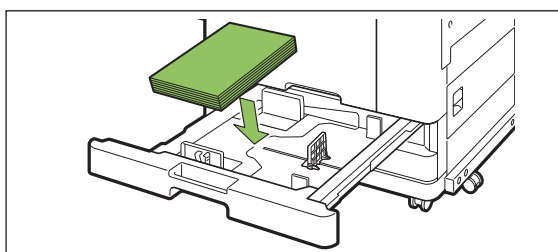

5 向著紙張邊緣移動進紙導板和擋塊。

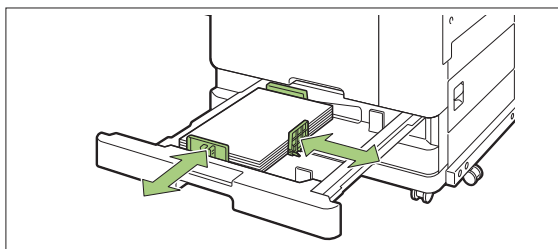

- 機器會根據擋塊位置探測紙張大小。務必將導板和擋塊朝紙張邊緣移動。
- 要設定A3紙或B4紙，將A3/B4紙張導板依各個類型正確安裝。擠壓A3/B4紙張導板兩側，即可將其滑出，然後滑入所需紙張大小的適當孔中。

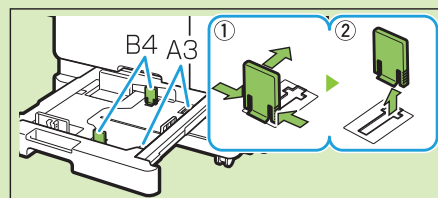

使用B4紙時

6 將紙盤推回機器內。

7 在操作面板上確認紙盤設定。

當您切換到不同類型或尺寸的紙張時，請更新進紙盤的設定。(第51頁“紙張選擇”)

在標準紙盤中裝入紙張

1 打開標準紙盤，直到其停止。

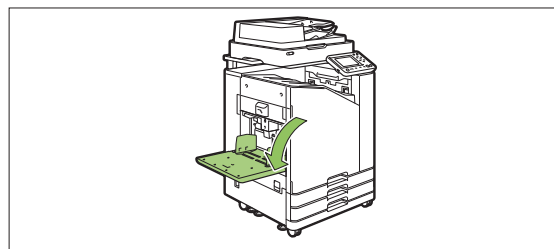

2 展開導板。

抬起進紙導向杆(兩邊)以解鎖並滑動導板。

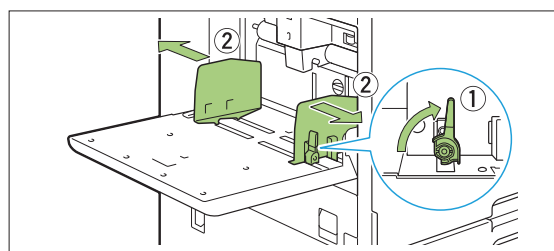

3 裝入紙張。

將列印面朝上裝入紙張。

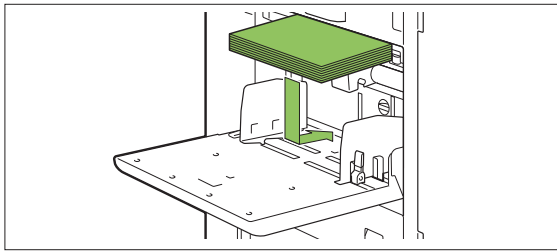

- 在信封上列印時，建議連接選購的堆疊紙盤和信封進紙器。
- 裝入信封時，請確保封口開啟，而且底部先進入機器。

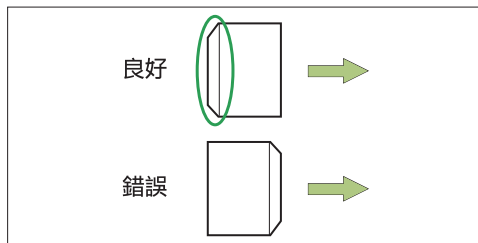

- [旋轉]功能適用於從電腦列印在信封上。

4 根據紙張大小調整紙張導板。

向著紙張邊緣移動導板，推動此杆鎖住。

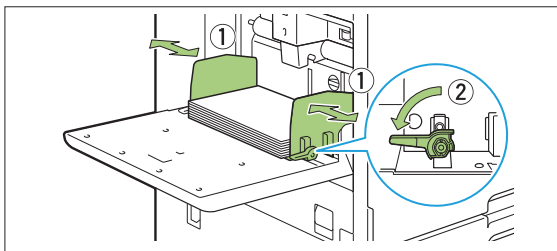

- 機器會探測導板處的紙張大小。務必將導板和擋塊朝紙張邊緣移動。
- 裝入A4、Letter或A5尺寸的紙張時，請勿在紙張大小偵測感應器上放置備用紙張。如果感測器堵塞，機器將無法正確偵測紙張大小。

5 調整進紙壓力調節杆。

通常設為“✳（普通紙）”。使用信封、繪圖紙、明信片 and 類似產品時設為“✳✳（明信片）”。

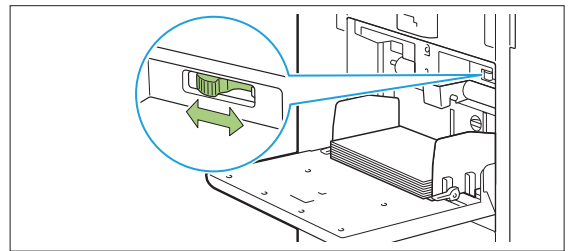

6 在操作面板上確認紙盤設定。

當您切換到不同類型或尺寸的紙張時，請更新進紙盤的設定。（第51頁“紙張選擇”）

在標準紙盤中增加或切換紙張

當裝入附加頁或切換紙張時，按下標準紙盤下降按鈕。注意當所有紙張取出時，標準紙盤自動下降。

1 按下標準紙盤下降按鈕，使標準紙盤下降。

按住此按鈕，直至紙盤到達你想要的位置。

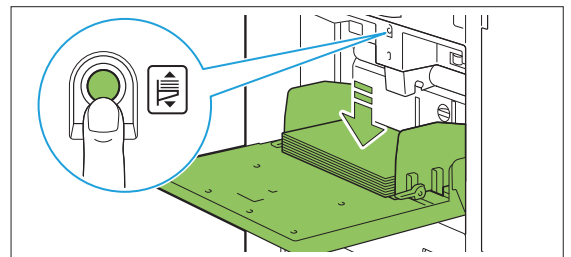

2 裝入附加的紙張，或切換裝入的紙張。

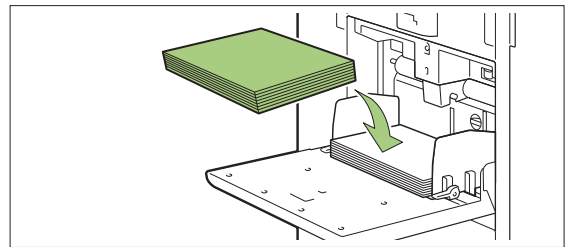

關閉標準紙盤



• 執行此操作時，確定電源開啟。

- 1 取出裝入的紙張。
標準紙盤開始下降。

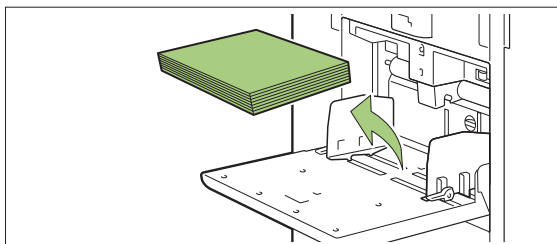

- 2 關閉標準紙盤。



• 請確認標準紙盤關閉前一直下降。

安裝印表機驅動程式

如果您要從電腦發送資料到本機進行列印，必須先在電腦中安裝印表機驅動程式。



- 以擁有管理員授權的用戶身份登入。
- 關閉所有啟動的應用程式。
- 有關如何解除安裝印表機驅動程式的具體說明，請參閱另外提供的“管理員指南”。
- 如果您使用macOS或Linux，請安裝選購的PostScript設定套件。

操作環境

啟動印表機驅動程式的電腦系統要求如下表所述。

| | |
|-----|--------------------------|
| 記憶體 | 8 GB或更大 |
| CPU | Core i5-8400 2.8GHz或更高等級 |
| 顯示 | 1024 × 768或更高解析度 |

安裝

- 1 將附帶的DVD-ROM裝入電腦的DVD-ROM光碟機中。
安裝精靈自動啟動。如果安裝精靈未啟動，請按兩下DVD-ROM中的“Install.exe”檔案。
- 2 從下拉式選單中選擇您的印表機系列，並點選[OK]。
- 3 從下拉式選單中選擇您想要的語言，並點選[OK]。
- 4 點選[下一步]。
- 5 按照畫面上的指示指定設定。
- 6 顯示列印測試頁的訊息時，點選[是]。
- 7 確認測試頁列印正確，並點選[確定]。



- 按[顯示“讀我”文本。]顯示包括使用本機的注意事項的“讀我”畫面。務必閱讀此資訊。

8 點選[完成]。

印表機驅動程式覆寫舊版本後，電腦將重新開機。



- 如果您不想立即重新啟動電腦，請取消勾選[現在重新開始]核取方塊後再點選[完成]。

9 從電腦中取出DVD-ROM。



- 如果第一次使用印表機驅動程式，或者新增選購設備到機器時，請指定印表機設定。已連接選購設備時，先指定設定，以便使用某些功能。無法使用的功能會變灰色。（第108頁“[環境]標籤”）
- 將DVD-ROM放在安全位置，以供日後參考。

關於任務

本節說明如何使用[詳細資訊]、[列印]、[刪除]及各畫面的文件清單可用的其他功能。按下[任務狀態]鍵可檢查進行中或已完成的任務。



- 任務是在各個模式中（例如列印模式、複印模式）由本機執行的任務單位。
- 在下列情況中，任務名稱會顯示為“*****”。
 - 在印表機驅動程式中勾選[隱藏任務名稱]核取方塊的任務（第106頁“PIN碼”）

[活動 / 閒置]畫面

觸碰[活動 / 閒置]可顯示進行中的任務和等待列印的任務清單。從清單頂端依序列印任務。

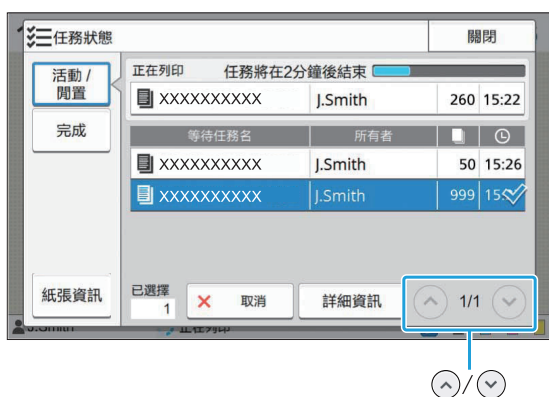

- [活動 / 閒置]下的輸出順序（任務優先順序）在機器上執行中斷複印時，中斷複印任務優先於從印表機驅動程式發送的任務。

任務清單

任務清單顯示正在列印、處理和等待列印的任務之任務名稱、狀態、所有者名稱、份數和接收時間。表示任務類型的圖示會顯示於任務名稱左側。

| 圖示 | 任務類型 |
|----|----------------------------|
| | 複印任務 |
| | 列印任務 |
| | 儲存（載入）任務 |
| | USB（載入）任務 |
| | PS任務（使用選購的PostScript設定套件時） |
| | 含有PIN碼的任務 |
| | 中斷的任務 |



- 觸碰 \uparrow / \downarrow 切換清單中的頁面。

檢查任務的目前狀態

正在列印和處理的任務目前狀態會顯示進度列。目前列印的任務也會顯示預計完成時間。



- 如果使用混合大小原稿功能，或者列印任務的頁數不明時，不會顯示預計完成時間。

取消任務

若要取消任務，選擇您要取消的任務，然後觸碰[取消]或按下[停止]鍵。若要取消含有PIN碼的任務，您需要輸入PIN碼。

檢查任務的詳細資訊

觸碰[詳細資訊]可檢視進行中或等待列印的任務之詳細資訊。

[完成]畫面

觸碰[完成]可顯示已完成任務的清單。

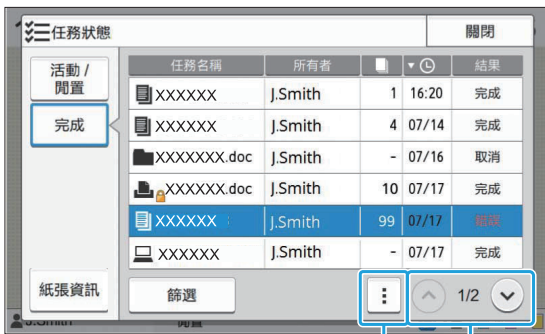

副功能表 ⌵ / ⌶

您可以檢查任務名稱、所有者、已列印份數、列印日期/時間和處理結果。

表示任務類型的圖示會顯示於任務名稱左側。

| 圖示 | 任務類型 |
|----|--------------------------------|
| | 複印任務 |
| | 列印任務 |
| | 掃描（郵件）任務 |
| | 掃描（電腦）任務 |
| | 掃描（主控台）任務 |
| | 儲存（保存）任務 |
| | 儲存（載入）任務 |
| | USB（保存）任務 |
| | USB（載入）任務 |
| | PS任務 （使用選購的PostScript設定套件時） |
| | 含有PIN碼的任務 |
| | 中斷的任務 |



- 觸碰副功能表可檢查任務的詳細資訊、再次列印任務或刪除任務。
- 觸碰[篩選]可設定要列出的已完成任務類型。
- 觸碰⌵ / ⌶ 切換清單中的頁面。
- 觸碰[任務名稱]或[所有者]等類別，可在升序和降序之間切換顯示排序順序。

- 此清單也會顯示已處理的任務記錄。清單中顯示的任務儲存期間和數量由管理員指定。關於詳細資訊，請洽詢管理員。

[紙張資訊]畫面

觸碰[紙張資訊]可顯示正在進紙的紙盤。
若要在使用機器列印期間添加紙張，請在此畫面上檢查可用的紙盤。



- 如果使用ComColor FT5231/FT5231R，不會顯示[紙張資訊]畫面。

使用掃描器掃描和複印紙張文件。

提供不同的複印選項以符合您的目的和應用程式，例如，雙面複印以及將多個紙張文件複印到一張紙上。

複印操作概述

第46頁

1. 裝入原稿。



2. 觸碰[主頁]畫面上的[複印]。



3. 變更設定。



4. 使用數字鍵指定份數。



5. 按下[啟動]鍵。

複印設定

第51頁

本節詳細說明各個複印設定。

複印模式功能按鈕

第69頁

本節說明複印模式可用的功能。



1



複印

複印操作概述

本節說明基本複印操作。

程序

1 裝入原稿。

關於可使用原稿類型的詳細資訊，請參閱“原稿”（第21頁）。

■ ADF中

1) 將原稿裝入ADF。

對齊原稿，並將正面朝上放置。

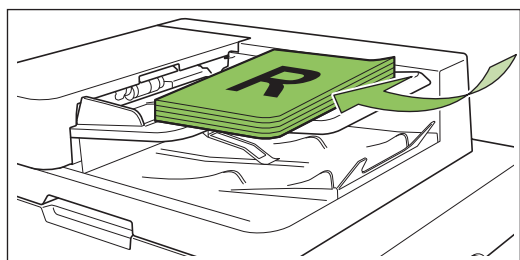

2) 根據原稿寬度滑動原稿導板。

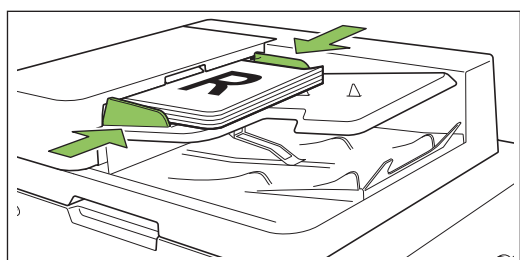

■ 稿台玻璃上

1) 打開原稿蓋板。

2) 裝入原稿。

將原稿面朝下放在玻璃上。把原稿角落對齊玻璃左上角。

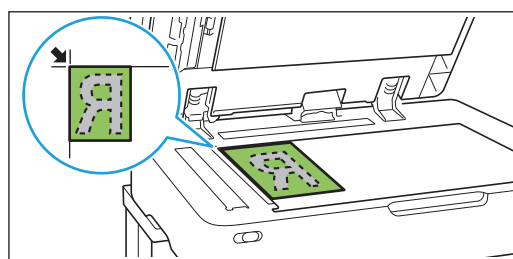

3) 關閉原稿蓋板。



• 輕輕打開或關閉原稿蓋板。

2 觸碰[主頁]畫面上的[複印]。



3 變更設定。

指定複印後的整理設定。
關於可設定功能的詳細資訊，請參閱“設定清單”（第49頁）。

4 使用數字鍵指定份數。

輸入所需的份數，最多9,999。

5 按下[啟動]鍵。

將顯示[正在複製]畫面，並開始複印原稿。畫面上顯示目前狀態。



- 當您觸碰[慢速列印]並選取核取方塊時，列印速度將變慢。這樣也能降低本機列印任務時產生的噪音。
- 如果您需要在列印任務時複印文件，請按下[中斷]鍵暫停目前任務，然後開始進行其他複印任務。

■ 使用稿台玻璃掃描有多個頁面的原稿時

掃描原稿中的一頁後，畫面上會出現訊息，詢問是否要掃描其他頁面。

若要掃描其他頁面，請裝入下一頁，然後觸碰[掃描]。掃描完原稿的所有頁面後，觸碰[已掃描]。



- 以上確認畫面會在[排序]設定為[有序]時顯示。(第54頁“排序”)

裝入下一個複印任務

在複印期間，當原稿掃描完成後，您就可以開始掃描下一份原稿。

1 按[正在複製]畫面上的[關閉]。

2 裝入下一份原稿，然後按[啟動]鍵。

出現訊息，原稿將做為下一個任務複印。

取消複印

1 按下[停止]鍵。

顯示[正在暫止]畫面。



2 觸碰[取消]。

顯示[確認]畫面。

3 觸碰[確定]。

複印取消。

4 觸碰[關閉]。

複印時變更設定

1 按下[停止]鍵。

顯示[正在暫止]畫面。

2 觸碰[更改設定]。

顯示[更改設定]畫面。



3 變更設定。

您可以變更以下設定。

- 慢速列印 (第67頁“慢速列印”)
- 列印濃度 (第54頁“列印濃度”)
- 紙張選擇 (第51頁“紙張選擇”)
- 圖像位置 (第61頁“圖像位置”)



- 如果您觸碰[樣張]，只會輸出一份按下[停止]鍵時正在處理的頁面。

4 觸碰[關閉]。

5 觸碰[繼續]。

開始複印已變更設定的任務。

複印時執行維護

1 按下[停止]鍵。
顯示[正在暫止]畫面。

2 觸碰[維護]。
顯示[維護]畫面。

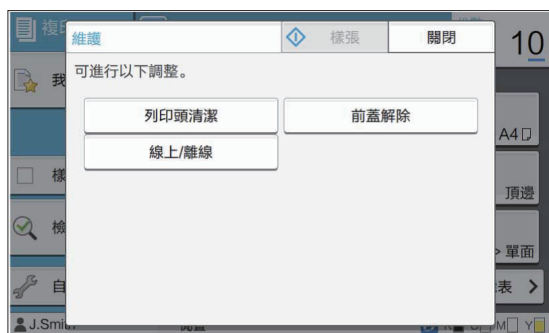

3 進行需要的調整。
可以使用下列維護選項。

- 列印頭清潔
- 紙引導控制
- 線上/離線
- 前蓋解除



- 觸碰[線上/離線]以顯示[線上/離線]畫面。
此設定設為[OFF]時，機器不能接收來自電腦等網路裝置的任務。若希望在本機使用期間不受其他任務中斷，此選項很方便。
- 關於[列印頭清潔]和[前蓋解除]的詳細資訊，請參閱另外提供的“故障排除指南”。
- 如果您觸碰[樣張]，只會輸出一份按下[停止]鍵時正在處理的頁面。
- 如果使用選購的自動控制堆疊紙盤，您可以從[紙引導控制]調整堆疊紙盤的位置。
關於詳細資訊，請參閱另外提供的“故障排除指南”。

4 觸碰[關閉]。

5 觸碰[繼續]。
套用調整後繼續複印任務。

設定清單

以下為複印模式可用的設定清單。

| 設定項目 | 說明 | 參閱 |
|----------|--|-------|
| 彩色模式 | 選擇彩色或黑白列印。 | 第51頁 |
| 複製大小 | 使用此項可縮小或放大複印圖像。 | 第51頁 |
| 紙張選擇 | 根據複印紙變更紙盤、紙張類型和進紙控制設定。 | 第51頁 |
| 掃描大小 | 指定原稿的掃描大小。 | 第53頁 |
| 原稿方向 | 指定原稿的方向。 | 第53頁 |
| 雙面/單面 | 指定要掃描的原稿面和要列印的紙張面。 | 第53頁 |
| 排序 | 指定印製多份原稿複印件的列印方法。 | 第54頁 |
| 掃描水準 | 調整原稿的掃描水準。 | 第54頁 |
| 列印濃度 | 指定列印濃度。 | 第54頁 |
| ADF掃描&暫停 | 即使由於原稿頁數太多而必須分成多套裝入原稿時，使用此選項也可視為一個複印任務。 | 第55頁 |
| 混合大小原稿 | 在原稿中使用多個不同原稿尺寸時，使用此選項。 | 第55頁 |
| 書本陰影消除 | 複印打開的書本時，使用此選項可去除出現在複印件中心的陰影。 | 第56頁 |
| 頁面分割 | 使用此選項可將跨兩頁的頁面掃描成兩個部分（右邊和左邊）。 | 第56頁 |
| 組合 | 使用此選項可在一張紙上組合連續頁面。 | 第57頁 |
| 圖像重複 | 此功能可在一張紙上組合多份相同原稿。 | 第57頁 |
| 小冊子 | 建立小冊子時指定落版。連接選購的多功能整理器時，也可以使用騎馬釘裝訂製作小冊子。 | 第58頁 |
| 戳記 | 使用此選項可在頁首或頁尾上列印頁碼、日期和文字。 | 第58頁 |
| 頁面框線 | 使用此選項可在紙張邊界加入邊界線。 | 第60頁 |
| 圖像品質 | 指定掃描原稿的解析度。 | 第60頁 |
| 原稿類型 | 選擇原稿類型，以便在列印掃描資料前執行適當的圖像處理。 | 第60頁 |
| Gamma 修正 | 使用此選項可調整掃描資料的色彩平衡（CMYK）。 | 第61頁 |
| 圖像控制 | 指定原稿的圖像處理。 | 第61頁 |
| 基準色彩水準 | 使背景顏色（底色）變淡，以便讀取文字。 | 第61頁 |
| 圖像位置 | 調整列印位置時指定此項。 | 第61頁 |
| 浮水印 | 疊加儲存裝置中所儲存的影像以製作複印件。 | 第62頁 |
| 程式 | 當所需份數因群組（例如公司部門或班級）而異時指定此項。您可以快速列印所需套數的正確份數。 | 第63頁 |
| 添加封面 | 指定此項可以為列印件的正面和背面加入封面和封底。 | 第65頁 |
| 分隔 | 指定插頁的設定。連接選購的多功能整理器或移位裝訂托盤時，也能使用移位輸出設定。 | 第66頁 |
| 裝訂邊界 | 指定裝訂邊界。 | 第66頁 |
| 裝訂/打孔 | 指定裝訂設定。 （使用選購的移位裝訂托盤時） | 第157頁 |
| | 指定裝訂和打孔設定。 （使用選購的含打孔設備之多功能整理器時） | 第172頁 |

第1章複印

| 設定項目 | 說明 | 參閱 |
|---------|---|-------|
| 折疊 | 指定紙張折疊設定。 (使用選購的含折疊設備之多功能整理器時) | 第173頁 |
| 慢速列印 | 使用此選項可減慢列印速度。也可降低處理中任務的操作音。 | 第67頁 |
| 輸出紙盤 | 選擇列印件的輸出紙盤。 (使用選購的多功能整理器時) | 第175頁 |
| | 選擇列印件的輸出紙盤。(使用選購的堆疊紙盤時) | 第179頁 |
| 面朝上/面朝下 | 指定輸出列印件在紙盤中面向上方或面向下方。 (使用選購的多功能整理器時) | 第175頁 |
| | 指定輸出列印件在紙盤中面向上方或面向下方。 (使用選購的堆疊紙盤時) | 第180頁 |
| 連續出紙 | 使用此選項可在使用中的紙盤已滿時自動切換輸出紙盤。 (使用選購的多功能整理器時) | 第175頁 |
| | 使用此選項可在使用中的紙盤已滿時自動切換輸出紙盤。(使用選購的自動控制堆疊紙盤時) | 第180頁 |
| 連續送紙 | 使用此選項可在所選紙盤中的紙張用完時自動從相同紙張尺寸和紙張類型的不同紙盤送紙。 | 第67頁 |
| 自動圖像旋轉 | 使用此選項可在原稿與紙張方向不相符時將圖像自動旋轉90度。 | 第67頁 |
| 建立掃描任務 | 您可以將以不同設定掃描的多份原稿視為一個任務共同複印。 | 第68頁 |
| 中斷複印 | 使用此功能可暫停列印中的任務以複印其他任務。 | 第68頁 |
| 我的最愛 | 此功能可調用常用設定。 | 第69頁 |
| 加印 | 使用此選項可再次複印剛複印的原稿，而不需要重新掃描。 | 第69頁 |
| 印樣輸出 | 使用此選項可在印製大量複印件時檢查列印結果；列印一份後機器會停止。 | 第69頁 |
| 檢查設定 | 使用此選項可檢查目前設定。 | 第69頁 |
| 自訂選單 | 登錄我的最愛和預設設定，並編輯按鈕順序。 | 第70頁 |

複印設定



彩色模式

選擇彩色或黑白列印。

[自動]

如果您想要機器自動偵測原稿色彩並以彩色（青色、洋紅、黃色和黑色）或黑白複印，請選擇此選項。

[全彩]

選擇此選項可將原稿資料轉換成四色資料（使用青色、洋紅、黃色和黑色）以複印。

[黑]

選擇此選項可以用一種顏色（黑色）複印，不論原稿顏色為何。

[青]

選擇此選項可以用一種顏色（青色）複印，不論原稿顏色為何。

[洋紅]

選擇此選項可以用一種顏色（洋紅）複印，不論原稿顏色為何。

1 觸碰[彩色模式]。
顯示[彩色模式]畫面。

2 選擇彩色模式。

3 觸碰[確定]。

複製大小

以指定的複製大小複印。

[100% (1 : 1)]

選擇此選項可以100%複印。

[配合紙張]

根據原稿尺寸和紙張尺寸自動設定複製大小。（第51頁“紙張選擇”）

[縮小]

選擇此選項可根據其他標準尺寸紙張縮小標準尺寸原稿以複印。

[放大]

選擇此選項可根據其他標準尺寸紙張放大標準尺寸原稿以複印。

手動

指定複製大小以便在複印時放大或縮小原稿。

1 觸碰[複製大小]。
顯示[複製大小]畫面。

2 指定複製大小。
若要使用由使用者定義的複製大小，觸碰[▽]或[△]指定尺寸。您也可以使用數字鍵輸入數字。

3 觸碰[確定]。

紙張選擇

選擇紙盤。

您也可以變更紙盤設定（紙張尺寸、紙張類型、雙饋檢查和自動選擇）。

[自動]

如果您想要紙盤從紙盤選擇被自動選擇，請選擇此選項。

紙盤選擇

當使用與原稿尺寸不同的紙張尺寸，或是要在[自動選擇]未設定為[ON]時使用紙盤，請選擇紙盤。

[紙盤設定]

變更紙盤設定。

1 觸碰[紙張選擇]。
顯示[紙張選擇]畫面。

1

2 選擇[自動]或選擇紙盤。

3 觸碰[確定]。



• 如果您使用“混合大小原稿”（第55頁）選項，[紙張選擇]會設定為[自動]。

變更紙盤設定

觸碰[紙盤設定]以變更紙盤設定。變更裝入紙盤的紙張時，務必變更紙盤設定。

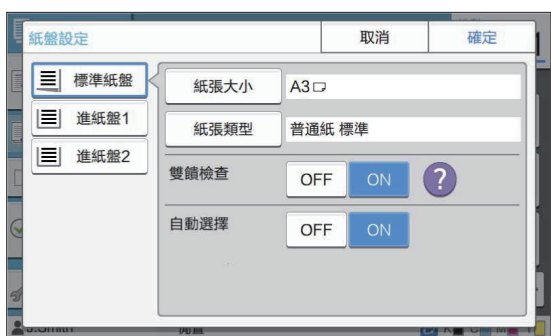

紙盤選擇

選擇您要變更設定的紙盤。

[紙張大小]

選擇紙張大小。

[紙張類型]

選擇紙張類型和厚度。

[雙饋檢查]

選擇是否檢查多張進紙。這項設定通常設為[ON]。此功能利用透光性偵測多張紙，因此當使用列印在背面的紙張、底色深的紙張或是信封時，選擇[OFF]。

[自動選擇]

將此選項設定為[ON]可自動選擇紙盤。

1 觸碰[紙張選擇]畫面上的[紙盤設定]。

顯示[紙盤設定]畫面。

2 選擇您要變更設定的紙盤。

3 觸碰[紙張大小]。

顯示[紙張大小]畫面。

4 選擇紙張大小，然後觸碰[確定]。

5 觸碰[紙張類型]。

顯示[紙張類型]畫面。

6 選擇紙張類型，然後觸碰[確定]。

7 選擇[雙饋檢查]設定。

8 選擇是否能自動選擇此紙盤。

9 觸碰[確定]。



• 建議裝入特殊紙（高品質紙、色紙、厚紙、信箋紙等）的紙盤不應設定為可供自動選擇。

■ 紙張大小

[自動]

如果您想要自動偵測標準尺寸紙張，請選擇此選項。

[標準]

指定標準尺寸。

[自訂]

選擇此選項可選擇管理員事先登記的非標準紙張尺寸。

[手動]

指定未登記的非標準紙張尺寸。



• 若未指定紙張尺寸，紙張寬度會設定為各個紙盤導板的寬度。長度則使用相關紙盤的最大長度。

紙張類型

[類型]、[厚度]

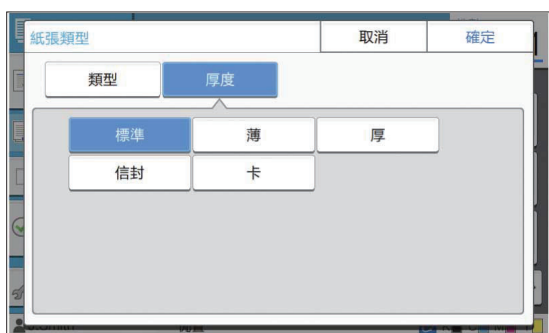
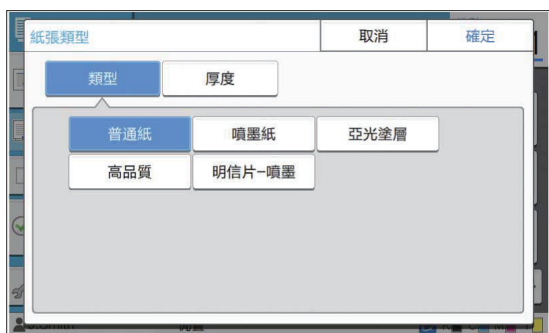

- 如果裝入標準紙盤的紙張厚度設定為[信封]，則無法從標準紙盤執行雙面列印。
- 以標準紙盤執行下列操作之一時，[厚度]會自動變成[信封]：
 - 在[紙張大小]的[標準]中選擇信封大小
 - 為[紙張大小]選擇[自動]時，在標準紙盤中裝入可偵測其大小的信封
 然後，執行下列操作之一時，[厚度]恢復為原始設定：
 - 在[紙張大小]的[標準]中選擇信封之外的紙張大小
 - 為[紙張大小]選擇[自動]時，在標準紙盤中裝入可偵測其大小的信封之外紙張
- 機器會根據所選紙張類型選擇色彩設定檔。（當您變更紙張類型時，列印結果會改變。）如果列印結果與您預期不同，請變更紙張類型。
- 使用特殊紙時，您可以新增設定到[厚度]的[U1]至[U5]。關於詳細資訊，聯絡您的經銷商或經授權的維修代表。

掃描大小

指定原稿的掃描大小。

[自動]

如果您想要自動偵測原稿的掃描大小，請選擇此選項。

[標準]

使用與原稿不同的標準尺寸時，請選擇此選項。

[自訂]

選擇此選項可選擇管理員事先登記的非標準紙張尺寸。

[手動]

指定未登記的非標準紙張尺寸。

1 觸碰[掃描大小]。

顯示[掃描大小]畫面。

2 指定原稿的掃描大小。

若要使用未登記的非標準尺寸，觸碰[手動]畫面上的[▽]或[△]輸入數值。您也可以使用數字鍵輸入數字。

3 觸碰[確定]。

原稿方向

[頂邊]

原稿頂邊朝稿台玻璃或ADF的後方裝入原稿時，選擇此項。

[向左]

將原稿頂邊朝稿台玻璃或ADF的左側裝入原稿時（使原稿文字朝向側邊），選擇此項。

1 觸碰[原稿方向]。

顯示[原稿方向]畫面。

2 選擇原稿方向。

3 觸碰[確定]。

雙面/單面

指定要掃描的原稿面和要列印的紙張面的組合。

[單面 -> 單面]

掃描單面原稿並列印在紙張單面上。

[單面 -> 雙面]

掃描單面原稿。掃描資料將列印在紙張雙面上。

[雙面 -> 雙面]

掃描雙面原稿並分別複印至紙張兩面。

第1章複印

[雙面 -> 單面]

掃描雙面原稿。雙面掃描資料會複印到兩張不同紙張的單面上。

[分頁方向]

指定向右/左或上/下打開頁面。

[原稿方向] (第53頁“原稿方向”)

關於如何設定掃描面和列印面的組合，以下使用將單面原稿掃描的資料複製到紙張兩面的範例說明。

- 1 觸碰[雙面/單面]。
顯示[雙面/單面]畫面。
 - 如果出現[確認]畫面，請將原稿方向設定為[頂邊]或[向左]。
- 2 觸碰[單面 -> 雙面]。
- 3 指定分頁方向。
- 4 觸碰[確定]。

排序

指定印製多份複印件時的紙張輸出方法。

[自動]

若要在將原稿裝入ADF時成套排序複印件，並在將原稿放在稿台玻璃上時依頁排序複印件，請選擇此選項。

[有序]

選擇此選項可成套製作複印件。

[無序]

選擇此選項可以按頁複印。

- 1 觸碰[排序]。
顯示[排序]畫面。
- 2 選擇排序類型。
- 3 觸碰[確定]。

掃描水準

您可以調整原稿的掃描水準。

[-2]、[-1]、[±0]、[+1]、[+2]

- 1 觸碰[掃描水準]。
顯示[掃描水準]畫面。
- 2 選擇掃描水準。
- 3 觸碰[確定]。



• 複印具有背景顏色的文字原稿或在彩色紙上列印的原稿時，您可以使背景顏色（底色）變淡，以便讀取文字。（第61頁“基準色彩水準”）

列印濃度

您可以調整要用於列印的墨水量。

[-3]、[-2]、[-1]、[±0]、[+1]、[+2]、[+3]

- 1 觸碰[列印濃度]。
顯示[列印濃度]畫面。
- 2 選擇列印濃度。
- 3 觸碰[確定]。

ADF掃描&暫停

複印無法一次裝入ADF的多張原稿時，可以當做一份任務複印。最多1,000張單面原稿或500張雙面原稿可以當做一份任務複印。



- 可以一次裝入ADF中的最大張數為200張（紙張重量80 g/m²）。
- 使用ADF掃描所有原稿，而不使用稿台玻璃。
- [ADF掃描&暫停]無法與[建立掃描任務]一起使用。（第68頁“建立掃描任務”）

[OFF]、[ON]

- 1 觸碰[ADF掃描&暫停]。
顯示[ADF掃描&暫停]畫面。
- 2 觸碰[ON]。
- 3 觸碰[確定]。
- 4 按下[啟動]鍵。
將顯示[正在複製]畫面，並開始複印原稿。畫面上顯示目前狀態。
ADF中沒有原稿紙張時，會顯示原稿新增確認畫面。
- 5 在ADF中裝入原稿的後續頁面，然後觸碰[掃描]。
開始掃描原稿。
重複此步驟，直到掃描完所有頁面。
- 6 觸碰[已掃描]。
開始列印已掃描的資料。

混合大小原稿

在ADF中裝入兩種不同尺寸的原稿時，使用此選項。

將相同長度的側邊對齊以裝入原稿（A4-LEF*和A3、B5-LEF和B4，或是Letter-LEF和Ledger）。

* 長邊進紙（Long Edge Feed）

裝入ADF時的原稿
裝入方向

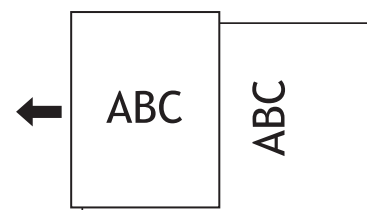

- [混合大小原稿]無法與[書本陰影消除]、[頁面分割]、[組合]、[圖像重複]、[小冊子]或[頁面框線]選項一起使用。（第56頁“書本陰影消除”、第56頁“頁面分割”、第57頁“組合”、第57頁“圖像重複”、第58頁“小冊子”、第60頁“頁面框線”）
- 在稿台玻璃上掃描時，您可以使用任何原稿尺寸組合。
- 在稿台玻璃上掃描不同尺寸的原稿與整理頁面時，使用[混合大小原稿]選項。

[OFF]、[ON]

- 1 將[紙張選擇]設定為[自動]。
關於詳細資訊，請參閱“紙張選擇”（第51頁）。
- 2 觸碰[混合大小原稿]。
顯示[混合大小原稿]畫面。
- 3 觸碰[ON]。
- 4 觸碰[確定]。

書本陰影消除

掃描書籍或其他裝訂的文件時，此功能可去除出現在中心的陰影（內邊界）。



- 將書籍放置在稿台玻璃上時，請將頂邊朝上放置，並且對齊玻璃表面左上角的箭頭。此功能不能用於垂直或傾斜放置的書籍。

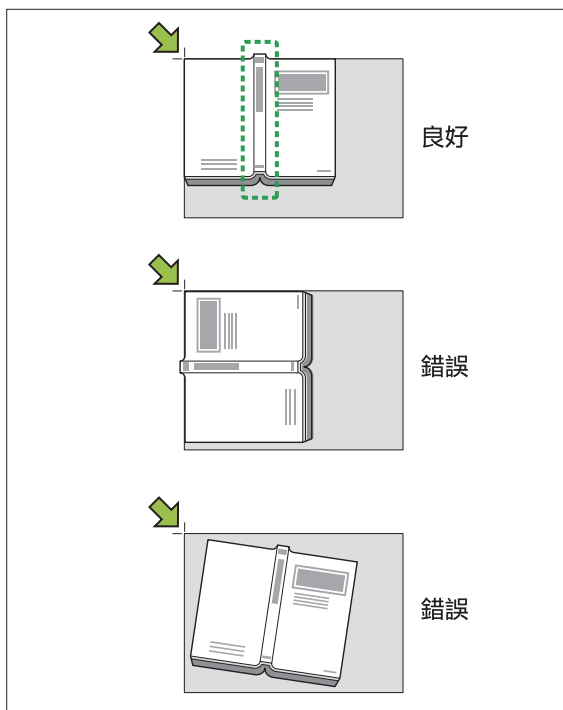

[OFF]、[10mm]、[20mm]、[30mm]、
[40mm]、[50mm]、
[頁面分割]（第56頁“頁面分割”）

- 1 觸碰[書本陰影消除]。
顯示[書本陰影消除]畫面。
- 2 選擇消除寬度。
- 3 設定[頁面分割]。
關於詳細資訊，請參閱“頁面分割”（第56頁）。
- 4 觸碰[確定]。

頁面分割

使用此選項可將跨兩頁的頁面掃描成兩個部分（右邊和左邊）。

可以分割頁面的原稿尺寸如下。

A3、A4、A5、B4、B5



- 將書籍放置在稿台玻璃上時，請將頂邊朝上放置，並且對齊玻璃表面左上角的箭頭。此功能不能用於垂直或傾斜放置的書籍。

[頁順序]

此選項設定為[OFF]時，不能使用頁面分割功能。

將從左側打開的書籍頁順序設定為[左到右]。

將從右側打開的書籍頁順序設定為[右到左]。

[掃描時選擇頁]

此選項設定為[OFF]時，跨兩頁的頁面會分割成兩頁（右邊和左邊）。

此選項設定為[ON]時，您可以為跨兩頁的頁面指定掃描範圍。

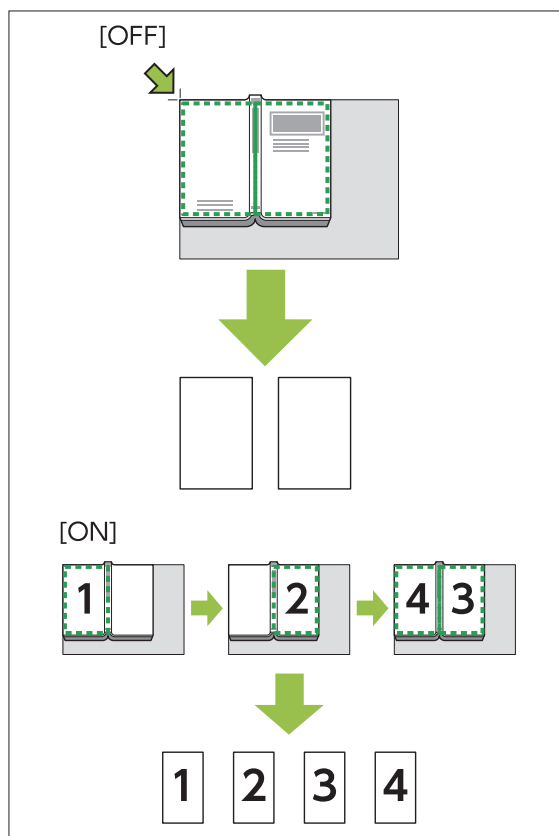

關於如何設定頁面分割，以下使用將[掃描時選擇頁]設定為[ON]的範例說明。

- 1 觸碰[頁面分割]。
顯示[頁面分割]畫面。

2 指定頁順序。



3 將[掃描時選擇頁]設定為[ON]。

4 觸碰[確定]。

5 按下[啟動]鍵。

顯示掃描範圍設定畫面。

6 選擇以下之一：[僅左側]、[兩邊]或[僅右側]。

7 觸碰[掃描]。

開始掃描原稿。
重複步驟6和7，直到所有頁面都已掃描完成。

8 觸碰[已掃描]。

開始列印已掃描的資料。

組合

此功能可在一張紙上組合連續頁面。

 您不能同時使用[組合]和[混合大小原稿]。(第55頁“混合大小原稿”)

[頁/紙張]

[OFF]、[2 頁]、[4 頁]、[8 頁]

[佈局]

指定頁面落版順序。

範例：直向文件

| 每張紙的拼版頁數 | 佈局 |
|----------|---|
| 2 頁 |  |

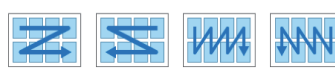
| 每張紙的拼版頁數 | 佈局 |
|----------|---|
| 4 頁 |  |
| 8 頁 |  |

[原稿方向] (第53頁“原稿方向”)

1 觸碰[組合]。

顯示[組合]畫面。

- 如果出現[確認]畫面，請將原稿方向設定為[頂邊]或[向左]。

2 指定每張紙的拼版頁數。

3 選擇佈局。

4 觸碰[確定]。

圖像重複

此功能可在一張紙上組合多份相同原稿。



• 您不能同時使用[圖像重複]和[混合大小原稿]。(第55頁“混合大小原稿”)

[OFF]、[2 頁]、[4 頁]、[8 頁]

[原稿方向] (第53頁“原稿方向”)

1 觸碰[圖像重複]。

顯示[圖像重複]畫面。

- 如果出現[確認]畫面，請將原稿方向設定為[頂邊]或[向左]。

2 選擇每張紙的拼版頁數。

3 觸碰[確定]。

小冊子

此功能適用於對一張紙上組合的連續頁面進行雙面列印。



- [小冊子]無法與[混合大小原稿]或[組合]一起使用。(第55頁“混合大小原稿”、第57頁“組合”)

<可以用來建立小冊子的紙張類型>

A3、B4、A4、B5、Ledger、Legal、Letter、Foolscap和自訂尺寸

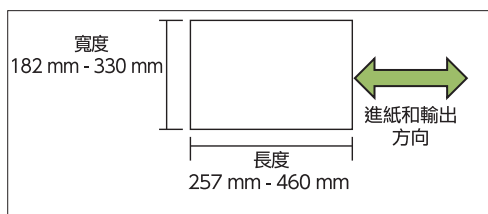

- 您不能使用寬度大於高度的紙張。

[佈局順序]

指定落版順序。

此選項設定為[OFF]時，不能使用落版功能。

[內邊距]

將內邊距設定為折疊部分的中央，防止紙張對折時折疊部分隱藏。

[自動縮小]

將此選項設定為[ON]可啟用自動縮小。

1 觸碰[小冊子]。
顯示[小冊子]畫面。

2 選擇佈局順序。

3 觸碰[▽]或[△]以指定內邊距。
您也可以使用數字鍵輸入數字。

4 選擇[自動縮小]。

5 觸碰[確定]。



- 如果您指定的內邊距使列印的圖像不符合紙張，請將自動縮小設定為[ON]。

- 如果您目前使用選購的多功能整理器，可以使用[裝訂]和[分隔書籍]功能。關於詳細資訊，請參閱“選購設備”中的“裝訂（[小冊子]）”（第174頁）和“分隔書籍（[小冊子]）”（第174頁）。

戳記

使用此選項可在頁首或頁尾上列印頁碼、日期和文字。



- 無法在插頁或封頁上新增頁碼和日期的戳記。(第66頁“分隔”、第65頁“添加封面”)
- 將此功能與[組合]或[圖像重複]一起使用時，會在複印紙的每一頁上新增頁碼和日期的戳記，而不是根據原稿的頁面新增戳記。將此功能與[小冊子]一起使用時，會在小冊子的每一頁上新增頁碼和日期的戳記。
- 指定複製尺寸不會影響戳記尺寸。
- [戳記]和[頁面框線]功能不能同時使用。(第60頁“頁面框線”)

[頁]、[日期]、[文字]、[組名]

選擇要戳印的戳記類型。



- 已設定[程式]（第63頁“程式”）時，啟用[組名]。

[列印位置]

指定列印位置。

[左上]、[中上]、[右上]、[左下]、[下方中央]、[右下]

此選項設定為[OFF]時，不會列印戳記。

[文字尺寸]

指定列印的文字大小。

[透明度]

此選項設定為[OFF]時，圖像會從戳記區域中移除，以產生白色空間，然後在該白色空間中戳印文字。

此選項設定為[ON]時，當戳記區域和圖像重疊時，會在圖像上戳印文字。

[起始編號]

指定要戳印的第一個數字。

[列印起始頁]

指定要戳印的第一個頁面。

範例：當戳記起始頁面設定為“2”，且戳記起始編號設定為“3”時

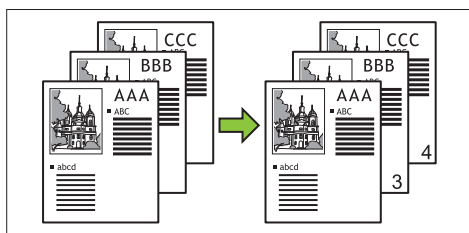

[已應用的頁面]

此選項設定為[所有頁面]時，戳記會套用到所有頁面。

此選項設定為[僅首頁]時，戳記只會套用到第一頁。

[戳記日期]

此選項設定為[今天]時，會戳印今天的日期（機器上設定的日期）。

此選項設定為[指定的日期]時，會戳印指定的日期。

[列印文字]

指定要列印的文字。

戳印頁碼

1 觸碰[戳記]。
顯示[戳記]畫面。

2 觸碰[頁]。

3 指定列印位置。



• 不同類型的戳記不能戳印在相同位置。

4 指定文字大小。

在[文字尺寸]畫面上觸碰[▽]或[△]以指定文字大小。您也可以使用數字鍵輸入數字。

5 設定透明度選項。

6 指定起始編號。

7 指定戳記起始頁。

8 觸碰[確定]。

戳印日期

1 觸碰[戳記]。
顯示[戳記]畫面。

2 觸碰[日期]。

3 指定列印位置。



• 不同類型的戳記不能戳印在相同位置。

4 指定文字大小。

在[文字尺寸]畫面上觸碰[▽]或[△]以指定文字大小。您也可以使用數字鍵輸入數字。

5 設定透明度選項。

6 設定套用頁面選項。

7 設定要戳印的日期。

如需指定您選擇的日期，請觸碰[指定的日期]並觸碰螢幕上顯示的輸入畫面，以設定日期。您也可以使用數字鍵輸入數字。

8 觸碰[確定]。

列印文字

1 觸碰[戳記]。
顯示[戳記]畫面。

2 觸碰[文字]。



• 您不能變更字體。

3 指定要列印文字的位置。



• 不同類型的戳記不能戳印在相同位置。

4 指定文字大小。

在[文字尺寸]畫面上觸碰[▽]或[△]以指定文字大小。您也可以使用數字鍵輸入數字。

5 設定透明度選項。

6 設定套用頁面選項。

7 設定要戳印的文字。

8 觸碰[確定]。

頁面框線

此選項可在紙張邊界加入邊界線。



- 即使此選項與[組合]或[圖像重複]一起使用，邊界線仍會列印於每張複印紙上，而不是原稿的每一頁。
- 邊界線會列印於原稿資料上。如果邊界列印區域中發生圖像重疊，可能無法列印部分圖像。
- [彩色模式]設定為[黑]、[青]或[洋紅]時，無法選擇的顏色會變灰色。（第51頁“彩色模式”）
- 在黑白複印件上列印邊界可以使海報和標誌更加醒目。
- [頁面框線]無法與[戳記]或[混合大小原稿]一起使用。（第58頁“戳記”、第55頁“混合大小原稿”）

[OFF]、[紅]、[藍]、[綠]、[黃]、[黑]
邊界線寬度（手動輸入）

1 觸碰[頁面框線]。

顯示[頁面框線]畫面。

2 選擇邊界線顏色。

3 觸碰[▽]或[△]指定邊界線的寬度。

您也可以使用數字鍵輸入數字。

4 觸碰[確定]。

圖像品質

指定掃描原稿的解析度。

[標準]

原稿主要由文字組成時，選擇此項。

[精細]

原稿有照片時，選擇此項。原稿的列印速度比[標準]慢，但以較高解析度掃描。

1 觸碰[圖像品質]。

顯示[圖像品質]畫面。

2 選擇解析度。

3 觸碰[確定]。

原稿類型

選擇原稿類型，以便使用適當的圖像處理列印原稿。

[行/照片]

原稿有文字和照片時，選擇此項。

[行]

原稿有文字或插圖時，選擇此項。

[照片]

原稿有照片時，選擇此項。

[地圖/鉛筆]

原稿有許多細微色彩或細線時，例如地圖或有素描的原稿，選擇此項。

[點值法]

此選項設定為[自動]時，透過點的密度自動表現漸層。密度越高，漸層越深。密度越低，漸層越淺。此選項設定為[70 lpi]時，以70 lpi的列印解析度重現照片。

此選項設定為[100 lpi]時，以100 lpi的列印解析度重現照片。

1 觸碰[原稿類型]。

顯示[原稿類型]畫面。

2 選擇原稿類型。

3 如果選取[行/照片]、[照片]或[地圖/鉛筆]，請設定網點處理選項。

4 觸碰[確定]。

Gamma 修正

此功能可調整掃描資料的色彩平衡 (CMYK)。



- [彩色模式] 設定為 [黑]、[青] 或 [洋紅] 時，只能調整黑色 (K) 的 Gamma 值。(第 51 頁“彩色模式”)

[C] - [R]

[1]、[2]、[3]、[4]、[5]、[6]、[7]

數值越低 (最低為 [1])，圖像中的青色 (C) 越強烈。數值越高 (最高為 [7])，圖像中的紅色 (R) 越強烈。

[M] - [G]

[1]、[2]、[3]、[4]、[5]、[6]、[7]

數值越低 (最低為 [1])，圖像中的洋紅 (M) 越強烈。數值越高 (最高為 [7])，圖像中的綠色 (G) 越強烈。

[Y] - [B]

[1]、[2]、[3]、[4]、[5]、[6]、[7]

數值越低 (最低為 [1])，圖像中的黃色 (Y) 越強烈。數值越高 (最高為 [7])，圖像中的藍色 (B) 越強烈。

[K]

[1]、[2]、[3]、[4]、[5]、[6]、[7]

數值越高 (最高為 [7])，圖像中的黑色 (K) 越強烈。

1 觸碰 [Gamma 修正]。

顯示 [Gamma 修正] 畫面。

2 選擇各個色彩的平衡。

[輸出圖像] 顯示已調整色彩平衡的圖像預覽。

3 觸碰 [確定]。

圖像控制

指定掃描資料的適當圖像處理設定。

[自動]

根據 [彩色模式] 和 [原稿類型] 設定自動指定數值。(第 51 頁“彩色模式”、第 60 頁“原稿類型”)

[行/照片等級]

[1]、[2]、[3]、[4]、[5]、[6]、[7]

數值越高 (最高為 [7])，套用的文字辨識等級越高 (即使是外廓不清楚的文字也會被辨識為文字)。

[邊緣加強]

[1]、[2]、[3]、[4]、[5]、[6]、[7]

數值越高 (最高為 [7])，辨識為文字部分的邊緣強調程度越高。

[消除波紋]

[1]、[2]、[3]、[4]、[5]、[6]、[7]

數值越高 (最高為 [7])，辨識為照片部分的波紋消除量越大。

1 觸碰 [圖像控制]。

顯示 [圖像控制] 畫面。

2 設定圖像控制設定。

3 觸碰 [確定]。

基準色彩水準

複印具有背景顏色的文字原稿或在彩色紙上列印的原稿時，此功能可以使背景顏色 (底色) 變淡，以便讀取文字。

[1]、[2]、[3]、[4]、[5]、[6]、[7]

數值越高，背景顏色的淡化程度越高。

[自動]

自動設定背景顏色的濃度。

1 觸碰 [基準色彩水準]。

顯示 [基準色彩水準] 畫面。

2 指定底色等級設定。

3 觸碰 [確定]。

圖像位置

此功能可調整圖像的列印位置。

[正面]、[背面]

選擇要調整圖像位置的紙張面。

[重置]

選擇此選項可將所選面 (正面或背面) 的調整值恢復為 0 mm。

[←]、[↓]、[↶]、[↷]

使用這些鍵可以移動圖像的位置。

- 1 觸碰[圖像位置]。
顯示[圖像位置]畫面。
- 2 選擇要調整圖像位置的紙張面（正面或背面）。
- 3 觸碰[↑]、[↓]、[←]和/或[→]調整圖像位置。
- 4 觸碰[確定]。



- 您可以使用0.5 mm為遞增單位，將列印位置朝上、下、左或右調整最多± 20 mm。
- 執行雙面列印時，可以分別調整正面和背面。

浮水印

以重疊的方式，將儲存在方塊中的圖像複印到原稿上。



- [浮水印]無法和下列功能一起使用。
 - 複製尺寸（第51頁）
 - 混合大小原稿（第55頁）
 - 組合（第57頁）
 - 圖像重複（第57頁）
 - 小冊子（第58頁）
 - 程式（第63頁）
 - 添加封面（第65頁）
 - 自動圖像旋轉（第67頁）
- 如果使用選購的多功能整理器或堆疊紙盤，請將輸出紙盤設定為[自動]或[面朝下紙盤]。

[OFF]、[ON]

[資料夾名稱]

顯示儲存[圖像選擇]中指定之圖像的資料夾名稱。

[文件名稱]

顯示[圖像選擇]中指定的檔案名稱。

[圖像選擇]

指定要重疊的圖像。

[目標頁面]

指定圖像檔案要重疊的目標頁面。

[重複印刷]

指定是否要重複使用圖像檔案的目標頁面。

[優先圖層]

指定要讓原稿或重疊圖像重疊在上層。

預覽區域

您可以檢查重疊圖像目標頁面、圖像反復或優先層的設定。

- 1 觸碰[浮水印]。
顯示[浮水印]畫面。
- 2 觸碰[ON]。
- 3 觸碰[圖像選擇]。
顯示[圖像選擇]畫面。



觸碰[資料夾名稱]文字方塊以變更資料夾。在[資料夾選擇]畫面上選擇資料夾，然後觸碰[確定]。在文件清單中選擇要用作重疊圖像的檔案，然後觸碰[確定]。回到[浮水印]畫面。



- 在您從清單中選擇文件後，預覽會出現在[影像重疊圖像]畫面上。觸碰[↑]或[↓]以變更文件。
- 觸碰[詳細資訊]可顯示[詳細資訊]畫面，您可以檢查文件的詳細資訊。

4 指定目標頁面。

如果用作重疊圖像的檔案有多頁，可以指定目標頁面。

[所有頁面]：使用所有頁面作為重疊圖像。從正面到背面依序在原稿上重疊。

[首頁]：僅使用第一頁作為重疊圖像。



- 除了第一頁以外的任何頁面均無法指定。

5 指定是否重複使用。

[ON]：在原稿上重複使用重疊圖像。

[OFF]：不重複。使用指定檔案的指定頁面圖像，依序在原稿上重疊一次。其他的原稿頁面不會加上重疊圖像。

6 指定優先層。

[原始]：原稿重疊在重疊圖像上方。

[影像重疊圖像]：重疊圖像重疊在原稿上方。

7 觸碰[確定]。



- 使用尺寸與原稿尺寸相同的重疊圖像（儲存在方塊中）。重疊圖像無法放大/縮小。
- 將以單面列印設定的重疊圖像儲存至方塊中。
- 如果原稿和重疊圖像的解析度不同，列印結果可能出現粗糙的顆粒。為原稿和重疊圖像的[圖像品質]設定相同的設定值，然後複印。
- 複印設定為單色時，即使重疊圖像為彩色，也會以單色複印。
- 如果原稿和重疊圖像的紙張尺寸或方向不同，則無法使用重疊功能。
- 儲存在方塊中的文件會依設定轉換。儲存在方塊中供列印之用時，請使用相同的紙張類型。如果紙張類型不同，列印結果可能會不同。
- 如果原稿和重疊圖像的重疊位置顏色相同，可能難以區別融合部分的圖像。

程式

依群組（例如班級或公司部門）分配不同份數時，可以當做單一複印任務快速列印所需份數。例如，若要發傳單給所有一年級學生的家長，您可以依班級分割份數來列印。



- 此選項無法與[排序]、[戳記]、[分隔]或[裝訂/打孔]功能一起使用。（第54頁“排序”、第58頁“戳記”、第66頁“分隔”、第67頁“裝訂/打孔”）

■ 輸入份數和套數

群組[01] - [60]

設定一個群組中結合份數和套數的程式。您可以設定最多60個群組。

[份數]

輸入要複印的份數。您可以設定最多9,999份。

[套]

指定您需根據[份數]中所輸入作為一套的份數複印多少套。

您可以設定最多99套。

<設定範例>

以下說明如何指定依每個班級的學生數分割份數列印時的設定。

| 班級 | 1-A | 1-B | 1-C |
|------|-----|-----|-----|
| 學生數 | 30 | 32 | 30 |
| 所需份數 | 30 | 32 | 30 |

以班級為單位分組，並分別為每個群組指定[份數]和[套]中的數字。在[份數]中輸入學生數。若要列印一套指定份數，在[套]中輸入1。

| 班級 | 操作面板上的設定 | | |
|-----|----------|----|-----|
| | 群組 | 份數 | [套] |
| 1-A | 01 | 30 | 1 |
| 1-B | 02 | 32 | 1 |
| 1-C | 03 | 30 | 1 |

此外，若多個群組具有相同的所需份數，可以透過增加套數將它們分為一組。在此情況下，班級1-A和1-C都具有相同份數，因此您可以如下指定設定，依班級分割份數來列印。

| 班級 | 操作面板上的設定 | | |
|---------|----------|----|-----|
| | 群組 | 份數 | [套] |
| 1-A、1-C | 01 | 30 | 2 |
| 1-B | 02 | 32 | 1 |

[表單]

切換編輯畫面至“年級/班級”表單（輸入格式）。可以輸入任何年級和班級組合的份數。若要切換回“份數x套數”表單，則再次觸碰[表單]。

■ 關於分隔設定

[排序]

若設定為[自動]，將原稿裝入ADF時，複印件將成套排序，將原稿放在稿台玻璃上時，則依頁排序。設定為[有序]可成套製作複印件。將[排序]選項設定為[無序]以依頁複印。

[滑托板]

此選項設定為[OFF]時，不會插入插頁。

如果表單為“份數x套數”：

- 此選項設定為[套間]時，會在每一套之間插入插頁。
- 此選項設定為[群組間]時，會在每一組之間插入插頁。

如果表單為“年級/班級”：

- 此選項設定為[有序]時，會在每一部門之間插入插頁。
- 此選項設定為[各區段]時，會在每一班級之間插入插頁。

[紙張]：指定裝入插頁的紙盤。

[編號列印]：將此選項設定為[ON]可列印編號。此選項設定為[套間]時，會列印群組編號和套碼，此選項設定為[群組間]時，只會列印群組編號。

[戳記]

在[程式]中，[戳記]中可以設定[組名]。

已設定[組名]時，視表單類型而定，列印以下文字之一。

對於“份數x套數”：程式名稱和群組編號。

對於“年級/班級”：程式名稱和年級

- [已應用的頁面]

此選項設定為[所有頁面]時，戳記會套用到所有頁面。

此選項設定為[僅首頁]時，戳記只會套用到每個群組的第一頁。

- [列印位置]/[文字尺寸]/[透明度]
關於設定的詳細資訊，請參閱“戳記”（第58頁）。

輸入程式設定

您可以輸入程式設定。
您也可以在設定清單上登錄已設定的程式，以便在必要時呼叫程式。最多可以登錄36個程式。

1 觸碰[程式]。
顯示[程式]畫面。

2 觸碰[直接輸入]。
顯示程式編輯畫面。

3 選擇表單。
每次觸碰[表單]，編輯畫面上的表單（輸入格式）將變更為“份數x套數”或“年級/班級”。選擇符合您目的表單。

選擇“份數x套數”時



選擇“年級/班級”時



4 使用數字鍵輸入份數和套數。
使用“年級/班級”表單時，輸入份數。

5 觸碰[分隔]。
顯示分隔畫面。

6 設定排序和插頁選項。

根據需要也可以設定[紙張]、[編號列印]和[組名]選項。

選擇“份數x套數”表單時



選擇“年級/班級”表單時



• 如果您使用選購的移位裝訂托盤或多功能整理器，當您觸碰 \downarrow 時顯示的畫面上，可以使用[裝訂]和[移位輸出]功能。關於詳細資訊，請參閱下列頁面：

- 使用選購的移位裝訂托盤時（第157頁“裝訂”、第158頁“移位輸出（[程式]）”）
- 使用選購的多功能整理器時（第172頁“裝訂/打孔”、第175頁“移位輸出（[程式]）”）

7 觸碰[確定]。
顯示[確認]畫面。

8 選擇是否登錄程式。

- [登錄為]
程式可登錄至設定清單中不使用的按鈕上。觸碰後，顯示登錄視窗。輸入程式名稱，然後觸碰[確定]。
- [立即使用]

可以使用程式進行列印，而不需要在設定清單中登錄。

9 觸碰[確定]。

叫出程式

您可以調用已儲存的程式。

1 觸碰[程式]。

顯示[程式]畫面。

2 選擇要調用的程式。

登錄的份數和套數會顯示在清單中。



3 觸碰[確定]。

變更程式設定

您可以變更已儲存的程式。

1 觸碰[程式]。

顯示[程式]畫面。

2 選擇程式。



副功能表

可以從副功能表指定以下設定。

- 重命名
- 刪除

按照畫面上的指示變更設定。

3 觸碰[編輯]。

有關後續操作的具體說明，請參閱“輸入程式設定”（第64頁）中的步驟3至9。
在選擇是否登錄程式的畫面上，選擇[覆寫]。

添加封面

您可以將列印紙或色紙裝入紙盤，當做封頁加入列印文件的正面和背面。



- 您不能使用與複印紙張不同尺寸的紙張。

[裝訂邊距]

指定裝訂邊距。

[封面]

將此選項設定為[ON]可在每個列印件的正面加入封頁。

[封底]

將此選項設定為[ON]可在每個列印件的背面加入封頁。

[紙盤]

指定裝入封頁的進紙盤。

1 觸碰[添加封面]。

顯示[添加封面]畫面。

2 選擇裝訂側。

3 指定封頁設定。

為正面和背面選擇[OFF]或[ON]。

4 觸碰紙盤。

顯示[選擇紙盤]畫面。

5 選擇紙盤，然後觸碰[確定]。

6 觸碰[確定]。

7 裝入封頁。



- 紙張裝入面因紙盤而異。
[封面]
標準紙盤/選購的附加托盤：
將第一頁面朝上裝入紙張。
紙盤：
將第一頁面朝下裝入紙張。
[封底]
標準紙盤/選購的附加托盤：
將第一頁面朝下裝入紙張。
紙盤：
將第一頁面朝上裝入紙張。
關於詳細資訊，請參閱“裝入紙張”（第38頁）。
- 根據裝入紙張變更[紙張選擇]設定。（第51頁“紙張選擇”）

分隔

在頁面或套之間插入插頁，或是分隔任務。



- 若要裝入特殊紙做為插頁，建議將插頁紙盤的[自動選擇]設定為[OFF]。（第52頁“變更紙盤設定”）

[滑托板]

此選項設定為[OFF]時，不會插入插頁。
此選項設定為[排序之間]時，會依[排序]指定的各個單位插入插頁。
此選項設定為[任務後]時，會在每一個已列印的任務之後插入插頁。

[紙張]

指定裝入插頁的紙盤。

[編號列印]

此選項設定為[OFF]時，不會列印編號。
此選項設定為[1 2 3 ...]時，會依數字順序在插頁上戳印編號（1、2、3...）。
此選項設定為[A B C...]時，會依字母順序在插頁上戳印字母（A、B、C...Z、AA、AB...）。（直到ZZZ）

文字列印於紙張底部（邊緣約5 mm內）或頂部（邊緣約5 mm內）。

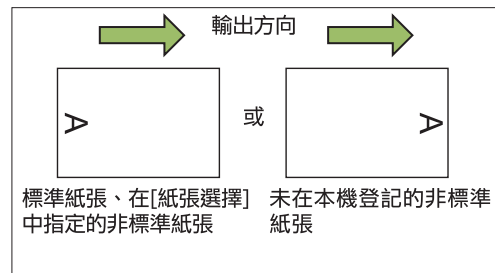

1 觸碰[分隔]。

顯示[分隔]畫面。

2 選擇要插入插頁的位置。

3 觸碰紙盤。

顯示[選擇紙盤]畫面。

4 選擇插頁的紙盤，然後觸碰[確定]。

5 指定[編號列印]設定。

6 觸碰[確定]。



- 如果您使用選購的移位裝訂托盤或多功能整理器，可以使用[移位輸出]功能。關於詳細資訊，請參閱下列頁面：
 - 使用選購的移位裝訂托盤時（第157頁“移位輸出（[分隔]）”）
 - 使用選購的多功能整理器時（第171頁“移位輸出（[分隔]）”）

裝訂邊界

指定裝訂邊界。

[裝訂邊距]

指定裝訂邊距。

寬度

使用[↶]、[↷]或數字鍵輸入寬度。



[自動縮小]

將此選項設定為[ON]可在部分列印區域由於裝訂邊界設定而遺失時，自動縮小圖像尺寸以使圖像符合紙張。

1 觸碰[裝訂邊界]。

顯示[裝訂邊界]畫面。

2 指定裝訂邊界。

- 指定[裝訂邊距]。
- 使用[]、[]或數字鍵輸入寬度。
- 如果部分列印區域由於裝訂邊界設定而遺失，請將[自動縮小]設定為[ON]。

3 觸碰[確定]。

裝訂/打孔

如果您使用選購的移位裝訂托盤或多功能整理器，可以指定裝訂位置。您也可以指定裝訂邊界。如果使用選購的含打孔設備之多功能整理器，還可以指定打孔設定。

關於詳細資訊，請參閱下列頁面：

- 使用選購的移位裝訂托盤時（第157頁“裝訂”）
- 使用選購的多功能整理器時（第172頁“裝訂/打孔”）

折疊

如果您使用選購的多功能整理器，可以指定紙張折疊。

關於詳細資訊，請參閱“選購設備”中的“折疊”（第173頁）。

慢速列印

此選項可減慢列印速度，同時降低處理任務的操作音。

[OFF]、[ON]

1 觸碰[慢速列印]。

顯示[慢速列印]畫面。

2 觸碰[ON]。

3 觸碰[確定]。

輸出紙盤

如果使用選購的多功能整理器或堆疊紙盤，可以選擇輸出紙盤。

關於詳細資訊，請參閱下列頁面：

- 使用選購的多功能整理器時（第175頁“輸出紙盤”）
- 使用選購的堆疊紙盤時（第179頁“出紙盤”）

面朝上/面朝下

如果使用選購的多功能整理器或堆疊紙盤，可以指定輸出列印件在紙盤中面向上方或面向下方。

關於詳細資訊，請參閱下列頁面：

- 使用選購的多功能整理器時（第175頁“輸出紙盤”）
- 使用選購的堆疊紙盤時（第180頁“面朝上/面朝下”）

連續出紙

如果使用選購的多功能整理器或自動控制堆疊紙盤，輸出紙盤可以在使用的紙盤已滿時自動切換。

關於詳細資訊，請參閱下列頁面：

- 使用選購的多功能整理器時（第175頁“連續出紙”）
- 使用選購的自動控制堆疊紙盤時（第180頁“連續出紙”）

連續送紙

使用此選項可在所選紙盤中的紙張用完時自動從相同紙張尺寸和紙張類型的不同紙盤送紙。

[OFF]、[ON]

1 觸碰[連續送紙]。

顯示[連續送紙]畫面。

2 觸碰[ON]。

3 觸碰[確定]。

自動圖像旋轉

即使紙盤中裝入的紙張尺寸符合已裝入原稿的尺寸，當原稿和紙張的方向不一致時，也可將圖像90度旋轉。這項設定通常設為[ON]。

建立掃描任務

您可以將以不同設定掃描的多份原稿視為一個任務共同複印。
原稿類型和圖像品質不同時，此選項很方便。

[OFF]、[ON]

- 1 觸碰[建立掃描任務]。
顯示[建立掃描任務]畫面。
- 2 觸碰[ON]。
- 3 觸碰[確定]。
- 4 裝入原稿，然後按[啟動]鍵。
開始掃描原稿，完成後會顯示[確認]畫面。
- 5 觸碰[更改設定]。
顯示[複印]畫面。
- 6 可以根據需要變更複印設定。



• 從第二次掃描起，您只能變更以下複印設定。
[彩色模式]、[複製大小]、[原稿方向]、[掃描水準]、[書本陰影消除]、[頁面框線]、
[原稿類型]、[Gamma 修正]、[圖像控制]、[基準色彩水準]

- 7 裝入下一份原稿，然後按[啟動]鍵。
開始掃描原稿，完成後會顯示[確認]畫面。
- 8 根據需要重複步驟5至7。
如果不需變更設定，請依照顯示的訊息操作。
- 9 觸碰[已掃描]畫面上的[確認]。
將列印掃描資料。

中斷複印

此功能可暫停列印中的任務以複印其他文件。



• 以下功能不適用於中斷複印。
[程式]、[滑托板]、[添加封面]、[ADF掃描&暫停]、[建立掃描任務]

- 正在使用移位裝訂托盤處理使用裝訂功能或移位輸出功能的任務時，不能使用中斷複印。但如果任務輸出到多功能整理器或堆疊紙盤，可以使用中斷複印。
- 任務輸出到多功能整理器時，無法使用下列功能中斷複印。
[裝訂/打孔]、[折疊]、[裝訂]、[輸出紙盤]、
[面朝上/面朝下]、[連續出紙]

- 1 按下[中斷]鍵。
顯示中斷畫面。
- 2 裝入原稿，然後按[啟動]鍵。
 - 顯示[準備複製。(中斷中)]訊息時，您可以繼續進行中斷複印。
- 3 複印完成後，按[中斷]鍵取消中斷複印。
繼續列印已暫停的任務。
 - 當機器60秒未運作時，中斷複印也會被取消。

複印模式功能按鈕



功能按鈕

我的最愛

需要時可隨時調用設定。
建議的設定會預先登錄成我的最愛。
登錄常用設定很有用。關於詳細資訊，請參閱“新增為我的最愛”（第70頁）。

- 1 觸碰[我的最愛]。
顯示[我的最愛]畫面。
- 2 選擇我的最愛項目。
設定值顯示於畫面上的清單中。
可以從副功能表指定以下設定。
 - 重命名
 - 刪除
- 3 觸碰[確定]。



• 您不能重新命名或刪除登錄成工廠設定的我的最愛。

加印

此功能可列印一份上次複印的原稿。不需重新掃描原稿。



• 在下列情況中，不能進行額外的複製。

- 管理員不允許使用額外的複製功能時
- 複印原稿後已執行自動重置時

- 使用者已登出時

- 1 完成複印任務後，觸碰[加印]。
顯示[加印]畫面。
- 2 使用數字鍵指定份數。
- 3 觸碰[確定]。
開始列印額外的副本。

印樣輸出

列印一份後停止列印。此功能可讓您在製作大量列印件前檢查輸出。



• 如果您將[排序]設定為[有序]，您可以使用此功能製作一份樣本。（第54頁“排序”）

- 1 觸碰[印樣輸出]。
顯示[印樣輸出]畫面。
- 2 觸碰[ON]。
- 3 觸碰[確定]。
- 4 按下[啟動]鍵。
將顯示[正在製作樣本]畫面，並開始複印原稿。畫面上顯示目前狀態。
 - 使用[停止]鍵可以暫停複印。（第47頁“取消複印”）
 - 觸碰[慢速列印]可減慢列印速度。也可降低處理中任務的操作音。列印樣本後，會出現[確認]畫面。
您可以變更以下設定。
 - [更改設定]（第47頁“複印時變更設定”）
 - [維護]（第48頁“複印時執行維護”）

檢查設定

此功能可讓您檢查目前設定。

1 觸碰[檢查設定]。

顯示[檢查設定]畫面。檢查目前設定。
可以從副功能表指定以下設定。

- 添加至我的最愛
- 以預設保存
- 列印該清單

2 觸碰[關閉]。

自訂選單

您可以登錄我的最愛和預設設定，並編輯按鈕順序。

新增為我的最愛

將設定按鈕的設定和份數登錄成我的最愛。您可以登錄最多30個我的最愛。

1 觸碰[自訂選單]。

顯示[自訂選單]畫面。

2 觸碰[我的最愛新建/編輯]。

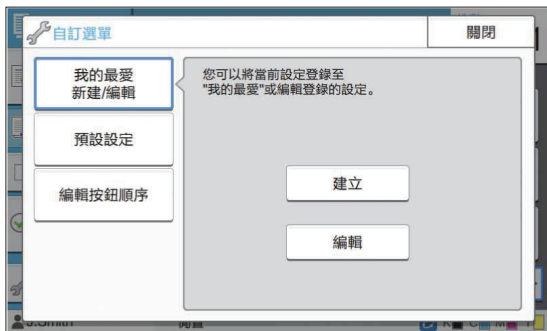

3 觸碰[建立]。

顯示[添加至我的最愛]畫面。檢查目前設定。

4 觸碰[確定]。

5 輸入登錄名稱，然後觸碰[確定]。

設定會登錄成我的最愛。

6 觸碰[關閉]。



- 以下設定不會登錄成我的最愛。

- [紙張選擇]

編輯我的最愛

您可以變更我的最愛的顯示順序。

1 觸碰[自訂選單]。

顯示[自訂選單]畫面。

2 觸碰[我的最愛新建/編輯]。

3 觸碰[編輯]。

顯示[編輯我的最愛]畫面。

4 選擇我的最愛之一。



副功能表

您不能編輯有鎖定圖示的我的最愛。
可以從副功能表指定以下設定。

- 檢查設定
- 重命名
- 刪除

5 觸碰[向上]或[向下]以設定順序。

6 指定[檢視我的最愛]設定。

- 當您選擇[一般]時，將顯示由管理員登錄的我的最愛和登錄成工廠設定的我的最愛。
- 當您選擇[個人]，將顯示目前登入的使用者所登錄的我的最愛。
- 您也可以選取[一般]和[個人]核取方塊。



- 視管理員的配置而定，可能不會顯示[檢視我的最愛]。在此情況下，將顯示由管理員登錄的我的最愛和登錄成工廠設定的我的最愛。

7 觸碰[確定]。

以預設保存

您可以將使用設定按鈕所設定的數值和份數登錄成預設設定。

- 1 觸碰[自訂選單]。
顯示[自訂選單]畫面。
- 2 觸碰[預設設定]。
- 3 觸碰[輸入]。
顯示[以預設保存]畫面。檢查目前設定。
- 4 觸碰[確定]。
設定會登錄成預設設定。
- 5 觸碰[關閉]。

清除預設值

此功能可將已登錄的預設值恢復為管理員設定的預設值。如果管理員未登錄預設值，將還原工廠預設值。

- 1 觸碰[自訂選單]。
顯示[自訂選單]畫面。
- 2 觸碰[預設設定]。
- 3 觸碰[清除]。
顯示[初始化]畫面。
- 4 觸碰[確定]。
將清除預設值。
- 5 觸碰[關閉]。

編輯按鈕順序

此功能可變更設定按鈕的排列。

- 1 觸碰[自訂選單]。
顯示[自訂選單]畫面。
- 2 觸碰[編輯按鈕順序]。
顯示[編輯按鈕順序]畫面。
- 3 選擇設定按鈕之一。



- 4 觸碰[向上]或[向下]以設定順序。
- 5 觸碰[確定]。
設定按鈕排列完成。
- 6 觸碰[關閉]。

您可以掃描紙張原稿以將其數位化。

根據您想使用掃描圖像的方式，選擇儲存掃描資料的目的地。

掃描資料可儲存於網路上的電腦、作為電子郵件附件發送，或儲存到本機的內部硬碟，以便從 RISO Console 下載。

掃描操作概述

第74頁

1. 裝入原稿。



2. 觸碰[主頁]畫面上的[掃描]。



3. 選擇地址或目的地。



4. 變更設定。



5. 檢查預覽顯示畫面。



6. 觸碰[發送]。

掃描設定

第78頁

本節詳細說明各個掃描設定。

掃描模式功能按鈕

第82頁

本節說明掃描模式可用的功能。



掃描操作概述

本節說明基本掃描操作。

程序

1 裝入原稿。

關於可使用原稿類型的詳細資訊，請參閱“原稿”（第21頁）。



- 機器無法掃描距離紙張邊緣 1 mm 內的區域。
(這個區域內的任何圖像部分都會遺失。)

■ ADF中

1) 將原稿裝入ADF。

對齊原稿，並將正面朝上放置。

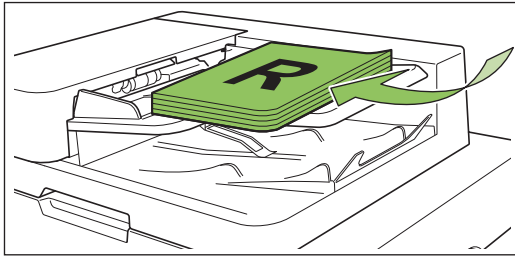

2) 根據原稿寬度滑動原稿導板。

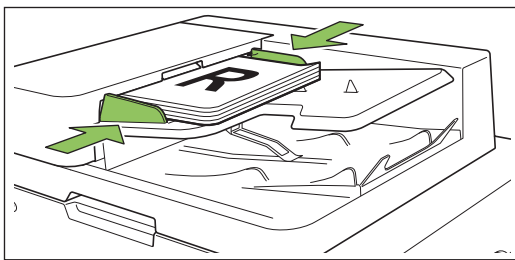

■ 稿台玻璃上

1) 打開原稿蓋板。

2) 裝入原稿。

將原稿面朝下放在玻璃上。把原稿角落對齊玻璃左上角。

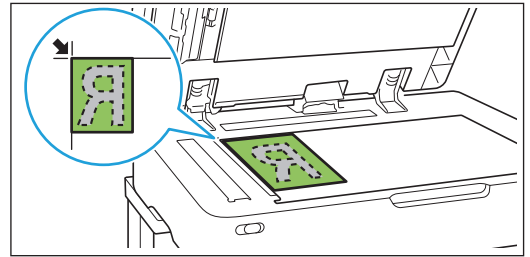

3) 關閉原稿蓋板。



- 輕輕打開或關閉原稿蓋板。

2 觸碰[主頁]畫面上的[掃描]。

選擇[郵件]、[電腦]或[主控台]。



3 選擇地址/目的地。

如果您選擇[郵件]或[電腦]，請指定掃描資料的地址/目的地。



- 如果您選擇[主控台]，則不需指定目的地。
掃描資料會儲存到本機的內部硬碟。

■ 當您選擇[郵件]時

您可以將掃描資料附加到電子郵件訊息中，然後發送。

1) 觸碰[地址]。

顯示[地址]畫面。

2) 從[郵件通訊錄]中選擇地址。



索引

所選地址出現在[已選擇]中。

- 您可以觸碰索引以縮小在通訊錄中登錄的地址清單範圍。

3) 觸碰[確定]。



- 若要發送到[郵件通訊錄]中未顯示的地址，觸碰[直接輸入]可登錄新地址。
- 若要從[已選擇]中移除地址，您可以觸碰[全部清洗]以清除所有地址，或是選擇要移除的地址並觸碰[清除]。
- 觸碰[發件人]顯示[發件人]畫面，然後輸入發件人的名稱。

■ 當您選擇[電腦]時

掃描資料儲存於網路上的電腦。

1) 觸碰[目的地]。

顯示[目的地]畫面。

2) 從[電腦通訊錄]中選擇目的地。



索引

所選目的地出現在[已選擇]中。

- 您可以觸碰索引以縮小在通訊錄中登錄的目的地清單範圍。

3) 觸碰[確定]。



- 若要將資料儲存到[電腦通訊錄]中未列出的電腦，請洽詢管理員。
- 觸碰[直接輸入]可登錄新目的地。關於目的地伺服器的詳細資訊，請洽詢管理員。

4 變更設定。

指定掃描的詳細設定。

關於可設定功能的詳細資訊，請參閱“設定清單”（第77頁）。

5 檢查預覽顯示畫面。

1) 觸碰[檢查設定]。

顯示[檢查設定]畫面。

2) 觸碰[預覽]。

開始掃描原稿，並顯示預覽。



副功能表

若要切換頁面，觸碰[◀]或[▶]。

可以從副功能表指定以下設定。

- 更改地址

6 觸碰[發送]。

將顯示[正在掃描文件]畫面，並開始掃描原稿。畫面上顯示目前狀態。

- 顯示[確認]畫面後，觸碰[關閉]。原稿已掃描並儲存。

■ 若要取消掃描

1 按下[停止]鍵。

掃描停止，並且顯示掃描畫面。



- 當您選擇[主控台]以掃描資料時，掃描資料會儲存到本機的內部硬碟。

第2章掃描

- 可以使用RISO Console將儲存的資料下載到用戶的電腦。
- 請參閱“RISO Console”中的“[掃描]選單畫面”（第138頁）。
- 掃描資料的儲存期間由管理員設定。



- 對於本機操作期間可能發生的機器內部硬碟資料流失，理想科學工業株式會社不承擔任何責任。為了保護資料，建議事先備份資料。

設定清單

以下為掃描模式可用的設定清單。

| 設定項目 | 說明 | 參閱 |
|----------|-----------------------------------|------|
| 文件名稱 | 檢視並指定儲存掃描資料時的文件名稱。 | 第78頁 |
| 彩色模式 | 指定要掃描的資料的彩色模式。 | 第78頁 |
| 掃描大小 | 指定要掃描的原稿的掃描大小。 | 第79頁 |
| 檔案格式 | 指定儲存掃描資料的檔案格式。 | 第79頁 |
| 雙面/單面 | 指定要掃描的原稿面。 | 第79頁 |
| 掃描水準 | 調整原稿的掃描水準。 | 第79頁 |
| 原稿方向 | 指定原稿的方向。 | 第79頁 |
| 解析度 | 指定掃描原稿的解析度。 | 第80頁 |
| 混合大小原稿 | 在原稿中使用多個不同原稿尺寸時，使用此選項。 | 第80頁 |
| 書本陰影消除 | 複印打開的書本時，使用此選項可去除出現在複印件中心的陰影。 | 第80頁 |
| 頁面分割 | 使用此選項可將跨兩頁的頁面掃描成兩個部分（右邊和左邊）。 | 第80頁 |
| PIN碼 | 指定將掃描任務儲存到本機內部硬碟時的PIN碼。 | 第80頁 |
| 原稿類型 | 選擇原稿類型，以便執行適當的圖像處理以及儲存掃描資料。 | 第80頁 |
| Gamma 修正 | 使用此選項可修正掃描資料的色彩平衡（CMYK）。 | 第80頁 |
| 圖像控制 | 指定適合原稿的圖像處理。 | 第80頁 |
| 基準色彩水準 | 使背景顏色（底色）變淡，以便讀取文字。 | 第81頁 |
| 建立掃描任務 | 您可以使用不同設定掃描多個原稿，然後將這些任務組合成一個任務。 | 第81頁 |
| 我的最愛 | 調用常用設定。 | 第82頁 |
| 檢查設定 | 使用此選項可檢查目前設定。您可以檢查掃描資料的預覽。 | 第82頁 |
| 自訂選單 | 登錄我的最愛和預設設定，並編輯按鈕順序。您也可以登錄與編輯通訊錄。 | 第82頁 |

掃描設定



設定按鈕

文件名稱

您可以檢視儲存掃描資料時要使用的文件名稱。
觸碰[文件名稱]可設定文件名稱。



[文件名稱]

在[輸入方式]和[新增所有者名]中指定的資訊中，將顯示[文件名稱]和[所有者]資訊。

[輸入方式]

選擇[自動]可自動設定文件名稱。
選擇[直接輸入]可輸入您選擇的文件名稱。
如果您選擇[自動]，根據預設設定，文件會以“SCAN-”後接序號（0001至9999）命名。

[新增所有者名]

指定是否將所有者名稱新增到在[輸入方式]中設定的文件名稱。

選擇[OFF]則不新增所有者名稱。
選擇[在前面新增]可在文件名稱前面新增所有者名稱，並且使用以下格式命名：
所有者名稱-文件名稱-頁碼_序號.副檔名
範例：J.Smith-SCAN-0001-0001_0001.tif

選擇[在後面新增]可在文件名稱後面新增所有者名稱，並且使用以下格式命名：
文件名稱-所有者名稱-頁碼_序號.副檔名
範例：SCAN-0001-J.Smith-0001_0001.tif



• 只有在檔案名稱重複時，才會新增序號。

1 觸碰[文件名稱]。
顯示[文件名設定]畫面。

2 為[輸入方式]選擇一個選項。

3 選擇是否新增所有者名稱。

4 觸碰[確定]。



• 關於文字輸入的詳細資訊，請參閱“輸入文字”（第36頁）。
• 對於[直接輸入]，您可以使用大寫和小寫字母。

彩色模式

選擇要掃描的資料的彩色模式。

[自動]

機器會自動判斷原稿為彩色或黑白。如果將原稿判斷為彩色，會轉換成RGB資料並儲存。如果將原稿判斷為黑白，會轉換成黑色資料並儲存。

[全彩]

原稿轉換成RGB資料並儲存。

[灰階]

彩色原稿或彩色照片轉換成灰階資料並儲存。

[黑]

原稿以黑白（二進制）資料儲存。

1 觸碰[彩色模式]。
顯示[彩色模式]畫面。

2 選擇彩色模式。

3 觸碰[確定]。

掃描大小

指定要掃描的原稿尺寸。
關於詳細資訊，請參閱“複印”中的“掃描大小”（第53頁）。

檔案格式

指定儲存掃描資料的檔案格式。
[PDF]、[TIFF]、[JPEG]、[PDF/A]

| 檔案格式 | 設定項目 |
|---------|------------------------------------|
| [PDF] | [圖像品質] [PDF密碼] [單頁] [ZIP] |
| [TIFF] | [ZIP] |
| [JPEG] | [圖像品質] [ZIP] |
| [PDF/A] | [圖像品質] |

[圖像品質]
[1：低]、[2]、[3]、[4]、[5：高]

[PDF密碼]
從[詳細資訊]輸入用戶密碼和所有者密碼。

[單頁]
選擇[ON]可將掃描資料以單頁儲存。

[ZIP]
透過電子郵件發送掃描資料，或是將掃描資料發送到網路上的電腦時，會出現此選項。選擇[ON]可將掃描資料壓縮成一個壓縮檔案。



• 將掃描資料儲存到本機的內部硬碟時，掃描資料會被壓縮成一個壓縮檔案。

- 1 觸碰[檔案格式]。
顯示[檔案格式]畫面。
- 2 選擇要用於儲存掃描資料的檔案格式。
- 3 可以根據需要變更設定。
- 4 觸碰[確定]。



• 如果掃描資料只有一個檔案，就不會壓縮掃描資料。

- 如果[檔案格式]設定為[PDF]，[單頁]設定為[ON]時，可使用[ZIP]選項。
- 將來開啟文件時，需要用到將檔案格式選擇為[PDF]時可以輸入的[用戶密碼]。需要使用[所有者密碼]為文件設定存取權限，具體而言，也就是列印與編輯的許可權。
本機的[PIN碼]（第80頁）與上述密碼不同；PIN碼的用途是保護要儲存在內部硬碟內的掃描任務以及從電腦發送的列印任務。

雙面/單面

指定要掃描的原稿面。

[單面]、[雙面]
[分頁方向]
指定向右/左或上/下打開頁面。
[原稿方向]（第79頁“原稿方向”）

- 1 觸碰[雙面/單面]。
顯示[雙面/單面]畫面。
- 2 觸碰[原稿方向]。
選擇[頂邊]或[向左]。
- 3 指定要掃描的原稿面。
如果您已選擇[雙面]，請指定分頁方向。
- 4 觸碰[確定]。

掃描水準

調整原稿的掃描水準。
關於詳細資訊，請參閱“複印”中的“掃描水準”（第54頁）。

原稿方向

指定原稿的方向。
關於詳細資訊，請參閱“複印”中的“原稿方向”（第53頁）。

解析度

指定掃描原稿的解析度。
[200 dpi]、[300 dpi]、[400 dpi]、[600 dpi]

- 1 觸碰[解析度]。
顯示[解析度]畫面。
- 2 指定解析度。
- 3 觸碰[確定]。

混合大小原稿

在原稿中使用多個不同原稿尺寸時，使用此選項。
可以共同存在的尺寸為“A4-LEF和A3”、“B5-LEF和B4”以及“Letter-LEF和Ledger”。
關於詳細資訊，請參閱“複印”中的“混合大小原稿”（第55頁）步驟2和後續步驟。

書本陰影消除

掃描打開的書本時，可去除出現在圖像中心的陰影。
關於詳細資訊，請參閱“複印”中的“書本陰影消除”（第56頁）。

頁面分割

使用此選項可將跨兩頁的頁面掃描成兩個部分（右邊和左邊）。
關於詳細資訊，請參閱“複印”中的“頁面分割”（第56頁）。

PIN碼

指定將掃描任務儲存到本機內部硬碟時的PIN碼。
使用RISO Console下載到電腦時，需要在這裡設定的PIN碼。

[OFF]、[ON]
輸入數值（不超過8位數）

- 1 觸碰[PIN碼]。
顯示[PIN碼]畫面。
- 2 觸碰[ON]。
- 3 使用數字鍵輸入PIN碼。
- 4 觸碰[確定]。

原稿類型

選擇原稿類型，以便執行儲存掃描資料的適當圖像處理。

[行/照片]
原稿有文字和照片時，選擇此項。

[行]
原稿有文字或插圖時，選擇此項。

[照片]
原稿有照片時，選擇此項。

- 1 觸碰[原稿類型]。
顯示[原稿類型]畫面。
- 2 選擇原稿類型。
- 3 觸碰[確定]。

Gamma 修正

修正掃描資料的色彩平衡。
關於詳細資訊，請參閱“複印”中的“Gamma 修正”（第61頁）。



• [彩色模式]設定為[灰階]或[黑]時，只能調整K的Gamma值。不能修正C-R、M-G或Y-B的Gamma值。（第78頁“彩色模式”）

圖像控制

指定適合原稿的圖像處理。
關於詳細資訊，請參閱“複印”中的“圖像控制”（第61頁）。

基準色彩水準

掃描具有背景顏色的文字原稿或在彩色紙上列印的原稿時，此功能可以使背景顏色（底色）變淡，以便讀取文字。

關於詳細資訊，請參閱“複印”中的“基準色彩水準”（第61頁）。

建立掃描任務

您可以使用不同設定掃描多個原稿，然後將這些任務組合成一個任務。

掃描資料儲存為一個文件檔案。

[OFF]、[ON]

1 觸碰[建立掃描任務]。

顯示[建立掃描任務]畫面。

2 觸碰[ON]。

3 觸碰[確定]。

4 裝入原稿，然後按[啟動]鍵。

開始掃描原稿，完成後會顯示[確認]畫面。

5 觸碰[更改設定]。

顯示掃描設定畫面。

6 可以根據需要變更掃描設定。



- 從第二次掃描起，您只能變更以下掃描設定。
[彩色模式]、[雙面/單面]、[掃描水準]、
[原稿方向]、[書本陰影消除]、[原稿類型]、
[Gamma 修正]、[圖像控制]、[基準色彩水準]

7 裝入下一份原稿，然後按[啟動]鍵。

開始掃描原稿，完成後會顯示[確認]畫面。

8 根據需要重複步驟5至7。

如果不需變更設定，請依照顯示的訊息操作。

9 觸碰[已掃描]畫面上的[確認]。

掃描資料儲存為一個文件檔案。

掃描模式功能按鈕



功能按鈕

我的最愛

需要時可隨時調用設定。
建議的設定會預先登錄成我的最愛。登錄常用設定很有用。
關於詳細資訊，請參閱“複印”中的“我的最愛”（第69頁）。

檢查設定

使用此選項可檢查目前設定。

- 1 觸碰[檢查設定]。
檢查目前設定。



副功能表

可以從副功能表指定以下設定。

- 添加至我的最愛
- 以預設保存

- 列印該清單

觸碰[預覽]可在發送資料前檢查掃描的圖像。

- 2 觸碰[取消]。

若要使用您已檢視的設定掃描原稿，請觸碰[發送]或[儲存]。

自訂選單

您可以登錄我的最愛和預設設定，並編輯按鈕順序。您也可以登錄與編輯通訊錄。

新增為我的最愛/ 編輯我的最愛

使用此功能可將以設定按鈕指定的設定登錄成我的最愛。您可以登錄最多30個我的最愛。
關於詳細資訊，請參閱“複印”中的“新增為我的最愛”（第70頁）和“編輯我的最愛”（第70頁）。



- 以下設定不會登錄成我的最愛。
 - [文件名稱]、[檔案格式]中的[PDF密碼]、[PIN碼]

新增至通訊錄

您可以在通訊錄中登錄地址和目的地。

■ 當您選擇[郵件]時

- 1 觸碰[自訂選單]。
顯示[自訂選單]畫面。

2 觸碰[通訊錄新增/編輯]。

顯示[通訊錄新增/編輯]畫面。



3 觸碰[建立]。

顯示[建立]畫面。

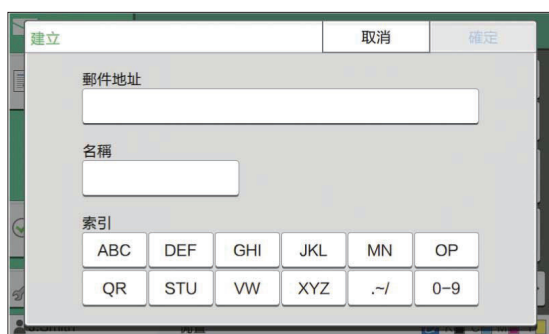

4 輸入電子郵件地址。

5 輸入收件者名稱。

6 指定索引。

7 觸碰[確定]。

在通訊錄中登錄電子郵件地址。

8 設定[顯示通訊錄]選項。

指定顯示通訊錄中的通用收件者或個人收件者。

9 觸碰[關閉]。

■ 當您選擇[電腦]時

將電腦登錄為掃描資料目的地。
關於詳細資訊，請參閱另外提供的“管理員指南”中的“掃描資料目錄”。

編輯通訊錄

您可以編輯在通訊錄中登錄的個人地址和目的地。

■ 當您選擇[郵件]時

1 觸碰[自訂選單]。

顯示[自訂選單]畫面。

2 觸碰[通訊錄新增/編輯]。

顯示[通訊錄新增/編輯]畫面。

3 選擇電子郵件地址，然後觸碰[編輯]。

顯示[編輯]畫面。

4 變更設定。

5 觸碰[確定]。

電子郵件地址設定將變更。

6 觸碰[關閉]。

■ 當您選擇[電腦]時

變更登錄為掃描資料目的地的設定。
關於詳細資訊，請參閱另外提供的“管理員指南”中的“掃描資料目錄”。

刪除地址/儲存目的地

您可以從通訊錄中刪除個人地址和目的地。

■ 當您選擇[郵件]時

- 1 觸碰[自訂選單]。
顯示[自訂選單]畫面。
- 2 觸碰[通訊錄新增/編輯]。
顯示[通訊錄新增/編輯]畫面。
- 3 選擇電子郵件地址，然後觸碰[刪除]。
顯示[確認]畫面。
- 4 觸碰[確定]。
從通訊錄中刪除電子郵件地址。
- 5 觸碰[關閉]。

■ 當您選擇[電腦]時

刪除您登錄為掃描資料目的地的目的地。
關於詳細資訊，請參閱另外提供的“管理員指南”中的“掃描資料目錄”。

儲存/清除預設值

您可以將使用設定按鈕輸入的數值登錄成預設設定。
關於詳細資訊，請參閱“複印”中的“以預設保存”（第71頁）和“清除預設值”（第71頁）。



- 以下設定不會登錄成預設設定。
 - [文件名稱]、[檔案格式]中的[PDF密碼]、[PIN碼]

編輯按鈕順序

此功能可變更設定按鈕的排列。
關於詳細資訊，請參閱“複印”中的“編輯按鈕順序”（第71頁）。

將本機和電腦連接到網路，將本機用作印表機。
透過使用印表機驅動程式，您可以將列印資料從電腦發送到本機。

列印操作概述 (印表機驅動程式) 第86頁

1. 開啟印表機驅動程式畫面。



2. 變更設定。



3. 點選[OK]。



4. 點選[列印]或[OK]。

列印操作概述 (列印模式) 第86頁

1. 觸碰[主頁]畫面上的[列印]。



2. 選擇任務。



3. 按下[啟動]鍵。

印表機驅動程式設定

第92頁

本節詳細說明各個印表機驅動程式設定。

列印模式功能按鈕

第111頁

本節說明列印模式可用的功能。



3



列印

列印操作概述

本章說明將本機用作印表機的基本操作。

印表機驅動程式的程序

1 開啟印表機驅動程式畫面。

1) 在電腦上的應用程式中選擇列印選項。

顯示列印對話方塊。

2) 檢查印表機名稱，然後點選[屬性]或[喜好設定]。

按鈕名稱視應用程式而異。

2 可以根據需要變更設定。

關於可指定設定的詳細資訊，請參閱“設定清單”（第89頁）。

- 若要将印表機驅動程式畫面上的所有設定還原成預設值，請點選[恢復預設值]。
- 若要将印表機驅動程式畫面上的所有設定還原成使用者預先登錄的數值，請點選[還原使用者設定]。



• 印表機驅動程式的[原稿類型]和[紙張類型]設定大幅影響列印品質。請依據使用情形變更設定。

3 點選[確定]。

顯示列印對話方塊。



• 如果選取列印對話方塊中的[Collate]核取方塊，請取消勾選。若要進行有序列印，將[基本]標籤中的[排序]設定為[有序]。

4 點選[列印]或[確定]。

列印資料會發送到本機。



- 使用外部系統鏈接時，從電腦接收到的所有任務會顯示在本機[列印]畫面上的[外部系列任務]中。可以從這裡列印或刪除任務。
管理員將[連接外部系統]設定為[ON]時，會顯示[外部系列任務]功能。
關於詳細資訊，請參閱“外部系列任務”（第111頁）。

列印模式的程序



- 視管理員指定的設定而定，可能只要登入就能執行列印。



1 觸碰[主頁]畫面上的[列印]。



2 選擇任務。



縮圖上顯示的圖示

- ：含有PIN碼的任務
- ：中斷的任務（中斷的資料或有問題的資料）
- ：從電腦發送的所有其他任務

可以從副功能表指定以下設定。

- 選擇全部 / 取消全選
- 刪除
- 更改設定



- 當任務名稱超過字元限制時，部分任務名稱會省略並顯示為“...”。
- 在下列情況中，任務名稱會顯示為“*****”。
 - 在印表機驅動程式中勾選[隱藏任務名稱]核取方塊的任務（第106頁“PIN碼”）

3 按下[啟動]鍵。

將列印所選任務。

■ 列印含有PIN碼的任務時

顯示PIN碼輸入畫面。使用數字鍵輸入PIN碼，然後觸碰[繼續]。

列印時變更設定

1 按下[停止]鍵。

顯示[正在暫止]畫面。

2 觸碰[更改設定]。

顯示[更改設定]畫面。



3 更改設定。

您可以變更以下設定。

- 慢速列印（第67頁“慢速列印”）
- 列印濃度（第54頁“列印濃度”）
- 紙張選擇（第51頁“紙張選擇”）
- 圖像位置（第61頁“圖像位置”）



- 如果您觸碰[樣張]，只會列印一份按下[停止]鍵時正在處理的頁面。

4 觸碰[關閉]。

5 觸碰[繼續]。

開始列印已修改設定的任務。

列印時執行維護

1 按下[停止]鍵。

顯示[正在暫止]畫面。

2 觸碰[維護]。

顯示[維護]畫面。

3 更改設定。

您可以變更以下設定。

- 列印頭清潔
- 紙引導控制
- 線上/離線
- 前蓋解除



- 觸碰[線上/離線]以顯示[線上/離線]畫面。此設定設為[OFF]時，機器不能接收來自電腦等網路裝置的任務。若希望在本機使用期間不受其他任務中斷，此選項很方便。
- 關於[列印頭清潔]和[前蓋解除]的詳細資訊，請參閱另外提供的“故障排除指南”。
- 如果您觸碰[樣張]，只會列印一份按下[停止]鍵時正在處理的頁面。
- 如果使用選購的自動控制堆疊紙盤，您可以從[紙引導控制]調整堆疊紙盤的位置。關於詳細資訊，請參閱另外提供的“故障排除指南”。

4 觸碰[關閉]。

5 觸碰[繼續]。

開始列印已修改設定的任務。

印表機驅動程式畫面

可以從印表機驅動程式畫面指定設定。

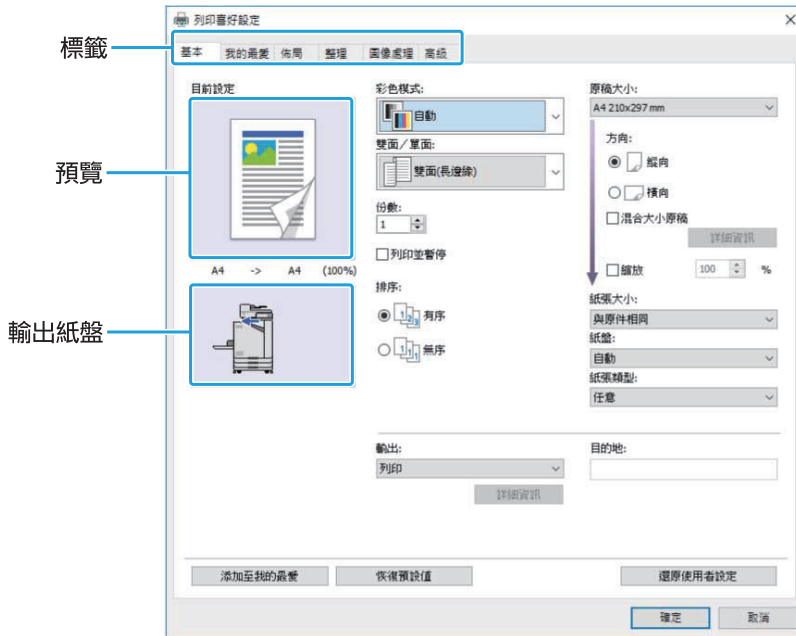

- 標籤：點選標籤以切換畫面。
- 預覽：顯示要列印文件的預覽圖像。原稿尺寸、紙張大小和放大/縮小百分比會顯示在圖像下方。
- 輸出紙盤：輸出紙盤以箭頭顯示。



- 點選[添加至我的最愛]，在我的最愛標籤中登錄目前設定。
- 點選[恢復預設值]可將印表機驅動程式畫面上的所有設定還原成預設值。
- 點選[還原使用者設定]可將印表機驅動程式畫面上的所有設定還原成使用者預先登錄的數值。若未登錄數值，所有設定將還原成預設值。（第92頁“還原使用者設定”）
- 已連接選購設備時，先指定[環境]標籤下的[印表機設定]中的設定，以便使用某些功能。無法使用的功能會變灰色。（第108頁“[環境]標籤”）

設定清單

印表機驅動程式設定清單

以下為可透過印表機驅動程式指定的設定清單。

| 設定項目 | 說明 | 參閱 |
|-----------------|--|-------|
| 添加至我的最愛 | 在我的最愛標籤中登錄目前設定。 | 第92頁 |
| 恢復預設值 | 將印表機驅動程式畫面上的所有設定還原成預設值。 | 第92頁 |
| 還原使用者設定 | 將印表機驅動程式畫面上的所有設定還原成用戶設定值。 | 第92頁 |
| [基本]標籤 | | |
| 彩色模式 | 選擇彩色或黑白列印。 | 第93頁 |
| 雙面/單面 | 指定單面或雙面列印。 | 第93頁 |
| 份數 | 輸入要列印的份數。 | 第93頁 |
| 列印並暫停 | 機器會在列印一套後停止，以便檢查列印結果。 | 第93頁 |
| 排序 | 指定列印多份複印件時的紙張輸出方法。 | 第94頁 |
| 原稿大小 | 指定原稿的紙張大小和方向。 | 第94頁 |
| 混合大小原稿 | 在原稿資料中使用多個不同原稿尺寸時，使用此選項。 | 第94頁 |
| 縮放 | 根據需要在列印前指定原稿圖像的放大或縮小。 | 第94頁 |
| 紙張大小 | 指定列印的紙張大小。 | 第94頁 |
| 紙盤 | 指定裝入列印紙張的紙盤。 | 第95頁 |
| 紙張類型 | 指定列印紙張的類型。 | 第95頁 |
| 輸出和目的地 | 選擇從電腦發送的文件資料輸出。 如果將[輸出]選擇為[儲存]或[儲存為檔案]，此欄位會顯示目的地。 | 第95頁 |
| [我的最愛]標籤 | | |
| 清單 | 檢查登錄為我的最愛的設定。 | 第96頁 |
| 編輯我的最愛 | 編輯已登錄的我的最愛。 | 第96頁 |
| 打開檔案 | 開啟已儲存的我的最愛檔案。 | 第97頁 |
| 儲存為檔案 | 以副檔名“.uds”將我的最愛儲存為專用檔案格式。 | 第97頁 |
| [佈局]標籤 | | |
| 組合 | 使用此選項可結合多個連續頁面。 | 第97頁 |
| 圖像重複 | 使用此選項可在一張紙上多次列印相同頁面。 | 第98頁 |
| 小冊子 | 指定中間裝訂的小冊子落版。 | 第98頁 |
| 海報 | 放大一頁資料並列印到多張紙上。 | 第98頁 |
| 浮水印 | 指定要新增到文件頁面的背景浮水印。 | 第99頁 |
| 戳記 | 使用此選項可在頁首或頁尾中戳印頁碼和日期。 | 第100頁 |
| 圖像位置 | 調整列印位置時指定此項。 | 第100頁 |
| 旋轉 | 指定列印方向。 | 第100頁 |
| [整理]標籤 | | |
| 裝訂邊距 | 指定裝訂邊界。 | 第101頁 |

第3章列印

| 設定項目 | 說明 | 參閱 |
|-----------------|--|-------|
| 裝訂 | 選擇裝訂位置。 (使用選購的移位裝訂托盤時) | 第154頁 |
| | 選擇裝訂位置。 (使用選購的多功能整理器時) | 第165頁 |
| 打孔 | 指定打孔位置。 (使用選購的含打孔設備之多功能整理器時) | 第168頁 |
| 折疊 | 指定紙張折疊設定。(使用選購的含折疊設備之多功能整理器時) | 第168頁 |
| 小冊子裝訂 | 指定小冊子裝訂設定。 (使用選購的多功能整理器時) | 第170頁 |
| 移位輸出 | 指定移位輸出的時間。 (使用選購的移位裝訂托盤時) | 第154頁 |
| | 指定移位輸出的時間。 (使用選購的多功能整理器時) | 第164頁 |
| 滑托板 | 指定在列印件之間插入插頁的時間。 | 第102頁 |
| 添加封面 | 使用此選項可以為列印件的正面和背面加入封面和封底。 | 第102頁 |
| 出紙盤 | 指定移位輸出的時間。 (使用選購的多功能整理器時) | 第171頁 |
| | 指定移位輸出的時間。 (使用選購的堆疊紙盤時) | 第179頁 |
| 連續出紙 | 選擇此項可在紙盤已滿時自動切換輸出紙盤。 (使用選購的多功能整理器時) | 第171頁 |
| | 選擇此項可在紙盤已滿時自動切換輸出紙盤。 (使用選購的自動控制堆疊紙盤時) | 第179頁 |
| [圖像處理]標籤 | | |
| 原稿類型 | 指定為列印件強調照片或文字的圖像品質。 | 第103頁 |
| 列印濃度 | 指定列印濃度。 | 第103頁 |
| 圖像品質 | 指定列印解析度。 | 第103頁 |
| 行平滑 | 選擇此項可使文字或插圖外廓平滑。 | 第103頁 |
| 網格 | 指定半色調處理方法。 | 第104頁 |
| Gamma 修正 | 修正亮度、色度、對比度和RGB Gamma值。 | 第104頁 |
| 條碼區域指定 | 列印條碼時使用此選項。 | 第104頁 |
| 信封圖像處理 | 指定列印信封的圖像處理。 | 第105頁 |
| 細線加強 | 防止原稿中的細線消失。 | 第105頁 |
| [高級]標籤 | | |
| 所有者 | 使用此選項可設定您選擇的所有者名稱。 | 第106頁 |
| 任務名稱 | 設定您想要的任務名稱時，選擇此項。 | 第106頁 |
| PIN碼 | 使用此選項可將PIN碼新增到資料。 | 第106頁 |
| 任務備註 | 使用此選項可將備註新增到任務。 | 第106頁 |
| 程式 | 將不同份數發給多個群組時，使用此選項。 | 第106頁 |
| 慢速列印 | 此選項可減慢列印速度，同時降低處理任務的操作音。 | 第107頁 |
| 空白頁偵測 | 使用此選項可不列印文件中的空白頁。 | 第107頁 |
| 版本 | 您可以檢視印表機驅動程式版本。 | 第107頁 |

列印模式功能按鈕清單

列印模式可用的功能按鈕如下。

| 設定項目 | 說明 | 參閱 |
|--------|--------------------------------------|-------|
| 線上/離線 | 此功能可切換本機的網路連線狀態（線上/離線）。 | 第111頁 |
| 外部系列任務 | 管理員設定[連接外部系統]時會出現。您可以列印或刪除任務，或是檢查數量。 | 第111頁 |
| 詳細資訊 | 使用此選項可檢查目前設定。 | 第111頁 |
| 更改設定 | 使用此選項可變更任務設定。 | 第112頁 |

印表機驅動程式設定

本節說明如何指定印表機驅動程式的基本設定，例如彩色模式、雙面/單面列印以及紙張類型。

通用按鈕

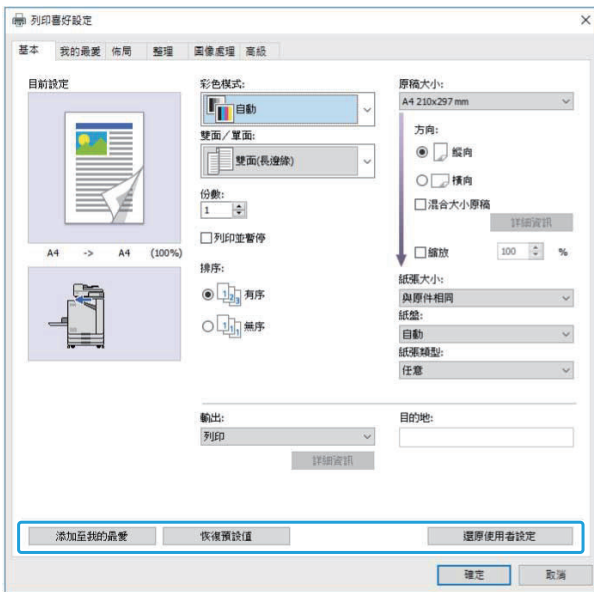

通用按鈕顯示在[列印喜好設定]畫面上的各個標籤中。

添加至我的最愛

可以儲存印表機驅動程式畫面上的目前設定，以便將來需要時調用。
最多可以儲存30組設定。



- 您必須具備電腦的管理員權限，才能使用[添加至我的最愛]功能。

1 在印表機驅動程式畫面上指定需要的設定。

2 點選[添加至我的最愛]。
顯示[添加至我的最愛]對話方塊。

3 輸入名稱。
輸入最多20個字元的名稱。

4 點選[輸入]。
設定會儲存並顯示於[我的最愛]標籤中。

恢復預設值

將印表機驅動程式畫面上的所有設定還原成預設值。

還原使用者設定

將印表機驅動程式畫面上的所有設定還原成用戶設定值。
如下指定用戶設定值。

1 從[開始] - [設定] - [裝置]或[藍牙&裝置] - [印表機與掃描器]選擇FT系列印表機。

2 點選[管理] - [印表機內容]畫面

3 在印表機驅動程式屬性畫面上選取[喜好設定]。
顯示[列印喜好設定]畫面。

4 可以根據需要變更設定。



- 此處指定的詳細設定將儲存到印表機驅動程式中。從下次開始，您只需點選[還原使用者設定]即可調出使用者預先登錄的數值。
- [屬性]或[喜好設定]中的詳細設定是可透過在電腦上的應用程式中選擇列印選項來指定的暫時設定。設定不會儲存。
- 安裝打印機驅動程式後，在尚未設定用戶設定值的狀態下點選[還原使用者設定]時，印表機驅動程式畫面上的所有設定都將還原成預設值，例如點選[恢復預設值]時。

[基本]標籤

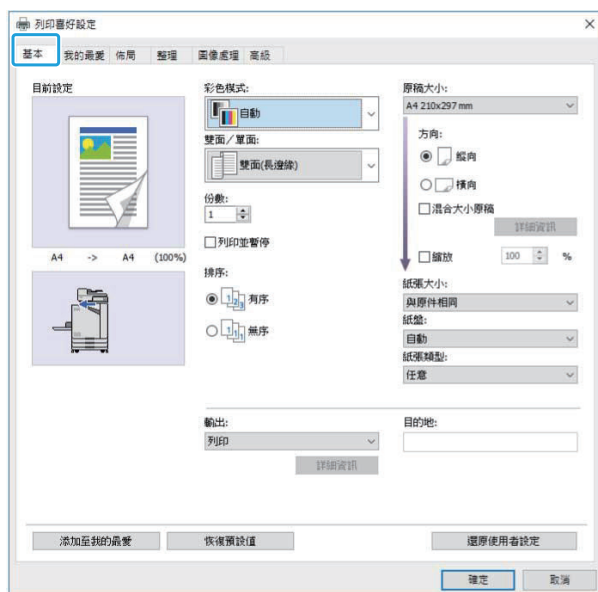

彩色模式

選擇彩色模式。

[自動]

機器會自動讀取文件色彩並以全彩（青色、洋紅、黃色和黑色）或黑色列印。

[全彩]

選擇此選項可以用四種顏色（青色、洋紅、黃色和黑色）列印。

[黑色]

選擇此選項可以用一種顏色（黑色）列印，不論文件所使用的顏色為何。

[青]

選擇此選項可以用一種顏色（青色）列印，不論文件所使用的顏色為何。

[洋紅]

選擇此選項可以用一種顏色（洋紅）列印，不論文件所使用的顏色為何。

雙面/單面

指定單面或雙面列印。

[單面]

資料將列印在紙張單面上。

[雙面（長邊緣）]

資料將以長邊做為裝訂位置列印在紙張雙面上。

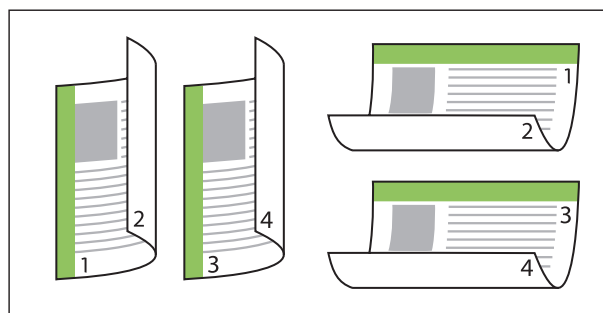

[雙面（短邊緣）]

資料將以短邊做為裝訂位置列印在紙張雙面上。

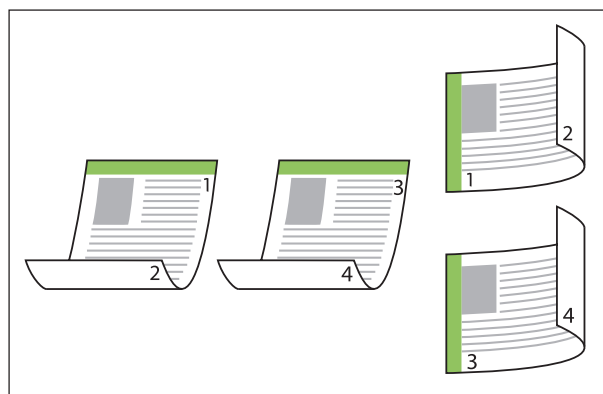

- 若要在混合尺寸的文件紙張上進行雙面列印，請在[混合大小原稿]畫面上的[混合大小原稿]對話方塊中指定裝訂方向。

份數

輸入要列印的份數（1至9999）。



- 已設定程式時，不能輸入份數。

列印並暫停

列印大量頁面或張數的文件時，會列印一頁或一套（指定頁數不含此頁或此套），讓您在開始實際列印前檢查。當您檢查列印件後，按下印表機上的[啟動]鍵繼續列印。選取核取方塊可啟用此選項。



- 根據在[排序]下選取的列印單位（[無序]或[有序]），輸出列印件供檢查。
- 檢查列印件後，您可以在印表機的操作面板上變更設定。（第87頁“列印時變更設定”）

排序

指定列印多份複印件時的紙張輸出方法。
[有序]、[無序]



- 如果選取[有序]，請在應用程式的列印對話方塊中取消勾選[自動分頁]。如果選取此核取方塊，可能無法正確列印文件。

原稿大小

指定文件資料的紙張大小和方向。

[方向]
[縱向]、[橫向]



- 在信封上列印時，建議連接選購的堆疊紙盤和信封進紙器。
- 清單顯示在[環境]標籤中的[客訂紙張輸入]登錄的尺寸。(第109頁“客訂紙張輸入”)

■ 指定自訂尺寸

如果文件非標準尺寸，請選擇[Custom]。

1 將[原稿大小]選擇為[Custom]。
顯示[客訂]對話方塊。

2 輸入文件尺寸。

3 點選[確定]。



- 只有當設定文件尺寸時，在這裡輸入的尺寸才有效。登錄常用文件尺寸很有用。(第109頁“客訂紙張輸入”)

混合大小原稿

在原稿資料中使用多個不同原稿尺寸時，使用此選項。
選取此核取方塊可自動選擇符合文件尺寸的紙盤。



- 無法將[混合大小原稿]功能與[組合]、[圖像重複]、[小冊子]、[海報]、[空白頁偵測]或[表單重疊]功能一起使用。(第97頁“組合”、第98頁“圖像重複”、第98頁“小冊子”、第98頁“海報”、第107頁“空白頁偵測”、第189頁“表單重疊”)

- 此功能與雙面列印一起使用時，只有當文件的正面和背面尺寸相同時，才能套用雙面列印。(如果尺寸不同，頁面背面會留白。)
- 在不選取[混合大小原稿]核取方塊的情況下列印混合尺寸的文件資料時，所有頁面均以第一頁的尺寸列印。

■ 將此功能與雙面列印一起使用

將此功能與雙面列印一起使用時，您可以為各個紙張尺寸設定裝訂位置。
選取[混合大小原稿]核取方塊並點選[詳細資訊]可顯示[混合大小原稿]對話方塊。為各個尺寸選擇裝訂位置。

[較大頁面]

[長邊緣]、[短邊緣]

[較小頁面]

[長邊緣]、[短邊緣]

[較大頁面旋轉180度]

選取[較大頁面旋轉180度]核取方塊可將較大頁面旋轉180度。



- [較大頁面]表示A3、B4 (Ledger、Legal) 和 Tabloid；[較小頁面]表示其他尺寸。
- 使用某些應用程式時，您不能將較大頁面旋轉到想要的方向。在這種情況下，請選取核取方塊，將列印方向旋轉180度。

縮放

指定原稿的放大/縮小比例。
選取[縮放]核取方塊，然後在50%至200%的範圍內輸入放大/縮小比例。
如果您沒有選取[縮放]，會根據[原稿大小]和[紙張大小]設定自動選取放大/縮小比例。

紙張大小

指定列印的紙張大小。



- 在信封上列印時，建議連接選購的堆疊紙盤和信封進紙器。
- 清單顯示在[環境]標籤中的[客訂紙張輸入]登錄的尺寸。(第109頁“客訂紙張輸入”)

■ 指定自訂紙張尺寸

如果紙張非標準尺寸，請選擇[Custom]。

1 將[Custom]選擇為[紙張大小]。

顯示[客訂]對話方塊。

2 輸入紙張尺寸。

3 點選[確定]。



- 只有當設定文件尺寸時，在這裡輸入的尺寸才有效。
登錄常用紙張尺寸很有用。（第109頁“客訂紙張輸入”）

紙盤

指定要用於列印的輸入紙盤。

[自動]

將根據[紙張類型]和[紙張大小]設定自動選取紙盤。

[進紙盤1]、[進紙盤2]、[附加托盤]

裝入指定紙盤中的紙張用於列印。

[標準紙盤]

裝入標準紙盤中的紙張用於列印。



- 如果選取[自動]，但紙盤中裝入的實際紙張不符合[紙張大小]和[紙張類型]設定（或裝入相同紙張，但紙盤選擇設定未設定為[自動選擇]），將發生錯誤，而且無法列印任務。從[紙張類型]中選擇[任意]。（第95頁“紙張類型”）
- 您可以使用RISO Console確認裝入印表機紙盤的紙張尺寸和紙張類型。請參閱“RISO Console”中的“[消耗品]畫面”（第135頁）。
- 已連接選購的附加托盤時，會顯示[附加托盤]。

紙張類型

選擇列印紙張的類型。

您可以列印經過調整的文件資料，例如色澤和墨水量，以及符合所選紙張類型的圖像處理。

[任意]

選擇此選項可根據印表機設定自動選擇紙張類型。

[普通紙]

[普通紙（高級）]

[噴墨紙]、[亞光塗層]

使用噴墨紙或類似紙張時，選擇這些設定之一。

[高品質]

[明信片-噴墨]



- 機器會選擇最適合您紙張類型的色彩設定檔。若要使用適當的色彩平衡列印，請根據裝入的紙張指定印表機紙張設定。
- 如果選取[任意]，可能無法與印表機建立通訊。如果在發送列印任務後變更印表機的紙張設定，則紙張類型和圖像處理可能不相容。

色彩設定檔

顯示器或其他顯示幕上的顏色以光的三原色（RGB：紅、綠、藍）表示，但墨水列印的顏色以三原色（CMY：青色、洋紅、黃色）表示。

因為CMY（用來表示紙張上印出來的顏色）包含的顏色比RGB（用來表示電腦顯示器上顯示的顏色）少，所以印表機印出來的顏色無法與顯示器上看到的顏色一模一樣。因此必須使用特殊方法將RGB色彩轉換成CMY色彩，以便重現幾乎相同的顏色或自然色彩。

這個方法稱為“色彩管理”，而轉換表稱為“色彩設定檔”。

使用色彩管理時，印表機會自動選擇幾種色彩設定檔，以便根據所使用的原稿圖像和紙張的組合獲得最佳顏色。



- 此印表機使用根據Monotype Imaging Inc.授權的ColorSet技術建立與編輯的色彩設定檔。

輸出和目的地

指定要列印從電腦發送的資料或儲存到印表機上的資料夾。

您也可以將資料以PRN檔案儲存到USB快閃碟，或是創建可用於RISO條碼區域指定應用程式的檔案。

[列印]

列印文件。

[列印&儲存體]

將原稿資料儲存到本機上的資料夾，並且列印出來。

[儲存]

您可以將文件資料以PRN檔案儲存到印表機資料夾中。

[保存至USB驅動]

您可以將文件資料以PRN檔案儲存到USB快閃碟中。即使沒有網路環境，也能透過將USB快閃碟連接機器進行列印。

[儲存為檔案]

創建可用於RISO條碼區域指定應用程式的PRN檔案。



• 在儲存完成前，請勿移除USB快閃碟。儲存資料時，電腦上的任務列會出現印表機圖示。儲存完成時，印表機圖示會消失。移除USB快閃碟前，請確認圖示已消失。



- 可以從[儲存] - [加載]畫面（第115頁）或從“RISO Console”的“[儲存]選單”（第140頁）列印本機資料夾中儲存的資料。
- 將USB快閃碟連接機器，可以從[USB] - [加載]畫面列印USB快閃碟中儲存的資料。透過將資料複製到機器的資料夾，也可以將資料儲存到本機。（第128頁“複製至資料夾”）
- PRN檔案是透過印表機驅動程式輸出資料的專用檔案格式。這類檔案只能在RISO印表機或應用程式上開啟。
- 電腦使用者名稱做為所有者新增到機器資料夾中儲存的資料。

目的資料夾設定

在[環境]標籤上的[登錄資料夾]中登錄的資料夾會顯示於[目的地]中。（第108頁“[環境]標籤”）

1 在[輸出]中，選擇[列印&儲存體]、[儲存]或[保存至USB驅動]。

2 點選[詳細資訊]。
顯示[輸出]對話方塊。

3 在[目的地]下拉式選單中，選擇原稿資料的目錄。
可用的資料夾會顯示在[目的地]清單中。

4 點選[確定]。
所選資料夾名稱會顯示在[目的地]欄位中。

[我的最愛]標籤

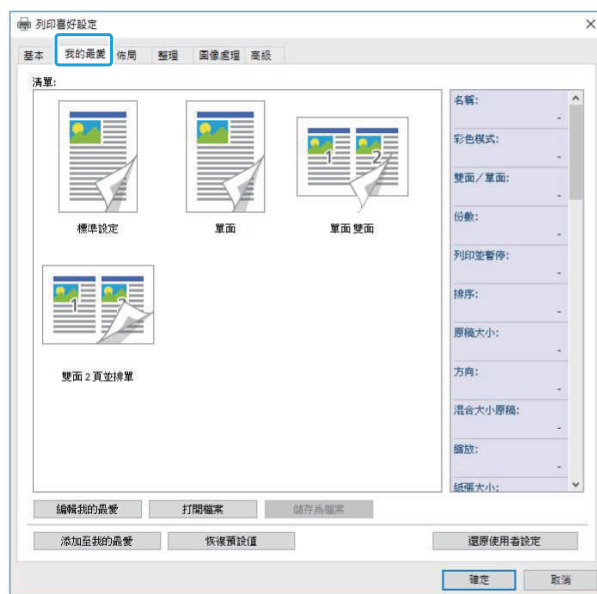

清單

登錄為我的最愛的印表機驅動程式設定會顯示在清單中。建議的設定會預先登錄成我的最愛。點選一個我的最愛，可在清單中顯示所選我的最愛設定的詳細資訊。列印設定會根據所選我的最愛設定而改變。

編輯我的最愛

編輯已登錄的我的最愛。

[目前設定]

顯示所選我的最愛設定。

[清單]

顯示已登錄的我的最愛。

[向上]、[向下]

可以使用這些鍵變更[清單]中我的最愛的顯示順序。

[重命名]

可以變更我的最愛的登記名稱。輸入1至20個字元的新名稱。

[刪除]

可以刪除我的最愛。

打開檔案

您可以調用與使用儲存在電腦中的印表機驅動程式設定。

- 1 點選[打開檔案]。
顯示[打開]對話方塊。
- 2 在電腦上選擇檔案。
- 3 點選[打開]。
載入的設定會顯示在[清單]中。

儲存為檔案

您可以將登錄為我的最愛的設定儲存到電腦。例如，若要在多個使用者之間共用設定，或是重新安裝印表機驅動程式時，將設定儲存到電腦很有用。

- 1 在[清單]中選擇您要儲存到電腦的設定。
- 2 點選[儲存為檔案]。
顯示[另存新檔]對話方塊。
- 3 指定目的資料夾和檔案名稱。
- 4 點選[儲存]。
將儲存所選設定。

[佈局]標籤

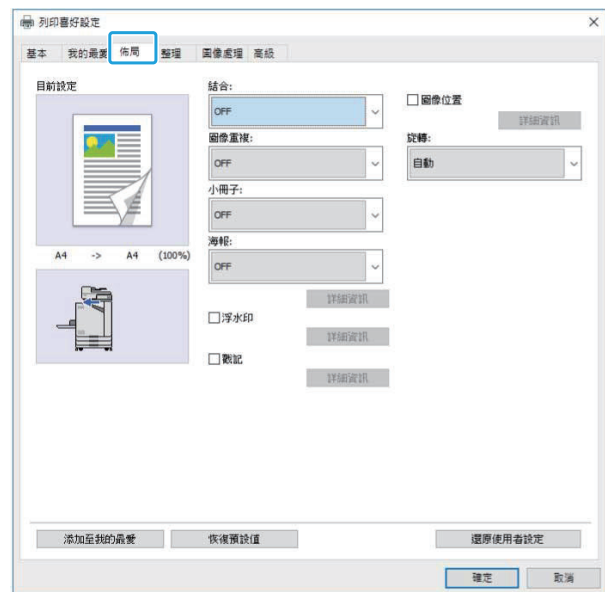

組合

此功能可在一張紙上組合連續頁面以列印。



- 無法將[組合]功能與[混合大小原稿]、[圖像重複]、[小冊子]、[海報]或[空白頁偵測]功能一起使用。(第94頁“混合大小原稿”、第98頁“圖像重複”、第98頁“小冊子”、第98頁“海報”、第107頁“空白頁偵測”)

[OFF]、
[2 頁：左到右]、[2 頁：右到左]、
[2 頁：上到下]、[2 頁：下到上]、
[4 頁：左上到下]、[4 頁：左上到右]、
[4 頁：右上到下]、[4 頁：右上到左]、
[8 頁：左上到下]、[8 頁：左上到右]、
[8 頁：右上到下]、[8 頁：右上到左]
選擇每張紙的頁數以及配置順序。

範例：如果選取[4 頁：左上到下]

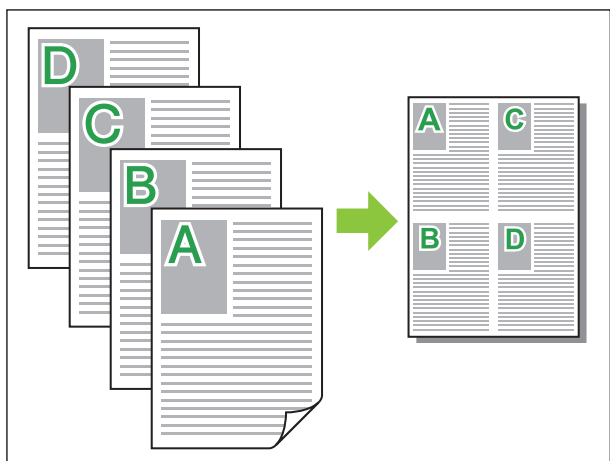

圖像重複

在一張紙上多次列印相同頁面。



- 您不能將[圖像重複]功能與[混合大小原稿]、[組合]、[小冊子]或[海報]功能一起使用。(第94頁“混合大小原稿”、第97頁“組合”、第98頁“小冊子”、第98頁“海報”)

[OFF]、[2 頁]、[4 頁]、[8 頁]

選擇每張紙的拼版頁數。

範例：如果選取[4 頁]

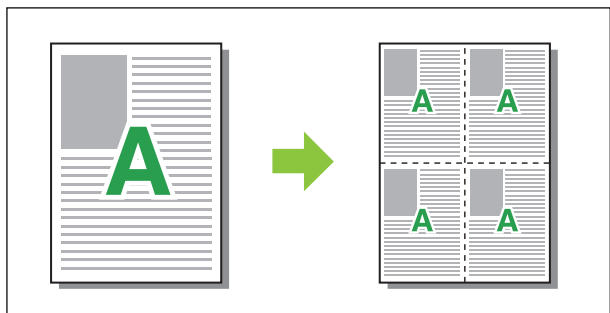

小冊子

組合與列印多個連續頁面，以便在雙面列印後建立中間裝訂的小冊子。



- 您不能將[小冊子]功能與[混合大小原稿]、[組合]、[圖像重複]或[海報]功能一起使用。(第94頁“混合大小原稿”、第97頁“組合”、第98頁“圖像重複”、第98頁“海報”)
- 如果使用選購的多功能整理器，可以使用[整理]標籤上的[小冊子裝訂]（折疊或中間裝訂的小冊子）選項。

關於詳細資訊，請參閱“選購設備”中的“小冊子裝訂”（第170頁）。

[OFF]、[左到右]、[右到左]、[上/下]

指定落版順序。將[原稿大小]選擇為[縱向]時，會出現[左到右]和[右到左]選項。

將[原稿大小]選擇為[橫向]時，會出現[上/下]選項。

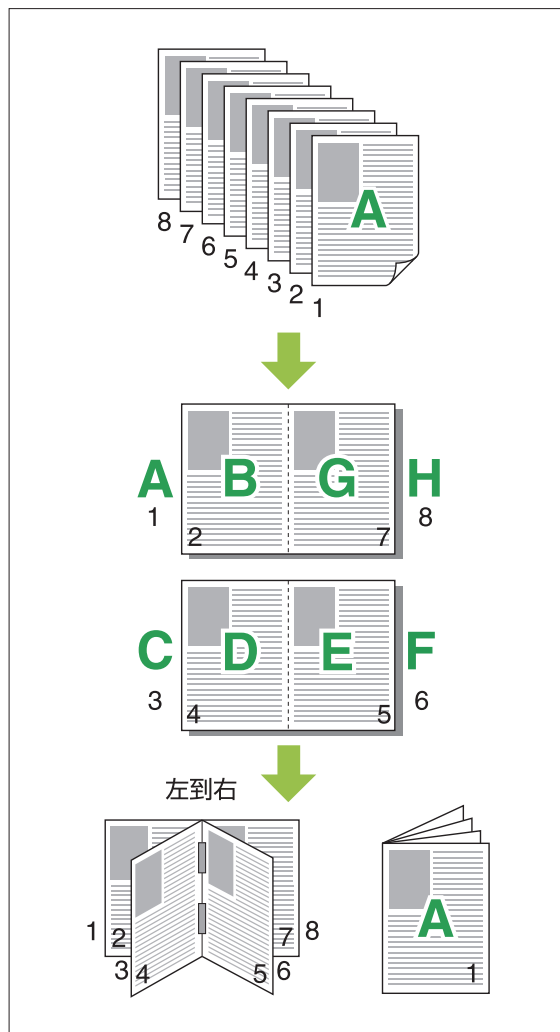

海報

放大一頁影像資料並將其分成多張紙進行列印。



- 以海報功能列印的紙張四側會留出不列印的區域。黏貼列印紙張以產生海報時，將紙張貼在這些區域上，使接合區域不明顯。
- 您不能將[海報]功能與[混合大小原稿]、[組合]、[圖像重複]、[小冊子]、[浮水印]、[戳記]或[圖像位置]功能一起使用。

(第94頁“混合大小原稿”、第97頁“組合”、第98頁“圖像重複”、第98頁“小冊子”、第99頁“浮水印”、第100頁“戳記”)

[2 個分部 (1x2)]、[4 個分部 (2x2)]、
[9 個分部 (3x3)]、[16 個分部 (4x4)]

指定要分割原稿的紙張張數。

點選[詳細資訊]可顯示[海報]對話方塊。

選取的設定會立即套用到預覽圖像。

[列印範圍]

[全部]、[指定頁面]

選擇列印範圍。您也可以指定在[指定頁面]中指定要列印的頁面。在預覽圖像中，要列印的頁面以藍色醒目顯示。

[中央對齊]

若選取此核取方塊，則列印的紙張黏在一起時，會在中央產生圖像。

若未選取此核取方塊，則列印的紙張黏在一起時，會在左上角產生圖像。

[列印裁切線]

選取此核取方塊時，切割線會列印在每頁的四個角上。

[邊界]

您可以將邊界指定為0 mm到20 mm之間。



- 不能執行無頁邊的列印。請始終在紙張邊緣處留出頁邊空白。
- 視邊界設定值而定，可能會印出空白頁，也可能會忽略部分圖像。
- 放大圖像資料時，圖像品質可能出現粗糙的顆粒。務必將[圖像品質]選擇為[精細]，並將[行平滑]選擇為[高]。關於詳細資訊，請參閱“圖像品質”(第103頁)和“行平滑”(第103頁)。

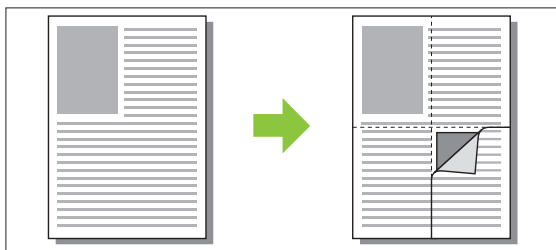

浮水印

在列印件上所需的位置新增所需大小的浮水印。

選取[浮水印]核取方塊並點選[詳細資訊]可顯示[浮水印]對話方塊。從字元字串清單中選擇一個字元字串，然後指定所需的設定。

選取的設定會立即套用到預覽圖像。



- 您必須具備電腦的管理員權限，才能新增或刪除浮水印字元字串。

文字

[選擇字串]

[Confidential]、[Important]、[Circulation]、
[Reference]、[Urgent]、
[Copying Prohibited]

[添加]

您也可以新增最多63個字元的字元字串。

點選字元字串清單下方的[添加]，然後在[添加]對話方塊中輸入字元字串。

[刪除]

從清單中選擇要刪除的字元字串，然後點選[刪除]。

不能刪除預設字元字串 (Confidential、Important、Circulation等)。

[隨意輸入字串]

[應用]

您也可以列印最多63個字元的字元字串，但是不能登錄；一次輸入一個字元字串。點選[應用]可將輸入的字元字串套用到預覽圖像。

預覽

顯示根據設定的圖像。您也可以使用滑鼠指標調整預覽圖像中的位置。

已應用的頁面

[所有頁面]、[首頁]

文字裝飾

[字體]

選擇字體和樣式。

[大小]

指定字元字串大小。

[顏色]

指定字元字串的顏色。點選[其他]可從操作系統的調色盤中選擇一個顏色。

[透明度]

指定字元字串的透明度。透明度較高表示列印資料在浮水印字元字串的背景中較明顯。

[邊框]

[未安裝]、[圓形]、[矩形]、[雙矩形]

選擇一個浮水印邊框。

■ 列印位置

[文字角度]

[水平 (0 度)]、[垂直 (90 度)]、[垂直 (270 度)]、[傾斜 (45 度)]、[傾斜 (315 度)]、[Custom] (0-360 度)

選擇文字角度。您也可以輸入文字的數值角度。

[列印位置]

[中心]、[左上]、[中上]、[右上]、[中右]、[右下]、[下中央]、[左下]、[中左]、[Custom]

選擇浮水印的列印位置。您也可以輸入垂直和水平方向的位置數值。

戳記

使用此選項可在頁首或頁尾中戳印頁碼和日期。

選取[戳記]核取方塊並點選[詳細資訊]可顯示[戳記]對話方塊。使用標籤畫面來指定設定。

[頁]、[日期]



- 不同類型的戳記不能戳印在相同位置。
- 將此功能與[組合]或[圖像重複]一起使用時，會在複印紙的每一頁上新增頁碼和日期的戳記，而不是根據原稿文件的頁面新增戳記。將此功能與[小冊子]一起使用時，會在小冊子的每一頁上新增頁碼和日期的戳記。

■ 頁

若要戳印頁碼，選擇[頁]標籤畫面上的[ON]。

[左上]、[中上]、[右上]、[左下]、[下中央]、[右下]指定列印位置。

[透明度]

若選取[透明度]核取方塊，當戳記區域和圖像重疊時，會置頂戳印日期。

若取消勾選符號，戳記區域中的圖像會被移除以產生白色空間，然後在該白色空間中戳印頁碼。

[起始編號]

輸入戳記起始編號。

[列印起始頁]

輸入戳記起始頁。如果不要在封面上戳印，將[列印起始頁]設定為“2”（若要進行雙面列印，請根據情況將此項設定為“3”）。

[字體]

選擇字體和樣式。

[大小]

指定頁碼文字大小。

■ 日期

若要戳印日期，選擇[日期]標籤畫面上的[ON]。

[左上]、[中上]、[右上]、[左下]、[下中央]、[右下]指定列印位置。

[透明度]

若選取[透明度]核取方塊，當戳記區域和圖像重疊時，會置頂戳印日期。

若取消勾選符號，戳記區域中的圖像會被移除以產生白色空間，然後在該白色空間中戳印頁碼。

[已應用的頁面]

此選項設定為[所有頁面]時，日期會戳印於所有頁面上。

此選項設定為[首頁]時，日期只會戳印於第一頁上。

[戳記日期]

選擇[今天]可根據電腦的日期資訊戳印日期。

選取[指定的日期]可在文字方塊中輸入您選擇的日期。

[字體]

選擇字體和樣式。

[大小]

指定日期文字大小。

圖像位置

調整圖像的列印位置。



- 您可以將圖像位置朝所有方向（上、下、左、右）移動最多20 mm。
- 執行雙面列印時，可以分別調整正面和背面。

選取[圖像位置]核取方塊並點選[詳細資訊]可顯示[圖像位置]對話方塊。

在您要調整方向的資料輸入欄位中輸入數值。

[正面]、[背面]

在[水平]和[垂直]中輸入數值。

[重置]

所有數值重置為零。

旋轉

指定列印方向。

[自動]、[0 度]、[90 度]、[180 度]、[270 度]

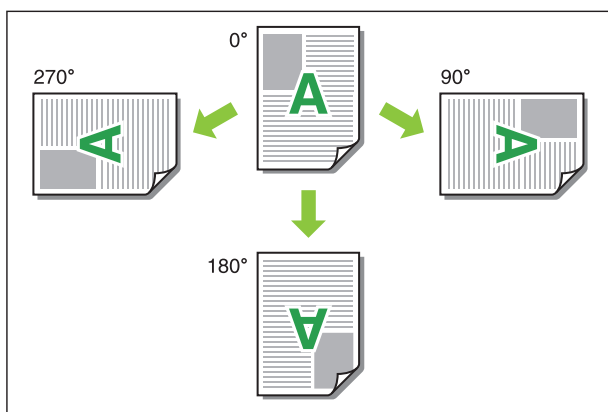

選取[自動]時，會根據文件資料的方向和紙盤中裝入的紙張方向自動設定列印方向。通常選擇[自動]。



- 若要將列印方向對齊信封或其他有固定進紙方向的紙張，請指定旋轉角度。
- 視文件尺寸、紙盤中裝入的紙張尺寸和方向，以及其他設定而定，可能只能使用[自動]選項。

[整理]標籤

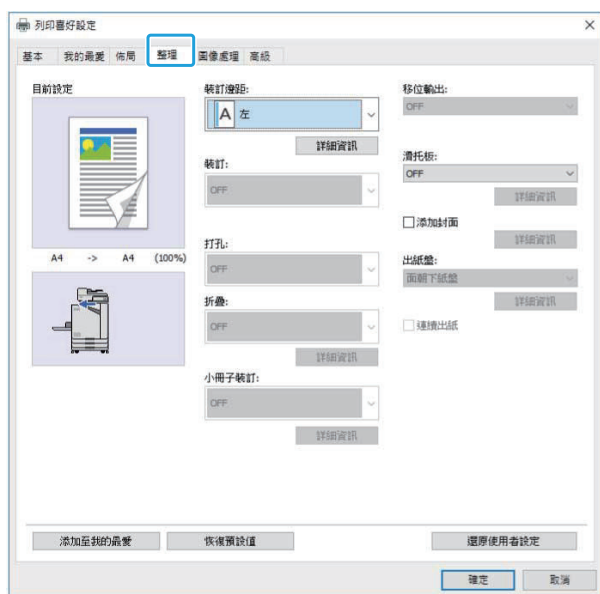

裝訂邊距

指定裝訂邊界。
[左]、[右]、[上]

裝訂邊界設定

選取裝訂邊距並點選[詳細資訊]可顯示[裝訂邊距]對話方塊。

指定邊界寬度。

若選取[自動縮小]核取方塊，當邊界寬度不允許原始比例的列印圖像符合紙張時，可自動縮小列印的圖像以符合紙張。

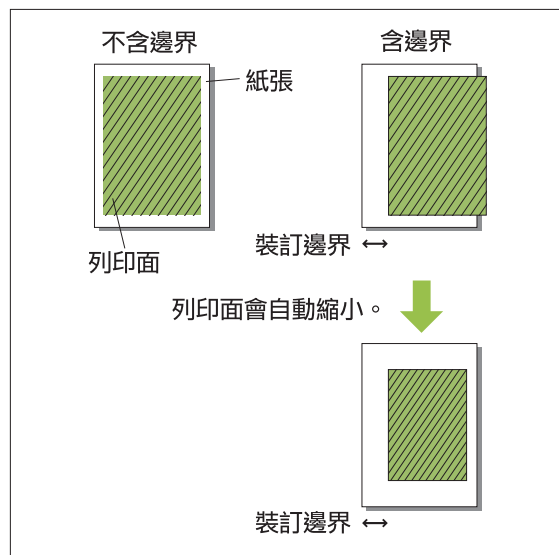

裝訂

如果您使用選購的移位裝訂托盤，可以在指定的位置裝訂。

關於詳細資訊，請參閱下列頁面：

- 使用選購的移位裝訂托盤時（第154頁“裝訂”）
- 使用選購的多功能整理器時（第165頁“裝訂”）

打孔

如果使用選購的含打孔設備之多功能整理器，可以指定打孔設定。

關於詳細資訊，請參閱“選購設備”中的“打孔”（第168頁）。

折疊

如果您使用選購的多功能整理器，可以指定紙張折疊。

關於詳細資訊，請參閱“選購設備”中的“折疊”（第168頁）。

小冊子裝訂

如果您使用選購的多功能整理器，可以使用小冊子裝訂功能。

關於詳細資訊，請參閱“選購設備”中的“小冊子裝訂”（第170頁）。

移位輸出

如果您使用選購的移位裝訂托盤或多功能整理器，可以移動輸出位置。

關於詳細資訊，請參閱下列頁面：

- 使用選購的移位裝訂托盤時（第154頁“移位輸出”）
- 使用選購的多功能整理器時（第164頁“移位輸出”）

滑托板

使用此功能可在列印多份時將插頁插入列印單位之間。您可以在插頁上戳印數字或字母。

[OFF]

不插入插頁。

[排序之間]

根據[排序]中指定的單位，在套之間插入插頁。

[任務間]

在列印任務間插入插頁。

選擇在排序之間或任務之間插入插頁，然後點選[詳細資訊]顯示[滑托板]對話方塊。

選擇插頁紙盤，並指定要戳印的文字。

■ 滑托板紙盤選擇

[標準紙盤]、[進紙盤1]、[進紙盤2]、[附加托盤]



- 已連接選購的附加托盤時，會顯示[附加托盤]。

■ 滑托板上的編號

文字列印於紙張底部（邊緣約5 mm內）或頂部（邊緣約5 mm內）。

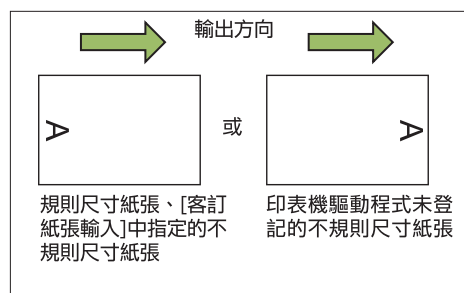

[OFF]

不戳印任何內容。

[1 2 3 ...]

依數字順序在插頁上戳印編號（1、2、3...）。（直到9999）

[A B C...]

依字母順序在插頁上戳印字母（A、B、C...Z、AA、AB、AC...）。（直到ZZZ）

添加封面

指定此選項可新增封面和/或封底。

在要列印的資料之前或之後從指定紙盤加入紙張。指定此選項可使用彩色紙或與要列印的頁面不同的紙張。

選取[添加封面]核取方塊並點選[詳細資訊]可顯示[添加封面]對話方塊。選取[添加封面]或[添加封底]，或是兩個核取方塊都選取，然後指定所選封頁的紙盤。

[添加封面]

此選項可在第一頁之前插入封面。

[添加封底]

此選項可在最後一頁之後插入封底。

[選擇封面紙盤]、[選擇封底紙盤]

[標準紙盤]、[進紙盤1]、[進紙盤2]、[附加托盤]



- 指定要裝入封面紙張的紙盤。
- 裝入預先列印紙時，建議列印一套，確定方向與其他要列印的頁面方向一致。
- 已連接選購的附加托盤時，會顯示[附加托盤]。

出紙盤

如果使用選購的多功能整理器或堆疊紙盤，可以選擇輸出紙盤。

關於詳細資訊，請參閱下列頁面：

- 使用選購的多功能整理器時（第171頁“出紙盤”）
- 使用選購的堆疊紙盤時（第179頁“出紙盤”）

連續出紙

如果使用選購的多功能整理器或自動控制堆疊紙盤，輸出紙盤可以在使用的紙盤已滿時自動切換。

關於詳細資訊，請參閱下列頁面：

- 使用選購的多功能整理器時（第171頁“連續出紙”）
- 使用選購的自動控制堆疊紙盤時（第180頁“連續出紙”）

[圖像處理]標籤

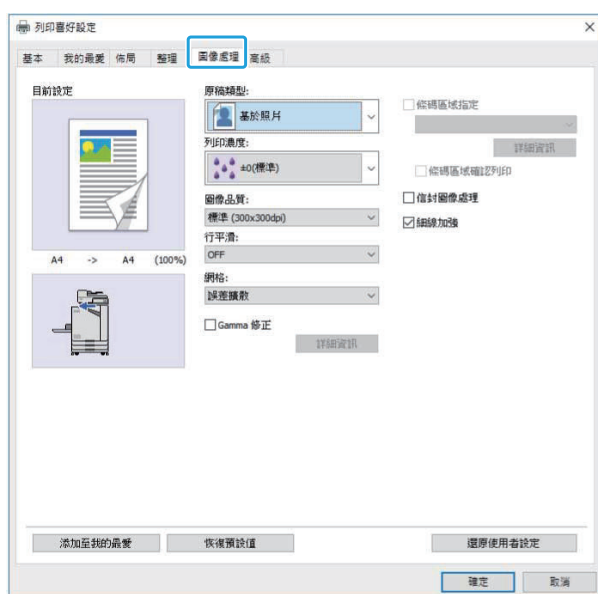

原稿類型

選擇以原稿中照片或文字的圖像品質優先。

[基於照片]

此選項可使用較自然的色調處理圖像資料。

[基於行]

此選項可使用清晰的色彩對應方式處理文字和插圖。

列印濃度

指定列印濃度。

[-3] (淺)、[-2]、[-1]、[±0 (標準)]、[+1]、[+2]、[+3] (深)

圖像品質

指定圖像解析度。

[標準 (300x300dpi)]

適合文件和其他含文字的原稿。

[草稿 (300x300dpi)]

列印時減少墨水消耗。使用較少的墨水時，列印濃度會降低，而且中性色彩會變得不平均。

[資料壓縮 (300x300dpi)]

使用此選項可使網路通訊速度優先於品質。列印資料的檔案大小變小時，中性色彩會變得不平均。

[精細 (300x600dpi)]

此選項適合照片和類似原稿。



- 如果選取[精細 (300x600dpi)]，列印時間將更長。
- 如果使用ComColor black FT1430/FT1430R，不會顯示[精細 (300x600dpi)]，各個設定的解析度會固定為600 × 600 dpi。

行平滑

此功能可加強圖畫的中間顏色以及文字或插圖（線條圖）外廓部分的背景色彩，使外廓更平滑。您可以選擇兩種不同圖像處理類型之一。

[OFF]

如果您不想執行行平滑，請選擇此選項。

[低]

選擇此選項可使外廓更平滑。

此選項適合列印不需精細處理的資料。

[高]

選擇此選項可使外廓更平滑，並且使精細的字元和線條更清晰。

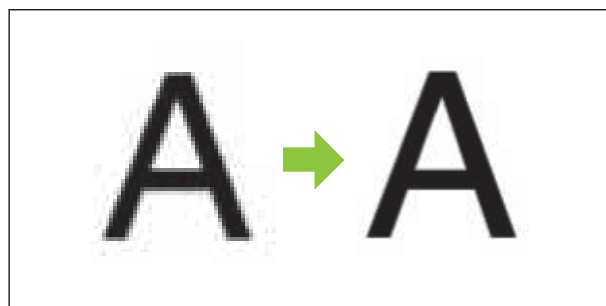

(圖像)



- 行平滑功能的圖像處理與處理速度（列印速度）成反比。圖像品質越高，列印速度越低。

網格

指定半色調處理方法。

半色調是一種處理方法，透過變更墨水點在紙張上印出的濃度和尺寸，在僅使用有限的墨水時表現連續的色彩漸層。

[誤差擴散]

透過點的密度表現漸層。密度越高，漸層越深。密度越低，漸層越淺。



[點值法 (70 lpi)]、[點值法 (100 lpi)]
透過點的密度表現漸層。點越大，漸層越深。
每英吋100行的點處理可提供較精細的圖像。

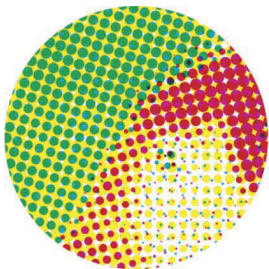

每英吋70行

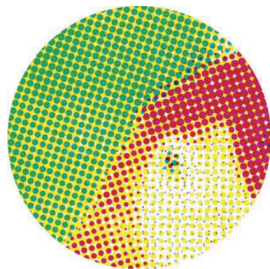

每英吋100行

(放大的圖像)



• 如果使用ComColor black FT1430/FT1430R，點值法功能將以每英吋140行或每英吋200行的點尺寸表現漸層。

Gamma 修正

使用此功能可修正亮度、色度、對比度和RGB Gamma值。

選取[Gamma 修正]核取方塊並點選[詳細資訊]可顯示[Gamma 修正]對話方塊。為每個項目輸入-25到+25之間的數值。

[亮度]

數值越小，色彩越深（偏黑）。數值越大，色彩越亮（偏白）。

[色度]

數值越小，色彩越暗。數值越大，色彩越鮮豔。

[對比度]

調整亮度對比度。

數值越小，對比度越低。數值越大，對比度越高。

[紅]、[綠]、[藍]

調整每個色彩的Gamma值。

數值越小，色彩越弱。數值越大，色彩越強烈。



• 列印件偏黃時，降低紅色和綠色的數值。若要調整其他色彩，請洽管理員設定。

條碼區域指定

此功能使指定條碼區域的列印濃度適合讀取。

[條碼區域指定]

選取核取方塊，然後從下拉式選單中選擇要列印的區域指定檔案。

[詳細資訊]

點選[詳細資訊]可顯示[條碼區域指定]對話方塊。指定條碼區域的列印濃度可以設定為-3到+3之間的數值。

[條碼區域確認列印]

您可以檢查列印件（條碼列印區域有陰影的列印件）中的條碼區域指定是否沒有對齊，以及字母或插圖是否在距離條碼周圍1 mm內。

■ 創建條碼區域指定檔案

若要使用[條碼區域指定]功能，請事先使用RISO條碼區域指定應用程式，以便創建指定印表機中登錄條碼列印區域的CSV檔案。

關於如何安裝RISO條碼區域指定應用程式、如何指定條碼區域，以及如何在印表機中登錄指定檔案，請參閱“RISO條碼區域指定應用程式概述”（第144頁）。

■ 檢查條碼區域指定

選取[條碼區域確認列印]核取方塊，然後點選[確定]，可輸出一份列印件供您檢查。檢查指定區域是否沒有對齊。

如果沒有在所需的位置列印指定區域，請再次使用RISO條碼區域指定應用程式重新設定條碼區域。

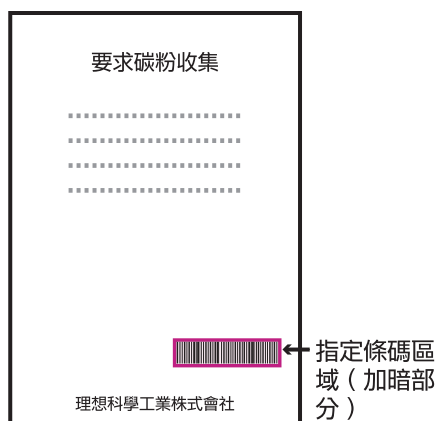

正確規格

- 條碼周圍至少留1 mm的空白。



- 指定區域不能小於條碼本身。



- 指定區域必須對準條碼。



- 不要在條碼區加其他內容。
指定區域內的所有非黑色圖像會以白色
列印出來 (消失)。



- 在指定為條碼區域的區域，不管原稿是什麼顏色，該區域底色均為白色，條碼為黑色。使用[條碼區域確認列印]列印文件時，會使用[彩色模式]設定中指定的顏色列印指定條碼區域。
- 目標條碼是一維的。如果條碼是二維的（如QR碼），那麼無需進行此項設定。
- 如果在創建原稿的應用程式與印表機中設定不同的解析度進行列印，即便使用該功能，條碼也可能無法正確讀取。

■ 列印含條碼的原稿

正確定義條碼區域後，列印文件。



- 在指定為條碼區域的區域，不管原稿是什麼顏色，該區域底色均為白色，條碼為黑色。

- 1 從文件應用程式畫面上的列印選單開啟印表機驅動程式。
- 2 在[圖像處理]標籤畫面上，選取[條碼區域指定]核取方塊。
- 3 從下拉式選單中選擇條碼區域指定檔案。
- 4 點選[確定]。
在列印前正確設定條碼區域的列印濃度。



- 請按照以下步驟，將常用條碼原稿的設定設為預設設定。這樣可讓您每次列印條碼時不需執行必要設定，方便列印條碼。

■ 如何登記為預設值

- 1 從[開始] - [設定] - [裝置]或[藍牙&裝置] - [印表機與掃描器]中選擇您使用的印表機。
- 2 點選[管理] - [列印喜好設定]以開啟印表機驅動程式畫面，並顯示[圖像處理]標籤畫面。
- 3 指定條碼列印所需的設定，然後點選[應用]。
“條碼區域指定”檔案登錄成預設設定。從現在起，只要選取印表機驅動程式，就能執行條碼列印。

信封圖像處理

列印信封時防止圖像模糊以及形成墨跡。選取[信封圖像處理]核取方塊。

細線加強

防止原稿中的細線消失。選取[細線加強]核取方塊。

[高級]標籤

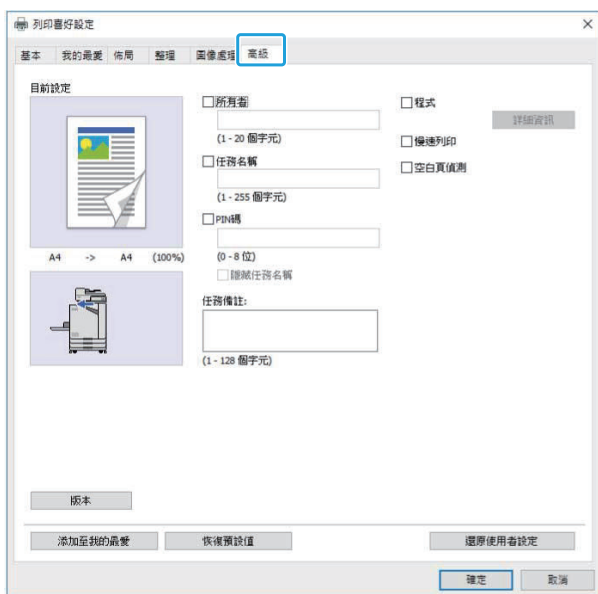

所有者

您可以輸入您選擇的所有者名稱。選取[所有者]核取方塊可以輸入所有者名稱。

任務名稱

您可以輸入您選擇的任務名稱。選取[任務名稱]核取方塊可以輸入任務名稱。

PIN碼

若您要列印不想讓其他人看到的文件，可以設定PIN碼。
若要列印受到PIN碼保護的任務，請使用印表機的操作面板輸入PIN碼。
勾選[PIN碼]核取方塊，然後輸入PIN碼。選取[隱藏任務名稱]後，印表機操作面板和RISO Console上的任務名稱會顯示星號（*）。



- 管理PIN碼，以免忘記。
沒有管理員權限的使用者不能從PIN碼不明的清單中刪除任務。請洽詢管理員刪除這些任務。

任務備註

您可以為印表機使用者輸入備註。
您可以使用印表機操作面板或RISO Console顯示任務備註。

程式

依群組（例如公司部門或班級）分配不同份數時，可以僅透過一個操作快速列印所需份數。
例如，若要發送文件給公司內的每個部門，您可以依部門列印份數。
選取[程式]核取方塊並點選[詳細資訊]可顯示[程式]對話方塊。為每個群組指定份數和套數。

■ 輸入份數和套數

群組[01G] - [60G]

設定一個群組中結合份數和套數的程式。
您可以設定最多60個群組。

[份數]

輸入要列印的份數。
您可以設定最多9,999份。

[套]

指定您需根據[份數]中所輸入的一套份數列印多少套。
您可以設定最多99套。

<設定範例>

以下說明如何指定依各部門的員工數分割份數列印時的設定。

| 部門 | 總務 | 會計 | 管理 |
|------|----|----|----|
| 員工數 | 10 | 6 | 10 |
| 所需份數 | 10 | 6 | 10 |

以部門為單位分組，並分別為每個群組指定[份數]和[套]中的數字。在[份數]中輸入員工數。若要列印一套指定份數，在[套]中輸入1。

| 部門 | 印表機驅動程式設定 | | |
|----|-----------|----|---|
| | 群組 | 份數 | 套 |
| 總務 | 01G | 10 | 1 |
| 會計 | 02G | 6 | 1 |
| 管理 | 03G | 10 | 1 |

此外，若多個群組具有相同的所需份數，可以透過增加套數將它們分為一組。在此情況下，總務和管理部門都具有相同份數，因此您可以如下指定設定，依公司部門分割份數來列印。

| 部門 | 印表機驅動程式設定 | | |
|-------|-----------|----|---|
| | 群組 | 份數 | 套 |
| 總務、管理 | 01G | 10 | 2 |
| 會計 | 02G | 6 | 1 |

■ 排序

指定依頁或成套列印頁面。
[無序]、[有序]

■ 滑托板（程式）

插入插頁，以指定單位分隔列印件。

[OFF]
不插入插頁。

[套間]
在套之間插入插頁。

[群組間]
在群組之間插入插頁。

■ 滑托板紙盤

[進紙盤1]、[進紙盤2]、[標準紙盤]、[附加托盤]



• 已連接選購的附加托盤時，會顯示[附加托盤]。

■ 滑托板上的編號

選取此核取方塊時，會在插頁上戳印編號。
如果選取[套間]，會戳印群組編號和套號。
如果選取[群組間]，會戳印群組編號。

■ 移位輸出（程式）

已連接選購的移位裝訂托盤或多功能整理器時，可以使用此功能。關於詳細資訊，請參閱下列頁面：

- 使用選購的移位裝訂托盤時
（第157頁“移位輸出（程式）”）
- 使用選購的多功能整理器時
（第171頁“移位輸出（程式）”）

慢速列印

此選項可減慢列印速度。也可降低處理中任務的操作音。

空白頁偵測

列印資料而不包含空白頁。



- “空白頁”代表正常輸出而不列印任何內容的頁面。即使頁面只有頁首或頁尾，沒有主要文字，仍然會列印。

版本

檢查印表機驅動程式的“版本”和“色彩設定檔”，以及印表機的“型號名稱”。

環境設定

本節說明如何指定環境設定，包括機器所連接選購設備的設定。

如果第一次使用印表機驅動程式，或者新增選購設備到機器時，請指定印表機設定。

[環境]標籤

如果第一次使用印表機驅動程式，或者新增選購設備到機器時，必須在印表機屬性中的[環境]標籤上指定環境設定。

若要顯示[環境]標籤，從[開始]選單前往[設定] - [裝置]或[藍牙&裝置] - [印表機與掃描器]，選擇您使用的印表機，點選[管理] - [印表機內容]。

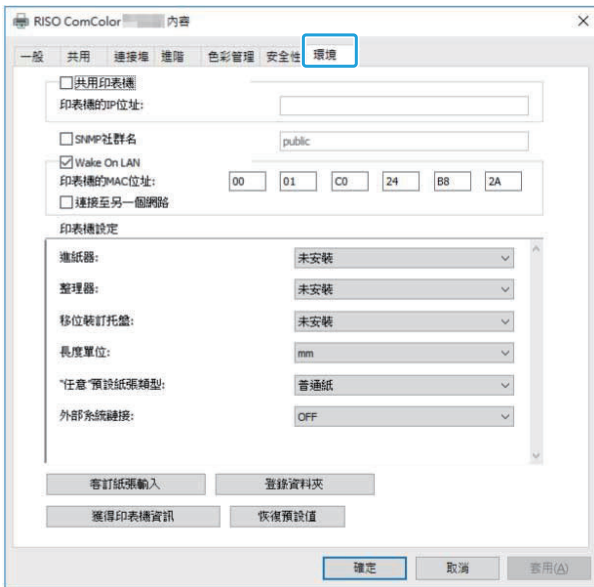

- 點選[恢復預設值]可將標籤上的所有設定還原成預設值。

通過共用印表機

選擇此選項可共用伺服器電腦的印表機驅動程式以使用本機。

選取核取方塊並在[印表機的IP位址]欄位中輸入機器的IP位址。您可以在操作面板的[系統資訊] - [機器資訊]畫面上檢查印表機的IP位址。

SNMP Community Name

指定透過SNMP通訊從電腦取得機器資訊所需的社群名。

勾選[SNMP Community Name]，使用文字方塊輸入1至32個字元作為SNMP通訊的社群名稱。



- 若未勾選[SNMP Community Name]，SNMP通訊的社群名將設定為“public”。
- 可以在[SNMP Community Name]的文字方塊中輸入字母數字字元（大寫/小寫）和以下符號：

,./:;@[\] ^ _

- 如果機器與印表機驅動程式的SNMP社群名稱不同，無法從機器取得資訊。如果變更機器的SNMP社群名稱，務必也套用變更到印表機驅動程式。

Wake On LAN

指定用於透過LAN喚醒機器的Wake On LAN設定。

如果您嘗試在未啟用Wake On LAN通訊的網路環境中列印，將無法自動喚醒印表機。

選取[獲得印表機資訊]並點選[應用]取得MAC位址並顯示於[印表機的MAC位址]中。

若要手動輸入MAC位址，請選取[Wake On LAN]核取方塊，並在[印表機的MAC位址]中輸入MAC位址，然後選取[連接至另一個網路]。

[連接至另一個網路]

通常這個核取方塊未選取。當印表機和電腦的網路區段不同時，請選擇此選項。

印表機設定

通常安裝印表機驅動程式時，會從印表機自動取得選購的設備設定資訊。從機器取得的資訊會顯示在[印表機設定]中。取得的資訊也能手動變更。



- 畫面上顯示的資訊因連接的選購設備而異。[長度單位]、[“任意”預設紙張類型]和[連接外部系統]不會自動設定。

■ 手動指定印表機設定

可以變更從印表機取得的選購設備設定。手動指定以下設定。

[整理器]

選擇本機所連接的整理器類型。

[移位裝訂托盤]

選擇是否有移位裝訂托盤。

[長度單位]

選擇以[mm]或[inch]顯示長度。

[“任意”預設紙張類型]

將印表機驅動程式畫面上的[基本]標籤下的[紙張類型]設定為[任意]時，選擇要使用的紙張類型。

[連接外部系統]

將此選項設定為[ON]可啟用外部系統鏈接，設定為[OFF]可停用。



- 機器會根據紙張類型變更色彩設定檔。(第95頁“紙張類型”)即使未指定紙張類型，您也必須選擇一種色彩設定檔。根據管理員的建議選擇。

客訂紙張輸入

登錄最多99個非標準紙張尺寸。
在這裡登錄的尺寸會顯示於[原稿大小]和[紙張大小]中。

■ 自動指定紙張大小

已在印表機中登錄紙張大小時，可以使用此選項。

- 1 點選[客訂紙張輸入]。
顯示[客訂紙張輸入]對話方塊。
- 2 點選[獲得印表機資訊]。
顯示在印表機中登錄的紙張大小資訊。
- 3 點選[關閉]。
將儲存紙張大小資訊。

■ 手動指定紙張大小

- 1 點選[客訂紙張輸入]。
顯示[客訂紙張輸入]對話方塊。
- 2 輸入紙張寬度和長度。

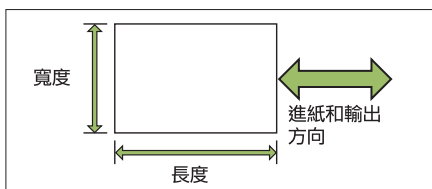

連接多功能整理器時，請參閱“附錄”中的“多功能整理器FG20（選購）”（第208頁）。

- 3 輸入紙張大小名稱。
輸入最多30個字元的名稱。
- 4 點選[添加]可登錄紙張大小。

- 5 點選[關閉]。
將儲存紙張大小資訊。

■ 將紙張大小儲存到電腦

可以將已登錄的紙張大小儲存到電腦。
例如，若要在多個使用者之間共用已登錄的紙張大小，或是重新安裝印表機驅動程式時，將設定儲存到電腦很有用。

- 1 點選[客訂紙張輸入]。
顯示[客訂紙張輸入]對話方塊。
- 2 從清單方塊中選擇要儲存的紙張大小。
- 3 點選[儲存為檔案]。
- 4 指定目的資料夾和檔案名稱。
- 5 點選[儲存]。
將儲存所選紙張大小。

■ 從電腦讀取紙張大小

您可以讀取與使用儲存到電腦中的紙張大小。

- 1 點選[客訂紙張輸入]。
顯示[客訂紙張輸入]對話方塊。
- 2 點選[打開檔案]。
- 3 在電腦上選取含有紙張大小設定的檔案。
- 4 點選[打開]。
讀取的紙張尺寸顯示在[客訂紙張輸入]對話方塊上的清單中。

■ 刪除紙張大小

- 1 點選[客訂紙張輸入]。
顯示[客訂紙張輸入]對話方塊。
- 2 從清單方塊中選擇要刪除的紙張大小。

- 3 點選[刪除]。
將刪除所選紙張大小。

登錄資料夾

您可以在印表機驅動程式中登錄要儲存列印資料的資料夾。這裡登錄的共用資料夾和個人資料夾會在印表機驅動程式畫面上的[基本]標籤中的[輸出]顯示為列印資料目的資料夾。(第95頁“輸出和目的地”)



- 如果無法從印表機取得資料夾資訊，共用資料夾會顯示為“共用資料夾1”至“共用資料夾30”。

■ 設定登錄資料夾

- 1 點選[登錄資料夾]。
顯示[登錄資料夾]對話方塊。
- 2 點選[獲得印表機資訊]。
在印表機中登錄的共用資料夾資訊會顯示在[印表機中的共用檔案夾]。
- 3 選擇要新增到[已註冊檔案夾]的資料夾，然後點選[添加 ->]。
- 4 設定個人資料夾。
對於個人資料夾，選取[使用個人檔案夾]核取方塊。
- 5 點選[確定]。
- 6 點選[確定]。

列印模式功能按鈕



功能按鈕

線上/離線

您可以切換網路連線狀態（線上/離線）。此設定設為[OFF]時，機器不能接受來自電腦的列印指令。若希望在本機使用期間不受其他任務中斷，指定此設定。

[OFF]、[ON]



- 此設定設為[OFF]時，會顯示[✖️]。（第29頁“[主頁]畫面”）
- 如果使用者在列印任務後沒有將此設定恢復至[ON]，在下列情況中，設定會自動恢復至[ON]。
 - 執行自動重置時（自動重置時間由管理員設定。）
 - 登出時

外部系統任務

使用外部系統鏈接時，可以列印外部系統中儲存的任務。

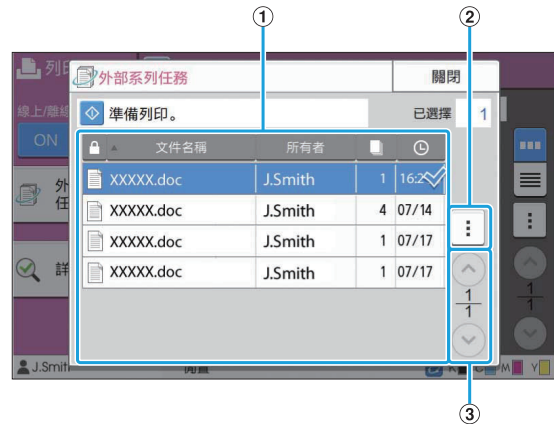

① 檢視

列出外部系統任務。任務清單顯示文件名稱、所有者名稱、份數和接收日期/時間。

② 副功能表

- 選擇全部 / 取消全選
- 刪除
- 詳細資訊

在“詳細資訊”中，您可以檢查“文件名稱”、“用戶名”、“接收日期”、“客戶”、“頁數”和“金額”。

③ ⬆️/⬆️ 按鈕

使用這些按鈕可以切換檢視頁面。

頁面的目前頁碼和總頁數會以分數顯示。

詳細資訊

您可以檢查所選文件的詳細資訊。

1 觸碰[詳細資訊]。

顯示[詳細資訊]畫面。檢查所選文件的詳細資訊。可以從副功能表指定以下設定。

- 列印該清單

2 觸碰[關閉]。

更改設定

若要檢查任務設定，請選取任務並觸碰副功能表中的[更改設定]。

紙張選擇

選擇紙盤。

您也可以變更紙盤設定（紙張尺寸、紙張類型、雙饋檢查和自動選擇）。

關於詳細資訊，請參閱“複印”中的“紙張選擇”（第51頁）。

列印濃度

您可以調整列印濃度。

關於詳細資訊，請參閱“複印”中的“列印濃度”（第54頁）。

圖像位置

此功能可調整圖像的列印位置。

關於詳細資訊，請參閱“複印”中的“圖像位置”（第61頁）。

慢速列印

此選項可減慢列印速度，同時降低處理任務的操作音。

關於詳細資訊，請參閱“複印”中的“慢速列印”（第67頁）。

如有需要，您可以將掃描資料儲存於資料夾以列印。

儲存操作概述（保存） 第114頁

1. 裝入原稿。



2. 在[主頁]畫面上選取[儲存] - [保存]。



3. 選取要儲存資料的資料夾。



4. 按下[啟動]鍵。

儲存操作概述（加載） 第115頁

1. 在[主頁]畫面上選取[儲存] - [加載]。



2. 選擇資料夾。



3. 選擇文件。



4. 使用數字鍵輸入份數。



5. 按下[啟動]鍵。

儲存模式功能按鈕

第119頁

本節說明儲存模式可用的功能。

4



儲存

儲存

儲存操作概述

本節說明基本儲存操作。

將資料儲存到資料夾

可以將掃描資料儲存到資料夾。

1 裝入原稿。

關於可使用原稿類型的詳細資訊，請參閱“原稿”（第21頁）。

■ ADF中

1) 將原稿裝入ADF。

對齊原稿，並將正面朝上放置。

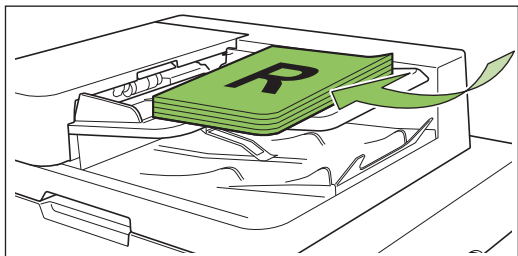

2) 根據原稿寬度滑動原稿導板。

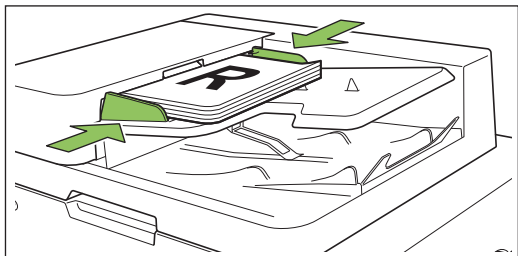

■ 稿台玻璃上

1) 打開原稿蓋板。

2) 裝入原稿。

將原稿面朝下放在玻璃上。把原稿角落對齊玻璃左上角。

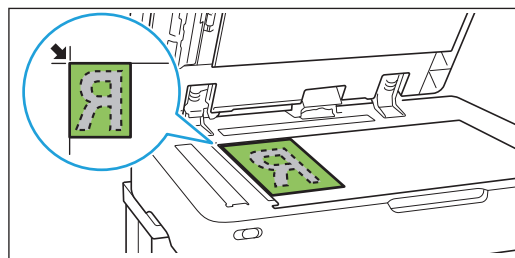

3) 關閉原稿蓋板。



• 輕輕打開或關閉原稿蓋板。

2 在[主頁]畫面上選取[儲存] - [保存]。



3 選取要儲存資料的資料夾。



副功能表

資料夾清單顯示個人資料夾。並且顯示共用資料夾，其存取方式由管理員管理。

可以從副功能表指定以下設定。

- 變更顏色
- 重命名

4 按下[啟動]鍵。

列印資料夾中的文件

您可以列印儲存在資料夾中的文件。

1 在[主頁]畫面上選取[儲存] - [加載]。



2 選取您要使用的資料夾，然後觸碰[打開]。

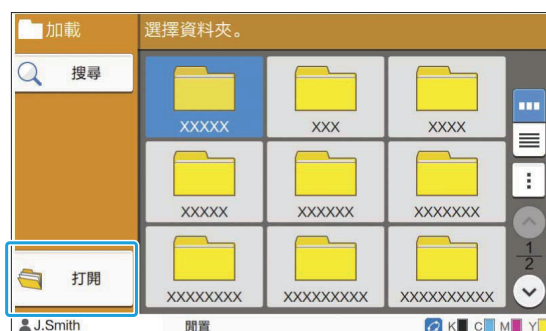

資料夾清單顯示個人資料夾。並且顯示共用資料夾，其存取方式由管理員管理。

3 選取您要列印的文件。



所選文件有勾選符號。

4 使用數字鍵輸入份數。

5 按下[啟動]鍵。

- ! 儲存在資料夾中的文件會與其設定一起數位化。列印這些文件時，使用的紙張類型與在資料夾中儲存資料時相同。

[儲存] - [保存]中的設定清單

在[儲存] - [儲存]畫面上選取資料夾，然後觸碰[更改設定]以顯示設定。
此畫面上可指定的設定如下。

| 設定項目 | 說明 | 參閱 |
|----------|---|------|
| 文件名稱 | 檢視/指定將文件資料儲存到資料夾時的文件名稱。 | 第78頁 |
| 彩色模式 | 選擇彩色或黑白列印。 | 第51頁 |
| 複製大小 | 使用此項可縮小或放大複印圖像。 | 第51頁 |
| 紙張選擇 | 根據複印紙變更紙盤、紙張類型和進紙控制設定。 | 第51頁 |
| 掃描大小 | 指定原稿的掃描大小。 | 第53頁 |
| 原稿方向 | 指定原稿的方向。 | 第53頁 |
| 雙面/單面 | 指定要掃描的原稿面和要列印的紙張面。 | 第53頁 |
| 排序 | 指定印製多份原稿複印件的列印方法。 | 第54頁 |
| 掃描水準 | 調整原稿的掃描水準。 | 第54頁 |
| 列印濃度 | 指定列印濃度。 | 第54頁 |
| ADF掃描&暫停 | 即使由於原稿頁數太多而必須分成多套裝入原稿時，使用此選項也可視為一個複印任務。 | 第55頁 |
| 混合大小原稿 | 在原稿中使用多個不同原稿尺寸時，使用此選項。 | 第55頁 |
| 書本陰影消除 | 掃描打開的書本時，可去除出現在圖像中心的陰影。 | 第56頁 |
| 頁面分割 | 使用此選項可將跨兩頁的頁面掃描成兩個部分（右邊和左邊）。 | 第56頁 |
| 組合 | 使用此選項可在一張紙上組合連續頁面。 | 第57頁 |
| 圖像重複 | 可在一張紙上組合多份相同原稿。 | 第57頁 |
| 小冊子 | 建立小冊子時指定落版。連接選購的多功能整理器時，也可以使用騎馬釘裝訂製作小冊子。 | 第58頁 |
| PIN碼 | 指定是否將PIN碼套用到任務。 如果在文件上使用PIN碼，需要PIN碼才能列印或刪除該文件。 | 第80頁 |
| 戳記 | 使用此選項可在頁首或頁尾區域列印頁碼、日期和文字。 | 第58頁 |
| 頁面框線 | 使用此選項可在紙張邊界加入邊界線。 | 第60頁 |
| 圖像品質 | 指定掃描原稿的解析度。 | 第60頁 |
| 原稿類型 | 選擇原稿類型，以便在列印掃描資料前執行適當的圖像處理。 | 第60頁 |
| Gamma 修正 | 使用此選項可修正掃描資料的色彩平衡（CMYK）。 | 第61頁 |
| 圖像控制 | 指定原稿的圖像處理。 | 第61頁 |
| 基準色彩水準 | 使背景顏色（底色）變淡，以便讀取文字。 | 第61頁 |
| 圖像位置 | 調整列印位置時指定此項。 | 第61頁 |
| 程式 | 當所需份數因群組（例如公司部門或班級）而異時指定此項。您可以快速列印所需套數的正確份數。 | 第63頁 |
| 添加封面 | 指定此項可以為列印件的正面和背面加入封面和封底。 | 第65頁 |
| 分隔 | 指定插頁的設定。連接選購的多功能整理器或移位裝訂托盤時，也能使用移位輸出設定。 | 第66頁 |
| 裝訂邊界 | 指定是否列印裝訂邊界。 您可以設定裝訂邊距和裝訂邊界的數值。 | 第66頁 |

| 設定項目 | 說明 | 參閱 |
|---------|---|-------|
| 裝訂/打孔 | 指定裝訂設定。 (連接選購的多功能整理器或移位裝訂托盤時) | 第67頁 |
| | 指定裝訂和打孔設定。 (使用選購的含打孔設備之多功能整理器時) | 第172頁 |
| 折疊 | 指定紙張折疊設定。 (使用選購的含折疊設備之多功能整理器時) | 第173頁 |
| 慢速列印 | 使用此選項可減慢列印速度。也可降低處理中任務的操作音。 | 第67頁 |
| 輸出紙盤 | 選擇列印件的輸出紙盤。 (使用選購的多功能整理器時) | 第175頁 |
| | 選擇列印件的輸出紙盤。(使用選購的堆疊紙盤時) | 第179頁 |
| 面朝上/面朝下 | 指定輸出列印件在紙盤中面向上方或面向下方。 (使用選購的多功能整理器時) | 第175頁 |
| | 指定輸出列印件在紙盤中面向上方或面向下方。 (使用選購的堆疊紙盤時) | 第180頁 |
| 連續出紙 | 使用此選項可在使用中的紙盤已滿時自動切換輸出紙盤。 (使用選購的多功能整理器時) | 第175頁 |
| | 使用此選項可在使用中的紙盤已滿時自動切換輸出紙盤。(使用選購的自動控制堆疊紙盤時) | 第180頁 |
| 連續送紙 | 使用此選項可在所選紙盤中的紙張用完時自動從相同紙張尺寸和紙張類型的不同紙盤送紙。 | 第67頁 |
| 自動圖像旋轉 | 在原稿與紙張方向不相符時將圖像自動旋轉90度。 | 第67頁 |
| 資料夾 | 顯示資料夾清單畫面。 | 第119頁 |
| 我的最愛 | 此功能可調用常用設定。 | 第119頁 |
| 檢查設定 | 使用此選項可檢查目前設定。您可以檢查掃描資料的預覽。 | 第119頁 |
| 自訂選單 | 登錄我的最愛和預設設定，並編輯按鈕順序。 | 第119頁 |

[儲存] - [加載]中的設定清單

在[儲存] - [加載]畫面上選取資料夾，然後觸碰[打開]以顯示該資料夾中的所有文件清單。選取文件，然後在副功能表中觸碰[更改設定]以顯示設定畫面。

以下為此畫面上可用的設定清單。

| 設定項目 | 說明 | 參閱 |
|------|---------------------------|------|
| 紙張選擇 | 根據要複印的紙張變更紙盤、紙張類型和進紙控制設定。 | 第51頁 |
| 列印濃度 | 指定列印濃度。 | 第54頁 |
| 圖像位置 | 調整列印位置時指定此項。 | 第61頁 |
| 慢速列印 | 此選項可減慢列印速度，同時降低處理任務的操作音。 | 第67頁 |

儲存模式功能按鈕

[儲存] - [保存]中的功能按鈕

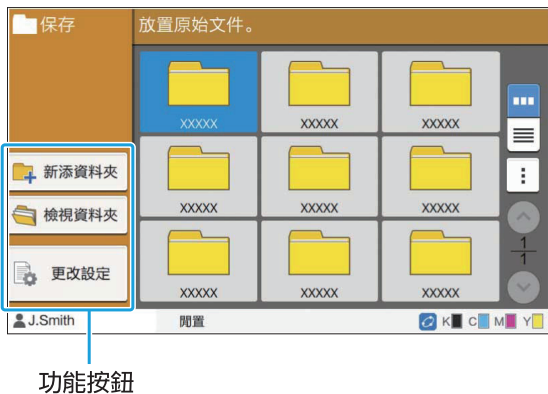

新增資料夾

您可以添加新的資料夾。

- 1 觸碰[新增資料夾]。
顯示[新增資料夾]畫面。
- 2 輸入資料夾名稱，然後觸碰[確定]。



- 關於文字輸入的詳細資訊，請參閱“觸控面板”中的“輸入文字”（第36頁）。
- 您可以使用大寫和小寫字母。
- 如果已經有相同名稱的資料夾，會顯示確認畫面，指出輸入的資料夾名稱無法登錄的訊息。

檢視資料夾

此功能顯示所選資料夾中的文件清單。



- 觸碰[文件名稱]、[所有者]或[已保存]，可在升序和降序之間切換顯示排序順序。

更改設定

您可以變更將文件儲存到資料夾的設定。
關於設定按鈕的詳細資訊，請參閱“[儲存] - [保存]中的設定清單”（第116頁）。



資料夾

觸碰此按鈕可顯示資料夾清單畫面。

我的最愛

觸碰此按鈕可調用已登錄的設定。
關於詳細資訊，請參閱“複印”中的“我的最愛”（第69頁）。

檢查設定

您可以檢視要儲存文件的設定。
關於詳細資訊，請參閱“掃描”中的“檢查設定”（第82頁）。

自訂選單

您可以登錄我的最愛和預設設定，並編輯按鈕順序。
關於詳細資訊，請參閱“複印”中的“自訂選單”（第70頁）。

■ 文件名稱

觸碰文件名稱按鈕可指定將文件儲存到資料夾時的文件名稱。
關於詳細資訊，請參閱“掃描”中的“文件名稱”（第78頁）。



- 所有者名稱不能新增到文件名稱。

[儲存] - [加載]中的功能按鈕

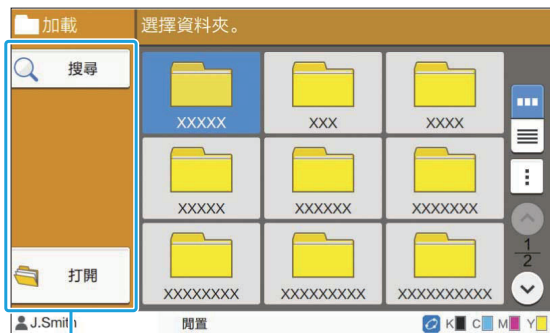

功能按鈕

搜尋

觸碰此按鈕可搜尋所有資料夾中的文件。

- 1 觸碰[搜尋]。
顯示[搜尋]畫面。

- 2 輸入您要搜尋的文字字串，然後觸碰[確定]。



- 關於文字輸入的詳細資訊，請參閱“輸入文字”（第36頁）。
- 在下列情況中，任務名稱會顯示為“*****”。
 - 在印表機驅動程式中勾選[隱藏任務名稱]核取方塊的任務（第106頁“PIN碼”）

打開

觸碰此按鈕可顯示資料夾中的文件清單。



功能按鈕

■ 資料夾

觸碰此按鈕可顯示資料夾清單畫面。

■ 搜尋

觸碰此按鈕可搜尋打開的資料夾中的文件。

■ 詳細資訊

您可以檢查所選文件的詳細資訊。您可以從副功能表列印此清單。

■ 副功能表

可以為所選文件指定以下設定。

- 重命名
- 選擇全部 / 取消全選
- 刪除
- 更改設定
- 複製至USB磁碟機（第120頁）
- 複製至資料夾（第121頁）

■ 複製至 USB 隨身碟

可以將儲存在資料夾中的文件複製到USB快閃碟。

- 1 將USB快閃碟插入USB插槽。

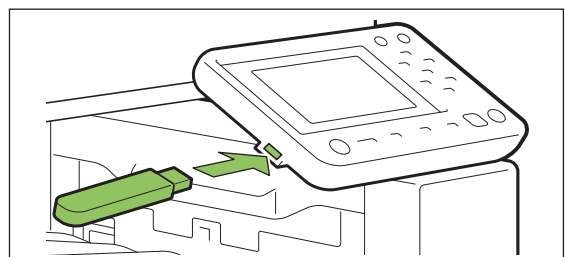

2 顯示副功能表，並觸碰[複製至 USB 隨身碟]。



3 選取您要儲存文件的資料夾，然後觸碰[確定]。



- 如果觸碰[確定]時USB快閃碟沒有資料夾，會自動產生資料夾以複製文件。
- 選取資料夾，然後觸碰[打開]以顯示該資料夾中的所有文件清單。

■ 複製至資料夾

可以將儲存在資料夾中的文件複製到其他資料夾。

1 顯示副功能表，並觸碰[複製至資料夾]。



2 選取您要儲存文件的資料夾，然後觸碰[確定]。



- [複製至資料夾]畫面上只會顯示目前登入的使用者可存取的資料夾。
- 選取資料夾，然後觸碰[打開]以顯示該資料夾中的所有文件清單。

您可以將掃描資料儲存到本機所連接的USB快閃碟。
您也可以從印表機驅動程式列印儲存在USB快閃碟中的文件。

USB操作概述（保存） 第124頁

1. 將USB快閃碟插入USB插槽。



2. 裝入原稿。



3. 在[主頁]畫面上選取[USB] - [保存]。



4. 變更設定。



5. 按下[啟動]鍵。

USB操作概述（加載） 第125頁

1. 將USB快閃碟插入USB插槽。



2. 在[主頁]畫面上選取[USB] - [加載]。



3. 選擇資料夾。



4. 選擇文件。



5. 使用數字鍵輸入份數。



6. 按下[啟動]鍵。

USB模式功能按鈕

第128頁

本節說明USB模式可用的功能。



5

USB

USB

USB操作概述

本節說明USB模式的基本操作。

將掃描資料儲存到USB快閃碟

您可以將掃描資料儲存到USB快閃碟。

1 將USB快閃碟插入USB插槽。

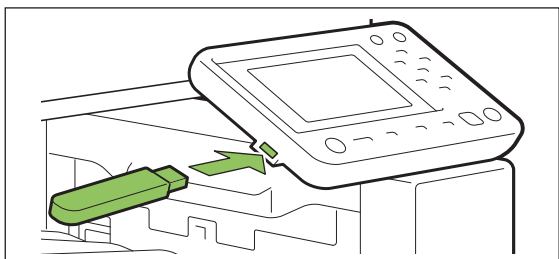

2 裝入原稿。

關於可使用原稿類型的詳細資訊，請參閱“原稿”（第21頁）。

■ ADF中

1) 將原稿裝入ADF。

對齊原稿，並將正面朝上放置。

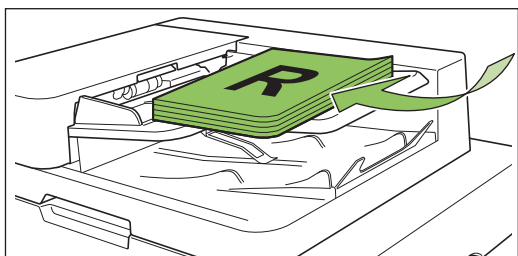

2) 根據原稿寬度滑動原稿導板。

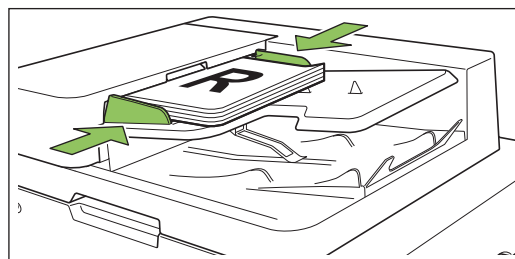

■ 稿台玻璃上

1) 打開原稿蓋板。

2) 裝入原稿。

將原稿面朝下放在玻璃上。把原稿角落對齊玻璃左上角。

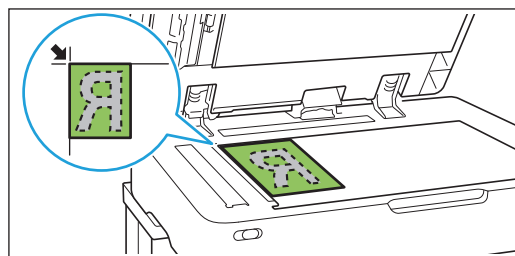

3) 關閉原稿蓋板。



• 輕輕打開或關閉原稿蓋板。

3 在[主頁]畫面上選取[USB] - [保存]。



4 變更設定。

指定掃描的詳細設定。
關於可設定功能的詳細資訊，請參閱 “[USB] - [保存]中的設定清單”（第126頁）。

5 按下[啟動]鍵。

列印儲存於USB快閃碟中的文件

您可以列印儲存在USB快閃碟中的文件。
關於如何將文件儲存到USB快閃碟的具體說明，請參閱“列印”中的“輸出和目的地”（第95頁）。

- 只能列印PRN格式的檔案。
- PRN檔案是透過印表機驅動程式輸出資料的專用檔案格式。這類檔案只能在RISO印表機或應用程式上開啟。
- 如果您使用選購的PostScript設定套件，您也可以使用PDF檔案。關於詳細資訊，請參閱“選購設備”中的“USB快閃碟中的可列印檔案”（第193頁）。

1 將USB快閃碟插入USB插槽。

2 在[主頁]畫面上選取[USB] - [加載]。



3 選取您要使用的資料夾，然後觸碰[打開]。



4 選取您要列印的文件。

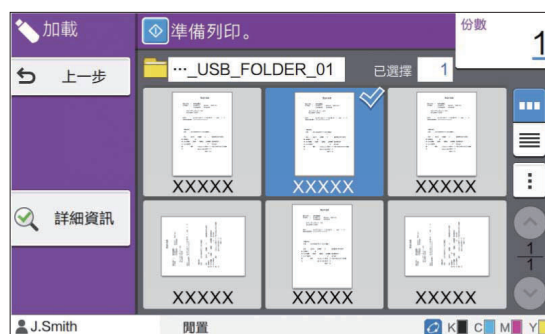

所選文件有勾選符號。

5 使用數字鍵輸入份數。

6 按下[啟動]鍵。

5

[USB] - [保存]中的設定清單

以下為[USB] - [儲存]畫面可用的設定清單。

| 設定項目 | 說明 | 參閱 |
|----------|------------------------------|-------|
| 文件名稱 | 檢視/指定將文件資料儲存到USB快閃碟時的文件名稱。 | 第78頁 |
| 彩色模式 | 指定要掃描的資料的彩色模式。 | 第78頁 |
| 掃描大小 | 指定要掃描的原稿的掃描大小。 | 第79頁 |
| 檔案格式 | 指定儲存掃描資料的檔案格式、壓縮等級和解析度。 | 第79頁 |
| 雙面/單面 | 指定要掃描的原稿面。 | 第79頁 |
| 掃描水準 | 調整原稿的掃描水準。 | 第54頁 |
| 原稿方向 | 指定原稿的方向。 | 第53頁 |
| 解析度 | 指定掃描原稿的解析度。 | 第80頁 |
| 混合大小原稿 | 在原稿中使用多個不同原稿尺寸時，使用此選項。 | 第55頁 |
| 書本陰影消除 | 掃描打開的書本時，可去除出現在圖像中心的陰影。 | 第56頁 |
| 頁面分割 | 使用此選項可將跨兩頁的頁面掃描成兩個部分（右邊和左邊）。 | 第56頁 |
| 原稿類型 | 選擇原稿類型，以便執行適當的圖像處理以及儲存掃描資料。 | 第80頁 |
| Gamma 修正 | 使用此選項可修正掃描資料的色彩平衡（CMYK）。 | 第80頁 |
| 圖像控制 | 指定適合原稿的圖像處理。 | 第61頁 |
| 基準色彩水準 | 使背景顏色（底色）變淡，以便讀取文字。 | 第61頁 |
| 我的最愛 | 此功能可調用常用設定。 | 第128頁 |
| 檢查設定 | 使用此選項可檢查目前設定。您可以檢查掃描資料的預覽。 | 第128頁 |
| 自訂選單 | 登錄我的最愛和預設設定，並編輯按鈕順序。 | 第128頁 |

[USB] - [加載]中的設定清單

在[USB] - [加載]畫面上選取資料夾，然後觸碰[打開]以顯示該資料夾中的所有文件清單。選取文件，然後在副功能表中觸碰[更改設定]以顯示設定畫面。
以下為此畫面上可用的設定清單。

| 設定項目 | 說明 | 參閱 |
|------|---------------------------|------|
| 紙張選擇 | 根據要複印的紙張變更紙盤、紙張類型和進紙控制設定。 | 第51頁 |
| 列印濃度 | 指定列印濃度。 | 第54頁 |
| 圖像位置 | 調整列印位置時指定此項。 | 第61頁 |
| 慢速列印 | 此選項可減慢列印速度。也可降低處理中任務的操作音。 | 第67頁 |



- 如果已安裝選購的PostScript設定套件，也可以使用儲存在USB快閃碟中的PDF檔案。在這種情況下，您可以變更列印PDF檔案的設定。關於詳細資訊，請參閱“選購設備”中的“USB快閃碟中的可列印檔案”（第193頁）。

USB模式功能按鈕

[USB] - [保存]中的功能按鈕



功能按鈕

我的最愛

觸碰此按鈕可調用已登錄的設定。關於詳細資訊，請參閱“複印”中的“我的最愛”（第69頁）。

檢查設定

您可以檢視要儲存文件的設定。關於詳細資訊，請參閱“掃描”中的“檢查設定”（第82頁）。

自訂選單

您可以登錄我的最愛和預設設定，並編輯按鈕順序。關於詳細資訊，請參閱“複印”中的“自訂選單”（第70頁）。

文件名稱

顯示將文件資料儲存到USB快閃碟時的文件名稱。觸碰[文件名稱]可設定文件命名設定。關於詳細資訊，請參閱“掃描”中的“文件名稱”（第78頁）。

[USB] - [加載]中的功能按鈕

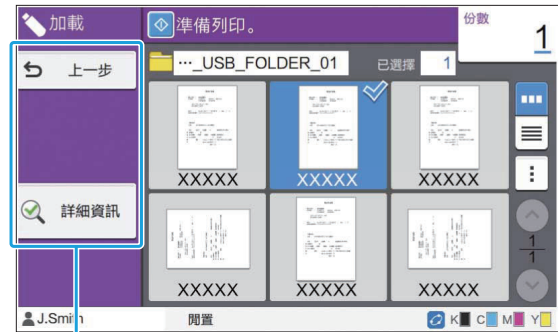

功能按鈕

上一步

觸碰此按鈕可顯示文件清單的上層目錄。

詳細資訊

觸碰此按鈕可檢查所選文件的詳細資訊。可以從詳細資訊畫面上的副功能表指定以下設定。

- 列印該清單

當您在文件清單畫面上選取文件時，可以從副功能表指定以下設定。

- 選擇全部 / 取消全選
- 更改設定
- 複製至資料夾（第128頁）



- 觸碰[名稱]或[文件]，可在升序和降序之間切換顯示排序順序。
- 當您在文件清單畫面上選取PDF文件時，只能從副功能表選取[列印設置]。

■ 複製至資料夾

可以將儲存在USB快閃碟中的文件複製到本機中的資料夾。

1 顯示副功能表，並觸碰[複製至資料夾]。

2 選取您要儲存文件的資料夾，然後觸碰[確定]。



- 您不能將文件從USB快閃碟上的資料夾複製到USB快閃碟上的其他資料夾。
- [複製至資料夾]畫面上只會顯示目前登入的使用者可存取的資料夾。
- 選取資料夾，然後觸碰[打開]以顯示該資料夾中的所有文件清單。

RISO Console

RISO Console是使用網路瀏覽器遠端控制本機的軟體。
將電腦透過網路連接到印表機後，您可以檢查印表機狀態、變更任務設定，以及執行其他操作。

RISO Console概述

第132頁

啟動RISO Console



通用按鈕操作

[系統資訊]選單

第135頁

本節說明[消耗品]、[機器資訊]、[用戶資訊]和[使用權資訊]畫面上可用的功能。

[掃描]選單

第138頁

本節說明[掃描]選單可用的功能。

[列印]選單

第139頁

本節說明[列印]選單可用的功能。

[儲存]選單

第140頁

本節說明[儲存]選單可用的功能。

[任務狀態]選單

第141頁

本節說明[任務狀態]選單可用的功能。

[維護]選單

第142頁

本節說明[維護]選單可用的功能。



RISO Console概述

本節說明RISO Console的功能。

頂部畫面



- 確定機器已連接網路。

狀態窗格

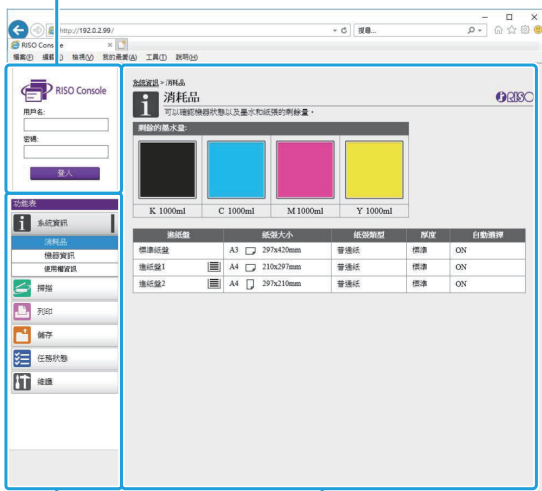

側選單

內容窗格



- 側選單上的項目有  圖示時，表示您必須登入才能存取該項目。登入後，如果項目顯示  圖示，模式存取會受到限制。
- 正在收集機器上的資訊時，畫面左側會顯示  符號。
- 支援的網路瀏覽器如下。
 - Windows® Internet Explorer Ver11.0
 - Microsoft® Edge
 - Safari® (適用於macOS)
- 使用某些省電設定時，不會顯示RISO Console畫面。關於詳細資訊，請洽詢管理員。
- 顯示的側選單將視管理員指定的設定而異。

側選單

RISO Console側選單可用的資訊和功能如下。

| 系統資訊 | | |
|---------|---|-------|
| 消耗品 | 檢視消耗品的狀態，例如剩餘墨水或紙張量。 | 第135頁 |
| 機器資訊 | <ul style="list-style-type: none"> • 檢視印表機的狀態。 • 檢視印表機機型、序號、MAC位址和其他系統資訊。 • 檢視詳細計數以及計量表讀取報告。 | 第135頁 |
| 用戶資訊 | 檢視關於目前登入的使用者的資訊。 | 第136頁 |
| 使用權資訊 | 檢視本產品所使用系統的許可權資訊。 | 第137頁 |
| 掃描 | | |
| | 搜尋、檢視、刪除或下載儲存到本機內部硬碟的掃描任務。 | 第138頁 |
| 列印 | | |
| | 檢視或刪除任務。 | 第139頁 |
| 儲存 | | |
| 加載 | <ul style="list-style-type: none"> • 搜尋資料夾中的文件。 • 編輯資料夾（新增、變更顏色等） | 第140頁 |
| 表單資料 | 搜尋、檢視、列印或刪除從印表機驅動程式經由[表單]輸出的任務。（已安裝選購的PostScript設定套件時） | 第192頁 |
| 任務狀態 | | |
| 活動 / 閒置 | 搜尋、檢視或刪除正在處理或等待的任務。 | 第141頁 |
| 完成 | 搜尋、檢視、刪除或重新列印已完成的任務。 | 第141頁 |
| 維護 | | |
| 列印頭清潔 | 執行列印頭清潔。 | 第142頁 |

啟動RISO Console

啟動RISO Console前將電腦連接到網路。不需要連接網際網路。

- 1 啟動網路瀏覽器。
- 2 在網路瀏覽器的位址方塊中輸入印表機的IP位址。

若要檢視印表機的IP位址，在本機的操作面板上選取[系統資訊]中的[機器資訊]。
<如何輸入IP位址“192.0.2.99”的範例>

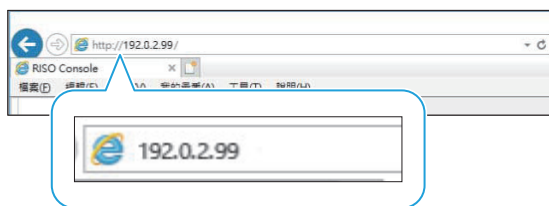

- 3 按下[Enter]鍵。
顯示RISO Console的[系統資訊]畫面。



- 在桌面上建立捷徑可以快速開啟RISO Console。
- 當閒置達5分鐘或更長時間時，RISO console將印表機中斷連接。請重新整理您的網頁瀏覽器以重新連接印表機。

登入

側選單上的項目有  圖示時，表示您必須登入才能存取該項目。

- 1 在狀態窗格中輸入您的使用者名稱和密碼。

密碼應包含0至16個字元（數字和/或小寫字母）。輸入的字元會顯示星號（*）。

- 2 點選[登入]。
顯示[系統資訊] - [消耗品]畫面。

登出

點選狀態窗格中的[登出]。



- 如果您忘記密碼，請洽詢管理員。

- 您可以在[系統資訊] - [用戶資訊]畫面上變更使用者密碼。（第136頁“[用戶資訊]畫面”）

通用按鈕操作

[掃描]選單畫面、[列印]選單畫面、[儲存]選單畫面和[任務狀態]畫面有用於相同目的的通用按鈕。這裡以[掃描]選單畫面為例說明各別功能。

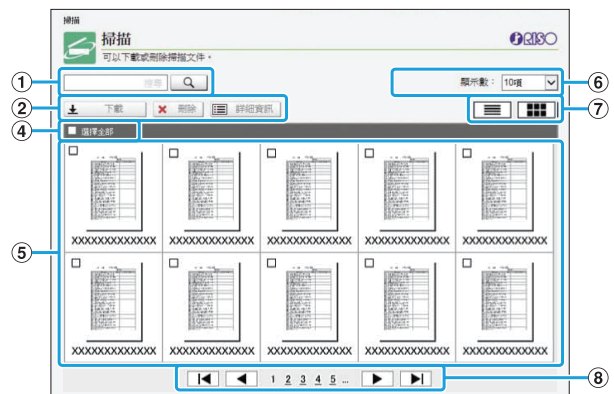

縮圖顯示





清單顯示

- ① 搜尋
使用此功能搜尋任務。
可以使用最多256個字元。
- ② 功能表
選取一個任務，並點選一個選單選項。
顯示的選單選項因畫面而異。
- ③ 標題列（僅限清單顯示）
點選標題列（[文件名稱]、[所有者]、[頁數]或[保存日期和時間]）中的項目，可以對任務排序。
- ④ 選擇全部
如果您要選取所有任務，選擇此選項。
- ⑤ 任務
若要選取任務，請點選任務名稱以添加勾選符號。

⑥ 一個頁面上顯示的任務數

選擇要在一個頁面上顯示的任務數量。

⑦ 顯示畫面切換（僅限[掃描]畫面和[列印]畫面）

點選  或  可在清單和縮圖顯示之間切換。

⑧ 頁面切換

：移至第一頁或最後一頁。

：移至上一頁或下一頁。

1 2...：移至您點選的指定頁面。



- 選擇含有PIN碼的任務時，如果點選[下載]、[刪除]或[詳細資訊]，將顯示PIN碼輸入畫面。輸入PIN碼，然後點選[確定]。
- 您可以選取多個任務。
- 如果任務名稱、所有者或資料夾名稱超過可顯示的字元數上限，名稱的第一部分會被省略並取代為“...”。

[系統資訊]選單

[消耗品]畫面

此畫面顯示墨水和紙張的資訊。

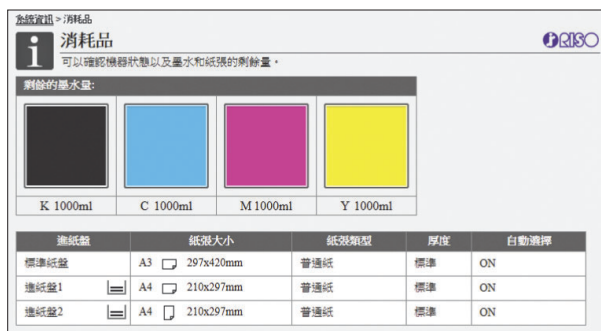

剩餘的墨水量

每個墨水匣的剩餘墨水量以10個等級顯示。當接近更換墨水匣的時間時，指示燈開始閃爍。為閃爍的色彩準備新的墨水匣。



- 剩餘墨水量根據墨水瓶容量顯示。
- 如果您並非使用RISO墨水，則不會顯示剩餘墨水量。

紙張狀態

顯示每個紙盤的預計剩餘紙張量、紙張大小、紙張類型、厚度，以及自動選擇是否為ON。進紙盤1和2的剩餘紙張量以3個等級顯示（51-100%、1-50%、↓0%）。如果使用選購的附加托盤，將以5個等級顯示（51-100%、31-50%、10-30%、1-9%、↓0%）。顯示↓時，表示沒有紙張。裝入紙張。標準紙盤沒有紙張狀態指示燈。

關於紙張設定，請參閱“複印”中的“變更紙盤設定”（第52頁）。

[機器資訊]畫面

此畫面顯示本機狀態、選購設備的連線狀態、序號、內部硬碟中已使用的空間，以及其他系統相關資訊。



機器狀態

本機狀態、紙盤的可用性，以及選購設備的連線狀態都會顯示。如果發生錯誤，會顯示錯誤訊息。

機器資訊

型號：機器型號。
序號：機器序號。
MAC地址（LAN0/LAN1）：機器MAC位址。
韌體：韌體版本。
IP地址（IPv4/IPv6）（LAN0/LAN1）：機器IP位址。
HDD使用情況：使用的內部硬碟空間比例。
HDD數據加密：顯示內部硬碟的資料加密設定狀態（ON或OFF）。
備註：管理員輸入的備註。只有具有管理員帳戶的使用者才能輸入備註。



- 機器有兩個LAN埠，包括LAN0和LAN1。通常使用LAN0埠。連接到選購的列印控制器時，使用LAN1埠。

[系統資訊列印]

點選此項可列印系統資訊。

[樣本圖像列印]

點選此項可以列印一個樣本頁面，讓您能檢查列印圖像的結果。

檢查詳細計數

顯示本機的列印件和複印件總數，以及每個紙張尺寸的計數。



[列印該清單]

點選此項可列印最新資訊。

[作為CSV檔案下載]

點選此項可將最新資訊作為CSV檔案儲存到電腦。

服務計次

顯示本機的列印件和複印件總數。

詳細計數

顯示每個紙張尺寸的計數。



- 點選[列印該清單]或[作為CSV檔案下載]時，將取得最新資訊，而且可能與畫面上顯示的資訊不同。

檢查用量計數

每個紙張尺寸部門的用量計數會依黑白和彩色分別顯示。

[列印該清單]

點選此項可顯示最新資訊。

[作為CSV檔案下載]

點選此項可將最新資訊作為CSV檔案儲存到電腦。

計量表讀數報告設定

顯示用量類型。



- 只有使用ComColor FT5430R/5230R或ComColor black FT1430R時，才會顯示[計量表讀數報告]畫面。
- 點選[列印該清單]或[作為CSV檔案下載]時，將取得最新資訊，而且可能與畫面上顯示的資訊不同。
- 關於用量計數的詳細資訊，聯絡您的經銷商或經授權的維修代表。

[用戶資訊]畫面

顯示目前登入的使用者資訊。

- 如果不需要登入，就不會顯示[用戶資訊]畫面。

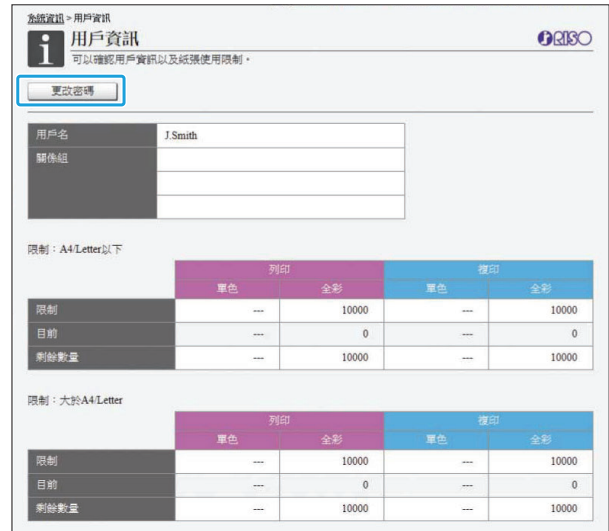

[更改密碼]

您可以變更密碼。

用戶資訊

此畫面顯示使用者名稱以及已登入使用者的群組。

限制

顯示管理員建立的可列印和可複印限制，以及登入中使用者的目前列印件與複印件數。



- 顯示的資訊由管理員登錄。如果實際情況與顯示的資訊不同，請洽詢管理員。

變更登入密碼

使用者可以變更其登入密碼。

- 點選[更改密碼]。
- 在[新密碼]中輸入新密碼。
密碼應包含0至16個字元（數字和/或小寫字母）。輸入的字元會顯示星號（*）。
- 再次輸入新密碼以確認。
- 點選[確定]。
顯示畫面表示設定已送出。
- 點選[確定]。

[使用權資訊]畫面

[使用權資訊]畫面顯示機器所採用系統的使用權資訊。

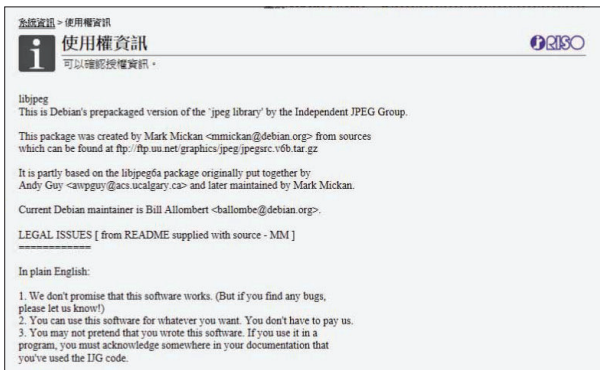

[掃描]選單

[掃描]選單畫面

您可以將本機的內部硬碟中儲存的掃描資料下載到電腦。

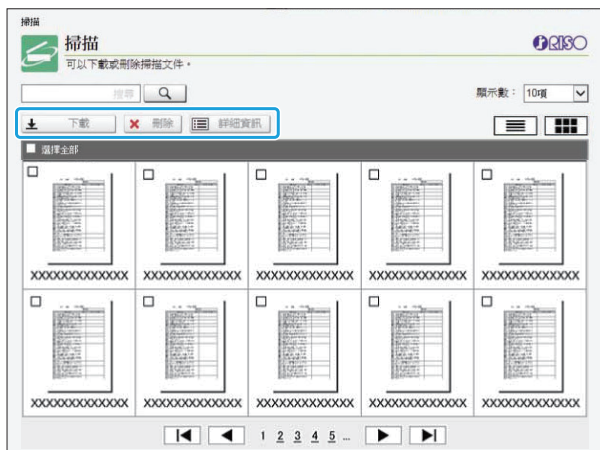

[下載]

下載所選任務。

[刪除]

刪除所選任務。

[詳細資訊]

您可以檢視所選任務的設定、檔案容量和其他資訊。



- 掃描任務的儲存期間由管理員透過[掃描文件保存設定]來設定。到期後，將自動刪除任務。

將掃描任務下載到電腦

1 選取要下載的掃描任務的核取方塊。
您可以選取多個任務。

2 點選[下載]。
顯示指出正在建立壓縮檔案的畫面。
• 對於具有PIN碼的任務，將顯示PIN代碼輸入畫面。輸入PIN碼，然後點選[確定]。

3 點選壓縮檔案的連結。
顯示[另存新檔]對話方塊。

4 指定目的資料夾和檔案名稱，然後點選[保存]。

掃描的資料會儲存到電腦。

[列印]選單

[列印]選單畫面

您可以檢查從印表機驅動程式發出並儲存在本機內部硬碟中的任務狀態。

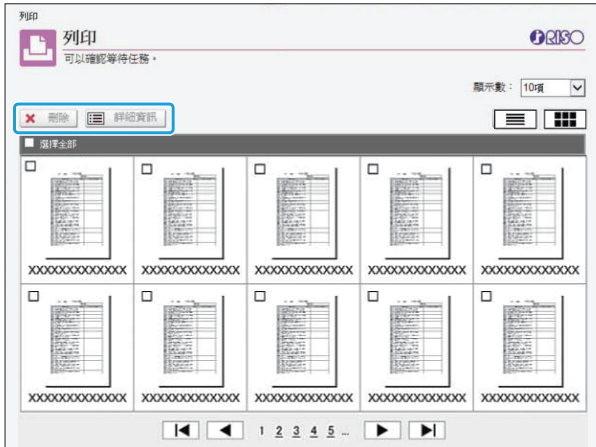

[刪除]

刪除所選任務。

[詳細資訊]

您可以檢視所選任務的設定、檔案容量和其他資訊。



- 在下列情況中，所有任務名稱會顯示在清單中。
 - 不需要使用者登入時
- 在下列情況中，任務名稱會顯示為“*****”。
 - 在印表機驅動程式中勾選[隱藏任務名稱]核取方塊的任務（第106頁“PIN碼”）

[儲存]選單

[加載]畫面

顯示共用資料夾和個人資料夾。



[打開]

點選此按鈕可顯示資料夾中的文件清單。

[添加]

點選此按鈕可新增資料夾。

可以使用最多128個字元輸入資料夾名稱。

[變更顏色]

點選此按鈕可變更所選資料夾的顏色。

[重命名]

點選此按鈕可變更資料夾的名稱。

可以使用最多128個字元輸入資料夾名稱。



• 視管理員指定設定的方法而定，可能無法使用該功能。

管理資料夾中的文件

[關閉]

關閉文件清單畫面並顯示[加載]畫面。

[列印]

列印所選文件。

[刪除]

刪除所選文件。

[複製至資料夾]

選取您要複製到的目標資料夾，然後點選此按鈕以複製文件。

[詳細資訊]

點選此按鈕可檢視所選文件的設定。您也可以變更設定。

[下載]

如果已安裝選購的PostScript設定套件，您可以將所選PostScript任務儲存到電腦。

1 選取資料夾，然後點選[打開]。

畫面顯示該資料夾中的文件清單。

2 操作文件。

所選文件可以使用以下功能。

- 列印
- 刪除
- 複製至資料夾
- 詳細資訊
- 下載

[任務狀態]選單

[活動 / 閒置]畫面

顯示正在列印的任務和等待列印的任務。



清單標題列中的[狀態]項目顯示每個任務的狀態（“正在列印”、“暫止”等）。

[刪除]
刪除所選任務。

[詳細資訊]
點選此按鈕可檢視所選任務的設定。顯示的內容視任務類型而異。

[完成]畫面

[完成]畫面顯示已完成的列印任務、暫止的列印任務，以及發生錯誤的列印任務。

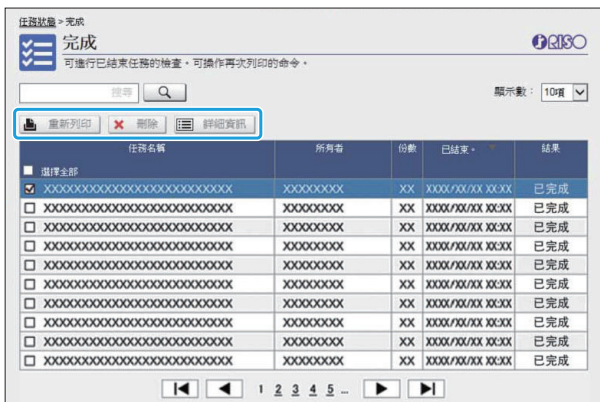

清單標題列中的[結果]項目顯示每個任務的結果（“已完成”、“錯誤”等）。

[重新列印]
點選此按鈕可再次列印所選任務。

[刪除]
刪除所選任務。

[詳細資訊]
點選此按鈕可檢視所選任務的設定。顯示的內容視任務類型而異。



- 只有將管理員選單上的[完成任務設定]設定為[儲存]時，才會顯示已完成的任務。
- 在下列情況中，不能使用列印功能。
 - 選取未正確完成的任務時
 - 選取非列印任務時
 - 不允許列印已完成的任務時
 - 在不允許彩色列印的情況下選取彩色任務時
- 任務的儲存期間由管理員設定。

[維護]選單

[維護]選單畫面

在這個畫面上，您可以指定印表機主機（系統）的使用者可設定功能。



[列印頭清潔]

清潔列印頭以防止堵塞。當您發現圖像品質改變時，例如列印件的某個部分模糊、出現白色條紋或褪色，請清潔列印頭。

正在使用印表機時，請在印表機完成列印或複印後執行列印頭清潔。

- 1 按下[列印頭清潔]。
- 2 點選[確定]。
顯示畫面表示設定已送出。
- 3 點選[確定]。

使用RISO條碼區域指定應用程式

RISO條碼區域指定應用程式專為搭配ComColor FT系列產品使用而設計。
此軟體用於指定有關條碼列印位置的資訊，以便在文件中建立高可讀性的條碼。
本章說明如何安裝和操作RISO條碼區域指定應用程式，以及如何在印表機中登錄定義條碼位置的檔案。

RISO條碼區域指定應用程式概述

第144頁

安裝RISO條碼區域指定應用程式

創建與登錄條碼區域指定檔案

第147頁

1. 創建PRN檔案。



2. 讀取PRN檔案。



3. 指定條碼區域。



4. 儲存條碼區域指定檔案。



5. 登錄條碼區域指定檔案。



RISO條碼區域指定應用程式概述

安裝RISO條碼區域指定應用程式

第一次使用RISO條碼區域指定應用程式前，您必須先安裝。

操作環境

啟動RISO條碼區域指定應用程式的系統要求如下表所述。

| | |
|-----|----------------------------|
| 記憶體 | 1 GB或更大 |
| CPU | Intel或完全相容的CPU |
| 硬碟 | 2 GB或更大的可用空間 (空間足夠操作OS) |
| 顯示 | 1024 × 768或更高解析度 |

安裝



- 以擁有管理員授權的用戶身份登入。
- 關閉所有啟動的應用程式。

- 1 將附帶的DVD-ROM裝入電腦的DVD-ROM光碟機中。
- 2 打開DVD-ROM中的[Utility] - [BarcodeAreaDefinitionSoftware] 資料夾，然後按兩下“setup.exe”檔案。
- 3 從下拉式選單中選擇您想要的語言，並點選[確定]。
- 4 點選[下一步]。

- 5 選取[我接受該授權合約中的條款]，然後點選[下一步]。

- 6 按照畫面上的指示指定設定。



- 安裝完成後，會顯示“讀我”畫面。“讀我”畫面中包括使用本機的注意事項。務必閱讀此資訊。

- 7 從電腦中取出DVD-ROM。



- 將DVD-ROM放在安全位置，以供日後參考。

解除安裝

- 1 點選[開始] - [設定] - [應用程式] - [BarcodeAreaDefinitionSoftware] - [解除安裝]。
- 2 按照畫面上的指示解除安裝RISO條碼區域指定應用程式。
- 3 RISO條碼區域指定應用程式已解除安裝後，重新開機。

啟動RISO條碼區域指定應用程式

- 1 點選[開始] - ([所有應用程式] -) [RISO] - [RISO條碼區域指定應用程式]。

如果使用Windows 8.1，開啟“應用程式”畫面並選擇[RISO] - [RISO條碼區域指定應用程式]。

主畫面

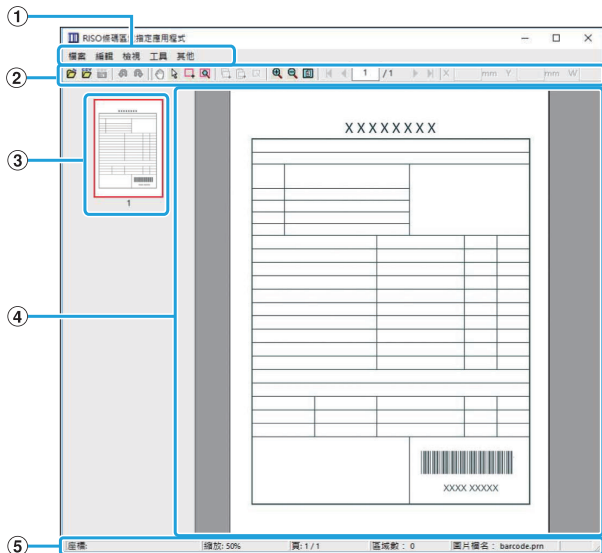

① 選單列

選單列包含[檔案]、[編輯]、[檢視]、[工具]和[其他]選單。每個選單均包含編輯功能和設定項目。

② 工具列

顯示各種工具。

③ 縮圖

顯示列印圖像的縮圖。

④ 圖像/條碼區域顯示

顯示列印圖像。

⑤ 狀態列



顯示位置（座標）、放大率、頁碼以及其他詳細資訊。

操作

若要編輯條碼區域，選擇列印圖像區域，然後使用工具列或選單列中的功能。如果工具列和選單列中出現相同圖示，您可以點選其中一個執行相同操作。

| 選單列 | 功能 |
|-----------|---------------------|
| 檔案 | |
| 打開圖像檔案 | 開啟一個選取的列印檔案，並顯示其圖像。 |
| 打開CSV檔案 | 開啟一個選取的CSV檔案。 |

| 選單列 | 功能 |
|---------------------|--|
| 清空CSV檔案 | 刪除顯示的條碼區域。 |
| 儲存 | 儲存您目前使用的CSV檔案。 |
| 另存新檔 | 以新的檔案名稱儲存目前開啟的檔案。 |
| 頁面設定 | 您可以指定條碼創建區域的頁面尺寸。 |
| 編輯 | |
| 復原 | 取消編輯並使設定恢復原始狀態。 |
| 重做 | 重新套用先前取消的編輯操作。可以重做最近10項編輯操作。 |
| 複製 | 複印選取的條碼區域。 |
| 貼上 | 將複製的條碼區域貼到另一個區域。 |
| 刪除 | 刪除選取的條碼區域。 |
| 反復 | 您可以重複指定相同條碼區域。您可將週期指定為1至999頁。 |
| 檢視 | |
| 移動 | 移至第一頁、上一頁、下一頁或最後一頁。 |
| 指定移動位置 | 移至指定頁面。在文字方塊中輸入所需的頁碼，然後按下[Enter]鍵。 (此項只會顯示於工具列。) |
| 區域微調工具 (X/Y/W/H) | 以顯示單位格式 (mm/inch) 顯示條碼區域的座標 (X/Y)、寬度 (W) 以及高度 (H)。在方塊中輸入一個數值，可將條碼區域變更成指定的位置或大小。 (此項只會顯示於工具列。) |
| 旋轉 | 將畫面上的列印圖像向左或向右旋轉90度。 |
| 顯示單位 | 指定mm或inch作為條碼區域指定頁面所使用的單位。 |
| 縮放 | 您可以指定列印圖像的放大率、使完整的圖像符合頁面、使圖像符合頁寬、放大或縮小。 |
| 縮圖 | 顯示或隱藏縮圖。 |
| 狀態列 | 顯示或隱藏狀態列。 |
| 工具列 | 顯示或隱藏工具列。 |
| 工具 | |
| 手工具 | 您可以拖曳一個列印圖像以變更其顯示位置。 |
| 選擇工具 | 您可以選取一個條碼區域。按住Ctrl鍵可選取多個條碼區域。選取的區域會以表示。 |

| 選單列 | 功能 |
|--|--|
|  創建區域工具 | 您可以指定要調整列印濃度的條碼區域，使該區域適合讀取。封閉的區域會以  表示。 |
|  自動區域偵測 | 自動偵測所有頁面或指定頁面上的條碼區域。 |
| 其他 | |
| 版本 | 顯示版本資訊。 |

創建與登錄條碼區域指定檔案

以PRN檔案格式從印表機驅動程式輸出原稿資料。使用RISO條碼區域指定應用程式開啟PRN檔案，指定條碼區域，並創建CSV檔案。管理員使用RISO Console將條碼區域指定檔案登錄到印表機。

程序

1 創建PRN檔案

以PRN檔案格式輸出含有列印出條碼的原稿。

- 1) 在電腦上點選應用程式列印對話方塊中的[屬性] (或[喜好設定])。
- 2) 點選[基本]標籤。
- 3) 從[輸出]下拉式選單中選擇[儲存為檔案]。



- 如果已安裝選購的PostScript設定套件，請選擇[儲存]。
- PRN檔案將以專門為理想科學工業株式會社研發的格式透過印表機驅動程式輸出。無法使用其他製造商的印表機或應用程式開啟PRN檔案。

- 4) 點選[詳細資訊]，並指定目的地。
- 5) 點選[確定]。
- 6) 點選[列印]。

在指定目的地創建了一個PRN檔案。

- 7) 如果已安裝選購的PostScript設定套件，請使用RISO Console下載儲存在資料夾中的文件。

啟動RISO Console，在[儲存]選單中的[加載]畫面上，選擇已儲存的文件，然後點選[下載]。



- 為印表機驅動程式指定與實際列印時相同的設定，[輸出]設定除外。如果PRN檔案格式與實際列印設定（原稿大小、列印方向、紙張大小、落版等）不同，可能無法正確套用條碼區域指定。如果變更與佈局相關的任何設定，區域座標也會改變。

2 讀取PRN檔案

使用RISO條碼區域指定應用程式開啟PRN檔案（列印圖像）。

- 1) 點選[開始] - ([所有應用程式] -) [RISO] - [RISO條碼區域指定應用程式]。

如果使用Windows 8.1，開啟“應用程式”畫面並選擇[RISO] - [RISO條碼區域指定應用程式]。

- 2) 點選[檔案] - [打開圖像檔案...]，然後選取PRN檔案。

- 3) 指定要讀取的頁數。

選取[自動偵測條碼區域]核取方塊，可自動偵測所有頁面上的條碼區域。

- 4) 點選[確定]。

原稿的列印圖像會出現在圖像/條碼區域中。



- 如果使用混合尺寸的資料，原稿資料的方向可能與列印圖像不同。在選單列中選取[檢視]，朝原稿資料的相同方向旋轉列印圖像，並指定條碼區域。
- [自動偵測條碼區域]可以讀取的最大條碼尺寸為100 mm (W) × 30 mm (H)，最小尺寸為20 mm (W) × 5 mm (H)。



• 在下列情況中，可能無法自動偵測條碼區域：

- 條碼之間的空間為5 mm以內時
- 條碼圖像不清晰時
- 當條碼斜放，或是黑色線條不直時
- 線條不是純黑 (RGB 0.0.0)
- 線條之間的空間不是純白 (RGB 255.255.255)

3 指定條碼區域

☒ 用於圍繞畫面上的條碼。

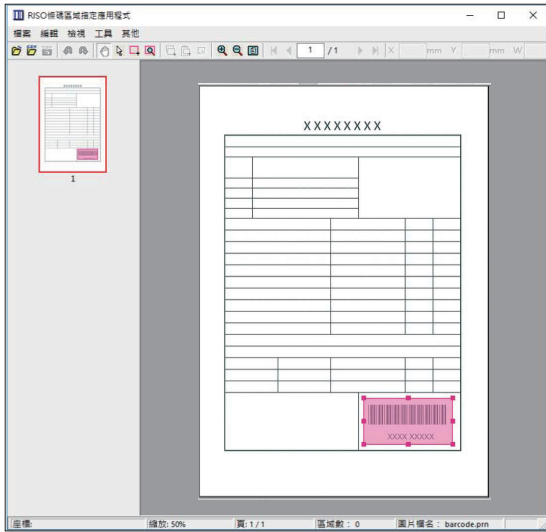

封閉的區域上色並指定為條碼區域。
若要編輯條碼區域，使用編輯工具和選單列。（第145頁“操作”）
如果使用自動偵測條碼區域，確定已正確偵測到條碼。如果偵測的區域未對準條碼，使用☒（選擇工具）調整位置。

縮圖顯示

縮圖圖像的左上角為基礎點，原稿圖像與條碼區域指定圖像互相重疊顯示。如果原稿圖像與條碼區域指定圖像尺寸不同，會顯示類似下圖的縮圖。若要在灰色部分指定條碼區域，請將原稿圖像與條碼區域指定圖像朝相同方向對齊。



在這個範例中，原稿圖像（實線）小於條碼區域指定圖像（虛線）。條碼區域指定圖像以外的部分呈現灰色。



- 每頁可以指定最多50個條碼，最多可達30頁。如果指定[重複印刷]，您可以重複套用區域。
- 可以使用☒（選擇工具）在相同頁面上移動條碼區域。若要將條碼區域移動到不同頁面，請複製並貼到想要的頁面。如果複製的條碼區域大於原稿，則無法貼上。

關於條碼區域指定的注意事項

如果指定條碼區域的位置資訊變更，例如旋轉圖像時，將無法正常處理條碼區域。
旋轉圖像或變更列印方向後，請使用創建區域工具再次指定條碼區域。（修正從基礎點開始的條碼區域。）
基礎點

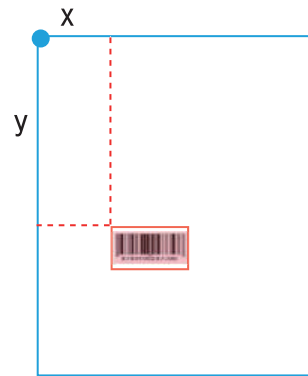

正確執行條碼處理時的範例

基礎點

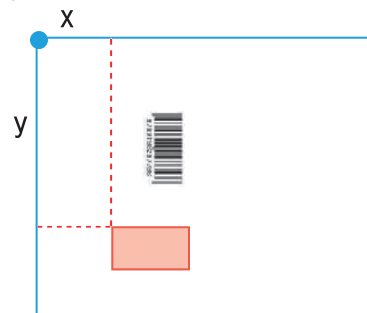

未正確執行條碼處理時的範例，因為原稿經過旋轉，而且相對於基礎點的條碼位置已變更

4 儲存條碼區域指定檔案

點選選單列中的。條碼區域指定檔案以CSV格式輸出（儲存）。
若要在儲存時變更檔案名稱，請選取[檔案]選單中的[另存新檔]。



- CSV檔案在列印件上指定相對於基礎點（在電腦上創建的原稿資料左上角）的條碼尺寸（W、H）和位置座標（X、Y）（以0.1 mm為單位）。

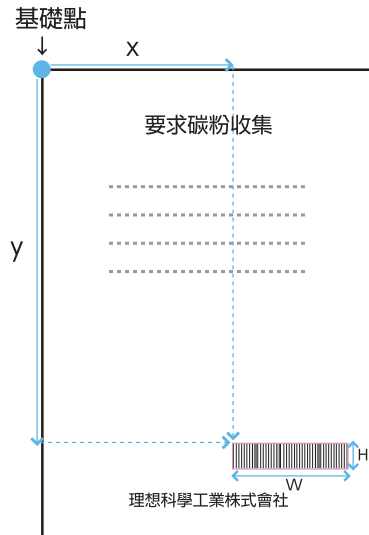

5 登錄條碼區域指定檔案

將條碼區域指定檔案登錄到RISO Console上的管理員選單中的印表機。關於詳細資訊，請參閱另外提供的“管理員指南”。

反復功能

如果您在指定條碼區域時使用[重複印刷]功能，會根據[重複印刷]對話方塊中的[週期]所指定的數值為後續頁面重複指定區域。這樣就不需在每一頁上定義區域。

- 週期為0時：條碼區域只會套用到條碼區域指定檔案中指定的頁面上。
- 週期為1時：為條碼區域指定檔案第一頁指定的條碼區域會在每一頁上重複，直到最後一頁。
- 週期為2時：為條碼區域指定檔案前2頁指定的條碼區域會在每2頁上重複，直到最後一頁。
- 週期為3時：為條碼區域指定檔案前3頁指定的條碼區域會在每3頁上重複，直到最後一頁。

為3頁定義條碼區域的範例如下。

| | |
|--------|---|
| 原稿資料 | |
| 條碼區域指定 | |
| 週期：0 | <p>在條碼區域指定檔案中設定的頁面 第4至13頁未設定條碼處理。</p> |
| 週期：3 | <p>在條碼區域指定檔案中設定的頁面 重複頁面 重複頁面 重複頁面</p> |



- 您可以為[週期]指定1至999頁。
- 縮圖中不會出現重複程序所設定頁面之後的頁面。

列印含條碼的原稿

您可以從印表機驅動程式畫面上[圖像處理]標籤中的[條碼區域指定]下拉式選單選擇已登錄的條碼區域指定檔案。

列印含條碼的原稿時，選擇適合的條碼區域指定檔案。（第105頁“列印含條碼的原稿”）

本章說明可用於本機的選購設備。

移位裝訂托盤

第152頁

本節說明已連接移位裝訂托盤時可用的設定和功能。

附加托盤

第159頁

本節說明已連接附加托盤時可用的設定和功能。

多功能整理器

第161頁

本節說明已連接多功能整理器時可用的設定和功能。

堆疊紙盤（自動控制堆疊紙盤/寬堆疊紙盤）

第176頁

本節說明已連接自動控制堆疊紙盤/寬堆疊紙盤時可用的設定和功能。

PostScript設定套件

第181頁

本節說明已連接PostScript設定套件時可用的設定和功能。

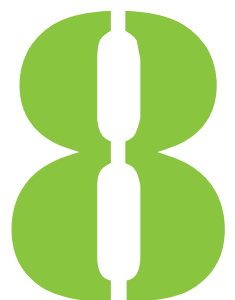

移位裝訂托盤

如果已連接選購的移位裝訂托盤，可以裝訂列印頁，或是為每一套列印文件執行移位輸出。

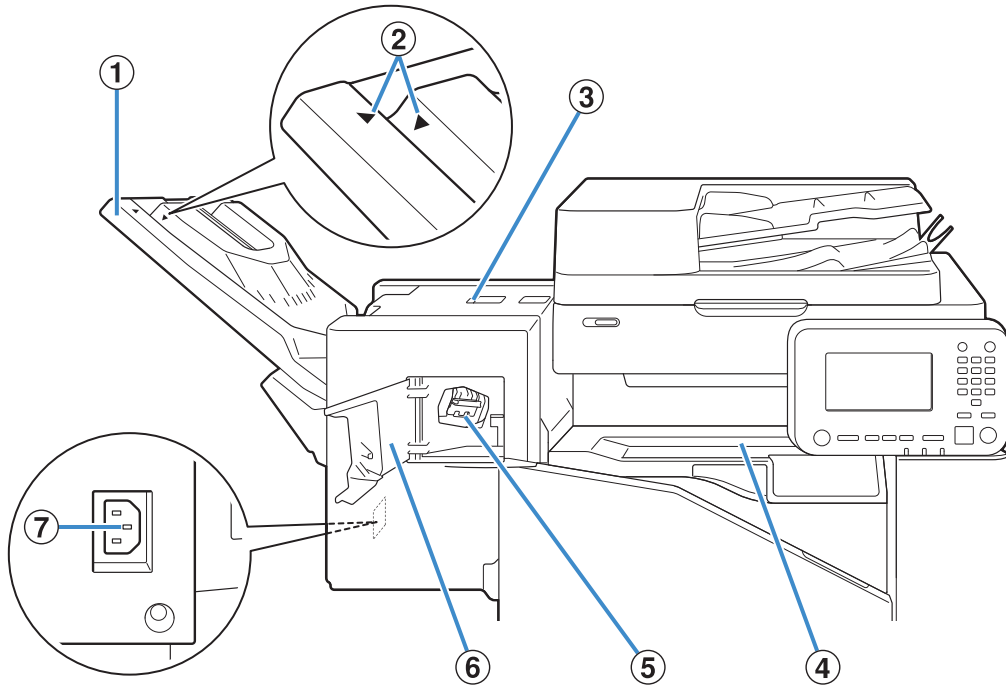

- ① 堆疊紙盤
列印面朝下輸出。
- ② 堆疊紙盤設定位置
根據紙張類型或輸出條件滑入到位。
- ③ 卡紙釋放封面
- ④ 頂蓋
如果將紙張從印表機送到移位裝訂托盤時發生卡紙，請打開此蓋板，取出夾住的紙張。
- ⑤ 訂針卡盒
拉出訂針卡盒以更換訂針，或是清除卡住的訂針。
- ⑥ 訂針盒蓋
若要清除卡住的訂針或更換訂針卡盒，請打開此蓋板。
- ⑦ 移位裝訂托盤插孔
連接移位裝訂托盤電源線。



• 堆疊紙盤滑動。正常輸出時，對齊②所示的 [▶] 和 [◀]。

| 正常（右側所示的情況除外） | 使用B5或較小的紙張而不裝訂 |
|-----------------|-----------------|
| | |
| 將 [▶] 和 [◀] 對齊。 | 將 [▶] 和 [◀] 分開。 |

注意標籤

為了安全使用，移位裝訂托盤貼有以下注意標籤。操作或保養移位裝訂托盤時，請遵守注意標籤上的指示，以便安全使用。請勿取下或弄髒標籤。如果標籤未牢牢黏在移位裝訂托盤上、剝落或無法辨識，請聯絡您的經銷商或授權維修人員。

■ 注意標籤的位置

注意標籤（警告）的位置如下。

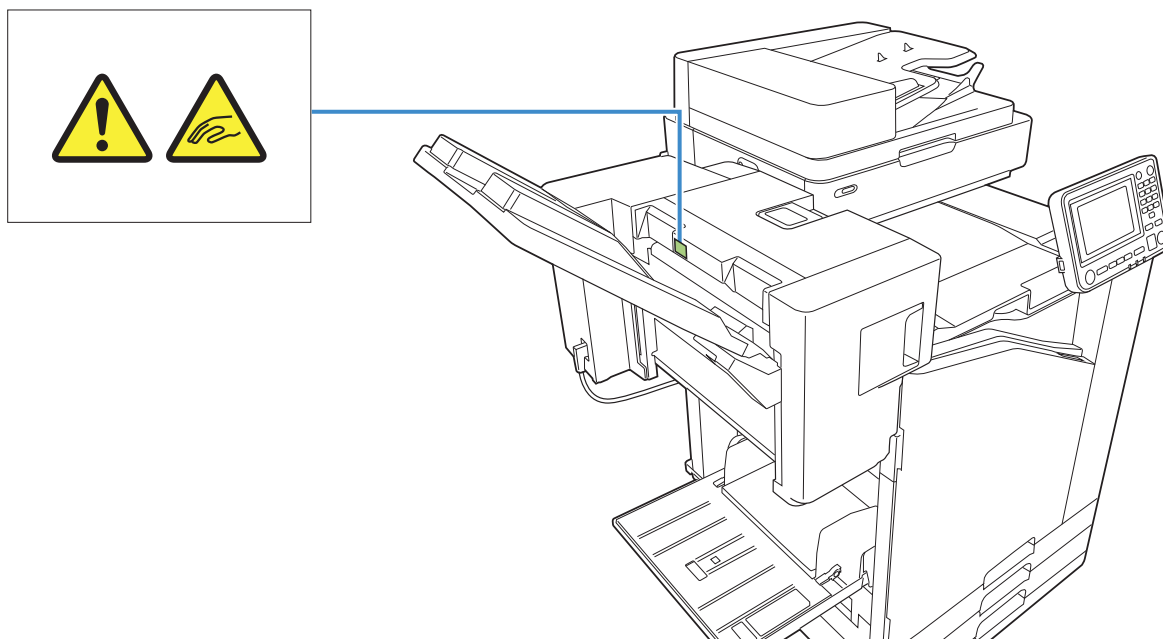

8

■ 標籤詳細內容

當移位裝訂托盤移動或您從堆疊紙盤中取出列印件時，手指可能被夾住。

設定清單

已連接移位裝訂托盤時，可以設定下述項目。

印表機驅動程式

| 設定項目 | 說明 | 參閱 |
|---------------|-----------------------------|-------|
| [整理]標籤 | | |
| 移位輸出 | 列印多份時，可以將每套列印文件間稍微分開堆疊。 | 第154頁 |
| 裝訂 | 選擇裝訂位置。 | 第154頁 |
| [高級]標籤 | | |
| 程式 | 當所需份數因群組（例如公司部門或班級）而異時指定此項。 | 第106頁 |
| 移位輸出（[程式]） | 可以將每套列印文件間稍微分開堆疊以分隔。 | 第158頁 |



• [整理]標籤中的[裝訂]變灰色時，確定屬性畫面上的[環境]標籤中的[印表機設定]已正確設定。（第108頁“印表機設定”）

複製模式

| 設定項目 | 說明 | 參閱 |
|------------|-----------------------------|-------|
| 程式 | 當所需份數因群組（例如公司部門或班級）而異時指定此項。 | 第63頁 |
| 移位輸出（[程式]） | 可以將每套列印文件間稍微分開堆疊以分隔。 | 第157頁 |
| 分隔 | 指定要在列印文件之間插入插頁的位置。 | 第66頁 |
| 移位輸出（[分隔]） | 可以將每套列印文件間稍微分開堆疊以分隔。 | 第157頁 |
| 裝訂 | 指定裝訂設定。 | 第157頁 |

印表機驅動程式設定

移位輸出

列印多份時，將每套列印文件間稍微分開堆疊。



- 已設定[程式]時，[移位輸出]為[OFF]。（第106頁“程式”）
- 此設定不適用於無法輸出到移位裝訂托盤的紙張尺寸。
- 使用移位裝訂托盤時，不能使用此設定進行裝訂。

[OFF]

不執行移位輸出。

[排序之間]

[排序]中指定的每套列印文件間會稍微分開堆疊。

[任務間]

每個已完成的列印任務間會稍微分開堆疊。

裝訂

選擇裝訂位置。



- 已設定[裝訂]時，務必設定[裝訂邊距]。
- 已設定[裝訂]時，[排序]會設定為[有序]。（第94頁“排序”）
- 已設定[小冊子]時，[裝訂]為[OFF]（第98頁“小冊子”）。
- 紙張方向因裝訂邊距而異。請參閱“裝訂功能和紙張裝入方向”（第156頁）

如果您將[裝訂邊距]選擇為[左]或[右]，請選擇以下選項。

[OFF]、[1裝訂]、[2裝訂]

如果您將[裝訂邊距]選擇為[上]，請選擇以下選項。

[OFF]、[左1處裝訂]、[右1處裝訂]、[2裝訂]

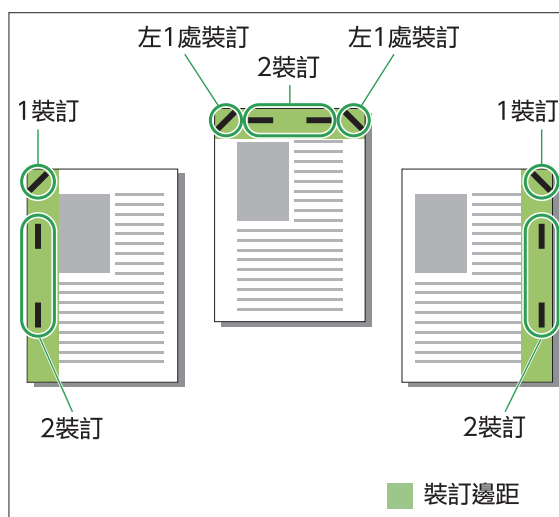

<可以裝訂的紙張類型>

- 紙張大小：A3/B4/A4/A4-LEF/B5/B5-LEF/Ledger/Legal/Letter/Letter-LEF/Foolscap/8K/16K/16K-LEF
- 紙張重量：52 g/m² 至210 g/m²

<可以裝訂的張數>

- 標準尺寸紙張
A4、A4-LEF、JIS-B5、JIS-B5-LEF、Letter、Letter-LEF、16K、16K-LEF：
2至50張*
- 上述以外的其他尺寸（A3、B4、Ledger、Legal、Foolscap、8K）：
2至25張*

* 使用普通紙和再生紙時（85 g/m²）



- 使用不規則尺寸紙張時，無法執行裝訂。
- 當列印任務超過可裝訂的最大張數時，會顯示確認畫面，讓您選擇停止列印或是繼續列印而不裝訂。

移位裝訂托盤的功能

可以裝訂的紙張尺寸因機型而異。

| | ComColor FT 5000/5000R | ComColor FT 5430/5430R/ 5230/5230R/ 5231/5231R/2430 ComColor black FT 1430/1430R |
|--|---------------------------|---|
|  A4 B5 | ✓ | ✓ |
|  A4 B5 | ✓ | ✓ |
|  A4-LEF B5-LEF | N/A | ✓ |
|  A4-LEF B5-LEF | N/A | ✓ |
|  A3 B4 | N/A | ✓ |
|  A3 B4 | N/A | ✓ |
|  A4 B5 | ✓ | ✓ |
|  A4-LEF B5-LEF | N/A | ✓ |
|  A3 B4 | N/A | ✓ |



- 英制紙張尺寸如下：
A3 (Ledger) A4 (Letter) B4 (Legal)

裝訂功能和紙張裝入方向

紙盤中的紙張方向和裝訂邊距如下。

方向：直向

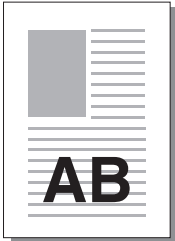

方向：橫向

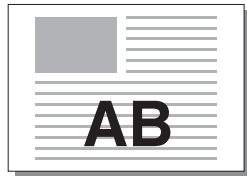

面朝上/面朝下：面朝上

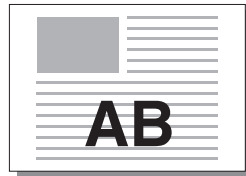

面朝上/面朝下：面朝下

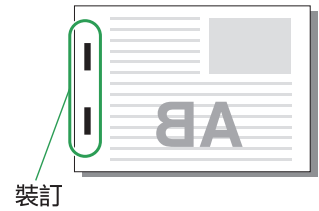

| 裝訂邊距 | 裝訂位置 | | | | | |
|------|-------|--|-----------|--|-----|--|
| | 1裝訂 | | 2裝訂 | | | |
| 左 | | | | | | |
| 右 | | | | | | |
| 上 | 左1處裝訂 | | 右1處裝訂 | | 2裝訂 | |
| | | | | | | |
| 送紙 | | | ↔ 進紙和輸出方向 | | | |



- 如果紙盤中沒有裝入對應的紙張尺寸，會顯示訊息。
按照畫面上的指示裝入紙張。
- 對於[1裝訂]裝訂，視紙張尺寸或方向而定，裝訂角度可能與上圖和印表機驅動程式畫面上的列印圖像不同。
- 在原稿中使用多個不同原稿尺寸時，機器會根據[裝訂邊距]設定自動旋轉圖像。

移位輸出 (程式)

使用[程式]時，將每套列印文件間稍微分開堆疊以分隔。

關於設定[程式]的詳細資訊，請參閱“列印”中的“程式”（第106頁）。

[OFF]

不執行移位輸出。

[套間]

每套列印文件間會稍微分開堆疊。

[群組間]

每組列印文件間會稍微分開堆疊。

複印模式設定

移位輸出 ([分隔])

使用[分隔]時，將每套列印文件間稍微分開堆疊以分隔。

[OFF]

不執行移位輸出。

[排序之間]

每套排序件間會稍微分開堆疊。

[任務後]

每個列印任務間會稍微分開堆疊。

<可以移位的紙張>

- 使用移位裝訂托盤時：
131 mm × 148 mm - 305 mm × 550 mm

- 1 觸碰[分隔]。
- 2 選擇移位輸出設定。
- 3 觸碰[確定]。

裝訂

在指定的位置裝訂。

<可以裝訂的紙張類型>

- 紙張大小：A3、B4、A4、A4-LEF、B5、B5-LEF、Ledger、Legal、Letter、Letter-LEF、Foolscap、8K、16K、16K-LEF
- 紙張重量：52 g/m² 至210 g/m²

<可以裝訂的張數>

- 標準尺寸紙張
A4、A4-LEF、JIS-B5、JIS-B5-LEF、Letter、Letter-LEF、16K、16K-LEF：
2至50張*
 - 上述以外的其他尺寸（A3、B4、Ledger、Legal、Foolscap、8K）：
2至25張*
- * 使用普通紙和再生紙時（85 g/m²）



- 使用不規則尺寸紙張時，無法執行裝訂。
- 當列印任務超過可裝訂的最大張數時，會顯示確認畫面，讓您選擇停止列印或是繼續列印而不裝訂。

原稿方向

[頂邊]

從可正常讀取的方向裝入原稿時，選擇此選項。

[向左]

裝入原稿時選擇此選項，使原稿頂邊對齊左邊。

裝訂邊距

選擇紙張的裝訂邊距。
左、右、上

裝訂

選擇裝訂位置。

如果您將[裝訂邊距]選擇為左或右，請選擇以下選項。

[OFF]、1裝訂、2裝訂

如果您將[裝訂邊距]選擇為上，請選擇以下選項。

[OFF]、左1處裝訂、右1處裝訂、2裝訂



- 只有在[裝訂邊距]選擇為上時，才能顯示左1處裝訂和右1處裝訂。

- 1 觸碰[裝訂]。
- 2 選擇原稿方向。
- 3 設定[裝訂邊距]。
- 4 設定[裝訂]。
- 5 觸碰[確定]。

■ 裝訂邊界

您可以指定裝訂邊界，使裝訂針不在列印區域內。

1 觸碰[裝訂] 畫面上的[裝訂邊界]。

顯示[裝訂邊界]畫面。

2 指定裝訂邊界。

- 選擇[裝訂邊距]。
- 使用[▽]、[△]或數字鍵輸入寬度。
- 如果部分列印區域由於裝訂邊界設定而遺失，請將[自動縮小]設定為[ON]。

3 觸碰[確定]。

移位輸出 ([程式])

使用[程式]時，將每套列印文件間稍微分開堆疊以分隔。

關於程式的詳細資訊，請參閱“複印”中的“程式”（第63頁）。

[OFF]

不執行移位輸出。

[套間]

編輯畫面上的表單設定為“份數x套數”時，可以選擇此選項。

每套列印文件間會稍微分開堆疊。

[群組間]

編輯畫面上的表單設定為“份數x套數”時，顯示此選項。

每組列印文件間會稍微分開堆疊。

[各區段]

編輯畫面上的表單設定為“年級/班級”時，顯示此選項。

每班級列印文件間會稍微分開堆疊。

附加托盤

已安裝選購的附加托盤時，可裝入約2,000張列印紙*。

* 使用普通紙和再生紙時（85 g/m²）。

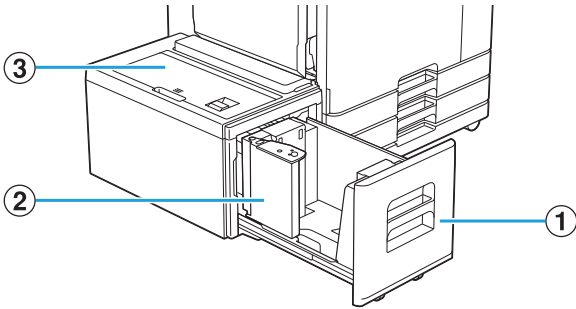

① 進紙盤

在這裡裝入要用於列印的紙張。



• 將厚紙和其他特殊紙裝入標準紙盤中。

② 紙張導板

紙張導板用於防止附加托盤中的紙張錯位。

③ 頂蓋

如果發生卡紙，請打開此蓋板，取出夾住的紙張。

裝入紙張



• 變更紙張大小（紙張導板位置）時，請聯絡您的經銷商或經授權的維修代表。

1 向前拉出紙盤。

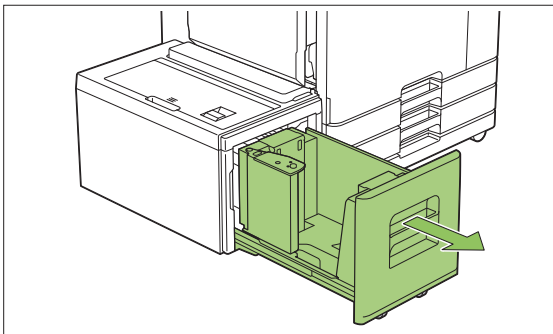

• 為防止卡紙，請在拉出紙盤之前確認以下各項。

- 紙盤中沒有紙張。
關於剩餘紙張量的詳細資訊，請參閱“消耗品畫面”（第35頁）。
- 沒有使用附加托盤進紙的任務。
關於正在列印的任務，請參閱“[紙張資訊]畫面”（第44頁）。

2 打開紙張導板。

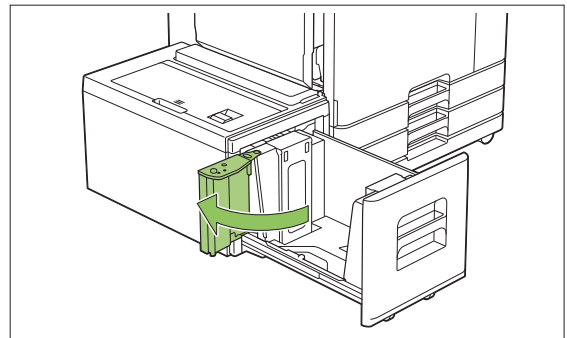

3 裝入紙張。

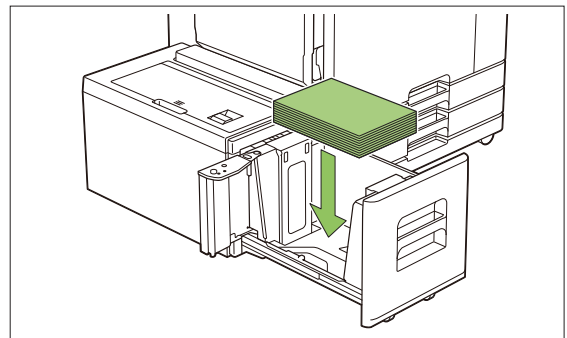

4 將紙張導板向後推，直到它與紙張的外側邊緣對齊。

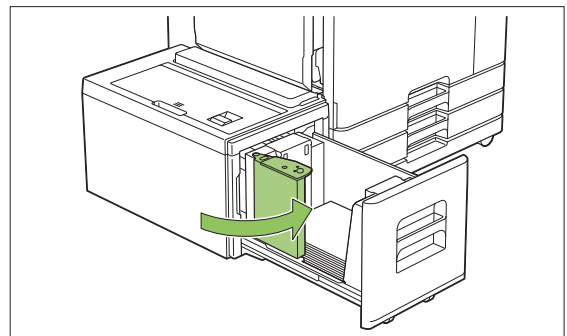

5 將紙盤推回機器內。



多功能整理器

如果連接選購的多功能整理器，可以使用下列功能。

| 多功能整理器可用的功能 | 新增選購設備時可用的功能 | |
|--------------------|------------------------|--------------|
| | 配備折疊設備 | 配備打孔設備（2/4H） |
| 裝訂 2 疊 小冊子裝訂 | 內 3 疊 外 3 疊 Z 折疊 | 2或4孔打孔 |

本節以配備折疊設備和打孔設備（2/4H）的多功能整理器為例說明。

- 從前面看時

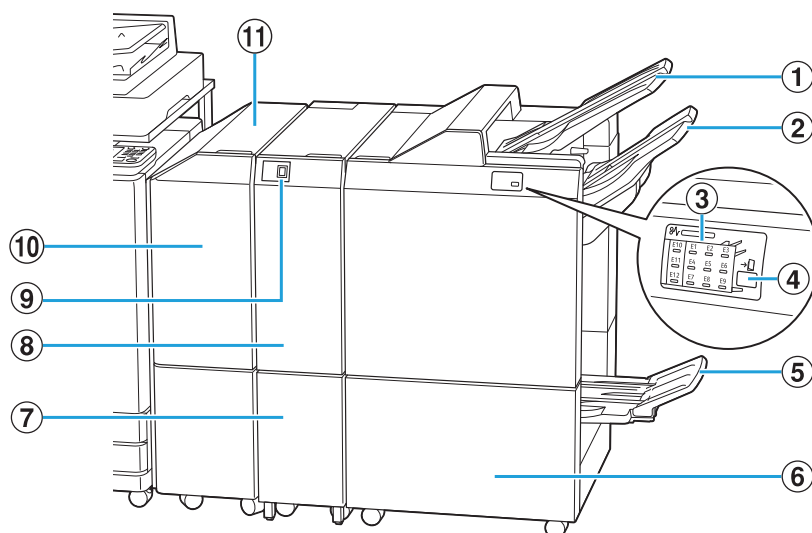

- ① 上紙盤
執行打孔時，列印件輸出至此處。
- ② 堆疊紙盤
使用裝訂或移位輸出功能時，列印件輸出至此處。
- ③ 卡紙指示LED
卡紙位置指示燈亮起。
- ④ 彈出按鈕*
按出紙按鈕可以將書籍紙盤中的列印件移動到您可以輕鬆拿取的位置。
- ⑤ 書籍紙盤*
小冊子和2折列印件輸出至此處。
- ⑥ 右蓋
打開可更換訂針卡盒或處理卡紙。
- ⑦ 三折出紙盤容量*
三折列印件輸出至此處。
- ⑧ 折疊設備*
可以使用外3疊、內3疊和Z折疊功能。
- ⑨ 三折出紙盤按鈕*
按下此按鈕可彈出三折列印件。三折紙盤朝向您開啟。
- ⑩ 轉移蓋
如果發生卡紙，請打開此蓋板，取出夾住的紙張。
- ⑪ 轉移設備
將紙張從印表機送到多功能整理器。

- 從後面看時

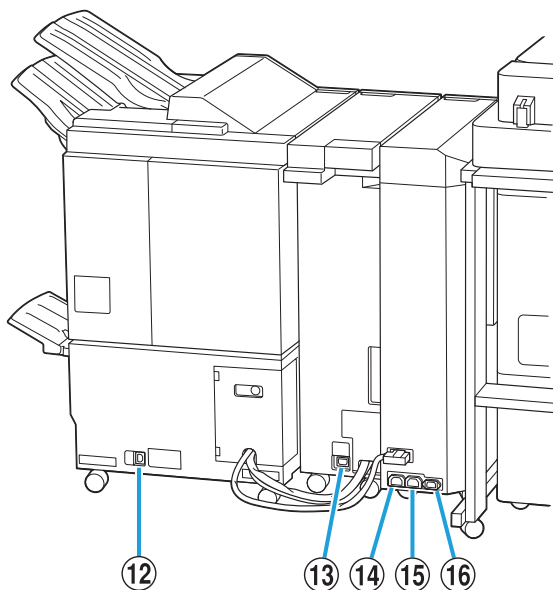

⑫ 多功能整理器插孔
用於連接多功能整理器電源線。

⑬ 折疊設備插孔^{*}
用於連接折疊設備電源線。

⑭ 多功能整理器配電插孔
用於連接多功能整理器電源線。

⑮ 折疊設備配電插孔
用於連接折疊設備電源線。

⑯ 轉移設備插孔
用於連接轉移設備電源線。

* 視您使用的多功能整理器而定，可能未配備

注意標籤

為了安全使用，多功能整理器貼有以下注意標籤。

操作或保養多功能整理器時，請閱讀注意標籤上的指示，以便安全使用。請勿取下或弄髒標籤。如果標籤未牢牢黏在移位裝訂托盤上、剝落或無法辨識，請聯絡您的經銷商或授權維修人員。

■ 注意標籤的位置

注意標籤（警告）的位置如下。

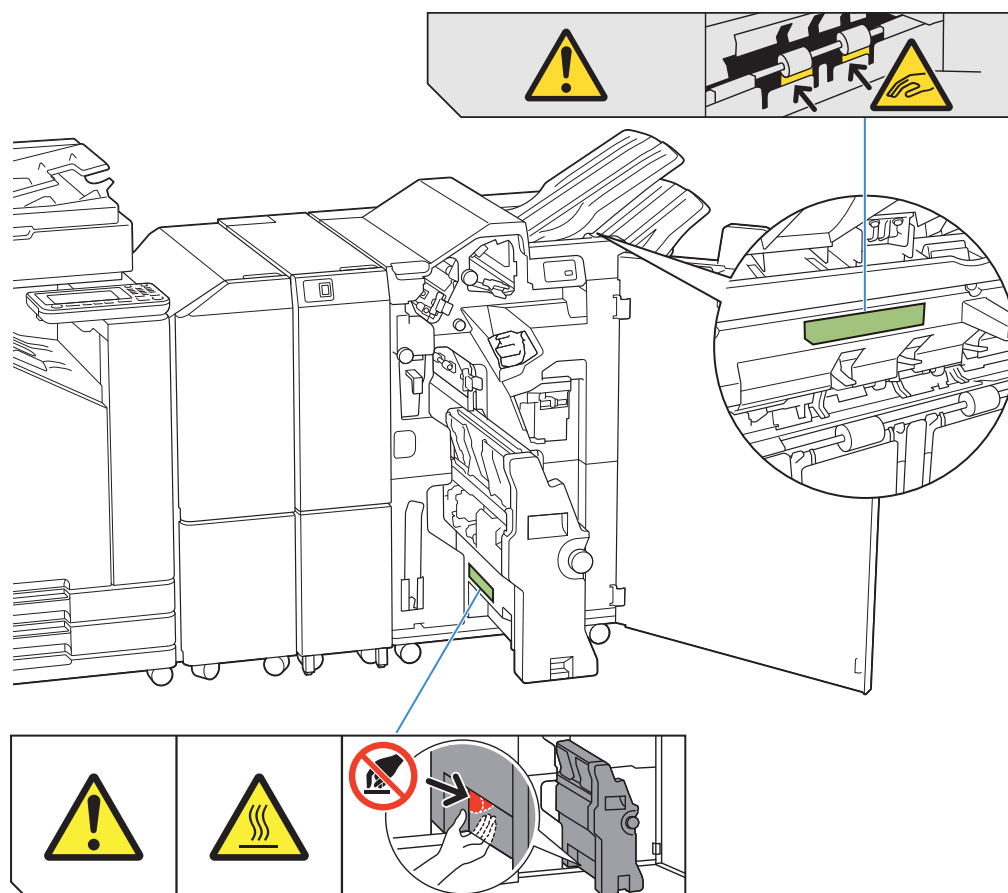

8



- 高溫注意標籤也標示於多功能整理器和折疊設備內。

■ 標籤詳細內容

- 當多功能整理器移動或您從堆疊紙盤中取出列印件時，手指可能被夾住。
- 標籤位置可能很燙。觸碰可能導致燙傷。

設定清單

已連接多功能整理器時，可以設定下述項目。

印表機驅動程式

| 設定項目 | 說明 | 參閱 |
|---------------|-----------------------------|-------|
| [整理]標籤 | | |
| 移位輸出 | 列印多份時，可以將每套列印文件間稍微分開堆疊。 | 第164頁 |
| 裝訂 | 選擇裝訂位置。 | 第165頁 |
| 打孔 | 選擇打孔方式。 | 第168頁 |
| 折疊 | 紙張折疊為兩頁時，選擇此項。 | 第168頁 |
| 小冊子裝訂 | 指定小冊子列印的類型。 | 第170頁 |
| 出紙盤 | 指定輸出紙盤。 | 第171頁 |
| 連續出紙 | 選擇此項可在紙盤已滿時自動切換輸出紙盤。 | 第171頁 |
| [高級]標籤 | | |
| 程式 | 當所需份數因群組（例如公司部門或班級）而異時指定此項。 | 第106頁 |
| 移位輸出（程式） | 可以將每套列印文件間稍微分開堆疊以分隔。 | 第171頁 |



- [整理]標籤中的[裝訂]、[打孔]和其他功能變灰色時，確定屬性畫面上的[環境]標籤中的[印表機設定]已正確設定。（第108頁“印表機設定”）

複製模式

| 設定項目 | 說明 | 參閱 |
|-------------|--------------------------------|-------|
| 小冊子 | 建立小冊子時指定落版和紙張折疊。 | 第58頁 |
| 裝訂（[小冊子]） | 列印紙折疊為兩頁，並以裝訂針在中心裝訂。 | 第174頁 |
| 分隔書籍（[小冊子]） | 選擇小冊子以分隔輸出列印時，要使用騎馬釘裝訂或側邊釘針裝訂。 | 第174頁 |
| 程式 | 當所需份數因群組（例如公司部門或班級）而異時指定此項。 | 第63頁 |

| 設定項目 | 說明 | 參閱 |
|------------|-----------------------|-------|
| 移位輸出（[程式]） | 可以將每套列印文件間稍微分開堆疊以分隔。 | 第158頁 |
| 分隔 | 指定要在列印件之間插入插頁的位置。 | 第66頁 |
| 移位輸出（[分隔]） | 可以將每套列印文件間稍微分開堆疊以分隔。 | 第171頁 |
| 裝訂/打孔 | 指定裝訂和打孔設定。 | 第172頁 |
| 折疊 | 紙張折疊為兩頁時，選擇此項。 | 第173頁 |
| 輸出紙盤 | 指定輸出紙盤。 | 第175頁 |
| 面朝上/面朝下 | 指定輸出列印件在紙盤中面向上方或面向下方。 | 第175頁 |
| 連續出紙 | 選擇此項可在紙盤已滿時自動切換輸出紙盤。 | 第175頁 |



- 使用選購的打孔設備時顯示打孔設定。

印表機驅動程式設定

移位輸出

列印多份時，將每套列印文件間稍微分開堆疊。



- 已設定[程式]時，[移位輸出]為[OFF]。（第106頁“程式”）
- 此設定不適用於無法輸出到堆疊紙盤的紙張尺寸。
- 已設定[折疊]下的[2 疊]、[內 3 疊]或[外 3 疊]時，[移位輸出]會設定為[OFF]。（第168頁“折疊”）
- 已設定[小冊子裝訂]時，[移位輸出]為[OFF]。（第170頁“小冊子裝訂”）
- 通常會使用雙層移位。合併使用裝訂時，會使用三層移位。

雙層移位

無裝訂（多功能整理器、移位裝訂托盤）

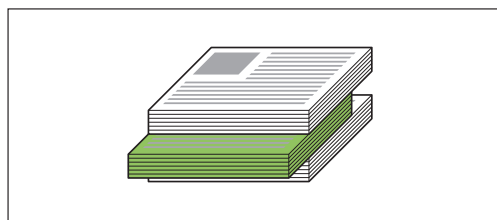

三層移位

含裝訂（多功能整理器）

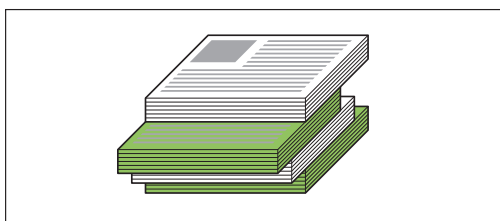

[OFF]
不執行移位輸出。

[排序之間]
[排序]中指定的每套列印文件間會稍微分開堆疊。

[任務間]
每個已完成的列印任務間會稍微分開堆疊。

裝訂

選擇裝訂位置。

- 已設定[裝訂]時，務必設定[裝訂邊距]。
- 已設定[裝訂]時，[排序]會設定為[有序]。(第94頁“排序”)
- 已設定[小冊子]時，[裝訂]為[OFF]。(第98頁“小冊子”)
- 已設定[小冊子裝訂]時，[裝訂]為[OFF]。(第170頁“小冊子裝訂”)
- 紙張方向因裝訂邊距而異。請參閱“裝訂功能和紙張裝入方向”(第156頁)。

如果您將[裝訂邊距]選擇為[左]或[右]，請選擇以下選項。

[OFF]、**[1裝訂]**、**[2裝訂]**

如果您將[裝訂邊距]選擇為[上]，請選擇以下選項。

[OFF]、**[左1處裝訂]**、**[右1處裝訂]**、**[2裝訂]**

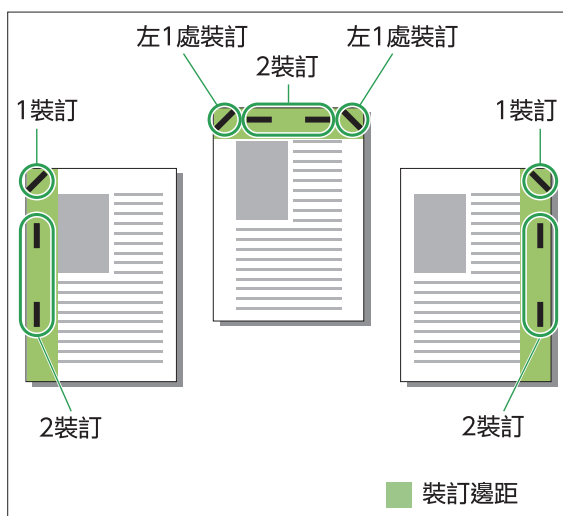

<可以裝訂的紙張類型>

- 紙張大小：A3、B4、A4、A4-LEF、B5、B5-LEF、A5-LEF、Ledger、Legal、Letter、Letter-LEF、Foolscap、8K、16K、16K-LEF 和非標準

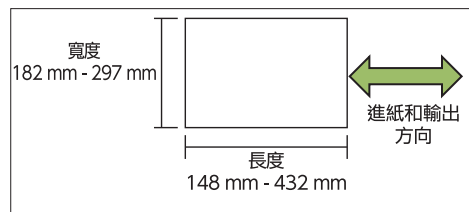

- 紙張重量：52 g/m² 至210 g/m²

<可以裝訂的張數>

- 使用標準尺寸紙張時
A4、A4-LEF、B5、B5-LEF、Letter、Letter-LEF、16K、16K-LEF：
2至100張
上述以外的其他尺寸 (A3、B4、Ledger、Legal、Foolscap、8K)：
2至65張
- 使用非標準尺寸紙張時
紙張長度超過297 mm：2至65張
紙張寬度和長度超過
216 mm：2至65張
上述以外：2至100張

- 列印任務超過可以裝訂的最大張數時，紙張會不經裝訂即輸出。

多功能整理器的功能

可以裝訂的紙張尺寸因機型而異。

| | ComColor FT 5000/5000R | ComColor FT 5430/5430R/ 5230/5230R/ 5231/5231R/2430 ComColor black FT 1430/1430R |
|--|---------------------------|---|
|  A4 B5 | ✓ | ✓ |
|  A4 B5 | ✓ | ✓ |
|  A4-LEF B5-LEF | N/A | ✓ |
|  A4-LEF B5-LEF | N/A | ✓ |
|  A3 B4 | N/A | ✓ |
|  A3 B4 | N/A | ✓ |
|  A4 B5 | ✓ | ✓ |
|  A4-LEF B5-LEF | N/A | ✓ |
|  A3 B4 | N/A | ✓ |



- 英制紙張尺寸如下：
A3 (Ledger) A4 (Letter) B4 (Legal)

裝訂功能和紙張裝入方向

紙盤中的紙張方向和裝訂邊距如下。

方向：直向

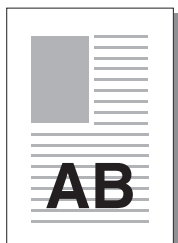

方向：橫向

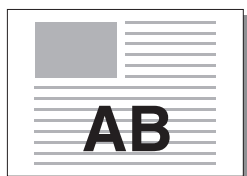

面朝上/面朝下：面朝上



面朝上/面朝下：面朝下

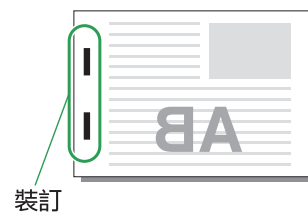

| 裝訂邊距 | 裝訂位置 | | | | | |
|------|-------|--|---------|--|-----|--|
| | 1裝訂 | | 2裝訂 | | | |
| 左 | | | | | | |
| 右 | | | | | | |
| 上 | 左1處裝訂 | | 右1處裝訂 | | 2裝訂 | |
| | | | | | | |
| 送紙 | | | 進紙和輸出方向 | | | |



• 如果紙盤中沒有裝入對應的紙張尺寸，會顯示訊息。

按照畫面上的指示裝入紙張。

• 對於[1裝訂]裝訂，視紙張尺寸或方向而定，裝訂角度可能與上圖和印表機驅動程式畫面上的列印圖像不同。

• 在原稿中使用多個不同原稿尺寸時，機器會根據[裝訂邊距]設定自動旋轉圖像。

打孔

指定要打孔的孔數。



- 已設定[小冊子]時，[打孔]會設定為[OFF]。(第98頁“小冊子”)
- 已設定[小冊子裝訂]時，[打孔]會設定為[OFF]。(第170頁“小冊子裝訂”)

[OFF]、[2孔]、[4孔]

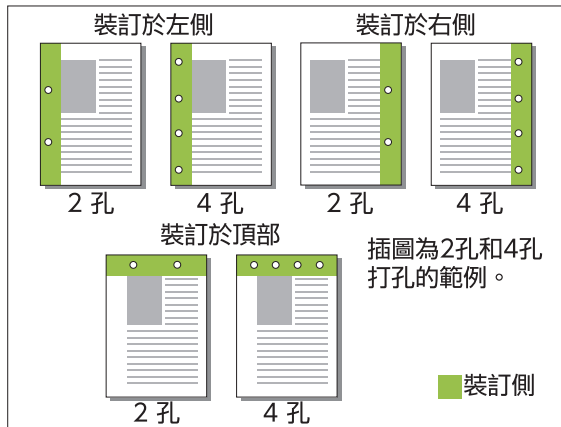

<可以打孔的紙張類型>

- 紙張大小：
 - 2孔：A3、B4、A4、A4-LEF、B5-LEF、Ledger、Legal、Letter、Letter-LEF、Foolscap、8K、16K-LEF
 - 4孔：A3、A4-LEF、Ledger、Letter-LEF、8K、16K-LEF
- 紙張重量：52 g/m² 至210 g/m²

可以打孔的紙張尺寸因機型而異。

| | ComColor FT 5000/5000R | ComColor FT 5430/5430R/ 5230/5230R/ 5231/5231R/2430 ComColor black FT 1430/1430R |
|------------------|---------------------------|---|
| A4 | ✓ | ✓ |
| A4-LEF B5-LEF | N/A | ✓ |
| A3 B4 | N/A | ✓ |
| A4-LEF B5-LEF | N/A | ✓ |
| A3 B4 | N/A | ✓ |

折疊

選擇折疊類型，如2疊或Z折疊。

<可以折疊的紙張類型>

- 紙張大小：
 - 2疊：A3、B4、A4、B5、Ledger、Legal、Letter、Foolscap、8K、16K和非標準
 - 內3疊、外3疊：A4、Letter
 - Z折疊：A3、B4、Ledger、8K

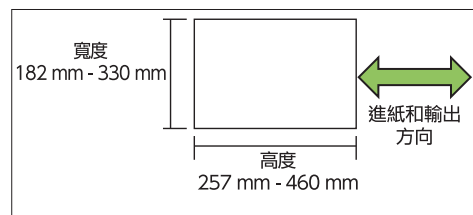

- 您不能將寬度大於高度的紙張折疊為兩頁。

- 紙張重量：60 g/m² 至90 g/m²

[OFF]

紙張不經折疊。

[2疊]

每一張紙折疊為兩頁。

[內 3 疊]

每一張紙向內折疊為三頁。

[外 3 疊]

每一張紙向外折疊為三頁。

[Z 折疊]

每一張紙折疊為Z形拉頁。

合併使用[混合大小原稿]時，Z折疊紙張和非Z折疊紙張將混合輸出。

選取折疊類型並點選[詳細資訊]可顯示[折疊]對話方塊。設定折疊方向和裝訂邊距位置。

■ 折疊方向

當您選擇[2 疊]、[內 3 疊]或[外 3 疊]時，指定將列印面向內或向外折疊。



- 兩面都列印時，第一頁為列印面。

[列印內側]

折疊紙張時列印面位於內側。

[列印外側]

折疊紙張時列印面位於外側。

2 疊

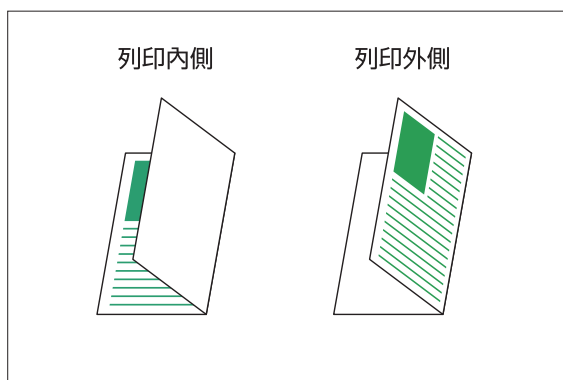

內 3 疊

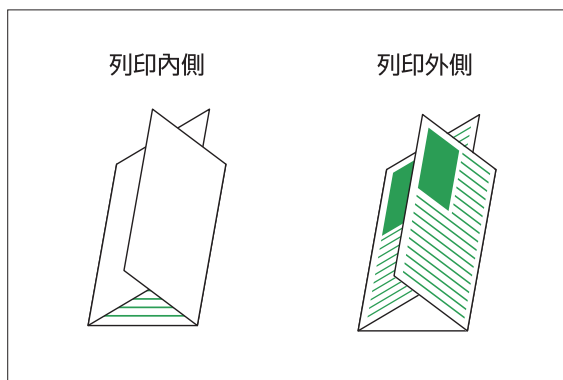

外 3 疊

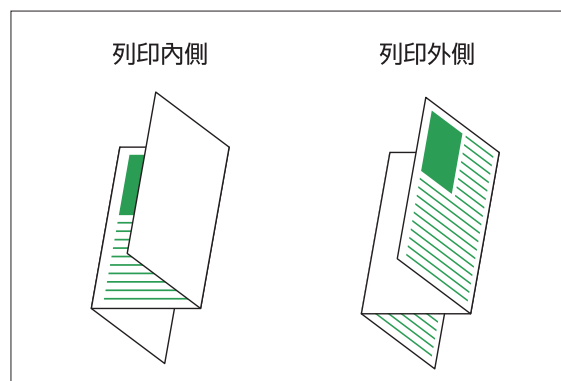

■ 裝訂邊距

當您選擇[Z 折疊]時，請指定裝訂位置。

[裝訂左/上]

將紙張右半邊折疊為Z形。

[裝訂右/下]

將紙張左半邊折疊為Z形。

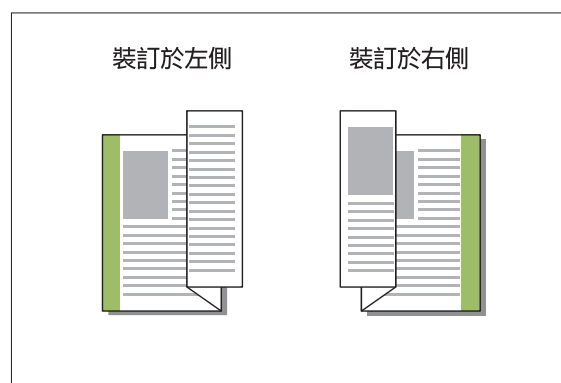

- 已設定[混合大小原稿]時，[折疊]只會設定為[Z 折疊]。在這種情況下，可以共同存在的尺寸為“A4-LEF和A3”、“B5-LEF和B4”以及“Letter-LEF和Ledger”。（第94頁“混合大小原稿”）
- 合併使用[混合大小原稿]時，為[方向]選擇較大尺寸原稿的方向。（當A4原稿為直向，而A3原稿為橫向時，選取[橫向]。）（第94頁“原稿大小”、第94頁“混合大小原稿”）
- 將[紙張大小]選擇為Z折疊的紙張尺寸。（第94頁“紙張大小”）
- 此功能與雙面列印一起使用時，只有當文件的正面和背面尺寸相同時，才能套用雙面列印。（如果尺寸不同，頁面背面會留白。）（第93頁“雙面/單面”）
- 合併使用[混合大小原稿]時，可使用裝訂、打孔和移位輸出功能。（第94頁“原稿大小”、第164頁“移位輸出”、第165頁“裝訂”、第168頁“打孔”）

- 合併使用[添加封面]時，可以添加與Z折疊尺寸相同的封面。（第102頁“添加封面”）

小冊子裝訂

為多個連續頁面執行雙面列印，以建立紙張折疊為兩頁的小冊子。紙張也可以使用裝訂針在中心裝訂。



- 已設定[小冊子裝訂]時，[排序]會設定為[有序]。（第94頁“排序”）

<可以用來建立小冊子的紙張類型>

- A3、B4、A4、B5、Ledger、Legal、Letter、Foolscap、8K、16K和非標準

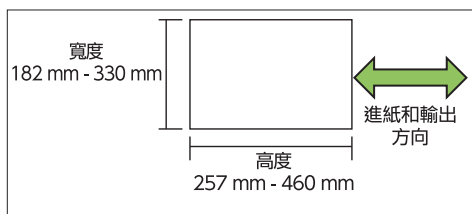

- 您不能使用寬度大於高度的紙張。

[OFF]

不執行小冊子裝訂。

[折疊]

列印紙張折疊為兩頁。

[折疊 + 裝訂]

列印紙折疊為兩頁，並以裝訂針在中心裝訂。選取如何建立小冊子並點選[詳細資訊]，可顯示[小冊子裝訂]對話方塊。指定分隔書籍、內邊距和小冊子封面的設定。

■ 分隔書籍

當您選擇[折疊]或[折疊 + 裝訂]時，可以折疊的張數會有一些限制。

[折疊]每5張紙（20頁）可製成一本單獨的小冊子，而[折疊 + 裝訂]每20張紙（80頁）可製成一本小冊子。

如果頁數超過這些張數，每達到上述張數就會折疊一次，並且輸出紙張（建立單獨的小冊子）。佈局順序會依為分隔的堆疊執行中心裝訂或側邊裝訂而異。因此請選擇[OFF]或[ON]。

[OFF]

資料落版，以打開、分層，然後（在中心）裝訂紙張的方式製作書籍。

選擇[OFF]時，即使選擇[折疊 + 裝訂]，紙張也不會裝訂。

[ON]

資料落版，以折疊、分層，然後（在側邊）裝訂紙張的方式製作書籍。

範例：在60頁原稿的分隔書籍選擇為[OFF]，並且設定[折疊]時

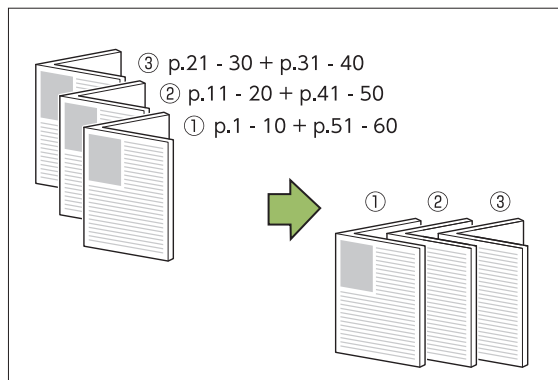

範例：在60頁原稿的分隔書籍選擇為[ON]，並且設定[折疊]時

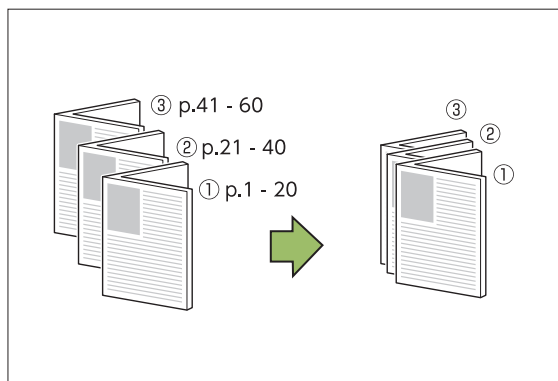

■ 內邊距

輸入[寬度]值。

當您選擇[自動縮小]核取方塊，而且您指定的邊界寬度會導致列印的圖像不符合紙張，圖像會自動縮小以配合紙張。

■ 小冊子封面

只有封面頁面（最初兩頁和最後兩頁）單獨列印。這項功能在使用不同的紙張列印封面和內文時很有用。

[OFF]

不列印小冊子封面。

[僅列印封面]

僅列印封面頁面。

[不列印封面]

除了封面以外的所有頁面列印為小冊子。

[封面以外儲存至等待清單]

選取[封面以外儲存至等待清單]核取方塊時，可以在封面列印完成後，在機器的操作面板上開始列印內文。選取此核取方塊時，請指定封面的進紙盤。



[封面紙盤]

[標準紙盤]、[進紙盤1]、[進紙盤2]

本節說明如何僅單獨列印封面，然後以排列內文的方式建立小冊子。

- 1 點選[小冊子封面]中的[僅列印封面]。
- 2 選取[封面以外儲存至等待清單]核取方塊。
- 3 選擇[封面紙盤]。
- 4 點選[確定]。
只有封面頁面會列印出來，內文資料會列在等待任務之中。
- 5 將印出的封面放入[封面紙盤]中選擇的紙盤。
- 6 觸碰[主頁]畫面上的[列印]。
- 7 選擇任務。
- 8 按下[啟動]鍵。
內文已經印出，對齊封面，製作成小冊子。

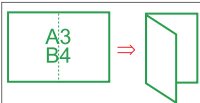
可以製成小冊子的紙張尺寸因機型而異。

| | | |
|---|------------------------|---|
| | ComColor FT 5000/5000R | ComColor FT 5430/5430R/ 5230/5230R/ 5231/5231R/2430 ComColor black FT 1430/1430R |
|  | N/A | ✓ |
|  | ✓ | ✓ |

出紙盤

指定列印件的輸出紙盤。

在您指定[自動]時，列印件會根據設定的功能自動輸出到適當的紙盤。連接多功能整理器時，選擇[上紙盤]或[堆疊紙盤]。

點選[詳細資訊]可顯示[出紙盤]對話方塊。指定輸出列印件在紙盤中面向上方或面向下方。

[面朝上] / [面朝下]



• 已設定[移位輸出]、[裝訂]、[打孔]、[折疊]或[小冊子裝訂]時，您可在[出紙盤]選擇的紙盤視設定而異。(第164頁“移位輸出”、第165頁“裝訂”、第168頁“打孔”、第168頁“折疊”、第170頁“小冊子裝訂”)

連續出紙

在紙盤已滿時自動切換輸出紙盤。

必須將[基本]標籤中的[排序]設定為[無序]。

移位輸出 (程式)

使用[程式]時，將每套列印文件間稍微分開堆疊以分隔。

關於設定[程式]的詳細資訊，請參閱“列印”中的“程式”(第106頁)。

[OFF]

不執行移位輸出。

[套間]

每套列印文件間會稍微分開堆疊。

[群組間]

每組列印文件間會稍微分開堆疊。

複印模式設定

移位輸出 ([分隔])

使用[分隔]時，將每套列印文件間稍微分開堆疊以分隔。

[OFF]

不執行移位輸出。

[排序之間]

每套排序件間會稍微分開堆疊。

[任務後]

每個列印任務間會稍微分開堆疊。

<可以移位的紙張>

- A3、B4、A4、A4-LEF、A5-LEF、B5-LEF、Ledger、Legal、Letter、Letter-LEF、Foolscap、自訂尺寸
(203 mm × 148 mm至297 mm × 488 mm)

- 1 觸碰[分隔]。
- 2 選擇移位輸出設定。
- 3 觸碰[確定]。

裝訂/打孔

在指定的位置裝訂或打孔。

<可以裝訂的紙張類型>

- 紙張大小：A3、B4、A4、A4-LEF、B5、B5-LEF、A5-LEF、Ledger、Legal、Letter、Letter-LEF、Foolscap、8K、16K、16K-LEF 和非標準

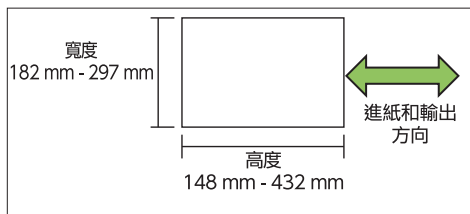

- 紙張重量：52 g/m² 至210 g/m²

<可以裝訂的張數>

- 使用標準尺寸紙張時
A4、A4-LEF、B5、B5-LEF、Letter、Letter-LEF、16K、16K-LEF：
2至100張
上述以外的其他尺寸（A3、B4、Ledger、Legal、Foolscap、8K）：
2至65張
- 使用非標準尺寸紙張時
紙張長度超過297 mm：2至65張
紙張寬度和長度超過216 mm：
2至65張
上述以外：2至100張



• 列印任務超過可以裝訂的最大張數時，紙張會不經裝訂即輸出。

<可以打孔的紙張類型>

- 紙張大小：
2 孔：A3、B4、A4、A4-LEF、B5-LEF、Ledger、Legal、Letter、Letter-LEF、Foolscap、8K、16K
4 孔：A3、A4-LEF、Ledger、Letter-LEF、8K、16K
- 紙張重量：52 g/m² 至210 g/m²

■ 原稿方向

[頂邊]

從可正常讀取的方向裝入原稿時，選擇此選項。

[向左]

裝入原稿時選擇此選項，使原稿頂邊對齊左邊。

■ 裝訂邊距

選擇紙張的裝訂邊距。

左、右、上

■ 裝訂

選擇裝訂位置。

如果您將[裝訂邊距]選擇為左或右，請選擇以下選項。

[OFF]、1裝訂、2裝訂

如果您將[裝訂邊距]選擇為上，請選擇以下選項。

[OFF]、左1處裝訂、右1處裝訂、2裝訂



• 只有在[裝訂邊距]選擇為上時，才能顯示左1處裝訂和右1處裝訂。

- 1 觸碰[裝訂/打孔]。
- 2 選擇原稿方向。
- 3 設定[裝訂邊距]。
- 4 設定[裝訂]。
- 5 觸碰[確定]。

■ 打孔

指定要打孔的孔數。



[OFF]、[2 孔]、[4 孔]

- 1 觸碰[裝訂/打孔]。

- 2 選擇原稿方向。
- 3 設定[裝訂邊距]。
- 4 設定[打孔]。
- 5 觸碰[確定]。

■ 裝訂邊界

您可以指定裝訂邊界，使裝訂針不在列印區域內。

- 1 觸碰[裝訂/打孔]畫面上的[裝訂邊界]。
顯示[裝訂邊界]畫面。
- 2 指定裝訂邊界。
 - 選擇[裝訂邊距]。
 - 使用[]、[]或數字鍵輸入寬度。
 - 如果部分列印區域由於裝訂邊界設定而遺失，請將[自動縮小]設定為[ON]。
- 3 觸碰[確定]。

折疊

選擇折疊類型，如2疊或Z折疊。



• [折疊]下的[Z折疊混合尺寸]設定為[ON]時，此功能可與[裝訂/打孔]一起使用。（第172頁“裝訂/打孔”）

- 紙張大小：
2 疊：A3、B4、A4、Ledger、Legal、Letter、Foolscap、8K、16K和非標準
內 3 疊、外 3 疊：A4、Letter
Z 折疊：A3、B4、Ledger、8K

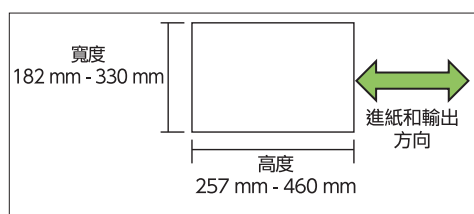

• 您不能將寬度大於高度的紙張折疊為兩頁。

- 紙張重量：60 g/m² 至90 g/m²

[OFF]
紙張不經折疊。

[2 疊]
每一張紙折疊為兩頁。

[內 3 疊]
每一張紙向內折疊為三頁。

[外 3 疊]
每一張紙向外折疊為三頁。

[Z 折疊]
每一張紙折疊為Z形拉頁。

[折疊方向]
選擇將列印面向內或向外折疊。

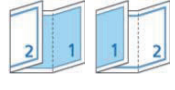
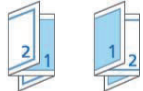
| 折疊 | 折疊方向 |
|---------|---|
| [2 疊] |  |
| [內 3 疊] |  |
| [外 3 疊] |  |

[裝訂邊距]
指定紙張的裝訂側。

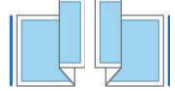
| 折疊 | 裝訂邊距 |
|--------|---|
| [Z 折疊] |  |

[Z折疊混合尺寸]

此選項設定為[ON]時，兩種不同尺寸中較大者會以Z折疊輸出，較小者則不經Z折疊即輸出。使用混和尺寸的Z折疊功能時，可以共同存在的尺寸為“A4-LEF和A3”、“B5-LEF和B4”以及“Letter-LEF和Ledger”。

[自動圖像旋轉]

即使紙盤中裝入的紙張尺寸符合已裝入原稿的尺寸，當原稿和紙張的方向不一致時，也可將圖像90度旋轉。這項設定通常設為[ON]。

■ 當您選擇[2 疊]、[內 3 疊]或[外 3 疊]時

- 1 觸碰[折疊]。
- 2 選擇折疊類型。
- 3 選擇[折疊方向]。
- 4 觸碰[確定]。

■ 當您選擇[Z 折疊]時

- 1 觸碰[折疊]。
- 2 觸碰[Z 折疊]。
- 3 選擇[裝訂邊距]。
- 4 原稿為混合尺寸時，選擇[Z折疊混合尺寸]。
- 5 觸碰[確定]。
在顯示確認畫面，並將[自動圖像旋轉]設定為[OFF]後，觸碰[確定]。

裝訂 ([小冊子])

建立小冊子時指定紙張折疊和裝訂設定。
關於小冊子的詳細資訊，請參閱“複印”中的“小冊子”（第58頁）。



• 已設定[裝訂]時，[排序]會設定為[有序]。（第54頁“排序”）

[OFF]

不執行裝訂。

[折疊 + 裝訂]

紙張折疊為兩頁，並以裝訂針在中心裝訂。

[折疊]

紙張折疊為兩頁。

分隔書籍 ([小冊子])

當您選擇[裝訂]中的[折疊]或[折疊 + 裝訂]時，可以折疊的張數會有一些限制。

[折疊]每5張紙（20頁）可製成一本單獨的小冊子，而[折疊 + 裝訂]每20張紙（80頁）可製成一本小冊子。

如果頁數超過這些張數，每達到上述張數就會折疊一次，並且輸出紙張（建立單獨的小冊子）。

佈局順序會依為分隔的堆疊執行中心裝訂或側邊裝訂而異。因此請選擇[OFF]或[ON]。

[OFF]

資料落版，以打開、分層，然後（在中心）裝訂紙張的方式製作書籍。

選擇[OFF]時，即使選擇[折疊 + 裝訂]，紙張也不會裝訂。

[ON]

資料落版，以折疊、分層，然後（在側邊）裝訂紙張的方式製作書籍。

範例：在60頁原稿的[分隔書籍]選擇為[OFF]，並且設定[折疊]時

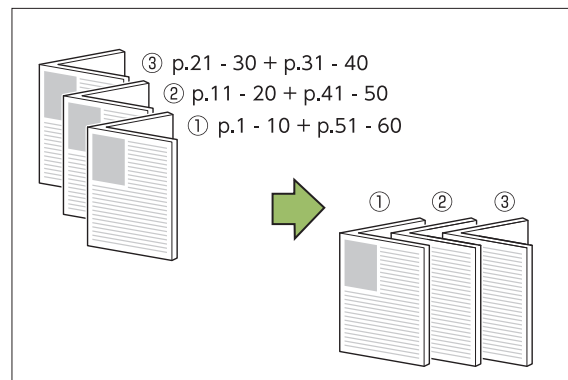

範例：在60頁原稿的[分隔書籍]選擇為[ON]，並且設定[折疊]時

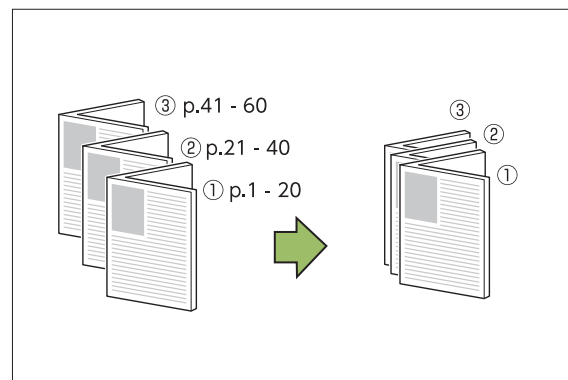

輸出紙盤

選擇列印件的輸出紙盤。



• [輸出紙盤]畫面上顯示的按鈕因連接的選購設備而異。

[自動]

自動選取適當的紙盤。

[①面朝下紙盤]、[②上紙盤]、[③堆疊紙盤]

選擇輸出紙盤。

- 1 觸碰[輸出紙盤]。
- 2 選擇輸出紙盤。
- 3 觸碰[確定]。

面朝上/面朝下

指定輸出列印件在紙盤中面向上方或面向下方。

[面朝上]、[面朝下]

連續出紙

在紙盤已滿時自動切換輸出紙盤。

- 1 觸碰[連續出紙]。
- 2 觸碰[ON]。
- 3 觸碰[確定]。



• 已設定[連續出紙]時，[排序]會設定為[無序]。
(第54頁“排序”)

移位輸出 ([程式])

使用[程式]時，將每套列印文件間稍微分開堆疊以分隔。

關於程式的詳細資訊，請參閱“複印”中的“程式”（第63頁）。

[OFF]

不執行移位輸出。

[套間]

每套列印文件間會稍微分開堆疊。

[群組間]

每組列印文件間會稍微分開堆疊。

堆疊紙盤（自動控制堆疊紙盤/寬堆疊紙盤）

自動控制堆疊紙盤和寬堆疊紙盤可供作選購的堆疊紙盤。

- 使用自動控制堆疊紙盤，可自動調整紙張導板以符合紙張大小。
- 使用寬堆疊紙盤，可移動紙張導板（側邊和端部）以符合紙張大小。

<自動控制堆疊紙盤顯示於下圖中。>

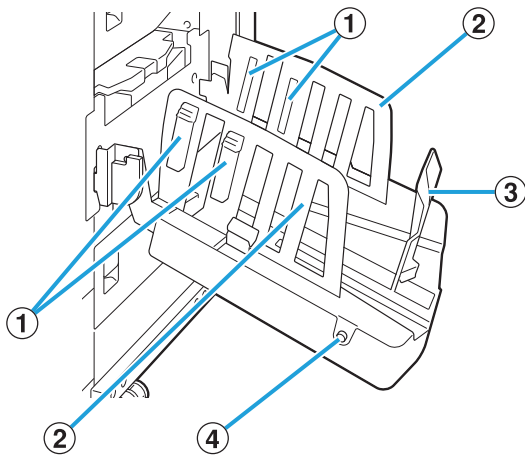

- ① 紙張排列器
設定為符合紙張類型，使輸出紙張整齊排列。
- ② 紙張導板（側邊）
- ③ 紙張導板（端部）
用於防止堆疊紙盤中的輸出紙張錯位。
- ④ 紙張導板打開按鈕
（僅自動控制堆疊紙盤）
用於展開紙張導板。操作因是否有紙張而異。
 - 當機器閒置，而且堆疊紙盤中沒有紙張時，導板會打開至裝入位置。
 - 當機器閒置，而且堆疊紙盤中有紙張時，紙張導板會展開，以便取出紙張。管理員可以設定按下按鈕時要展開的紙張導板。

注意標籤

為了確保安全使用，自動控制堆疊紙盤貼有以下注意標籤。操作或保養自動控制堆疊紙盤時，請遵守注意標籤上的指示，以便確保安全使用。請勿取下或弄髒標籤。如果標籤未牢牢黏在自動控制堆疊紙盤上、剝落或無法辨識，請聯絡您的經銷商或授權維修人員。

■ 注意標籤的位置

注意標籤（警告）的位置如下。

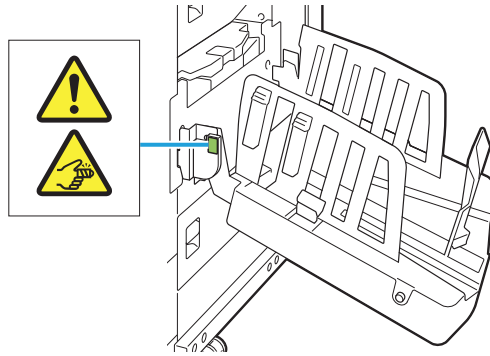

■ 標籤詳細內容

打開或關閉堆疊紙盤時可能會夾住手指。

裝載堆疊紙盤

請按照以下步驟裝載堆疊紙盤。視紙張大小或類型而定，您也可以在此時調整紙張排列器。



- 自動控制堆疊紙盤顯示於下圖中。
- 使用寬堆疊紙盤時，手動調整紙張導板（側邊和端部）的位置以符合紙張大小。

1 朝箭頭方向打開堆疊紙盤，直到其停止。

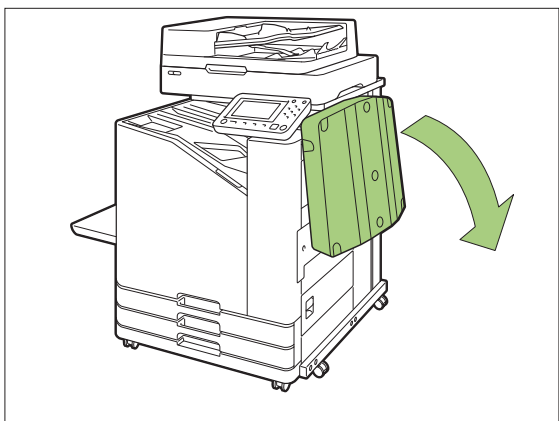

2 抬升紙張導板（側邊），使之豎直向上。

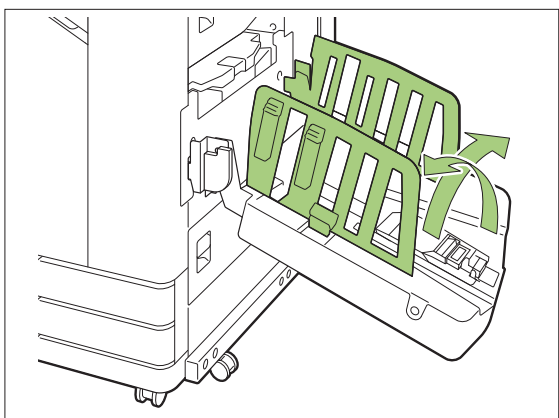

3 調整紙張排列器。

在B4或更小尺寸的紙張上列印時，通常應展開紙張排列器。

列印後堆疊紙張的方式視硬度和其他因素而異。如需要，可調整紙張排列器。

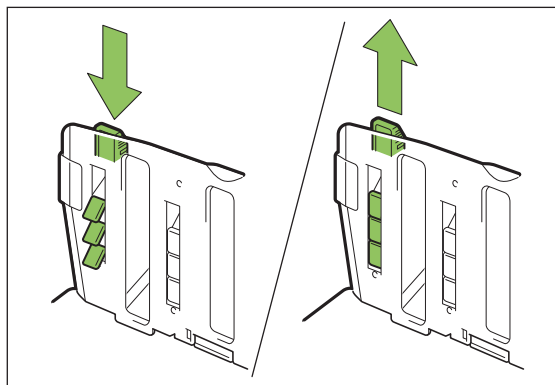

4 抬升紙張導板（端部），使之豎直向上。

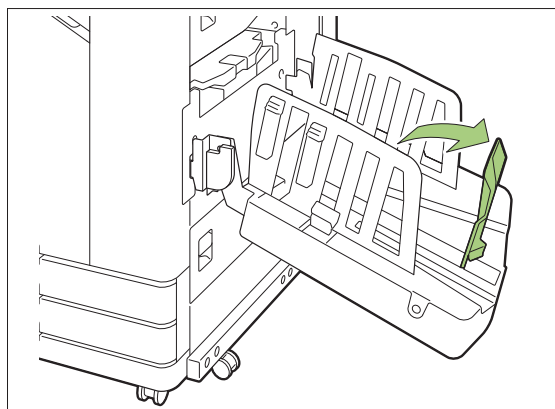

- 當在大於320 mm × 432 mm的紙張上列印時，折疊所有紙張導板。

關閉堆疊紙盤

1 確認堆疊紙盤中無列印件後，按下紙張導板打開按鈕。

此時紙張導板（側邊和端部）移至存放位置。

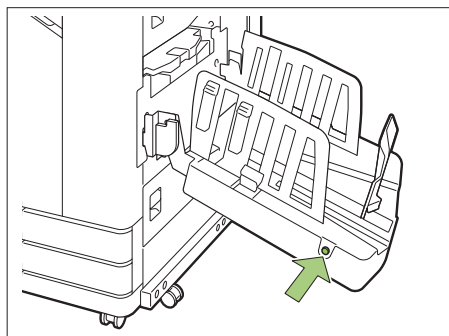

2 向堆疊紙盤降低紙張導板（端部）以折起。

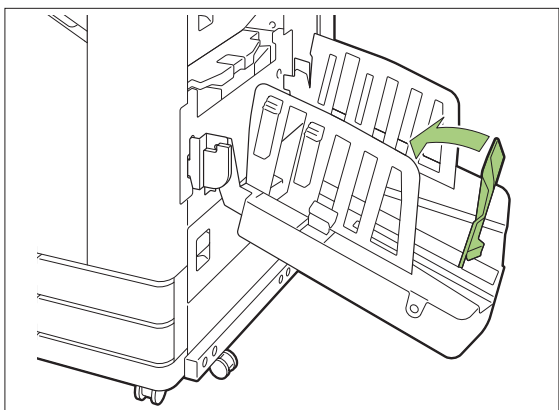

3 折起紙張排列器。

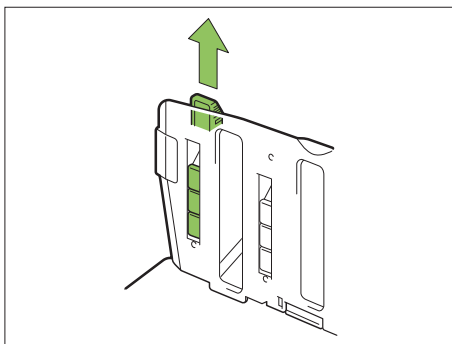

4 向內降低紙張導板（側邊），然後關閉堆疊紙盤。

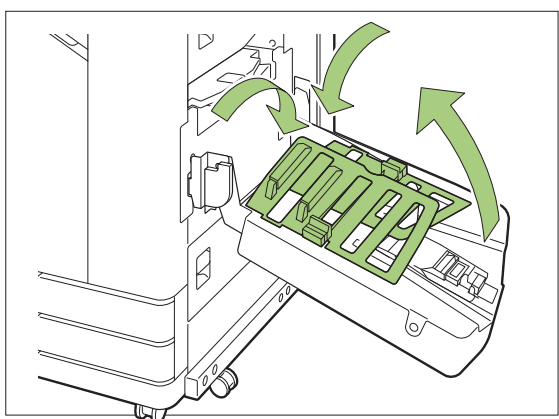

設定清單

已連接堆疊紙盤時，可以設定下述項目。

印表機驅動程式

| 設定項目 | 說明 | 參閱 |
|---------------|----------------------|-------|
| [整理]標籤 | | |
| 出紙盤 | 指定輸出紙盤。 | 第179頁 |
| 連續出紙 | 選擇此項可在紙盤已滿時自動切換輸出紙盤。 | 第180頁 |

複製模式

| 設定項目 | 說明 | 參閱 |
|---------|-----------------------|-------|
| 輸出紙盤 | 指定輸出紙盤。 | 第180頁 |
| 面朝上/面朝下 | 指定輸出列印件在紙盤中面向上方或面向下方。 | 第180頁 |
| 連續出紙 | 選擇此項可在紙盤已滿時自動切換輸出紙盤。 | 第180頁 |

維護模式

| 設定項目 | 說明 | 參閱 |
|-------|--------------------|-------|
| 紙引導控制 | 調整自動控制堆疊紙盤的紙張導板位置。 | 第180頁 |

印表機驅動程式設定

出紙盤

指定列印件的輸出紙盤。
指定[自動]時，列印件會根據設定的功能自動輸出到適當的紙盤。如果已連接堆疊紙盤，請選擇[Auto-Ctrl Stacking Tray]或[寬堆疊托盤]。

點選[詳細資訊]可顯示[出紙盤]對話方塊。選擇輸出列印件在紙盤中面向上方或面向下方。
[面朝上]、[面朝下]

連續出紙

在紙盤裝滿時自動切換輸出紙盤。



• 使用寬堆疊紙盤或面朝上堆疊紙盤時，此設定不適用。

- 已設定[連續出紙]時，[基本]標籤中的[排序]會設定為[無序]。(第94頁“排序”)

複印模式設定

輸出紙盤

選擇列印件的輸出紙盤。



- [輸出紙盤]畫面上顯示的紙盤詳細資訊因連接的選購設備而異。

[自動]

自動選取適當的紙盤。

[①面朝下紙盤]、[②寬堆疊紙盤]

選擇輸出紙盤。

- 1 觸碰[輸出紙盤]。
- 2 選擇輸出紙盤。
- 3 觸碰[確定]。

面朝上/面朝下

選擇輸出列印件在紙盤中面向上方或面向下方。

[面朝上]、[面朝下]

連續出紙

在使用的紙盤裝滿時自動切換輸出紙盤。

- 1 觸碰[連續出紙]。
- 2 觸碰[ON]。
- 3 觸碰[確定]。



- 使用寬堆疊紙盤或面朝上堆疊紙盤時，此設定不適用。
- 已設定[連續出紙]時，[排序]會設定為[無序]。(第54頁“排序”)

維護模式設定

紙引導控制

調整自動控制堆疊紙盤的紙張導板位置。關於詳細資訊，請參閱另外提供的“故障排除指南”。

PostScript設定套件

已安裝PostScript設定套件後，可以組合資料庫的可變資料與票據表單一起列印，以及使用PostScript字型列印DTP資料。
本節說明如何安裝PostScript 3印表機驅動程式以及已安裝PostScript設定套件時可設定的項目。



- 以擁有管理員授權的用戶（Windows）或 root用戶（macOS或Linux）身份登入。
- 關閉所有啟動的應用程式。

操作環境

啟動PostScript 3印表機驅動程式的系統要求如下表所述。

| | |
|-----|---|
| 記憶體 | 1 GB或更大 |
| CPU | Windows或Linux： Intel或完全相容的CPU macOS：Intel CPU |
| 硬碟 | 2 GB或更大的可用空間 （空間足夠操作OS） |
| 顯示 | 1024 × 768或更高解析度 |

安裝到Windows

1 將附帶的DVD-ROM裝入電腦的DVD-ROM光碟機中。

安裝精靈自動啟動。如果安裝精靈未啟動，請按兩下DVD-ROM中的“Install.exe”檔案。

2 從下拉式選單中選擇您想要的語言，並點選[確定]。

3 按照畫面上的指示指定設定。

4 點選[完成]。

如果印表機驅動程式覆寫舊版本，電腦將重新開機。



- 如果您不想立即重新啟動電腦，請取消勾選[現在重新開始]核取方塊後再點選[完成]。

5 從電腦中取出DVD-ROM。



- 將DVD-ROM放在安全位置，以供日後參考。

從Windows解除安裝

使用解除安裝程式來解除安裝與PostScript 3相容的印表機驅動程式。

以另外提供的“管理員指南”中的“卸載印表機驅動程式”所述的相同方式來解除安裝印表機驅動程式。

安裝到macOS

1 將附帶的DVD-ROM裝入電腦的DVD-ROM光碟機中。

按兩下DVD-ROM上的安裝套件檔案。

2 點選[繼續]。

3 點選[安裝]。

4 按照畫面上的指示指定設定。

在認證畫面上，為[印表機名稱]和[密碼]輸入設定值，然後點選[安裝軟體]。



- 關於[印表機名稱]和[密碼]資訊，請洽詢管理員。

5 點選[關閉]。

6 從電腦中取出DVD-ROM。



- 將DVD-ROM放在安全位置，以供日後參考。

7 新增印表機。

- 1) 打開macOS開機磁區，然後打開[應用程式] - [系統設定]或[系統偏好設定]。
- 2) 點選[印表機與掃描器]。
- 3) 按一下[加入印表機、掃描器或傳真機]或[+]按鈕。

8 設定佇列。



在[加入]畫面上，點選[IP]，並輸入IP位址和佇列。
 佇列：以小寫字元為佇列輸入“lp”。
 使用：按一下[選擇軟體]以開啟[印表機軟體]畫面。
 選擇您安裝的印表機驅動程式。

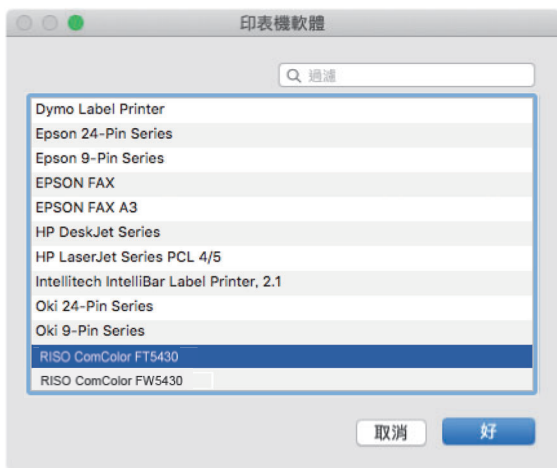

指定印表機設定

您初次使用印表機，或為本機增加選項時，必須指定印表機設定。

- 1 在[印表機與掃描器]畫面上，選擇 ComColor FT（印表機名稱），然後按一下[打開列印佇列]。

- 2 點選[設定]。
 顯示印表機的列印佇列畫面。您可點選每個標籤以檢查印表機資訊。



[一般]標籤：您可檢查裝置名稱或印表機驅動程式版本。
 [選項]標籤：您可檢查和變更印表機要求的選項設定。
 [耗材餘量]標籤：您可檢查紙張或墨水等耗材的狀況。
 [工具程式]標籤：您可設定SNMP社群名、Wake On LAN、共用資料夾、表單、條碼區域指定，和色彩設定檔。

- 3 按一下[工具程式]標籤上的[打開印表機工具程式]。



顯示[公用程式]畫面。

4 指定SNMP社群名。

指定透過SNMP通訊從電腦取得機器資訊所需的社群名。

勾選[SNMP Community Name]核取方塊，輸入1至32個字元作為SNMP通訊的社群名。



- 若未勾選[SNMP Community Name]核取方塊，SNMP通訊的社群名將設定為“public”。
- 可以在[SNMP Community Name]的文字方塊中輸入字母數字字元（大寫/小寫）和以下符號：
., / : ; @ [\] ^ _
- 如果機器與印表機驅動程式的SNMP社群名稱不同，無法從機器取得資訊。如果變更機器的SNMP社群名稱，務必也套用變更到印表機驅動程式。

5 指定Wake On LAN設定。

若要啟用透過LAN喚醒機器所使用的Wake On LAN設定，在印表機驅動程式上設定機器MAC位址。



- 如果您嘗試在未啟用Wake On LAN通訊的網路環境中列印，將無法自動喚醒印表機。

1) 選取[Wake On LAN]核取方塊。

當印表機和電腦的網路區段不同時，也需勾選[連接至另一個網路]核取方塊。通常這個核取方塊未選取。



2) 在[印表機的IP位址]中輸入機器的IP位址，然後點選[獲得印表機資訊]。



機器的MAC位址會顯示在[印表機的MAC位址]中。



- 您也可以直接在[印表機的MAC位址]的文字方塊中手動輸入MAC位址。

6 登錄資料夾。

您可登錄資料夾（共用資料夾或個人資料夾），以儲存印表機驅動程式上的列印資料。在這裡登錄的資料夾會顯示於[基本]標籤上的[輸出]中。

1) 點選[獲得印表機資訊]。

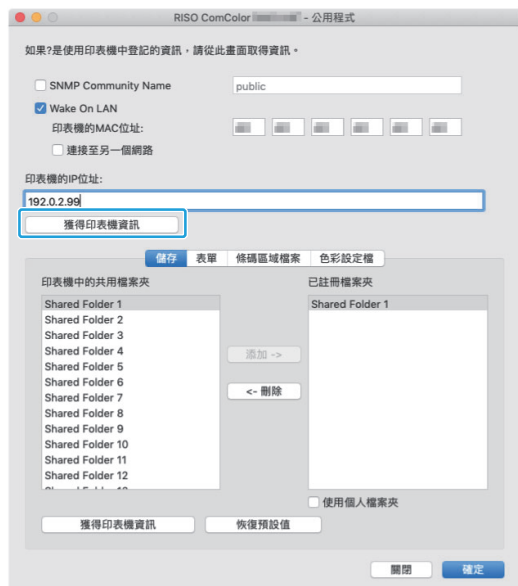

在印表機中登錄的共用資料夾資訊會顯示在[印表機中的共用檔案夾]。

2) 選擇要新增到[已註冊檔案夾]的資料夾，然後點選[添加 ->]。

3) 設定個人資料夾。

對於個人資料夾，選取[使用個人檔案夾]核取方塊。

4) 點選[確定]。

7 視需求取得表單、條碼區域指定，或色彩設定檔的資訊。



點選每一標籤上的[獲得印表機資訊]會從印表機取得資訊。

從macOS解除安裝

- 1 打開macOS開機磁區，然後打開[應用程式] - [系統設定]或[系統偏好設定]。
- 2 點選[印表機與掃描器]。
- 3 選擇要刪除的印表機，然後按一下[移除印表機]或[-]按鈕。



- 請根據需要，從macOS開機磁區刪除以下資料夾和檔案。
 - [程式庫] - [印表機]中的[RISO]資料夾。
 - [程式庫] - [印表機] - [PPDs] - [內容] - [資源]中的“RSFT****.ppd”檔案

安裝到Linux

如果將DVD-ROM內含的PPD檔案登錄到Linux的CUPS，可以從Linux執行列印。



- 在安裝前，確定已經正確設定所有必要的Linux系統設定。
- 安裝到Linux的程序可能因Linux環境而異。這裡敘述標準安裝程序。

- 1 開啟登錄印表機的畫面。
- 2 設定印表機。
按照畫面上的指示選擇協定（LPD、LPR等）並輸入印表機的IP位址。
- 3 設定佇列。
以小寫字元為佇列輸入“lp”。
- 4 選擇驅動程式。
將附帶的DVD-ROM裝入電腦的DVD-ROM光碟機中，並選擇PPD檔案。
- 5 按照畫面上的指示指定設定。
輸入印表機名稱和其他所需資訊。
- 6 從電腦中取出DVD-ROM。



- 將DVD-ROM放在安全位置，以供日後參考。

解除安裝PPD檔案

- 1 開啟登錄印表機的畫面。
- 2 選擇印表機圖示並刪除。

如何列印

從Windows電腦列印

關於詳細資訊，請參閱“列印”中的“列印操作概述”（第86頁）。

從Mac列印

本節說明從Mac列印的基本程序。



- 顯示的畫面可能因使用的操作系統和應用程式以及連接的選購設備而異。
- 視管理員指定設定的方法而定，有些設定項目可能無法顯示。關於詳細資訊，請洽詢管理員。

- 1 在電腦上的應用程式中開啟列印畫面。
從[檔案]選單中選擇[列印]。
- 2 選擇印表機。
- 3 點選[▼]。
- 4 點選[顯示詳細資訊]。
變更設定。
- 5 點選[列印]以執行列印。

印表機驅動程式設定

本節以Windows中的[列印喜好設定]畫面為例，說明已安裝PostScript設定套件時可設定的項目。

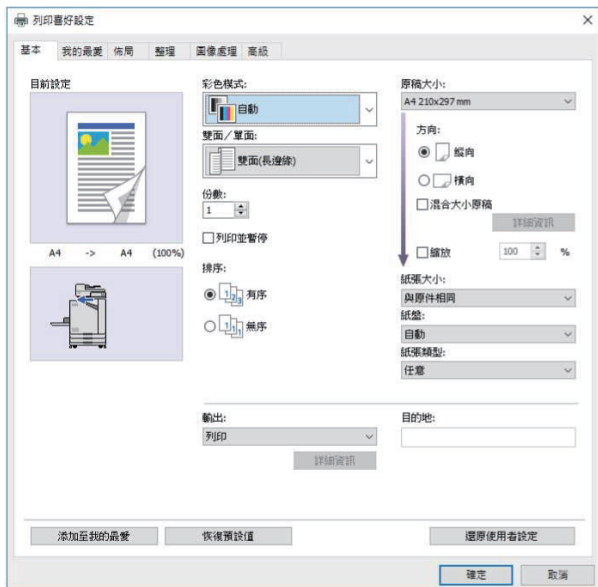

- 已連接選購設備時，先指定[環境]標籤下的[印表機設定]中的設定，以便使用某些功能。
- 從Mac列印時，使用[份數]、[原稿大小]和[方向]的標準作業系統設定。

[基本]標籤

關於每個設定項目的詳細資訊，請參閱“列印”中的“[基本]標籤”（第93頁）。

輸出

指定要列印從電腦發送的資料或儲存到本機上的資料夾。
表單資料也能登錄到本機。

[列印]

列印資料。

[列印&儲存體]

將原稿資料儲存到本機上的資料夾，並且列印出來。

[儲存]

將原稿資料儲存到本機上的資料夾。此外，創建可用於RISO條碼區域指定應用程式的PRN檔案。

[表單]

登錄表單。

關於詳細資訊，請參閱[高級]標籤中的“表單重量”（第189頁）。

每頁的紙盤選擇

您可以為每頁指定要使用的紙盤。

選取此核取方塊時，您可以為每頁指定要列印的紙盤。

[標準紙盤]

指定從標準紙盤列印的頁面。

[進紙盤1]

指定從進紙盤1列印的頁面。

[進紙盤2]

指定從進紙盤2列印的頁面。

[附加托盤]

指定從附加托盤列印的頁面。

[重複]

您選取核取方塊並輸入頁面數（週期）時，列印時每一紙盤的設定頁面將為每一週期而重複。當原稿有大量頁面時，能省掉為每一紙盤詳細指定頁面的麻煩。



- 用逗號分隔指定頁碼（1,2,3等），或是指定一個範圍的頁面（例如1-10）。
- 如果沒有為特定頁面指定紙盤，會從[紙盤]設定中指定的紙盤列印。
- 為某頁指定紙盤時，會根據指定紙盤的紙張設定（紙張類型）在頁面上執行圖像處理。
- 已連接選購的附加托盤時，會顯示[附加托盤]。
- 為每一紙盤指定的值的最高頁數在[重複]中顯示為預設值。您不能指定比預設值低的值。
- 若您在[重複]的文字方塊中輸入無效數字，並點選[確定]，文字方塊的顏色會變成紅色，而且有效數字的範圍將以紅色顯示。輸入有效數字。

■ 設定範例

列印一份15頁文件時，為每頁指定紙盤

每一紙盤的設定值

- [標準紙盤]：1,5
- [進紙盤1]：2
- [進紙盤2]：3

用於列印的紙盤

- [重複]設定為關閉時。

| 使用的紙盤 | 頁數 |
|----------------------|--------|
| 標準紙盤 | 1、5 |
| 進紙盤1 | 2 |
| 進紙盤2 | 3 |
| 在[紙盤]中指定紙盤 (第95頁) | 4、6-26 |

- [重複]設定為“10”時。

| 使用的紙盤 | 頁數 |
|----------------------|-----------------------|
| 標準紙盤 | 1、5、11、15、21、25 |
| 進紙盤1 | 2、12、22 |
| 進紙盤2 | 3、13、23 |
| 在[紙盤]中指定紙盤 (第95頁) | 4、6-10、14、16-20、24、26 |



- [每頁的紙盤選擇]功能無法與[混合大小原稿]、[組合]、[圖像重複]、[小冊子]、[旋轉]、[折疊]、[小冊子裝訂]或[添加封面]一起使用。

[我的最愛]標籤

關於每個設定項目的詳細資訊，請參閱“列印”中的“[我的最愛]標籤”（第96頁）。

[佈局]標籤

關於每個設定項目的詳細資訊，請參閱“列印”中的“[佈局]標籤”（第97頁）。



- [浮水印]設定不適用於PostScript印表機驅動程式。

图像位置调整

調整圖像的列印位置。



- 您可以使用0.1 mm為遞增單位，將列印位置朝上、下、左或右調整最多±254 mm。
- 執行雙面列印時，可以分別調整正面和背面。

選取[图像位置调整]核取方塊並點選[詳細資訊]可顯示[图像位置调整]對話方塊。在您要調整方向的方塊中輸入數值。

[正面]、[背面]

在[水平]和[垂直]中輸入數值。

[重置]

分別將正面或背面所輸入的數值重置為0。

預覽

您可以分別預覽正面或背面上經過調整後的圖像位置。

[整理]標籤

關於每個設定項目的詳細資訊，請參閱“列印”中的“[整理]標籤”（第101頁）。



- 如果您使用選購的移位裝訂托盤，請參閱“移位裝訂托盤”（第152頁）以了解下列功能。
[裝訂]、[移位輸出]
- 如果您使用選購的多功能整理器，請參閱“多功能整理器”（第161頁）以了解下列功能。
[裝訂]、[打孔]、[折疊]、[移位輸出]、[出紙盤]、[連續出紙]
- 如果使用選購的堆疊紙盤，關於以下功能，請參閱“堆疊紙盤（自動控制堆疊紙盤/寬堆疊紙盤）”（第176頁）。
[出紙盤]、[連續出紙]

小冊子裝訂

為多個連續頁面執行雙面列印，以建立紙張折疊為兩頁的小冊子。紙張也可以使用裝訂針在中心裝訂。關於小冊子裝訂的詳細資訊，請參閱“選購設備”中的“小冊子裝訂”（第170頁）。
選取如何建立小冊子並點選[詳細資訊]，可顯示[小冊子裝訂]對話方塊。

■ 分隔書籍

進行小冊子裝訂時，小冊子會分隔為特定張數後輸出。組合會依設定而異。

[OFF]

將頁面落版為在中央裝訂小冊子時依序排列。當資料包含大量頁面時，會輸出多本小冊子。將頁面落版為當這些冊子依每份打開和堆疊時，可以裝訂成小冊子。

[自動]

頁面落版為堆積所有折疊後的輸出部分。[小冊子裝訂]設定為[折疊]時，以每5張列印部分小冊子。[小冊子裝訂]設定為[折疊 + 裝訂]時，以每20張列印部分小冊子。

[1張]、[2張]、[3張]、[4張]、[5張]、[6張]、[7張]、[8張]、[9張]、[10張]、[11張]、[12張]、[13張]、[14張]、[15張]、[16張]、[17張]、[18張]、[19張]、[20張]

[小冊子裝訂]設定為[OFF]時，您可以指定分隔小冊子的張數。小冊子會分隔為指定張數後輸出。

[小冊子裝訂]設定為[折疊]時，您可以將每本張數指定為1到5張之間。[小冊子裝訂]設定為[折疊 + 裝訂]時，您可以將每本張數指定為1到20張之間。



- 一本小冊子分隔為多份輸出時，小冊子不會進行裝訂。
- 在[分隔書籍]設定為[OFF]以外的設定時，無法使用[小冊子封面]和[添加封面]。

[圖像處理]標籤

關於每個設定項目的詳細資訊，請參閱“列印”中的“[圖像處理]標籤”（第103頁）。



- 在[圖像品質]設定中，[資料壓縮（300x300dpi）]不適用於PostScript印表機驅動程式。

Gamma 修正

修正CMYK的亮度、對比度和Gamma值。

選取[Gamma 修正]核取方塊並點選[詳細資訊]可顯示[Gamma 修正]對話方塊。

[亮度]

數值越小，色彩越亮（越白）。數值越大，色彩越暗（越黑）。

指定-2到+2之間的數值。

[對比度]

調整亮度與暗度的比例。數值越小，對比度越低。數值越大，對比度越高。

指定-2到+2之間的數值。

[青]、[洋紅]、[黃]、[黑]

調整每個色彩的Gamma值。

數值越小，色彩越淺。數值越大，色彩越深。當您將數值設定為1.00時，不會修正Gamma值，也不會改變色彩。

指定0.01到3.00之間的數值。



- 根據管理員的建議進行色彩調整。

色彩設定檔

使用色彩設定檔執行色彩管理。選取此核取方塊時，會顯示[詳細資訊]。

■ 輸出設定檔

您可以選擇[自動]或已新增的任何輸出設定檔。



- 選取[自動]時，會根據紙張類型和解析度設定自動指定輸出設定檔。

■ 色彩對應方式

當數值組合表現不同色彩時，使用色彩轉換方式執行色彩替換。

選擇四種色彩轉換方式之一以執行色彩替換。

[知覺]

維持色彩之間的視覺關係，使色彩對人眼顯得自然。

- 當圖像資料包含許多無法印出的溢色時，此方式很有用，最適合用於照片影像。

[飽和度]

在圖像中產生鮮豔的色彩。

- 此方式最適合用於強調鮮豔飽和色彩的圖表等圖形。

[相對色度]

比較來源色彩空間的極端亮點與目的地色彩空間的極端亮點，然後相應轉換所有色彩。溢色會轉換成目的地色彩空間中最接近的可重現色彩。

- 相較於[知覺]，此方式可保留更多圖像原始色彩。

[絕對色彩濃度]

保留色域內的色彩，剪輯色域外的色彩。

- 此方式特別適用於預覽紙張色彩對列印色彩的影響。

■ 最大墨滴量

您可以手動設定最大墨滴量。



- [最大墨滴量]設定為[自動]時，會根據紙張類型自動設定墨滴量。通常設定為[自動]。

[高級]標籤

關於每個設定項目的詳細資訊，請參閱“列印”中的“[高級]標籤”（第106頁）。



- [程式]和[空白頁偵測]設定不適用於PostScript印表機驅動程式。
- [色彩設定檔]不會顯示在PostScript印表機驅動程式的[版本]畫面上。

表單重疊

您可以選擇已登錄到本機的表單，並且重疊在要列印的輸出資料上。

選取[表單重疊]核取方塊並點選[詳細資訊]可顯示[表單重疊]對話方塊。指定重疊表單的設定。

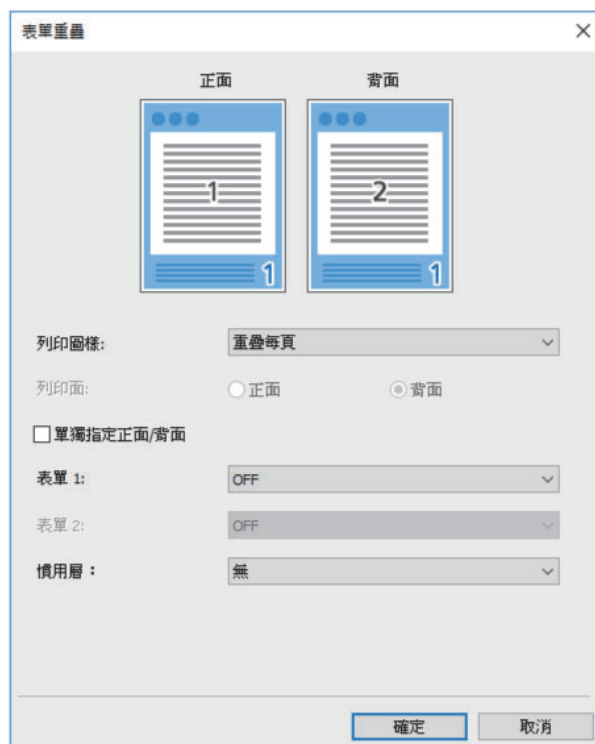
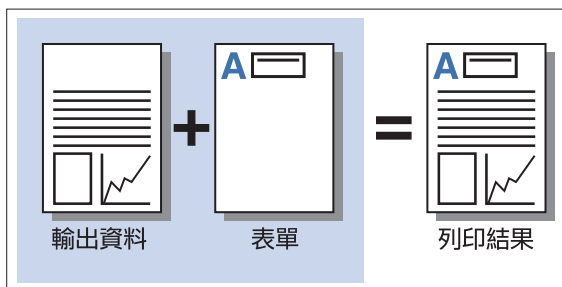
**[列印圖樣]**

指定是否在與輸出資料相同的面列印表單。

[列印面]

選取[重疊隔頁（長邊）]/[重疊隔頁（短邊）]或[每頁+重疊隔頁（長邊）]/[每頁+重疊隔頁（短邊）]時，指定要在正面或背面列印表單。

[單獨指定正面/背面]

執行雙面列印時，可以分別為正面和背面指定表單。



- 此設定適用於在[列印圖樣]中選取[重疊每頁]或[每頁+重疊隔頁（長邊）]/[每頁+重疊隔頁（短邊）]時。

[表單 1]

選擇要在輸出資料正面或雙面列印的表單。

[表單 2]

選擇要在輸出資料背面列印的表單。

[慣用層]

選取[重疊每頁]、[每頁+重疊隔頁（長邊）]或[每頁+重疊隔頁（短邊）]時，指定要以表單或輸出資料優先。



- 使用這些設定之前，必須先在電腦上創建表單資料，並將其登錄到[基本]標籤中的[輸出]。（第186頁“輸出”）
- 根據輸出資料方向、紙張大小和圖像品質設定列印表單。
- 不能儲存（登錄）包含重疊表單的輸出資料。

- 您不能將[表單重疊]功能與[混合大小原稿]、[組合]、[圖像重複]、[小冊子]或[小冊子裝訂]功能一起使用。

■ 列印圖樣

選擇儲存在本機上的表單，並選擇要列印的紙張面。

[重疊每頁]

在與輸出資料相同的面列印表單。

執行雙面列印時，選擇[單獨指定正面/背面]。選取[單獨指定正面/背面]核取方塊時，可以從表單清單中為[表單 1]和[表單 2]選擇表單。

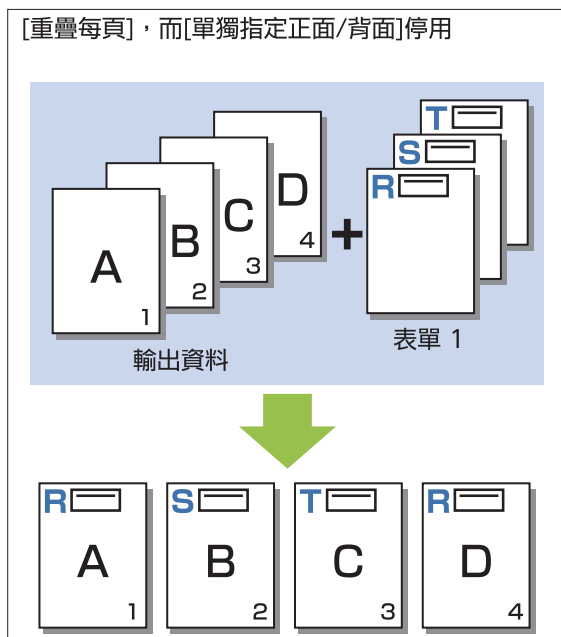

[重疊每頁]，而[單獨指定正面/背面]啟用

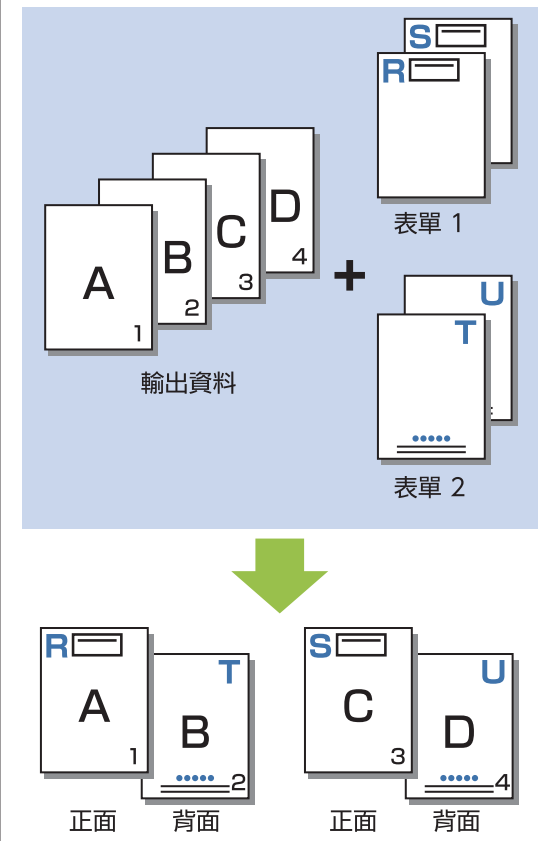

[重疊隔頁 (長邊)]/[重疊隔頁 (短邊)]

在不同面上列印表單和輸出資料。

在[列印面]指定的面上列印表單資料。輸出資料以可變資料列印在另一面。

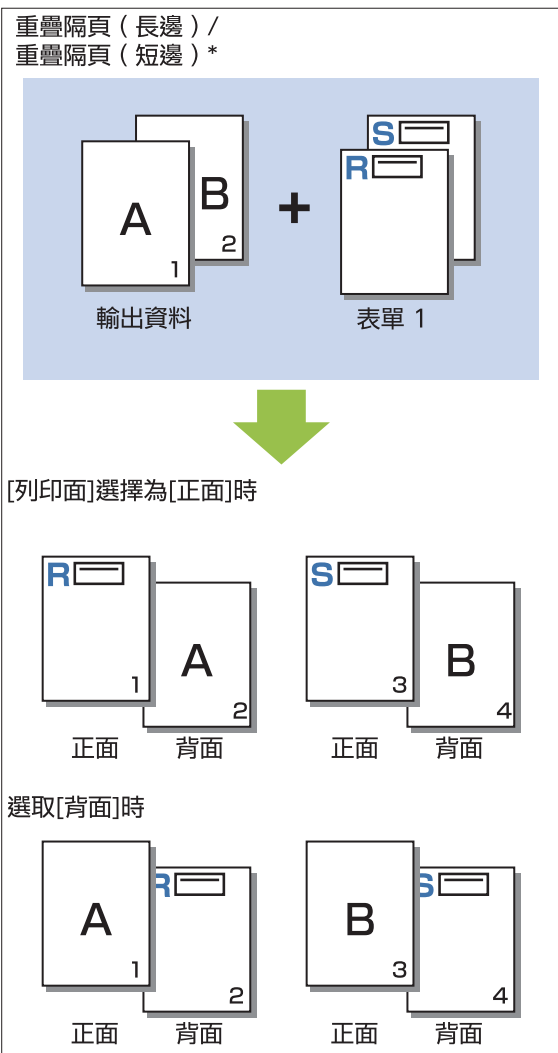

* 此圖為長邊裝訂範例。

[每頁+重疊隔頁（長邊）]/[每頁+重疊隔頁（短邊）]

表單重疊在輸出資料單面上，另一個表單列印於另一面。

您可以分別為[表單 1]和[表單 2]指定表單。

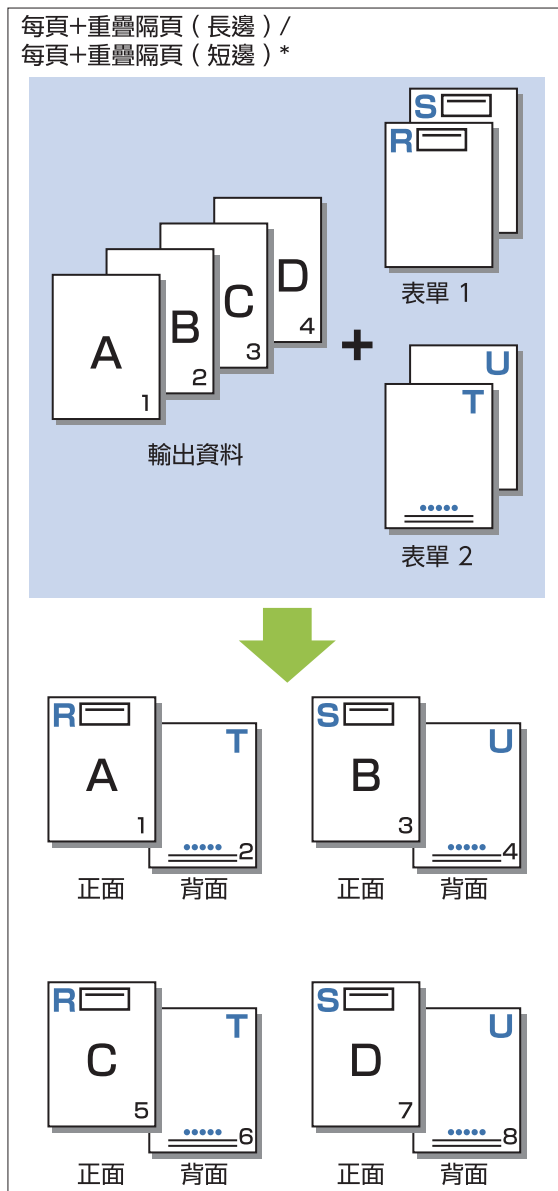

* 此圖為長邊裝訂範例。



- 設定為[混合大小原稿]時，不能使用此功能。
- 設定為[組合]時，不能使用此功能。

■ 列印面

在[列印圖樣]中選取[重疊隔頁（長邊）]/[重疊隔頁（短邊）]或[每頁+重疊隔頁（長邊）]/[每頁+重疊隔頁（短邊）]時，指定要在紙張正面或背面列印表單資料。

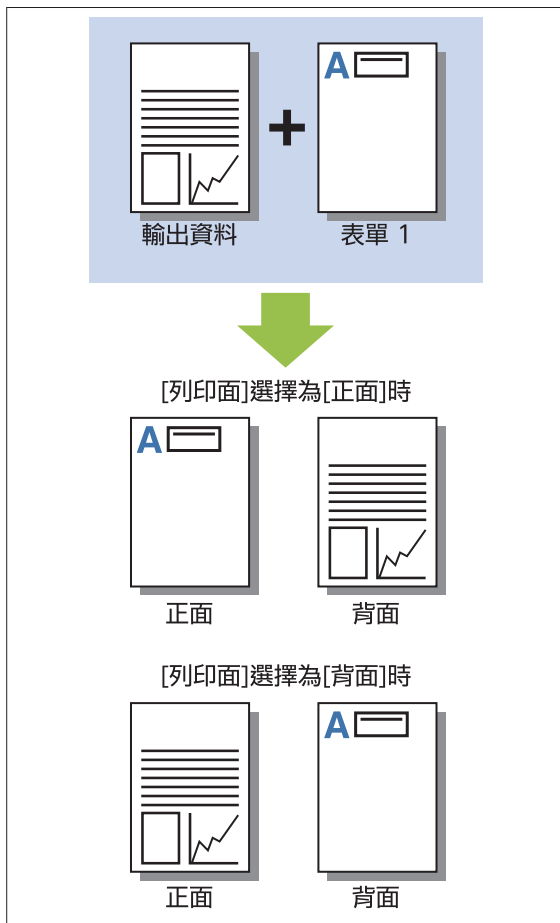

- 選取[每頁+重疊隔頁（長邊）]/[每頁+重疊隔頁（短邊）]時，指定僅列印表單的一面。

■ 慣用層

為[列印圖樣]選取[重疊每頁]、[每頁+重疊隔頁（長邊）]或[每頁+重疊隔頁（短邊）]時，指定要以表單資料或輸出資料優先，並重疊在另一項上方。

[無]

輸出資料和表單資料重疊。

[原稿]

以輸出資料（原稿）層優先，並重疊在表單資料上方。

[表單]

以表單資料層優先，並重疊在輸出資料上方。



- 如果優先層的圖像大小大於非優先層，可能無法列印非優先層的圖像。
- 如果輸出資料和表單資料的重疊位置顏色相同，可能難以區別融合部分的圖像。

反向順序

選取此核取方塊時，列印件會以反向順序列印。

[環境]標籤

關於每個設定項目的詳細資訊，請參閱“列印”中的“[環境]標籤”（第108頁）。

RISO Console設定

您可以使用[儲存]選單中的[表單資料]畫面。

[表單資料]畫面

在RISO ComColor FT PS印表機驅動程式的[輸出]設定中選取[表單]，可以顯示已發送的表單資料。已安裝PostScript設定套件時，可以使用RISO ComColor FT PS印表機驅動程式。

[刪除]

從清單中刪除所選表單資料。

[詳細資訊]

您可以檢查所選表單資料的設定。您也可以變更設定。

USB快閃碟中的可列印檔案

已安裝PostScript設定套件時，不只能使用印表機驅動程式將資料以PRN檔案儲存到USB快閃碟來列印，還能將PDF檔案以原樣儲存到USB快閃碟中並以機器直接列印。

機器上可以使用的檔案顯示於文件清單畫面上。

■ USB快閃碟中的資料夾結構範例

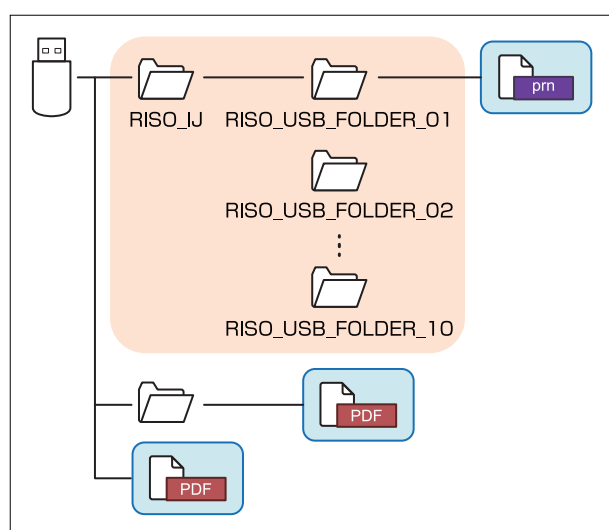

上圖中藍色方框內的檔案顯示於文件清單畫面上。



- 請將PDF檔案直接儲存到USB快閃碟而不建立資料夾，或是儲存到您事先建立的資料夾。如果PDF檔案儲存在印表機驅動程式產生的“RISO_IJ”資料夾中，則不能在本機上使用它們。
- 不能使用USB快閃碟中儲存的以下檔案類型：
 - 以密碼保護的PDF檔案
 - 任務資料受損的PDF檔案
 - 儲存於[RISO_IJ]資料夾中的PDF檔案
 - 儲存於[RISO_IJ]資料夾外的PRN檔案
 - 含有高解析度影像的原稿，或檔案大小超過本機最大容量的檔案

[USB] - [加載]中的設定清單

您可以變更PDF檔案的列印設定。

在[USB] - [加載]畫面上選取資料夾，然後觸碰[打開]以顯示該資料夾中的所有文件清單。選擇文件並觸碰副功能表中的[列印設置]時，會顯示設定畫面。此畫面上可指定的設定如下。

| 設定項目 | 說明 | 參閱 |
|---------|--|-------|
| 彩色模式 | 選擇彩色或黑白列印。 | 第51頁 |
| 複製大小 | 根據需要在列印前指定原稿圖像的放大或縮小。 [配合紙張]不適用。 | 第51頁 |
| 紙張選擇 | 根據用於列印的紙張變更紙盤、紙張類型和進紙控制設定。 | 第51頁 |
| 雙面/單面 | 指定要列印的紙張面。 | 第93頁 |
| 排序 | 指定列印多份複印件時的排序方法。 | 第54頁 |
| 列印濃度 | 指定列印濃度。 | 第54頁 |
| 組合 | 在一張紙上組合連續頁面。 | 第57頁 |
| 圖像重複 | 在一張紙上組合多份相同原稿。 | 第57頁 |
| 小冊子 | 建立小冊子時指定落版。連接選購的多功能整理器時，也可以使用騎馬釘裝訂製作小冊子。 | 第58頁 |
| 戳記 | 在頁首或頁尾中戳印頁碼或日期。 | 第58頁 |
| 添加封面 | 指定此項可以為列印件的正面和背面加入封面和封底。 | 第65頁 |
| 分隔 | 插入插頁。連接選購的多功能整理器或移位裝訂托盤時，也能使用移位輸出設定。 | 第66頁 |
| 裝訂邊界 | 指定裝訂邊界。 | 第66頁 |
| 裝訂/打孔 | 指定裝訂設定。 (使用選購的移位裝訂托盤時) | 第157頁 |
| | 指定裝訂和打孔設定。 (使用選購的多功能整理器時) | 第172頁 |
| 折疊* | 指定紙張折疊設定。 (使用選購的含折疊設備之多功能整理器時) | 第173頁 |
| 慢速列印 | 降低列印速度。這樣也能降低本機列印任務時產生的噪音。 | 第67頁 |
| 輸出紙盤 | 選擇列印件的輸出紙盤。 (使用選購的多功能整理器時) | 第175頁 |
| | 選擇列印件的輸出紙盤。(使用選購的堆疊紙盤時) | 第179頁 |
| 面朝上/面朝下 | 指定輸出列印件在紙盤中面向上方或面向下方。 (使用選購的多功能整理器時) | 第175頁 |
| | 指定輸出列印件在紙盤中面向上方或面向下方。(使用選購的堆疊紙盤時) | 第180頁 |
| 連續出紙 | 在使用的紙盤裝滿時自動切換輸出紙盤。(使用選購的多功能整理器時) | 第175頁 |
| | 在使用的紙盤裝滿時自動切換輸出紙盤。(使用選購的自動控制堆疊紙盤時) | 第180頁 |
| 自動圖像旋轉 | 在原稿與紙張方向不相符時將圖像自動旋轉90度。 | 第67頁 |

* 不能使用[折疊]下的[Z折疊混合尺寸]功能。

字體清單

您可以使用的字體如下。

PS字體

■ 歐文字體

AlbertusMT
 AlbertusMT-Italic
 AlbertusMT-Light
 AntiqueOlive-Bold
 AntiqueOlive-Compact
 AntiqueOlive-Italic
 AntiqueOlive-Roman
 Apple-Chancery
 Arial-BoldItalicMT
 Arial-BoldMT
 Arial-ItalicMT
 ArialMT
 AvantGarde-Book
 AvantGarde-BookOblique
 AvantGarde-Demi
 AvantGarde-DemiOblique
 Bodoni
 Bodoni-Bold
 Bodoni-BoldItalic
 Bodoni-Italic
 Bodoni-Poster
 Bodoni-PosterCompressed
 Bookman-Demi
 Bookman-Demitalic
 Bookman-Light
 Bookman-LightItalic
 Carta
 Chicago
 Clarendon
 Clarendon-Bold
 Clarendon-Light
 CooperBlack
 CooperBlack-Italic
 Copperplate-ThirtyThreeBC
 Copperplate-ThirtyTwoBC
 Coronet-Regular
 Courier
 Courier-Bold
 Courier-BoldOblique
 Courier-Oblique
 Eurostile
 Eurostile-Bold
 Eurostile-BoldExtendedTwo
 Eurostile-ExtendedTwo
 Geneva
 GillSans

GillSans-Bold
 GillSans-BoldCondensed
 GillSans-BoldItalic
 GillSans-Condensed
 GillSans-ExtraBold
 GillSans-Italic
 GillSans-Light
 GillSans-LightItalic
 Goudy
 Goudy-Bold
 Goudy-BoldItalic
 Goudy-ExtraBold
 Goudy-Italic
 Helvetica
 Helvetica-Bold
 Helvetica-BoldOblique
 Helvetica-Condensed
 Helvetica-Condensed-Bold
 Helvetica-Condensed-BoldObl
 Helvetica-Condensed-Oblique
 Helvetica-Narrow
 Helvetica-Narrow-Bold
 Helvetica-Narrow-BoldOblique
 Helvetica-Narrow-Oblique
 Helvetica-Oblique
 HoeflerText-Black
 HoeflerText-BlackItalic
 HoeflerText-Italic
 HoeflerText-Ornaments
 HoeflerText-Regular
 JoannaMT
 JoannaMT-Bold
 JoannaMT-BoldItalic
 JoannaMT-Italic
 LetterGothic
 LetterGothic-Bold
 LetterGothic-BoldSlanted
 LetterGothic-Slanted
 LubalinGraph-Book
 LubalinGraph-BookOblique
 LubalinGraph-Demi
 LubalinGraph-DemiOblique
 Marigold
 Monaco
 MonaLisa-Recut
 NewCenturySchlbk-Bold
 NewCenturySchlbk-BoldItalic
 NewCenturySchlbk-Italic
 NewCenturySchlbk-Roman
 NewYork
 Optima
 Optima-Bold
 Optima-BoldItalic
 Optima-Italic
 Oxford
 Palatino-Bold
 Palatino-BoldItalic
 Palatino-Italic

Palatino-Roman
StempelGaramond-Bold
StempelGaramond-BoldItalic
StempelGaramond-Italic
StempelGaramond-Roman
Symbol
Tekton
Times-Bold
Times-BoldItalic
Times-Italic
Times-Roman
TimesNewRomanPS-BoldItalicMT
TimesNewRomanPS-BoldMT
TimesNewRomanPS-ItalicMT
TimesNewRomanPSMT
Univers
Univers-Bold
Univers-BoldExt
Univers-BoldExtObl
Univers-BoldOblique
Univers-Condensed
Univers-CondensedBold
Univers-CondensedBoldOblique
Univers-CondensedOblique
Univers-Extended
Univers-ExtendedObl
Univers-Light
Univers-LightOblique
Univers-Oblique
Wingdings
ZapfChancery-MediumItalic
ZapfDingbats

■ 日文字體

IPA Mincho
IPA Gothic

■ PCL字體

Albertus Extra Bold
Albertus Medium
Antique Olive
Antique Olive Bold
Antique Olive Italic
Arial
Arial Bold
Arial Bold Italic
Arial Italic
AvantGarde-Book
AvantGarde-BookOblique
AvantGarde-Demi
AvantGarde-DemiOblique
Bookman-Demi
Bookman-DemiItalic
Bookman-Light
Bookman-LightItalic

Calibri
Calibri Bold
Calibri Bold Italic
Calibri Italic
Cambria
Cambria Bold
Cambria Bold Italic
Cambria Italic
CG Omega
CG Omega Bold
CG Omega Bold Italic
CG Omega Italic
CG Times
CG Times Bold
CG Times Bold Italic
CG Times Italic
Clarendon Condensed Bold
Coronet
Courier
CourierPS
Courier Bold
Courier Bold Italic
Courier Italic
CourierPS-Bold
CourierPS-BoldOblique
CourierPS-Oblique
Garamond Antiqua
Garamond Halbfett
Garamond Kursiv
Garamond Kursiv Halbfett
Helvetica
Helvetica-Bold
Helvetica-BoldOblique
Helvetica-Narrow
Helvetica-Narrow-Bold
Helvetica-Narrow-BoldOblique
Helvetica-Narrow-Oblique
Helvetica-Oblique
Letter Gothic
Letter Gothic Bold
Letter Gothic Italic
Marigold
NewCenturySchlbk-Bold
NewCenturySchlbk-BoldItalic
NewCenturySchlbk-Italic
NewCenturySchlbk-Roman
Palatino-Bold
Palatino-BoldItalic
Palatino-Italic
Palatino-Roman
Symbol
Symbol IPS
Times New Roman
Times New Roman Bold
Times New Roman Bold Italic
Times New Roman Italic
Times-Bold
Times-BoldItalic

Times-Italic
 Times-Roman
 Univers Bold
 Univers Bold Italic
 Univers Condensed Bold
 Univers Condensed Bold Italic
 Univers Condensed Medium
 Univers Condensed Medium Italic
 Univers Medium
 Univers Medium Italic
 Wingdings
 ZapfChancery-MediumItalic
 ZapfDingbats

從平板電腦或智慧型手機列印

透過使用RISO PRINT-S應用程式，您可以直接列印行動裝置（例如您的平板電腦或智慧型手機）中儲存的PDF文件和照片/圖像資料。此外，您也可以指定各個設定，例如雙面列印、落版、打孔和裝訂。



- 已安裝PostScript設定套件時，可以使用。
- 務必事先連接無線LAN（Wi-Fi）。關於如何連接或設定無線LAN（Wi-Fi）的詳細資訊，請參閱無線LAN的使用說明書。
- 可用的功能因印表機或連接的選購設備而異。
- 關於如何設定RISO PRINT-S設定的詳細資訊，請參閱RISO PRINT-S的說明指南。

| | |
|---------|--|
| 支援作業系統 | iOS ^{*1} 、Android |
| 支援語言 | 日文、英文、法文 |
| 列印可用的資料 | PDF ^{*2} Versions版本 1.3、1.4、1.5、1.6、 1.7 ^{*3} 文字資料（TXT） 圖像資料（PNG、 JPEG/JPG、GIF、 BMP） |

*1 不支援從iBooks列印。

*2 不支援加密PDF。

*3 無法使用增強功能。

安裝應用程式

從App Store或Google Play安裝RISO PRINT-S。

本章說明如何更換墨水匣，並且提供有關機器規格、消耗品的資訊以及索引。

關於墨水匣

第200頁

本節說明如何更換墨水匣。

規格

第201頁

本節說明ComColor FT系列和選購設備的規格。

消耗品

第212頁

本節說明墨水匣和備用訂書針的規格。

索引

第213頁



關於墨水匣

更換墨水匣

當墨水用盡時，會顯示墨水匣更換訊息，並且停止列印。只要訊息顯示需要更換一種顏色，就無法列印。請更換顯示的顏色的墨水匣。



• 顯示墨水匣更換訊息之前，請勿拆下墨水匣。



• 當剩餘墨水量較低時，觸摸面板畫面中的餘墨指示燈會閃爍。為閃爍的色彩準備新的墨水匣。

1 打開前蓋。

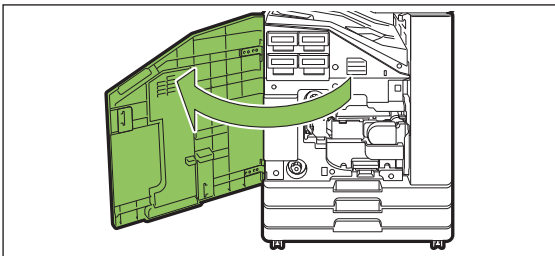

2 取出已識別為空的墨水匣。

確認墨水匣的顏色。

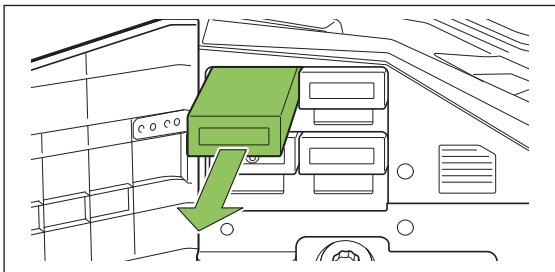

3 取下新墨水匣的蓋子。

將取下的蓋子安裝在舊墨水匣上。

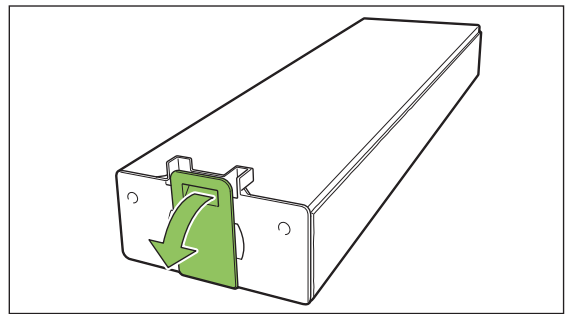

4 插入新墨水匣。

使▲標記朝上，將墨水匣插入到底。

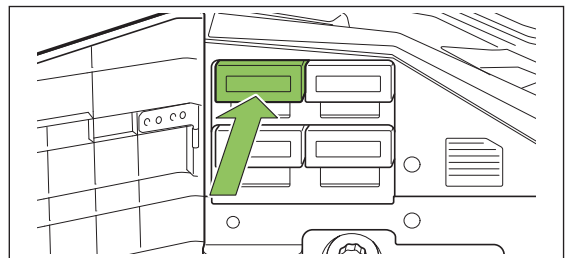

5 關閉前蓋。

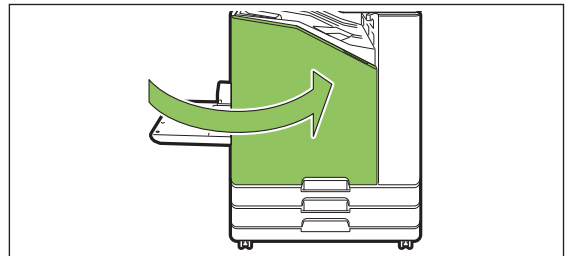

規格

■ ComColor FT5430/FT5430R/FT5230/FT5230R/FT2430和ComColor black FT1430/ FT1430R規格

基本功能與列印功能

| | | | |
|----------------|---|------------|------------------------|
| 型號名稱 | ComColor FT5430/FT5430R: 67A01 ComColor FT5230/FT5230R: 67A03 ComColor FT2430: 67A06 ComColor black FT1430/FT1430R: 67A07 | | |
| 類型 | 控制臺 | | |
| 顏色支援 | ComColor FT5430/FT5430R/FT5230/FT5230R: 4色 (青色、洋紅、黃色、黑色) ComColor FT2430: 雙色 (紅色、黑色) ComColor black FT1430/FT1430R: 單色 (黑色) | | |
| 列印類型 | 線型噴墨系統 | | |
| 墨水類型 | ComColor FT5430/FT5430R/FT5230/FT5230R: 油性顏料墨水 (青色、洋紅、黃色、黑色) ComColor FT2430: 油性顏料墨水 (紅色、黑色) ComColor black FT1430/FT1430R: 油性顏料墨水 (黑色) | | |
| 解析度 | ComColor FT5430/FT5430R/FT5230/FT5230R/FT2430: 標準: 300 dpi (主掃描方向) × 300 dpi (副掃描方向) 精細: 300 dpi (主掃描方向) × 600 dpi (副掃描方向) ComColor black FT1430/FT1430R: 標準: 600 dpi (主掃描方向) × 600 dpi (副掃描方向) | | |
| 灰度級數 | ComColor FT5430/FT5430R/FT5230/FT5230R: 針對各種CMYK顏色 (11個灰度級) ComColor FT2430: 針對各種RK顏色 (11個灰度級) ComColor black FT1430/FT1430R: 針對K顏色 (3個灰度級) | | |
| 數據處理解析度 | ComColor FT5430/FT5430R/FT5230/FT5230R/FT2430: 標準: 300 dpi × 300 dpi 精細: 600 dpi × 600 dpi 細紋平滑: 600 dpi × 600 dpi ComColor black FT1430/FT1430R: 標準: 600 dpi × 600 dpi | | |
| 預熱時間 | 2分30秒或以下 (在23°C的室溫下) | | |
| 初次列印時間*1 | 5秒或以下 (A4-LEF) | | |
| 連續列印速度*2 *6 | ComColor FT5430/ FT5430R/ FT2430/ ComColor black FT1430/ FT1430R | A4-LEF*8 | 單面: 140 ppm 雙面: 70張/分鐘 |
| | | Letter-LEF | 單面: 140 ppm 雙面: 70張/分鐘 |
| | | A4 | 單面: 108 ppm 雙面: 54張/分鐘 |
| | | Letter | 單面: 108 ppm 雙面: 54張/分鐘 |
| | | JIS-B4 | 單面: 90 ppm 雙面: 42張/分鐘 |
| | | A3 | 單面: 79 ppm 雙面: 39張/分鐘 |
| | | Ledger | 單面: 77 ppm 雙面: 38張/分鐘 |

第9章附錄

| | | | |
|--|---|---|----------------------|
| 連續列印速度* ² * ⁶ | ComColor FT5230/ FT5230R | A4-LEF* ⁸ | 單面：120 ppm 雙面：60張/分鐘 |
| | | Letter-LEF | 單面：120 ppm 雙面：60張/分鐘 |
| | | A4 | 單面：90 ppm 雙面：45張/分鐘 |
| | | Letter | 單面：90 ppm 雙面：45張/分鐘 |
| | | JIS-B4 | 單面：76 ppm 雙面：34張/分鐘 |
| | | A3 | 單面：66 ppm 雙面：32張/分鐘 |
| | | Ledger | 單面：65 ppm 雙面：32張/分鐘 |
| 紙張大小 | 標準紙盤 | 最大：340 mm × 550 mm * ⁹ 最小：90 mm × 148 mm | |
| | 進紙盤 | 最大：297 mm × 432 mm 最小：182 mm × 182 mm | |
| 可列印區域 | | 最大：310 mm × 544 mm | |
| 保證的列印區域* ³ | | 標準：寬度為5 mm的頁邊空白 最大：寬度為3 mm的頁邊空白 | |
| 紙重 | 標準紙盤 | 46 g/m ² 至210 g/m ² * ¹⁰ (普通紙) | |
| | 進紙盤 | 52 g/m ² 至104 g/m ² * ¹⁰ (普通紙) | |
| 紙盤容量 | 標準紙盤 | 最高至110 mm | |
| | 進紙盤 | 最高至56 mm (2個紙盤) | |
| 出紙盤容量 | | 最高至56 mm | |
| PDL (頁面描述語言) | | RISORINC/C IV | |
| 支援協議 | | TCP/IP、HTTP、HTTPS (TLS)、DHCP、ftp、lpr、IPP、SNMP (SNMP v1)、Port 9100 (RAW接口)、IPv4、IPv6、IPsec (IKEv1) | |
| 網絡介面 | | 乙太網 1000BASE-T/100BASE-TX/10BASE-T × 2頻 | |
| 內存容量 | | 4 GB | |
| 硬碟* ⁵ | 容量 | 500 GB | |
| | 可用空間 | 約430 GB | |
| 操作系統 | | Linux | |
| 電源 | | AC 100-240 V、10.0-5.0 A、50-60 Hz | |
| 功耗 | 最大1,000 W | | |
| | 就緒* ⁴ ComColor FT5430/FT5430R/FT5230/FT5230R: 95 W或更少 ComColor FT2430: 80 W或更少 ComColor black FT1430/FT1430R: 80 W或更少 | | |
| | 睡眠* ⁷ ：2 W或更少 | | |
| | 待機：0.4 W或更少 | | |
| 工作噪聲 | | ComColor FT5430/FT5430R/FT2430: 列印時65 dB (A) 或更少* ComColor black FT1430/FT1430R: 列印時65 dB (A) 或更少* ComColor FT5230/FT5230R: 列印時62 dB (A) 或更少* * A4-LEF (單面) 於最高列印速度/普通紙 (64 g/m ²) | |

| | |
|--------------------|--|
| 加權聲功率位準*11 | ComColor FT5430/FT5430R/FT2430和 ComColor black FT1430/ FT1430R : 最大79 dB A4-LEF (單面) 單色/彩色 : 140 ppm ComColor FT5230/FT5230R : 最大78 dB A4-LEF (單面) 單色/彩色 : 120 ppm |
| 操作環境 | 溫度 : 15°C至30°C 濕度 : 40%至70% RH (無冷凝) |
| 尺寸 (W × D × H) | 使用時 : 1,030 mm × 735 mm × 1,115 mm 封面與紙盤閉合時 : 775 mm × 710 mm × 970 mm |
| 重量 | ComColor FT5430/FT5430R: 約137 kg ComColor FT5230/FT5230R: 約136 kg ComColor FT2430: 約132 kg ComColor black FT1430/FT1430R: 約132 kg |
| 安全資訊 | 室內型、污染等級2*、海拔2,000 m或以下 * 由於空氣中的粉塵等造成的使用環境的污染等級。 等級“2”是相對與普通室內環境。 |
| 操作時的尺寸 (W × D × H) | 前蓋打開且操作面板豎直時 : 1,185 mm × 1,225 mm × 1,115 mm |

*1 最後一次列印作業之後10分鐘之內

*2 使用普通紙和再生紙時 (85 g/m²) 以及標準密度設定
使用的圖表 : 列印測量模式[彩色測量示例2 (JEITA 標準模式 J6)]

*3 列印圖像時的保證區域為距紙張邊緣5 mm以內圍起的區域。
列印信封時的頁邊空白為10 mm。

*4 不進行列印與溫度調節

*5 1GB按10億字節計算。

*6 連續列印的速度，根據連接的選購輸出設備的類型而異。

移位裝訂托盤：

無移位：

140張/分鐘 (A4-LEF單面) (ComColor FT5430/FT5430R/FT2430)

140張/分鐘 (A4-LEF單面) (ComColor black FT1430/FT1430R)

120張/分鐘 (A4-LEF單面) (ComColor FT5230/FT5230R)

移位輸出：

115張/分鐘 (A4-LEF單面) (ComColor FT5430/FT5430R/FT2430)

115張/分鐘 (A4-LEF單面) (ComColor black FT1430/FT1430R)

105張/分鐘 (A4-LEF單面) (ComColor FT5230/FT5230R)

*7 將[電源消耗 (睡眠)]設為[低]時。

*8 LEF代表長邊進紙 (Long Edge Feed)。

*9 使用雙面列印時 : 340 mm × 460 mm

*10 不保證重量104 g/m²或更重的厚紙能進行雙面列印。

*11 使用普通紙時 (64 g/m²)

RAL-UZ205列印時發出的噪音

■ ComColor FT5231 / FT5231R規格

基本功能與列印功能

| | |
|------|--|
| 型號名稱 | ComColor FT5231/FT5231R: 67A04 |
| 類型 | 控制臺 |
| 顏色支援 | 4色 (青色、洋紅、黃色、黑色) |
| 列印類型 | 線型噴墨系統 |
| 墨水類型 | 油性顏料墨水 (青色、洋紅、黃色、黑色) |
| 解析度 | 標準 : 300 dpi (主掃描方向) × 300 dpi (副掃描方向) 精細 : 300 dpi (主掃描方向) × 600 dpi (副掃描方向) |
| 灰度級數 | 針對各種CMYK顏色 (11個灰度級) |

第9章附錄

| | | |
|-------------------------|---------------------------|---|
| 數據處理解析度 | | 標準：300 dpi × 300 dpi 精細：600 dpi × 600 dpi 細紋平滑：600 dpi × 600 dpi |
| 預熱時間 | | 2分30秒或以下（在23°C的室溫下） |
| 初次列印時間 ^{*1} | | 5秒或以下（A4-LEF） |
| 連續列印速度 ^{*2 *6} | A4-LEF | 單面：120 ppm 雙面：60張/分鐘 |
| | A4 | 單面：90 ppm 雙面：45張/分鐘 |
| | JIS-B4 | 單面：76 ppm 雙面：34張/分鐘 |
| | A3 | 單面：66 ppm 雙面：32張/分鐘 |
| 紙張大小 | 標準紙盤 | 最大：340 mm × 550 mm ^{*9} 最小：90 mm × 148 mm |
| 可列印區域 | | 最大：310 mm × 544 mm |
| 保證的列印區域 ^{*3} | | 標準：寬度為5 mm的頁邊空白 最大：寬度為3 mm的頁邊空白 |
| 紙重 | 標準紙盤 | 46 g/m ² 至210 g/m ² ^{*10} （普通紙） |
| 紙盤容量 | 標準紙盤 | 最高至110 mm |
| 出紙盤容量 | | 最高至56 mm |
| PDL（頁面描述語言） | | RISORINC/C IV |
| 支援協議 | | TCP/IP、HTTP、HTTPs (TLS)、DHCP、ftp、lpr、IPP、SNMP (SNMP v1)、Port 9100 (RAW接口)、IPv4、IPv6、IPsec (IKEv1) |
| 網絡介面 | | 乙太網 1000BASE-T/100BASE-TX/10BASE-T × 2頻 |
| 內存容量 | | 4 GB |
| 硬碟 ^{*5} | 容量 | 500 GB |
| | 可用空間 | 約430 GB |
| 操作系統 | | Linux |
| 電源 | | AC 100-240 V、10.0-5.0 A、50-60 Hz |
| 功耗 | 最大1,000 W | |
| | 就緒 ^{*4} ：95 W或更少 | |
| | 睡眠 ^{*7} ：2 W或更少 | |
| | 待機：0.4 W或更少 | |
| 工作噪聲 | | 列印時62 dB (A) 或更少 [*] [*] A4-LEF（單面）於最高列印速度/普通紙（64 g/m ² ） |
| 加權聲功率位準 ^{*11} | | 最大78 dB A4-LEF（單面）單色/彩色：120 ppm |
| 操作環境 | | 溫度：15°C至30°C 濕度：40%至70% RH（無冷凝） |
| 尺寸（W × D × H） | | 使用時：1,030 mm × 735 mm × 1,115 mm 封面與紙盤閉合時：775 mm × 710 mm × 970 mm |
| 重量 | | 約124 kg |
| 安全資訊 | | 室內型、污染等級2 [*] 、海拔2,000 m或以下 [*] 由於空氣中的粉塵等造成的使用環境的污染等級。 等級“2”是相對與普通室內環境。 |

| | |
|--------------------|---|
| 操作時的尺寸 (W × D × H) | 前蓋打開且操作面板豎直時： 1,185 mm × 1,225 mm × 1,115 mm |
|--------------------|---|

- *1 最後一次列印作業之後10分鐘之內
- *2 使用普通紙和再生紙時 (85 g/m²) 以及標準密度設定
使用的圖表：列印測量模式[彩色測量示例2 (JEITA 標準模式 J6)]
- *3 列印圖像時的保證區域為距紙張邊緣5 mm以內圍起的區域。
列印信封時的頁邊空白為10 mm。
- *4 不進行列印與溫度調節
- *5 1GB按10億字節計算。
- *6 連續列印的速度，根據連接的選購輸出設備的類型而異。
移位裝訂托盤：
無移位：120張/分鐘 (A4-LEF單面)
移位輸出：105張/分鐘 (A4-LEF單面)
- *7 將[電源消耗 (睡眠)]設為[低]時。
- *8 LEF代表長邊進紙 (Long Edge Feed)。
- *9 使用雙面列印時：340 mm × 460 mm
- *10 不保證重量104 g/m²或更重的厚紙能進行雙面列印。
- *11 使用普通紙時 (64 g/m²)
RAL-UZ205列印時發出的噪音

■ ComColor FT5000/FT5000R規格

基本功能與列印功能

| | | |
|-------------|--|--|
| 型號名稱 | ComColor FT5000/FT5000R: 67A05 | |
| 類型 | 控制臺 | |
| 顏色支援 | 4色 (青色、洋紅、黃色、黑色) | |
| 列印類型 | 線型噴墨系統 | |
| 墨水類型 | 油性顏料墨水 (青色、洋紅、黃色、黑色) | |
| 解析度 | 標準：300 dpi (主掃描方向) × 300 dpi (副掃描方向) 精細：300 dpi (主掃描方向) × 600 dpi (副掃描方向) | |
| 灰度級數 | 針對各種CMYK顏色 (11個灰度級) | |
| 數據處理解析度 | 標準：300 dpi × 300 dpi 精細：600 dpi × 600 dpi 細紋平滑：600 dpi × 600 dpi | |
| 預熱時間 | 2分30秒或以下 (在23°C的室溫下) | |
| 初次列印時間*1 | 5秒或以下 (A4) | |
| 連續列印速度*2 *6 | A4 | 單面：100 ppm 雙面：50張/分鐘 |
| 紙張大小 | 標準紙盤 | 最大：340 mm × 550 mm*8 最小：90 mm × 148 mm |
| | 進紙盤 | 最大：297 mm × 432 mm 最小：182 mm × 182 mm |
| 可列印區域 | 最大：210 mm × 544 mm | |
| 保證的列印區域*3 | 標準：寬度為5 mm的頁邊空白 最大：寬度為3 mm的頁邊空白 | |
| 紙重 | 標準紙盤 | 46 g/m ² 至210 g/m ² *9 (普通紙) |
| | 進紙盤 | 52 g/m ² 至104 g/m ² *9 (普通紙) |
| 紙盤容量 | 標準紙盤 | 最高至110 mm |
| | 進紙盤 | 最高至56 mm (2個紙盤) |

第9章附錄

| | | |
|----------------------|---|------------|
| 出紙盤容量 | 最高至56 mm | |
| PDL (頁面描述語言) | RISORINC/C IV | |
| 支援協議 | TCP/IP、HTTP、HTTPs (TLS)、DHCP、ftp、lpr、IPP、SNMP (SNMP v1)、Port 9100 (RAW接口)、IPv4、IPv6、IPsec (IKEv1) | |
| 網絡介面 | 乙太網 1000BASE-T/100BASE-TX/10BASE-T × 2頻 | |
| 內存容量 | 4 GB | |
| 硬碟*5 | 容量 | 500 GB |
| | 可用空間 | 約430 GB |
| 操作系統 | Linux | |
| 電源 | AC 100-240 V、10.0-5.0 A、50-60 Hz | |
| 功耗 | 最大 | 1,000 W |
| | 就緒*4 | : 95 W或更少 |
| | 睡眠*7 | : 2 W或更少 |
| | 待機 | : 0.4 W或更少 |
| 工作噪聲 | 最大64 dB (A) A4 (單面) 於最高列印速度 | |
| 加權聲功率位準*10 | 最大77 dB A4 (單面) 單色/彩色 : 100 ppm | |
| 操作環境 | 溫度 : 15°C至30°C 濕度 : 40%至70% RH (無冷凝) | |
| 尺寸 (W × D × H) | 使用時 : 1,030 mm × 735 mm × 1,115 mm 封面與紙盤閉合時 : 775 mm × 710 mm × 970 mm | |
| 重量 | 約135 kg | |
| 安全資訊 | 室內型、污染等級2*、海拔2,000 m或以下 * 由於空氣中的粉塵等造成的使用環境的污染等級。 等級“2”是相對與普通室內環境。 | |
| 操作時的尺寸 (W × D × H) | 前蓋打開且操作面板豎直時 : 1,185 mm × 1,225 mm × 1,115 mm | |

*1 最後一次列印作業之後10分鐘之內

*2 使用普通紙和再生紙時 (85 g/m²) 以及標準密度設定
使用的圖表 : 列印測量模式[彩色測量示例2 (JEITA 標準模式 J6)]

*3 列印圖像時的保證區域為距紙張邊緣5 mm以內圍起的區域。
列印信封時的頁邊空白為10 mm。

*4 不進行列印與溫度調節

*5 1GB按10億字節計算。

*6 連續列印的速度，根據連接的選購輸出設備的類型而異。

移位裝訂托盤：

無移位：100張/分鐘 (A4單面)

移位輸出：82張/分鐘 (A4單面)

*7 將[電源消耗 (睡眠)]設為[低]時。

*8 使用雙面列印時：340 mm × 460 mm

*9 不保證重量104 g/m²或更重的厚紙能進行雙面列印。

*10 使用普通紙時 (64 g/m²)

RAL-UZ205列印時發出的噪音

■ HS7000 掃描儀 (選購)

複印功能與掃描功能

| | | |
|-----------------------------|---|---|
| 類型 | 帶自動進稿器 (ADF) 的平臺式掃描儀 | |
| 掃描模式 | 複印模式：彩色、單色、自動、青色、洋紅 掃描模式：彩色、單色、自動、灰階 | |
| 最大掃描區域 | 303 mm × 432 mm (使用稿台玻璃時) 295 mm × 430 mm (使用ADF時) | |
| 複印功能 | 寫入解析度 | 標準：300 dpi × 300 dpi 精細：300 dpi × 600 dpi |
| | 複印紙張尺寸 | 最大：303 mm × 432 mm (相當於 A3) |
| | 初次複印時間 | 單色/彩色：7秒或以下 (使用彩色優先模式複印A4-LEF定向時) |
| | 掃描速度 | 單面複印 (A4-LEF、使用ADF)：80 ppm或以上 雙面複印 (A4-LEF、使用ADF)：80 ppm或以上 |
| | 複製尺寸 | 50% 至 200% (複印模式) |
| 自動進稿器 (ADF) | 類型 | 原稿替換 (透過同時雙面掃描可掃描文件雙面) |
| | 原始大小 | 最大：297 mm × 432 mm 最小：100 mm × 148 mm |
| | 紙重 | 52 g/m ² 至128 g/m ² |
| | 原稿容量 | 80 g/m ² 最大200張 高度至25 mm |
| 掃描功能 | 掃描灰度 | 各RGB色彩 × 10位輸入和8位輸出 |
| | 掃描解析度 | 600dpi、400dpi、300dpi、200dpi |
| | 掃描速度 | 單色/彩色：100 ppm * 理想科學工業版標準原稿 (A4-LEF)、300 dpi、JPEG、PDF、存儲至主機硬碟時 |
| | 網絡介面*1 | 乙太網 1000BASE-T、100BASE-TX、10BASE-T |
| | 數據保存方法*1 | 保存至主機硬碟驅動器、服務器或USB閃存驅動器、或通過電子郵件發送 |
| | 數據保存格式*1 | 單色：TIFF、PDF、PDF/A 灰度/全彩色：TIFF、JPEG、PDF、PDF/A |
| 電源 | AC 100-240 V、1.2-0.6 A、50-60 Hz | |
| 功耗 | 最大100 W | |
| 尺寸 (W × D × H) | 640 mm × 560 mm × 255 mm | |
| 重量 | 約25 kg | |
| 安全資訊 | 室內型、污染等級2*、海拔2,000 m或以下 * 由於空氣中的粉塵等造成的使用環境的污染等級。 等級“2”是相對與普通室內環境。 | |
| 操作時的尺寸 (連接至主機時) (W × D × H) | 使用時：1,065 mm × 830 mm × 1,260 mm 前蓋打開且操作面板豎直時： 1,185 mm × 1,325 mm × 1,635 mm | |

*1 通過內部主機控制器

■ 移位裝訂托盤F10 (選購)

| | |
|-----------------------------|---|
| 類型 | 具有裝訂功能的1張移位出紙盤系統 |
| 適用的紙張大小 | 無移位： 最大：340 mm × 550 mm 最小：90 mm × 148 mm |
| | 移位輸出時 規則尺寸紙寬度：182 mm × 257 mm - 297 mm × 431.8 mm 不規則尺寸紙寬度：131 mm × 148 mm - 305 mm × 550 mm |
| 紙重 | 46 g/m ² 至210 g/m ² (普通紙、再生紙、明信片) |
| 紙盤容量 | 高度至108 mm A3、B4、A4、A4-LEF、B5、B5-LEF、Ledger、Legal、Letter、Letter-LEF、Foolscap、8K、16K、16K-LEF |
| 最大裝訂張數 | 50張 ^{*1} A4、A4-LEF、JIS-B5、JIS-B5-LEF、Letter、Letter-LEF、16K、16K-LEF 25張 ^{*1} A3、JIS-B4、Ledger、Legal、Foolscap、8K |
| 裝訂適用的紙張大小 | A3、JIS-B4、A4、A4-LEF、JIS-B5、JIS-B5-LEF、Ledger、Legal、Letter、Letter-LEF、Foolscap、8K、16K、16K-LEF |
| 裝訂紙重 | 52 g/m ² 至210 g/m ² (普通紙、再生紙) |
| 裝訂位置 | 前邊 1 處 (邊角裝訂) / 後邊 1 處 (邊角裝訂) 中間 2 處 (平行裝訂) |
| 電源 | AC 100-240 V、1.1-0.5 A、50-60 Hz |
| 功耗 | 最大100 W |
| 尺寸 (W × D × H) | 635 mm × 695 mm × 580 mm |
| 重量 | 約35 kg |
| 安全資訊 | 室內型、污染等級2*、海拔2,000 m或以下 * 由於空氣中的粉塵等造成的使用環境的污染等級。 等級“2”是相對與普通室內環境。 |
| 操作時的尺寸 (連接至主機時) (W × D × H) | 使用時：1,270 mm × 725 mm × 1,315 mm 蓋板打開時：1,420 mm × 1,220 mm × 1,315 mm |

*1 使用普通紙和再生紙時 (85 g/m²)

■ 多功能整理器FG20 (選購)

| | | |
|-----------|----------------------|--|
| 類型 | 外接紙張整理設備 | |
| 紙盤類型 | 上紙盤、堆疊紙盤、書籍紙盤 | |
| 整理功能 | 移位輸出、裝訂、打孔、小冊子裝訂、2 疊 | |
| 折疊的可用紙張尺寸 | 上紙盤 | 最大：330 mm × 488 mm ^{*9} 最小：100 mm × 148 mm |
| | 堆疊紙盤 | 最大：330 mm × 488 mm ^{*9} 最小：148 mm × 148 mm |
| | 裝訂 | 最大：297 mm × 432 mm (相當於 A3) 最小：182 mm × 148 mm |
| | 書籍紙盤 | 最大：330 mm × 460 mm 最小：182 mm × 257 mm |

| | | |
|------------------------------|-----------------------|---|
| 紙重 | 上紙盤 | 52 g/m ² 至210 g/m ² |
| | 堆疊紙盤 | 52 g/m ² 至210 g/m ² |
| | 書籍紙盤 | 60 g/m ² 至90 g/m ² (封面頁面的紙張重量：90 g/m ² 至210 g/m ²) |
| 紙盤容量 | 上紙盤 | 最高至50 mm |
| | 堆疊紙盤 | 最高至200 mm |
| | 書籍紙盤 | 最高至50 mm |
| 輸出速度 | 最大輸出速度 | 140張/分鐘 ^{*6} (ComColor FT5430/FT5430R/FT2430) 140張/分鐘 ^{*6} (ComColor black FT1430/FT1430R) 120張/分鐘 ^{*6} (ComColor FT5230/FT5230R/FT5231/FT5231R) |
| | 裝訂輸出 | 70張/分鐘 ^{*7} (ComColor FT5430/FT5430R/FT2430) 70張/分鐘 ^{*7} (ComColor black FT1430/FT1430R) 60張/分鐘 ^{*7} (ComColor FT5230/FT5230R/FT5231/FT5231R) |
| | 移位輸出 | 70張/分鐘 ^{*7} (ComColor FT5430/FT5430R/FT2430) 70張/分鐘 ^{*7} (ComColor black FT1430/FT1430R) 60張/分鐘 ^{*7} (ComColor FT5230/FT5230R/FT5231/FT5231R) |
| | 小冊子輸出 | 2本書/分鐘 ^{*8} |
| 裝訂 | 最大裝訂張數 | 100張 ^{*2 *3} |
| | 可用的紙張尺寸 | 最大：297 mm × 432 mm (相當於 A3) 最小：182 mm × 148 mm |
| | 紙重 | 52 g/m ² 至210 g/m ² (普通紙、再生紙) |
| | 裝訂位置 | 前邊 1 處 (邊角裝訂/平行裝訂) 後邊 1 處 (邊角裝訂/平行裝訂)、中間 2 處 (平行裝訂) |
| 打孔 ^{*10} | 打孔數 | 2 孔、4 孔 |
| | 可用的紙張尺寸 | 2 孔：A3、B4、A4-LEF、A4、B5-LEF、Ledger、Legal、Letter、Letter-LEF、Foolscap、8K、16K-LEF 4 孔：A3、A4-LEF、Ledger、Letter-LEF、8K、16K-LEF |
| | 紙重 | 52 g/m ² 至210 g/m ² |
| 建立小冊子 (內邊距/2折) | 最大張數 ^{*2 *5} | 內邊距：20張 (80頁) 2折：5張 (20頁) |
| 尺寸 (W × D × H) ^{*1} | | 1,205 mm × 735 mm × 1,215 mm |
| 重量 ^{*1 *11} | | 約140 kg |
| 電源 | | AC 100-240 V、50-60 Hz、2.8-1.5 A ^{*12} |
| 功耗 ^{*13} | | 最大280 W |
| 工作噪聲 | | 68 dB (A) 或更少 (使用多功能整理器時) |
| 安全資訊 | | 室內型、污染等級2*、海拔2,000 m或以下 * 由於空氣中的粉塵等造成的使用環境的污染等級。 等級“2”是相對與普通室內環境。 |

| | | |
|---------------------------|--------|---|
| 操作時的尺寸（連接至主機時）（W × D × H） | 配備折疊設備 | 使用時：2,485 mm x 735 mm x 1,215 mm |
| | | 蓋板與紙盤展開時： 2,485 mm x 1,325 mm x 1,215 mm |
| | 無折疊設備 | 使用時：2,245 mm x 735 mm x 1,215 mm |
| | | 蓋板與紙盤展開時： 2,245 mm x 1,325 mm x 1,215 mm |

- *1 包括轉移設備。
- *2 使用普通紙和再生紙時（85 g/m²）
- *3 紙張尺寸超過A4或紙張寬度和長度都超過216 mm時為65張
- *4 後邊邊角裝訂僅適用於A4-LEF和A3。
- *5 包括添加的封面。
- *6 A4-LEF單面
- *7 A4-LEF雙面，10頁文件
- *8 A4-SEF，60頁文件（15張）
- *9 紙張通過印表機的雙面傳輸通道時，最大紙張長度為460 mm。
- *10 若要使用打孔功能，需要選購的打孔設備。
- *11 不包含打孔設備。
- *12 連接到折疊設備時3.5-1.9A（折疊設備：0.7-0.4A）
- *13 連接到折疊設備時350 W（折疊設備：70W）

■ 折疊設備FG20（多功能整理器G20的選購設備）

| | | |
|----------------|----------------------------|--|
| 折疊的可用紙張尺寸和紙張重量 | Z 折疊*1 | 紙張尺寸：A3、JIS-B4、Ledger、8K 紙張重量：60 g/m ² 至90 g/m ² （普通紙、再生紙） |
| | 3 疊 （外 3 疊/內 3 疊） | 紙張尺寸：A4、Letter 紙張重量：60 g/m ² 至90 g/m ² （普通紙、再生紙） |
| 三折出紙盤容量*2 | 約30張 | |
| 適用折疊數 | 1張 | |
| 尺寸（W × D × H） | 235 mm × 735 mm × 1,005 mm | |
| 重量 | 約52 kg | |

- *1 列印件輸出到堆疊紙盤時，最大裝紙高度視紙張尺寸而異。（A3紙張：80頁，JIS-B4紙張：60頁）
- *2 使用普通紙和再生紙時（85 g/m²）

■ 附加進紙盤設備FG20（選購）

| | |
|---------------|---|
| 類型 | 外接紙盤設備 |
| 可用的紙張尺寸 | A4-LEF、B5-LEF、Letter-LEF、16K-LEF |
| 紙重 | 52 g/m ² 至104 g/m ² （普通紙、再生紙） |
| 紙盤容量 | 最高至220 mm A4、B5、Letter、16K |
| 電源 | 主機供應的電源 |
| 尺寸（W × D × H） | 415 mm × 600 mm × 390 mm |
| 重量 | 約29 kg |
| 安全資訊 | 室內型、污染等級2*、海拔2,000 m或以下 * 由於空氣中的粉塵等造成的使用環境的污染等級。 等級“2”是相對於普通室內環境。 |

| | |
|---------------------------|---|
| 操作時的尺寸（連接至主機時）（W × D × H） | 使用時：1,095 mm × 725 mm × 1,115 mm 紙張導板與紙盤展開時： 1,500 mm × 1,215 mm × 1,115 mm |
|---------------------------|---|

*1 使用噴墨紙時（85 g/m²）

■ PS Kit FG10（選購）

| | |
|-------------|---|
| 相容的印表機 | ComColor FT系列 |
| 類型 | RIP選項 |
| PDL（頁面描述語言） | PostScript® Level3 (CPSI:3019) *1 PDF (1.7) PCL 5c、PCL 6 (PCL XL)*2 TIFF (6.0)*3 |
| 支援協議 | TCP/IP、HTTP、HTTPs (TLS)、DHCP、ftp、lpr、IPP、SNMP (SNMP v1)、Port 9100 (RAW接口)、IPv4、IPv6、IPsec (IKEv1) |
| 已安裝字體 | PS：136個羅馬字體和2個日文字體 PCL：88個羅馬字體 |

*1 正版Adobe引擎

*2 RISO不提供任何PCL印表機驅動程式。對於PCL輸出，可用功能與透過PS印表機驅動程式列印時的功能不同。當需要使用PCL輸出不支援的功能時，請透過PS印表機驅動程式列印。

*3 對於TIFF輸出，視透過PS印表機驅動程式列印而定，可用功能有所不同。

消耗品

建議您使用下列消耗品。
消耗品規格和類型如有變更，恕不另行通知。
關於價格資訊，聯絡您的經銷商或經授權的維修代表。

墨水匣

支援的墨水匣因您使用的型號而異。

| 類型 | 顏色 | 數量 | 單位 |
|----------------------|---------------------------|-------------|----|
| ComColor FT墨水匣 (UA) | 青色 洋紅 黃 黑色 紅色 | 淨容量1,000 ml | 1個 |
| ComColor FT墨水匣 (E) | 青色 洋紅 黃 | | |
| ComColor FT墨水匣R (UA) | 黑色 | | |

請在由製造日起算約24個月的期間內使用墨水匣（保存在室溫下）。
為了獲得最佳列印品質，建議您在購買墨水匣後盡快使用。
您可以在墨水匣找到製造日。

索引

A

| | |
|----------|----|
| ADF原稿出紙盤 | 26 |
| ADF原稿單元杆 | 26 |
| ADF原稿導板 | 26 |
| ADF掃描&暫停 | 55 |

F

| | |
|--------------|----|
| FORCEJET連結圖示 | 29 |
|--------------|----|

G

| | |
|----------|-------------|
| Gamma 修正 | 61, 80, 104 |
|----------|-------------|

H

| | |
|---------|----|
| HDD使用情況 | 32 |
|---------|----|

I

| | |
|------|-----|
| IP地址 | 135 |
|------|-----|

M

| | |
|-------|-----|
| MAC地址 | 135 |
|-------|-----|

P

| | |
|----------------|---------|
| PIN碼 | 77, 106 |
| PostScript設定套件 | 181 |

S

| | |
|---------|-----|
| SNMP社群名 | 108 |
|---------|-----|

U

| | |
|-------|----|
| USB埠 | 26 |
| USB畫面 | 33 |

W

| | |
|-------------|-----|
| Wake On LAN | 108 |
|-------------|-----|

Z

| | |
|---------|----------|
| Z 折疊 | 169, 173 |
| Z折疊混合尺寸 | 173 |

一畫

| | |
|---------|----|
| 乙太網遮罩電纜 | 17 |
|---------|----|

三畫

| | |
|---------|--------|
| 三折出紙盤按鈕 | 161 |
| 三折出紙盤容量 | 161 |
| 上/下 | 98 |
| 上紙盤 | 161 |
| 小冊子 | 58, 98 |
| 小冊子封面 | 170 |
| 小冊子裝訂 | 170 |

四畫

| | |
|-------------------|----------|
| 不適用的紙張 | 23 |
| 中心距 | 58, 170 |
| 中斷複印 | 68 |
| 中斷鍵 | 27 |
| 內 3 疊 | 169, 173 |
| 分隔 | 66 |
| 分隔書籍 | 170, 174 |
| 文件名稱 | 78 |
| 文件清單畫面 (USB - 加載) | 33 |
| 文件清單畫面 (儲存 - 加載) | 32 |
| 文件清單畫面 (儲存 - 保存) | 31 |
| 文字輸入 | 36 |
| 方向 | 94 |
| 日期 | 29 |

五畫

| | |
|---------|----------|
| 主畫面 | 29 |
| 主電源LED | 27 |
| 主電源開關 | 25 |
| 主機 | 25 |
| 主鍵 | 27 |
| 以預設保存 | 71 |
| 功能鍵 | 27 |
| 加載畫面 | 140 |
| 半色調 | 104 |
| 卡紙指示LED | 161 |
| 卡紙釋放蓋 | 152 |
| 右上側蓋板 | 26 |
| 右下側蓋板 | 26 |
| 右到左 | 98 |
| 右蓋 | 161 |
| 外 3 疊 | 169, 173 |
| 外部系統任務 | 111 |
| 左到右 | 98 |
| 左蓋 | 26 |

第9章附錄

| | |
|--------|----------|
| 打孔 | 168, 172 |
| 用戶名 | 29 |
| 用戶資訊畫面 | 35, 136 |
| 目的地 | 95 |

六畫

| | |
|------------------|------------|
| 任務名稱 | 106 |
| 任務狀態鍵 | 27 |
| 任務清單 | 43 |
| 任務備註 | 106 |
| 任務間 | 102 |
| 份數 | 93 |
| 全彩 | 51, 78, 93 |
| 再生紙 | 22 |
| 列印文字 | 59 |
| 列印含條碼的原稿 | 150 |
| 列印並暫停 | 93 |
| 列印面 | 22 |
| 列印時變更設定 | 87 |
| 列印紙張 | 22 |
| 列印畫面 | 30 |
| 列印濃度 | 54, 103 |
| 列印選單畫面 | 139 |
| 列印頭清潔 | 34, 142 |
| 印表機驅動程式畫面 | 88 |
| 在標準紙盤中切換紙張 | 40 |
| 在標準紙盤中增加紙張 | 40 |
| 地址/目的地 | 74 |
| 多功能整理器 | 161 |
| 安裝RISO條碼區域指定應用程式 | 144 |
| 安裝印表機驅動程式 | 42 |
| 有序 | 54, 94 |
| 有關原稿的注意事項 | 21 |
| 灰階 | 78 |
| 自訂選單 | 70, 82 |
| 自動控制堆疊紙盤 | 176 |
| 自動進稿器 (ADF) | 26 |
| 自動圖像旋轉 | 67 |
| 色度 | 104 |
| 色彩設定檔 | 4, 95 |
| 行平滑 | 103 |

七畫

| | |
|------------|----------|
| 佈局標籤 | 97 |
| 刪除地址/儲存目的地 | 84 |
| 完成畫面 | 44, 141 |
| 我的最愛 | 69 |
| 我的最愛標籤 | 96 |
| 折疊 | 168, 173 |
| 折疊方向 | 169 |
| 折疊設備 | 161 |

| | |
|-------------------|---------|
| 更改設定畫面 | 31 |
| 更改設定畫面 (USB - 加載) | 34 |
| 更改設定畫面 (儲存 - 保存) | 32 |
| 每頁的紙盤選擇 | 186 |
| 系統資訊按鈕 | 29 |
| 系統資訊畫面 | 35, 135 |

八畫

| | |
|---------|---------|
| 亞光塗層 | 95 |
| 使用權資訊畫面 | 35, 137 |
| 取消複印 | 47 |
| 所有者 | 106 |
| 明信片 | 23 |
| 明信片-噴墨 | 95 |
| 版本 | 107 |
| 空白頁偵測 | 107 |
| 附加托盤 | 159 |
| 青色 | 51, 93 |

九畫

| | |
|-----------|----------|
| 表單重疊 | 189 |
| 亮度 | 104 |
| 保存至USB驅動 | 95 |
| 信封 | 23 |
| 信封列印 | 40 |
| 信封的可列印區域 | 22 |
| 信封圖像處理 | 105 |
| 前蓋 | 26 |
| 前蓋解除 | 26, 34 |
| 型號配置表 | 16 |
| 客訂紙張輸入 | 109 |
| 建立掃描任務 | 68, 81 |
| 恢復預設值 | 92 |
| 指定自訂尺寸 | 94 |
| 指定自訂紙張尺寸 | 94 |
| 查看餘額 | 35 |
| 洋紅 | 51, 93 |
| 活動 / 閒置畫面 | 43, 141 |
| 省電功能 | 37 |
| 重設鍵 | 27 |
| 重疊 | 62 |
| 面向上/面向下 | 175, 180 |
| 頁面分割 | 56, 80 |
| 頁面框線 | 60 |

十畫

| | |
|------|------------------|
| 原稿 | 21 |
| 原稿大小 | 21, 94 |
| 原稿方向 | 53, 77, 157, 172 |
| 原稿重量 | 21 |

| | |
|-----------|-----------------|
| 原稿蓋板 | 25 |
| 原稿類型 | 21, 60, 80, 103 |
| 書籍紙盤 | 161 |
| 書籍陰影消除 | 56, 80 |
| 浮水印 | 99 |
| 海報 | 98 |
| 消耗品 | 212 |
| 消耗品畫面 | 35, 135 |
| 紙重 | 22 |
| 紙張大小 | 22, 94 |
| 紙張排列器 | 176 |
| 紙張裝入方向 | 156, 167 |
| 紙張導板 (側邊) | 176 |
| 紙張導板 (端部) | 176 |
| 紙張導板打開按鈕 | 176 |
| 紙張導板調整 | 180 |
| 紙張選擇 | 51 |
| 紙張類型 | 22, 53, 95 |
| 草稿 | 103 |
| 高品質 | 95 |
| 高級標籤 | 106 |

十一畫

| | |
|-----------------------|------------|
| 停止鍵 | 27 |
| 啟動RISO Console | 133 |
| 啟動鍵 | 27 |
| 基本標籤 | 93 |
| 基準色彩水準 | 61, 81 |
| 堆疊紙盤 | 25, 161 |
| 堆疊紙盤 (自動控制堆疊紙盤/寬堆疊紙盤) | 176 |
| 將掃描任務下載到電腦 | 138 |
| 將資料夾添加到儲存裝置 | 119 |
| 將儲存在USB快閃碟中的文件複製到資料夾 | 128 |
| 將儲存在儲存裝置中的文件複製到USB快閃碟 | 120 |
| 將儲存在儲存裝置中的文件複製到資料夾 | 121 |
| 彩色模式 | 51, 78, 93 |
| 掃描大小 | 53, 79 |
| 掃描水準 | 54, 79 |
| 掃描畫面 | 30 |
| 掃描器 | 25, 25 |
| 掃描選單畫面 | 138 |
| 排序 | 54, 94 |
| 排序之間 | 102 |
| 旋轉 | 100 |
| 條碼 | 104 |
| 條碼區域指定 | 104 |
| 混合大小原稿 | 55, 80 |
| 添加封面 | 65, 102 |
| 清除預設值 | 71 |
| 清除鍵 | 28 |
| 清單 | 96 |

| | |
|-----------------|------------------------------|
| 移位裝訂托盤 | 152 |
| 移位裝訂托盤插孔 | 152 |
| 移位輸出 | 154, 157, 158, 164, 171, 175 |
| 移位輸出 (程式) | 157, 171 |
| 組合 | 57 |
| 設定清單 (USB - 加載) | 127, 194 |
| 設定清單 (儲存 - 加載) | 118 |
| 設定清單 (儲存 - 保存) | 116 |
| 設定畫面 (USB - 保存) | 33 |
| 通用按鈕 | 92 |
| 通用按鈕操作 | 133 |
| 連續出紙 | 171, 175, 179 |
| 連續送紙 | 67 |
| 頂邊朝上 | 53 |
| 頂邊朝左 | 53 |

十二畫

| | |
|----------------|------------|
| 剩餘的墨水量 | 29 |
| 喚醒鍵 | 28 |
| 插頁 | 63, 102 |
| 普通紙 | 22 |
| 最大容量 | 21 |
| 最大裝載量 | 22 |
| 無序 | 54, 94 |
| 登入 | 37 |
| 登入/登出鍵 | 27 |
| 登入RISO Console | 133 |
| 登錄資料夾 | 110 |
| 程式 | 63, 106 |
| 等待任務列表畫面 | 31 |
| 結合 | 97 |
| 進紙盤 | 26 |
| 進紙導向杆 | 26 |
| 進紙壓力調節杆 | 25 |
| 黑色 | 51, 78, 93 |

十三畫

| | |
|-------------------|-----------------------------|
| 傳輸設備 | 161 |
| 搜尋儲存裝置中所儲存的文件 | 120 |
| 新增至通訊錄 | 82 |
| 新增為我的最愛 | 70, 92 |
| 裝入下一個複印任務 | 47 |
| 裝入紙張 | 38 |
| 裝訂 | 154, 165, 172, 174 |
| 裝訂功能和紙張裝入方向 | 156, 167 |
| 裝訂邊 | 65, 101, 101, 167, 169, 172 |
| 裝訂邊界 | 66, 158, 173 |
| 裝訂邊距 | 156, 157 |
| 解析度 | 80 |
| 資料LED | 27 |
| 資料夾清單畫面 (儲存 - 加載) | 32 |

第9章附錄

| | |
|-------------------|-----|
| 資料夾清單畫面 (儲存 - 保存) | 31 |
| 資料壓縮 | 103 |
| 電源鍵 | 28 |

十四畫

| | |
|---------|---------|
| 圖示 | 43 |
| 圖像位置 | 61, 100 |
| 圖像位置調整 | 187 |
| 圖像品質 | 60, 103 |
| 圖像重複 | 57, 98 |
| 圖像控制 | 61, 80 |
| 圖像處理標籤 | 103 |
| 對比度 | 104 |
| 慢速列印 | 67, 107 |
| 管理員選單按鈕 | 29 |
| 管理員選單畫面 | 34 |
| 維護按鈕 | 29 |
| 維護畫面 | 34 |
| 維護選單畫面 | 142 |
| 網格 | 104 |
| 誤差擴散 | 104 |

十五畫

| | |
|----------|--------|
| 噴墨紙 | 95 |
| 墨水匣 | 212 |
| 寬堆疊紙盤 | 176 |
| 數字鍵 | 28 |
| 標準紙盤 | 25 |
| 標準紙盤下降按鈕 | 25 |
| 標準紙盤紙張導板 | 25 |
| 標籤 | 88 |
| 模式按鈕 | 29 |
| 樣本複製 | 69 |
| 稿台玻璃 | 25 |
| 線上/離線 | 111 |
| 編輯我的最愛 | 70, 96 |
| 編輯按鈕順序 | 71 |
| 編輯通訊錄 | 83 |
| 複印時執行維護 | 48 |
| 複印時變更設定 | 47 |
| 複印畫面 | 29 |
| 複製大小 | 51 |

十六畫

| | |
|--------|--------|
| 擋塊 | 39 |
| 操作 | 145 |
| 操作面板 | 26, 27 |
| 機器插孔 | 25 |
| 機器資訊畫面 | 35 |
| 輸出和目的地 | 95 |

| | |
|-------|--------------------|
| 輸出紙盤 | 171, 175, 179, 180 |
| 錯誤LED | 27 |

十七畫

| | |
|-----------|--------|
| 檔案格式 | 79 |
| 檢查用量計數 | 136 |
| 檢查任務的目前狀態 | 43 |
| 檢查設定 | 69, 82 |
| 檢查詳細計數 | 136 |
| 環境標籤 | 108 |
| 縮放 | 94 |
| 還原使用者設定 | 92 |
| 點值法 | 104 |

十八畫

| | |
|-------|------------|
| 儲存 | 95 |
| 儲存為檔案 | 95 |
| 儲存畫面 | 31 |
| 戳印日期 | 59, 100 |
| 戳印頁碼 | 59, 100 |
| 戳記 | 58, 100 |
| 轉移蓋 | 161 |
| 雙面/單面 | 53, 77, 93 |
| 雙饋檢查 | 52 |
| 額外的複製 | 69 |

十九畫

| | |
|------|----|
| 離線圖示 | 29 |
|------|----|

二十畫

| | |
|------|--------|
| 觸摸面板 | 27, 35 |
|------|--------|

二十三畫

| | |
|--------|---------|
| 變更紙盤設定 | 52 |
| 變更登入密碼 | 38, 136 |

