

闪彩印王 FT1430

black

打印机

本指南说明整个操作功能和规格。

用户指南

使用本机前，务必通读本指南。

请确保存放本指南并在需要时阅读，因为本指南包含非常重要的信息。

本设备符合德国环境标签“RAL-UZ205”的物质排放检测标准。



使用前请确认阅读本指南。
阅读后，请将本指南放在手边以便随时参考。

关于本指南

前言

感谢您使用闪彩印王FT系列产品。

本闪彩印王FT系列产品是一款兼容网络的高速打印喷墨打印机。

本机具有可满足各种客户需要的丰富功能，例如可从电脑打印数据和监视打印机操作。

此外本机配合使用选购的扫描仪，可以提供更多功能，例如复印原稿、保存和使用扫描的数据、将用不同设置扫描的多个原稿作为一个作业进行复印。

本机随附有以下手册。

● 快速入门指南

该指南说明基本的机器操作以及消耗品更换方法。

请将该指南保管在方便使用的地方，例如在机器附近，以便参考。

● 用户指南（本指南）

本指南说明操作的注意事项和规格，以及各项功能的操作和设置。

请阅读本指南，进一步详细了解本机。

● 管理员指南

该指南说明由管理员配置的机器设置和选购设备（IC卡读卡器、扫描仪等）。

● 故障排除指南

该指南说明出现卡纸或其他问题时应采取的措施。

关于本指南

(1) 未经理想科学工业株式会社许可，禁止复制本指南的部分或全部内容。

(2) 理想科学工业株式会社对使用本指南或机器产生的任何后果，恕不承担任何责任。

商标信誉

Microsoft、Windows、Windows Server、Internet Explorer和Microsoft Edge是微软公司在美国和/或其他国家的注册商标或商标。

Mac、macOS和Safari是苹果公司的商标。

Adobe、Adobe标志、PostScript和PostScript 3是Adobe在美国和/或其他国家的注册商标或商标。

Linux[®]是Linux Torvalds在美国和其他国家的注册商标。

ColorSet是Monotype Imaging Inc.已在美国专利与商标局注册的注册商标，可能也已在其他管辖区域注册。

☪、RISO、闪彩印王和FORCEJET是理想科学工业株式会社在美国和其他国家的商标或注册商标。

其他公司名称和/或商标分别是各公司的注册商标或商标。

本指南中使用的符号、标记法和画面截图

■ 本指南中使用的符号



表示为安全使用本机需注意的警告事项。



表示应注意或禁止的重要项目。



表示有用或附加的信息。

■ 按键与按钮名称

操作面板上的按键名称和触摸面板画面或电脑窗口中的按钮/项目名称，均用方括号 [] 标示。

● 操作面板

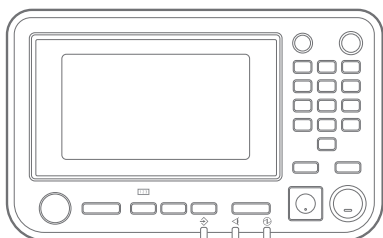

示例：按下[停止]键。

● 触摸面板画面



示例：轻触[复印尺寸]。

● 电脑窗口

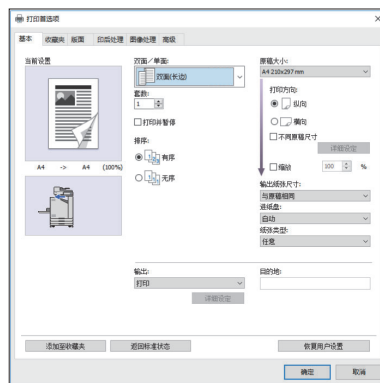

示例：勾选[不同原稿尺寸]复选框。

■ 选购设备的名称

本指南中，选购设备的名称以下面的通称表示。当说明独有的功能时，会使用每个设备的具体名称。

本指南中使用的名称	选购设备
堆叠出纸盘*	宽幅出纸盘 自动出纸盘

* 连接至机器右侧的选购堆叠出纸盘。

■ 本指南中的插图和操作步骤

- 本指南中的操作步骤、画面截图和插图是指闪彩印王black FT1430连接了选购扫描仪时的情况。本指南还假定各功能均设置为出厂设置，并且[登录设置]设置为[ON]。
- 本指南中刊载的画面截图和插图可能会因机器的使用环境（包括连接的选购设备）而异。

可通过安装选购设备实现的功能

可选择使用各种选购设备，扩展本机的功能。
 下表显示扩展各功能所需的选购设备。
 关于更多信息，请参阅“选购设备”（第143页）。

要扩展的功能	所需的选购设备（选择其中之一）
装订	交错装订托盘 多功能整理器
打孔	安装了打孔单元的多功能整理器
对折	多功能整理器
3折、Z型折页	安装了折页单元的多功能整理器
使用骑马订装订法制作小册子	多功能整理器
交错出纸	交错装订托盘 多功能整理器
出纸盘选择	多功能整理器 自动出纸盘 宽幅出纸盘
出纸盘的自动切换（连续出纸）	多功能整理器 自动出纸盘
大容量进纸机	增设纸盘
使用认证卡登录	IC卡认证配套件
使用PostScript 3打印机驱动程序打印	PostScript附录套件
打印保存到USB闪存的PDF文件	PostScript附录套件
从macOS打印	PostScript附录套件
使用RISO PRINT-S应用程序从平板电脑或智能手机打印	PostScript附录套件

本机的用途

打印时节约纸张

双面/单面 (第51页、第89页)、
拼版 (第54页、第93页)

您可以在纸张的双面上打印，或者在单张纸上打印
多页。您也可以将双面打印和组合功能一起使用。

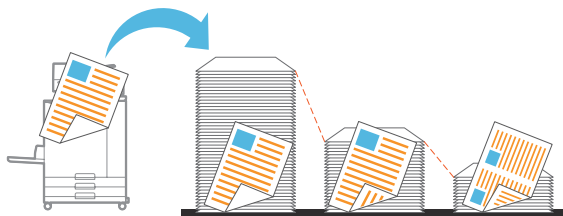

为大量文档快速排序

排序 (第51页、第89页)、分离、插页 (第63页、
第97页)

您可以使用排序或插页功能快速分离大量会议文档
或讲义。通过交错出纸 (当使用选购的多功能整理
器或交错装订托盘时可用)，您甚至可以进一步提
高效率。

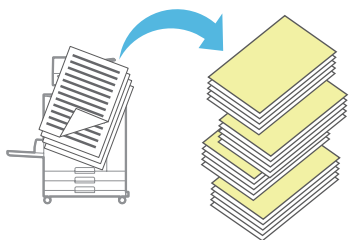

注册和调用设置

收藏夹 (第66页、第78页、第92页、第114页、第
121页)

您可以将设置添加到收藏夹，并在需要时快速调
用。这样就无需每次都配置相同的设置。

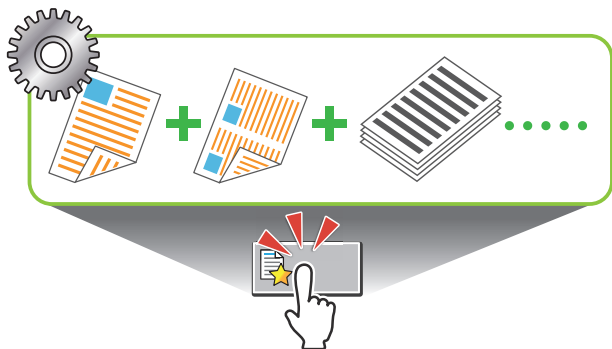

进行大量打印前确认结果

样本复印 (第66页)、打印并暂停 (第89页)

您可以打印一份样本，并确认结果和设置。



原稿上的重叠图像和文本

标记 (第55页、第95页)、覆盖 (第58页)、水印
(第94页)

可以将页码、日期、文本标记或水印添加到要打印
的原稿上。此外，还可以在复印原稿时层叠已保存
在存储器中的图像。

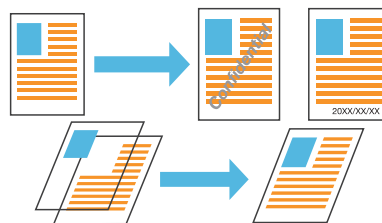

放大并打印到几张纸上

海报 (第94页)

放大一页的图像数据，并将其分成几张纸进行打
印。

将打印的几张纸粘在一起，可以将大的打印材料创
建为海报。

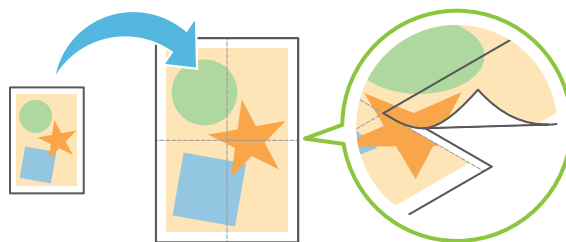

将经常打印的文档保存到打印机中

存储 (第110页)

通过将文档保存到文件夹，您可以在需要时快速打印。您也可以共享文件夹。

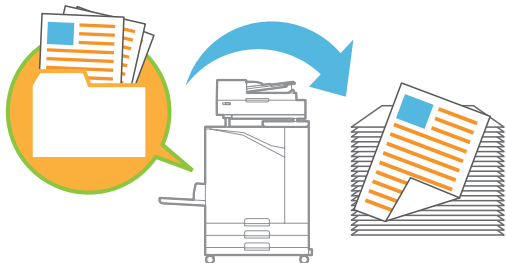

使用PIN代码保护文档

PIN代码 (第76页、第101页)

当您为作业指定PIN代码时，仅知道PIN代码的人可以打印。您也可以为扫描仪读取的文档指定PIN代码。

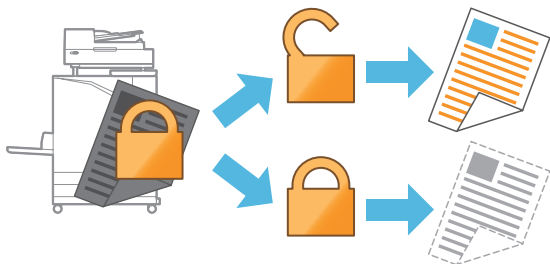

从电脑确认打印机状态

RISO Console (第124页)

从电脑确认本机的状态和设置，以及执行作业操作而无需真正前往本机。



集中输出多个扫描的数据

建立扫描任务 (第64页)

将用不同设置扫描的多个数据作为一个作业进行复印。



指定扫描数据的文档名称

文档名称 (第74页)

保存扫描的数据时，查看和指定文档名称。

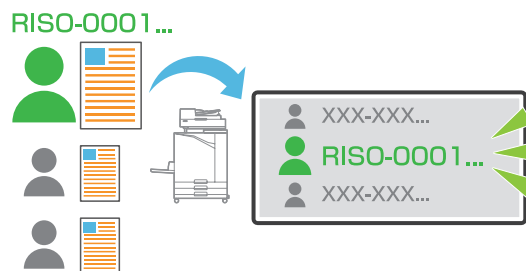

同时处理不同尺寸的原稿

不同原稿尺寸 (第53页、第76页、第90页)

即使当您装入不同尺寸的原稿时，本机也会在复印和扫描时自动识别原稿尺寸。

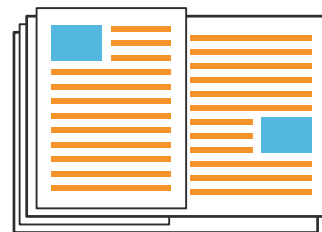

内容

关于本指南	1
本指南中使用的符号、标记法和画面截图	2
可通过安装选购设备实现的功能	3
本机的用途	4
打印时节约纸张	4
为大量文档快速排序	4
注册和调用设置	4
进行大量打印前确认结果	4
原稿上的重叠图像和文本	4
放大并打印到几张纸上	4
将经常打印的文档保存到打印机中	5
使用PIN代码保护文档	5
从电脑确认打印机状态	5
集中输出多个扫描的数据	5
指定扫描数据的文档名称	5
同时处理不同尺寸的原稿	5
安全注意事项	12
警告符号	12
电源插头	12
安装场所	12
电源连接	12
接地	13
操作	13
墨盒	13
使用之前	14
型号配置表	14
安装场所	14
电源连接	14
连接至一台电脑	15
所需空间	16
操作	19
原稿	19
可打印区域	19
打印纸	20
打印输出	21
不可打印的材料	21
墨盒存放与处理注意事项	22
用后的墨盒与清洗槽的处理	22
部件名称和功能	23
主机和选购的扫描仪	23
操作面板	25

触摸面板	27
[主页]画面	27
模式画面	27
触摸面板	33
准备工作	35
电源	35
登录	35
装入纸张	36
关闭标准进纸盘	38
安装打印机驱动程序	39
操作环境	39
安装	39
关于作业	40
[正在处理 / 空闲]画面	40
[完成]画面	41
[纸张信息]画面	41

第 1 章 复印	43
复印操作概述	44
步骤	44
设置列表	47
复印设置	49
复印尺寸	49
用纸选择	49
扫描尺寸	51
原稿放置方向	51
双面/单面	51
排序	51
扫描浓度	52
打印浓度	52
ADF扫描&暂停	52
不同原稿尺寸	53
书籍阴影消除	53
页面分割	53
拼版	54
画像重复	55
小册子	55
标记	55
页边距	57
原稿类型	57
伽玛调整	57
图像设定	58
底色消除	58
图像位置调整	58
覆盖图	58
编程	59

添加封面	62
分类/插页	63
装订余边	63
装订/打孔	63
折页	64
慢速打印	64
出纸盘选择	64
面朝上/下输出	64
连续出纸	64
连续送纸	64
图像自动旋转	64
建立扫描任务	64
中断复印	65
复印模式功能按钮	66
收藏夹	66
追加复印	66
样本复印	66
检查设置	66
自定义菜单	67
第 2 章 扫描	69
扫描操作概述	70
步骤	70
设置列表	73
扫描设置	74
文档名称	74
颜色模式	74
扫描尺寸	75
文件格式	75
双面/单面	75
扫描浓度	75
原稿放置方向	75
分辨率	76
不同原稿尺寸	76
书籍阴影消除	76
页面分割	76
PIN代码	76
原稿类型	76
伽玛调整	76
图像设定	77
底色消除	77
建立扫描任务	77
扫描模式功能按钮	78
收藏夹	78
检查设置	78
自定义菜单	78

第 3 章 打印	81
打印操作概述	82
通过打印机驱动程序执行的步骤	82
通过打印模式执行的步骤	82
打印机驱动程序画面	84
设置列表	85
打印机驱动程序设置	88
通用按钮	88
[基本]选项卡	89
[收藏夹]选项卡	92
[版面]选项卡	93
[印后处理]选项卡	96
[图像处理]选项卡	98
[高级]选项卡	101
环境设置	103
[环境]选项卡	103
打印模式功能按钮	106
联机/脱机	106
外部系统作业	106
详细设定	106
更改设置	106
第 4 章 存储	109
存储操作概述	110
将数据保存到文件夹	110
打印文件夹中的文档	111
[存储] - [保存]中的设置列表	112
[存储] - [加载]中的设置列表	113
存储模式功能按钮	114
[存储] - [保存]中的功能按钮	114
[存储] - [加载]中的功能按钮	115
第 5 章 USB	117
USB操作概述	118
将扫描的数据保存到USB闪存	118
打印保存到USB闪存的文档	119
[USB] - [保存]中的设置列表	120
[USB] - [加载]中的设置列表	120
USB模式功能按钮	121
[USB] - [保存]中的功能按钮	121
[USB] - [加载]中的功能按钮	121
第 6 章 RISO Console	123
RISO Console概述	124
顶部画面	124
启动RISO Console	125

通用按钮操作	125
[系统信息]菜单	127
[消耗品]画面	127
[机器信息]画面	127
[用户信息]画面	128
[许可证信息]画面	129
[扫描]菜单	130
[扫描]菜单画面	130
[打印]菜单	131
[打印]菜单画面	131
[存储]菜单	132
[加载]画面	132
[作业状态]菜单	133
[正在处理 / 空闲]画面	133
[完成]画面	133
[维护]菜单	134
[维护]菜单画面	134
第 7 章 使用条码区域指定应用程序	135
条码区域指定应用程序概述	136
安装条码区域指定应用程序	136
启动RISO条码区域指定应用程序	136
主画面	137
创建和注册条码区域指定文件	139
步骤	139
反复功能	142
打印条码原稿	142
第 8 章 选购设备	143
交错装订托盘	144
注意标签	145
设置列表	146
打印机驱动程序设置	146
复印模式设置	149
增设纸盘	151
装入纸张	151
多功能整理器	153
注意标签	155
设置列表	156
打印机驱动程序设置	156
复印模式设置	162
堆叠出纸盘 (自动控制堆叠纸盘/宽幅出纸盘)	167
注意标签	168
为堆叠出纸盘装纸	169
设置列表	170



打印机驱动程序设置	170
复印模式设置	171
维护模式设置	171
PostScript附录套件	172
操作环境	172
安装到Windows	172
安装至macOS	172
安装到Linux	175
如何打印	176
打印机驱动程序设置	176
[基本]选项卡	177
[收藏夹]选项卡	177
[版面]选项卡	178
[印后处理]选项卡	178
[图像处理]选项卡	178
[高级]选项卡	179
[环境]选项卡	182
RISO Console设置	182
USB闪存中的可打印文件	182
字体列表	185
从平板电脑或智能手机打印	187
第 9 章 附录	189
关于墨盒	190
墨盒更换	190
规格	191
消耗品	198
墨盒	198
索引	199

安全注意事项



本节说明了安全使用本机所需遵守的细则。使用机器前，请务必阅读本节。

警告符号

使用下列警告符号，以正确使用机器及防止人身伤害和财产损失。请阅读并理解符号的含义，然后阅读本指南。

 警告	表示由于忽视此符号而进行的错误操作可能导致死亡或严重的人身伤害。
 注意	表示由于忽视此符号而进行的错误操作可能导致人身伤害或财产损失。

符号示例

	⊘符号表示禁止的操作。此符号内或旁边绘有特定的禁止操作。（左图表示了禁止拆解。）
	●符号表示强制的操作或指示。此符号内绘有特定的指示。（左图表示了从电源插座拔出电源插头的指示。）

电源插头

- 如果下列选项被连接，您将有两个或更多插头。
 - 扫描仪
 - 交错装订托盘
 - 多功能整理器



安装场所

⚠ 注意

- 请将机器置于平坦或稳定的表面上。否则，机器可能倾斜或翻倒，从而导致人身伤害。
- 当安装不使用特定扫描仪台的机器时，请勿将机器安装于受其他机器振动影响的场所。否则，机器可能跌落或翻倒并造成人员受伤。
- 机器带有通风口。请将机器放在离墙壁至少100 mm的位置上。如果通风口被堵塞，机器内部可能会发热并导致火灾。
- 请勿将机器置于积灰或潮湿的场所。否则，可能发生火灾或触电。

电源连接

⚠ 警告

- 将本机安装在壁式插座附近，避免在本机和壁式插座之间使用延长线。如果绝对有必要使用延长线，请勿让延长线超过5米。否则可能发生火灾或触电。 
- 请勿损坏或改造电源线。在电源线上放置重物、拉扯或强行弯曲电源线可能损坏电源线，从而导致火灾或触电。 
- 本产品附带的电源线只可用于本机。请勿在其他电气产品上使用。否则，可能发生火灾或触电。
- 请勿在弄湿双手的情况下插拔电源线。否则，可能发生触电。

⚠ 注意

- 请将插头牢固地插入插座，以免连接松动。
- 拔下电源线时，请勿拉扯电源线。否则，可能损坏电源线并发生火灾或触电。拔下电源线时，请务必握住插头。
- 如果机器将长时间不使用（如节假日），出于安全考虑，请从插座上拔下电源线。
- 每年至少一次从插座上拔出电源插头，并清洁插头的插脚及周围区域。灰尘若在此区域积聚，可能导致火灾。

接地

警告

- 务必将带地线的电源插头插入带接地装置的壁装电源插座。如果未接地，请勿使用本机。否则可能导致火灾或触电。

操作



警告

- 请勿在机器上放置盛水容器或金属物品。如果水滴或金属物品掉落在机器内部，则可能发生火灾或触电。
- 请勿移除罩盖。否则，内部的高压部件可能会引起触电。
- 请勿擅自拆卸或改造机器。否则，可能发生火灾或触电。
- 请勿从任何开口处插入或掉落金属材料或可燃物质至机器内部。否则，可能发生火灾或触电。
- 如果有物品掉落机器内部，请立即按住[电源]键关闭操作电源，然后关闭主电源开关。然后，拔下电源线并请联系您的经销商或授权的服务代表。继续使用可能导致火灾或触电。
- 如果机器发出过多的热、烟或者难闻的气味，请立即按住[电源]键关闭操作电源，然后关闭主电源开关。然后，拔下所有的电源线并请联系您的经销商或授权的服务代表。否则，可能发生火灾或触电。
- 当使用IC卡读卡器时
IC卡读卡器会持续发出微弱的信号。如果您正在使用心脏起搏器并发现异常，请立即远离机器。请立即就医。

注意



- 请勿将手指伸入标准进纸盘（增设纸盘）或堆叠出纸盘周围的区域。否则可能会受伤。
- 请勿触摸机器的活动部件。否则可能会受伤。
- 将手伸入打印机内部时，例如取出卡纸，请注意突出的部件和金属端子。否则可能会受伤。
- 打印机内某些区域可能有油墨。切勿让油墨接触到您的手或衣服。如果您的手意外接触到油墨，请立即用清洁剂冲洗。
- 移动机器时，请联系您的经销商或授权的服务代表。如果尝试强行移动机器，则机器可能会翻倒，从而导致人身伤害。

- 当使用交错装订托盘时

  注意！手指被夹住。

请勿将手指放在主机和交错装订托盘的堆叠出纸盘之间的间隙。交错装订托盘移动时如此操作有可能夹住手指。

- 当使用多功能整理器时



  注意！手指被夹住。

请勿将手指放在主机和多功能整理器的堆叠出纸盘之间的间隙。多功能整理器移动时如此操作有可能夹住手指。

  注意！表面发烫

因为高温注意标签附近的部件可能发热且造成灼伤，所以请勿让这些部件直接触碰到您的手指。

- 当安装自动出纸盘时

  注意！手指被夹住。

请勿将手指放在堆叠出纸盘单元和连接板之间的间隙。打开或关闭堆叠出纸盘时如此操作有可能夹住手指。

墨盒

注意

- 请勿使其接触眼睛和/或皮肤。如果墨溅入眼中，请立即用大量清水冲洗。如果接触皮肤，请用肥皂彻底洗净。
- 打印期间，请确保通风顺畅。如果使用期间感觉不适，请立即转移到通风良好的位置。
- 如果感觉恶心，请立即去看医生。
- 墨水只能用于打印。
- 请勿焚烧用完的旧墨盒。墨水易燃，会产生明火并导致火灾。
- 请将墨盒存放在小孩拿不到的地方。
- 墨水为易燃液体。如果发生火灾，请使用碳酸钾喷雾、泡沫、粉末或二氧化碳灭火器。

使用之前

本节说明了使用机器前必须遵守的注意事项。

型号配置表

最大打印区域	310 mm × 544 mm
进纸盘	可使用
连接到增设纸盘（选购）	可使用
颜色支持	单色（黑色）

安装场所

请遵守下列注意事项。

- **安装场所*** 交货时，经销商会帮助您为机器确定一个合适的安装场所。

* 建议安装在专用的房间。（随安装场所和使用环境的不同，可能会感到机器的工作噪声较大。）

- **移动机器时，请联系您的经销商或授权的服务代表。**
- **请避免在下列场所安装机器。否则，可能发生错误操作、故障或事故。**
 - 直接暴露于阳光或过度照明的场所，如靠近窗口（若无法避免，请在窗口使用窗帘）
 - 温度会发生剧变的场所
 - 过度炎热且潮湿或寒冷且干燥的场所
 - 靠近火源或热源的场所
 - 直接暴露于空调的冷气或加热器的暖气以及热辐射的场所
 - 透气或通风不良的场所
 - 积灰的场所
 - 振动过强的场所
- **在水平度符合下列指定范围内的场所安装机器。**
安装平面度：2° 或以下
- **在下列环境条件下操作机器。**
温度范围：15°C至30°C
湿度范围：40%至70% RH（无冷凝）

电源连接

请遵守下列注意事项。

- **请将插头牢固地插入插座，以免连接松动。如果您连接了选项，您可能有两个或更多电源插头。**
- **在插座附近安装机器。**
- **当使用USB电缆将扫描仪连接至打印机时，扫描仪的开和关取决于主机的电源。**

连接至一台电脑

■ 连接至多台电脑

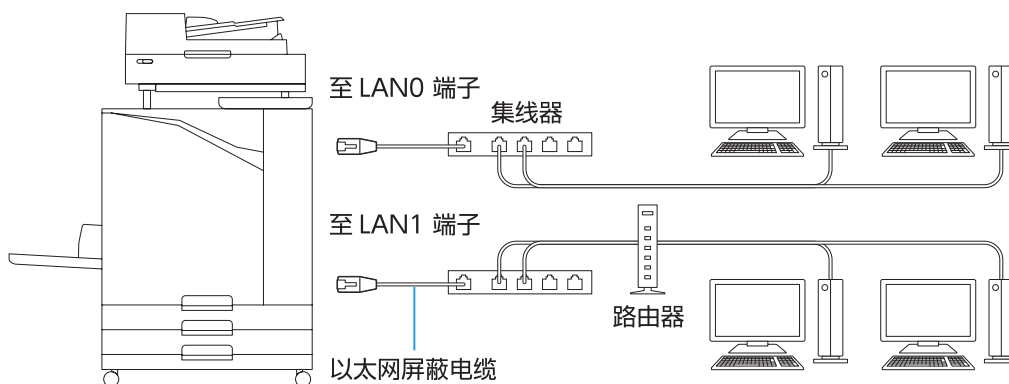

■ 连接至一台电脑

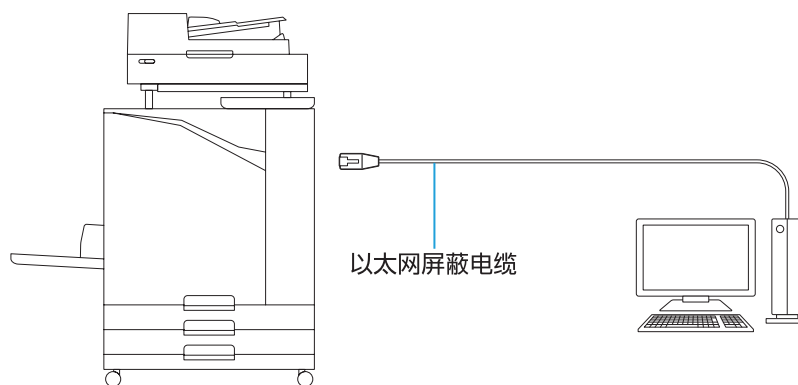

! 所有输入/输出连接的最大容许电压是5V。



- 使用市售的以太网屏蔽电缆。
建议您根据网络环境选用以下其中一种以太网屏蔽电缆。
 - Cat 5 (Cat 5e)电缆用于100BASE网络
 - Cat 5e电缆用于1000BASE网络
- 要通过电脑进行打印，则必须安装打印机驱动程序。有关安装方法，请参阅“安装打印机驱动程序”（第39页）。
- 连接到选购的打印控制器时务必使用本机的LAN1端口。
- 您无法将本机直接连接到电信运营商（移动通信公司、固网电信公司、互联网提供商等）提供的通信线路。当将本机连接到网络时，确保通过路由器等进行连接。

所需空间

■ 主机 提供足够的空间以便打开前盖。

• 从前面看时 (标准进纸盘打开时)

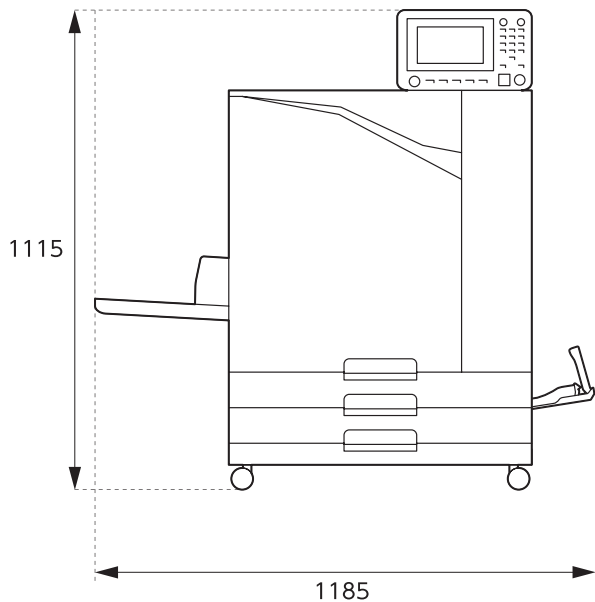

• 从侧面看时 (前盖打开时)

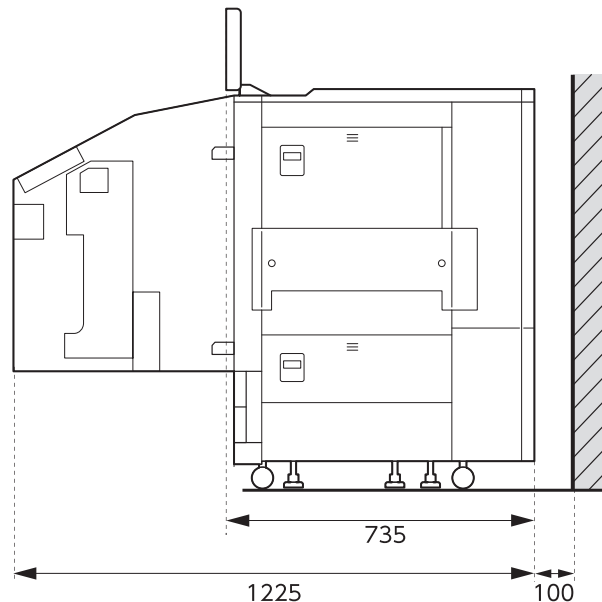

单位: mm

■ 安装了选购设备的主机 提供足够的空间以便打开标准进纸盘、前盖与扫描仪的原稿盖板。

• 从前面看时

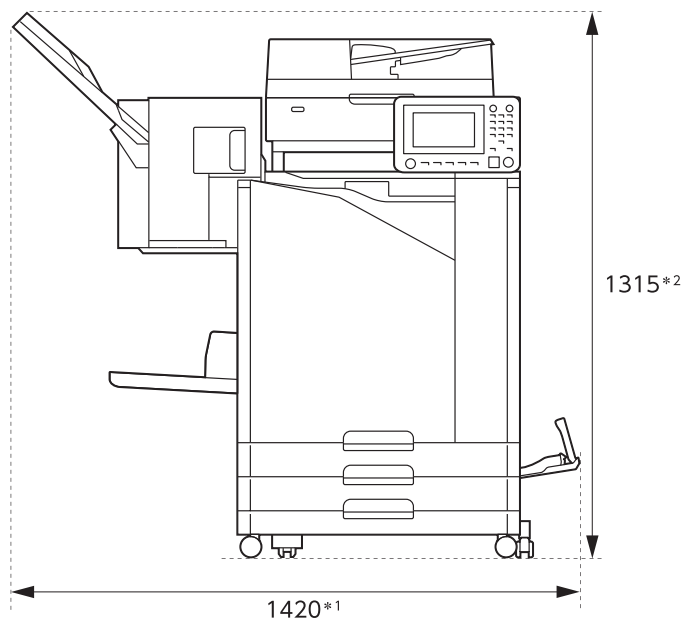

单位: mm

• 从侧面看时

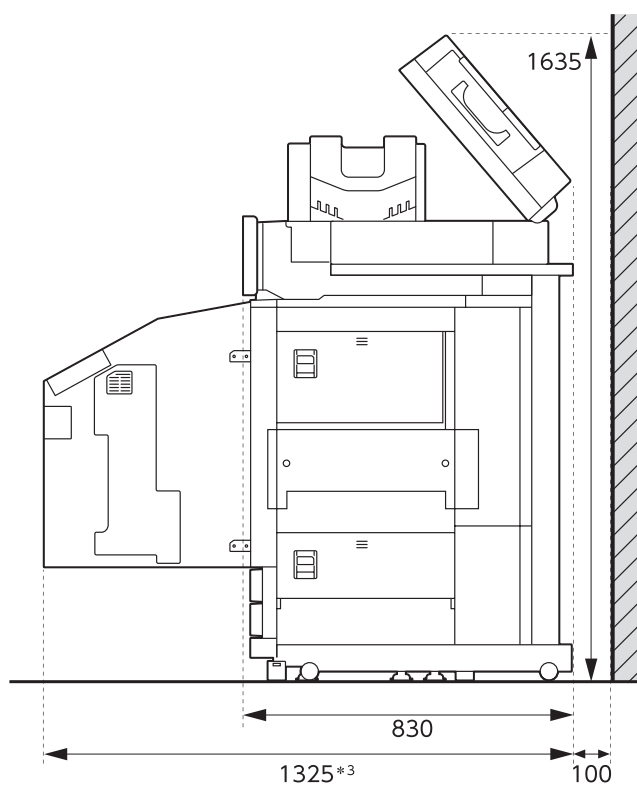

单位: mm

尺寸因所使用的选购件设备而异。

*1 宽度	仅主机	1,185 mm
	主机与扫描仪（使用特定扫描仪台时）	1,185 mm
	主机与交错装订托盘	1,420 mm
	主机、多功能整理器和折页单元	2,485 mm
	主机与多功能整理器	2,245 mm
	主机与宽幅出纸盘	1,705 mm
	主机与自动出纸盘	1,580 mm
	主机、交错装订托盘和宽幅出纸盘	1,940 mm
	主机、交错装订托盘和自动出纸盘	1,815 mm
	主机与增设纸盘	1,500 mm
	主机、增设纸盘和宽幅出纸盘	2,025 mm
	主机、增设纸盘和自动控制堆叠纸盘	1,900 mm
	主机、增设纸盘、多功能整理器和折页单元	2,805 mm
	主机、增设纸盘和多功能整理器	2,565 mm
*2 高度	仅主机（操作面板在竖直位置时）	1,115 mm
	主机与扫描仪（使用特定扫描仪台时）	1,260 mm
	主机与交错装订托盘	1,315 mm
	主机与多功能整理器	1,215 mm
*3 深度	仅主机	1,225 mm
	主机与扫描仪（使用特定扫描仪台时）	1,325 mm
	主机与多功能整理器	1,325 mm
	主机、多功能整理器和折页单元	1,325 mm
	主机、扫描仪（使用专用的扫描仪台时）、多功能整理器和折页单元	1,325 mm
	主机与增设纸盘	1,215 mm

操作

- 请勿在操作期间使用主电源开关来关闭机器或拔下电源线。
- 请勿在操作期间打开任何罩盖。
- 请勿移动机器。
- 本机包含精密组件和驱动零件。因此请勿执行本手册中未提及的操作。
- 请勿在机器上放置重物或强烈撞击机器。
- 轻轻地开关罩盖。
- 关闭主电源开关后，等到[主电源] LED熄灭，再次打开主电源开关。
- 如果长时间不使用机器或长时间停用之后再次使用之前，请执行打印头清洗。
机器内的墨水可能已变质或干涸在供墨通路上，导致打印头堵塞。建议定期执行打印头清洗以防止堵塞发生。
- 请勿触摸打印头，否则可能会导致故障或打印质量下降。
- 请始终保持机器上有墨盒。即使在不使用打印机的情况下，也请勿拆下墨盒后将打印机放置一边。

原稿

如果连接选购件扫描仪，则可将原稿放在稿台玻璃上或要阅读的ADF中，进行复印或扫描。如果使用的原稿与本机不兼容，则可能会导致卡纸、脏污或故障等问题。

原稿的规格

■ 稿台玻璃

尺寸	最大303 mm × 432 mm
原稿重量	200 N (在A3尺寸区域上)

■ 自动进稿器 (ADF)

尺寸	100 mm × 148 mm - 297 mm × 432 mm
重量	52 g/m ² 至128 g/m ²
原稿类型	普通纸
最大容量	200张 (当重量为80 g/m ²)

有关原稿的注意事项

墨水书写或修正液涂改的原稿必须待液体干后才可置于稿台玻璃上。

下列类型的原稿无法使用ADF (自动进稿器) 扫描，即使是处在上述规格范围内。

请用稿台玻璃替代。

- 经过裁剪或粘帖的纸张
- 严重褶皱或卷曲的纸张
- 经过折叠的纸张
- 涂过胶水的纸张
- 有孔的纸张
- 破损的纸张或边缘不规则的纸张
- 幻灯片、描图纸及其他高透明物质
- 正反表面经过处理的铜版纸或涂布纸
- 用于传真机或文字处理机的热敏纸
- 表面不平的纸张

精确扫描

- 当扫描照片或打印文档时，请确保原稿表面平整。
- 建议您使用字号至少为5pt的原稿。

可打印区域

通过电脑进行打印作业时或者复印纸张原稿时，可打印区域的尺寸不同。

■ 最大打印区域 可打印区域

打印	310 mm × 544 mm
复印 (当使用自动进稿器时)	295 mm × 430 mm*

* 使用稿台玻璃时: 303 mm × 432 mm

可打印区域 (页边空白)

标准	5 mm
最大	3 mm



- 不能执行无页边空白的打印。请始终在纸张边缘处留出页边空白。

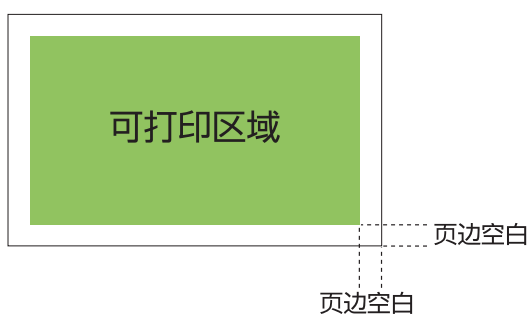

无法在纸张边缘处的一些区域进行打印，这与原稿的数据尺寸无关。

- 根据原稿的内容，文本或图像可能会缺失或误渗透。
- 即使纸张大小处在最大打印区域内，也始终要留出页边空白。
- 复印时，机器无法扫描原稿的1 mm页边空白。

■ 信封的可打印区域

- C4: 229 mm × 324 mm
- C5: 162 mm × 229 mm
- C6: 114 mm × 162 mm
- DLR: 110 mm × 220 mm
- 信封: 229 mm × 305 mm
- 信封: 254 mm × 331 mm
- 10号信封: 105 mm × 242 mm

信封的可打印区域是指距信封边缘10 mm以内围起的区域。

不在可打印区域内的图像的任何部分都不能打印。

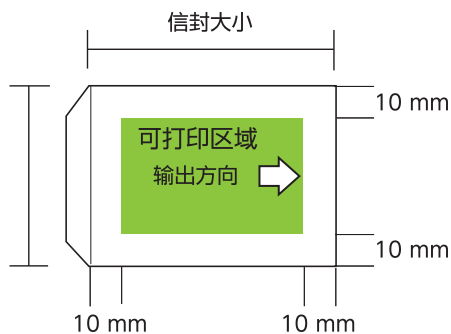

- 当要打印在信封上时，建议您安装选购的堆叠出纸盘或信封进纸器。
- 要在信封口盖部分上打印的话，您必须注册信封大小，包括口盖部分在内。关于更多信息，请联系您的经销商或授权的服务代表。
- 在信封上打印时，不能进行双面打印。

打印纸

- 如果您使用的纸张与本机不兼容，则可能会导致卡纸、脏污或故障等问题。
- 对于可装入进纸盘、增设纸盘和标准进纸盘的纸张，其规格各不相同。

纸张基本规格

进纸盘

尺寸	182 mm × 182 mm - 297 mm × 432 mm
重量	52 g/m ² 至104 g/m ² (45 kg - 90 kg 令重: 十二开)
类型	普通纸、再生纸
最大装纸量	每个纸盘内高度最高至56 mm

增设纸盘

尺寸*	A4-LEF/B5-LEF/Letter-LEF/16K-LEF
重量	52 g/m ² 至104 g/m ²
类型	普通纸、再生纸
最大装纸量	最高至220 mm

* 更换纸张尺寸（纸张导板位置）时，请联系您的经销商或授权的服务代表。

标准进纸盘

尺寸	90 mm × 148 mm - 340 mm × 550 mm
重量	46 g/m ² 至210 g/m ² (40 kg - 180 kg 令重: 十二开)
类型	普通纸、再生纸、信封、明信片（普通纸）、明信片（喷墨）
最大装纸量	最高至110 mm

- 可接受的纸张大小取决于出纸盘。
出纸盘的纸张尺寸

面朝下出纸盘	90 mm × 148 mm - 340 mm × 550 mm*
--------	-----------------------------------

交错装订托盘	当打印材料未被分类时：90 mm × 148 mm - 340 mm × 550 mm* 当应用交错出纸时：规则尺寸纸张：182 mm × 257 mm - 297 mm × 431.8 mm 不规则尺寸纸张宽度：131 mm × 148 mm - 305 mm × 550 mm 当您使用装订托盘时：A3/JIS-B4/A4/A4-LEF/JIS-B5/JIS-B5-LEF/Ledger/Legal/Letter/Letter-LEF/Foolscap/8K/16K/16K-LEF 仅限规则尺寸纸张。
自动出纸盘	90 mm × 148 mm - 320 mm × 432 mm (使用432 mm以上的纸张时，请关闭纸张导板。)
宽幅出纸盘	90 mm × 148 mm - 340 mm × 550 mm

* 不接受信封。



• 关于多功能整理器中各纸盘的信息，请参阅“附录”中的“多功能整理器FG20（选购）”（第194页）。

• LEF代表长边进纸。



• 即使纸张的“尺寸”和“重量”在规格范围内，打印机也可能因纸张质量、环境和存放条件而无法进纸。关于更多信息，请联系您的经销商或授权的服务代表。

■ 请勿使用下述纸张类型，否则可能会导致卡纸或故障等问题。

- 不符合基本规格条件的纸张
- 表面处理纸张，如热敏纸或复写纸
- 卷曲的纸张（3 mm 或以上）
- 有皱褶的纸张
- 弯曲的纸张
- 破损的纸张
- 带有皱纹的纸张
- 铜版纸等镀层纸
- 卷边纸
- 涂过胶水的纸张
- 有孔的纸张
- 蜡光相纸
- 幻灯片
- Yupo合成纸

■ 请始终使用从密封包装中取出的纸张。

■ 结束打印之后，请将标准进纸盘中未用完的纸张放入包装中保存。如果将纸张留在标准进纸盘中，纸张可能会卷曲，从而导致卡纸。（建议您将必需的纸张从包装纸中取出，并将它们装入标准进纸盘。）

■ 如果纸张边缘没有切齐或表面粗糙（比如绘图纸），请在使用之前将纸张展开为扇形。

■ 请平坦地存放纸张，不要放在高温、潮湿或阳光直射的场所。

打印输出

■ 使用双面打印时，随原稿不同，纸张的边缘可能会变脏。

■ 时间长了，打印输出的纸张会因空气与阳光中的各种化学物质的作用而产生褪色。可通过将打印输出的纸张完全干燥后装入到玻璃框中或摞在一起，来防止打印输出纸张褪色。

■ 在透明文件夹中存放打印输出纸张时，请务必使用由聚对苯二甲酸乙二醇酯（PET）制作的文件夹。

■ 如果接触了水或汗水，打印输出纸张会产生褪色。请勿将打印输出纸张存放在潮湿的环境中。用油性笔在打印输出纸张上写字会导致误渗透。

■ 刚打印好的打印输出纸张的打印密度与放置24小时之后的打印密度不同。打印密度会随时间经过而降低。

■ 请勿将本机的打印输出纸张放在使用碳粉的激光打印机或复印机的打印输出纸张上面。否则，纸张可能会沾上打印碳粉，碳粉则可能会转移到打印输出纸张上。

■ 请勿将本机的打印输出纸张放在热敏纸或压敏纸上下。热敏纸或压敏纸上的图像可能会变浅或消失。

■ 打印材料包括极少量的挥发性成分。打印材料留在办公桌等地方时，极少数情况下，挥发性成分可能会看上去像转移到这些地方。但这些挥发性成分会随着时间挥发和消失。

不可打印的材料

■ 请勿以任何违反法律或侵犯版权的方式使用本机，即使是进行私人用途的复印。关于更多信息，请联系您的经销商或授权的服务代表。通常情况下，请您按判断力和常识使用。

墨盒存放与处理注意事项

本机使用的墨盒是部分纸制的。因此，如果存放方法不对或存放环境不适合，墨盒会产生变形从而无法使用。请根据“存放”一节的说明，正确地存放墨盒。

存储

- 当存放墨盒时，请将墨盒放入原包装中，并按照“此面朝上”标记所示的方向水平地存放。
- 避免冷冻或置于阳光直射的位置上。请存放在5°C至35°C温度范围的环境中。请勿存放在温度剧烈变化的位置上。
- 如果塑料袋已打开但并未立即使用墨盒，请正确地存放墨盒并尽快将墨盒安装到机器中。

处理注意事项

- 请勿摇晃墨盒。否则会产生气泡，导致打印质量下降。
- 请勿向墨盒中添加墨水。
- 请在机器上安装墨盒前的瞬间，再从塑料袋中取出墨盒。
- 适当的操作温度范围为15°C至30°C。如果在适当的操作温度范围以外使用墨盒，则会导致打印质量下降（墨水排放量降低）。喷墨打印机的喷涂性能因墨水粘度而异。尤其是在低温条件下，墨水粘度增大，会导致打印头堵塞。请根据操作环境与存放温度信息，检查生产日期，并在生产日期后约24个月内使用墨盒。
- 如果已拆下墨盒盖，并且墨盒中的墨水在很长时间内都没有用完，空气中的各种化学物质会导致墨盒质量下降。使用已变质或质量发生变化的墨水会导致打印头或供墨通路损坏。
- 请勿将墨盒中剩余的墨水倒入下水道中。
- 墨水为易燃液体。如果发生火灾，请使用碳酸钾喷雾、泡沫、粉末或二氧化碳灭火器。

用后的墨盒与清洗槽的处理

- 不可再将清洗槽中的墨水用于打印。

- 使用过的墨盒请返还给指定的回收点。关于返还地址，请咨询您的经销商或授权的服务代表。回收对象仅限RISO墨盒。
- 关于废旧产品的回收
请联系您的经销商或授权的服务代表。

部件名称和功能

主机和选购的扫描仪

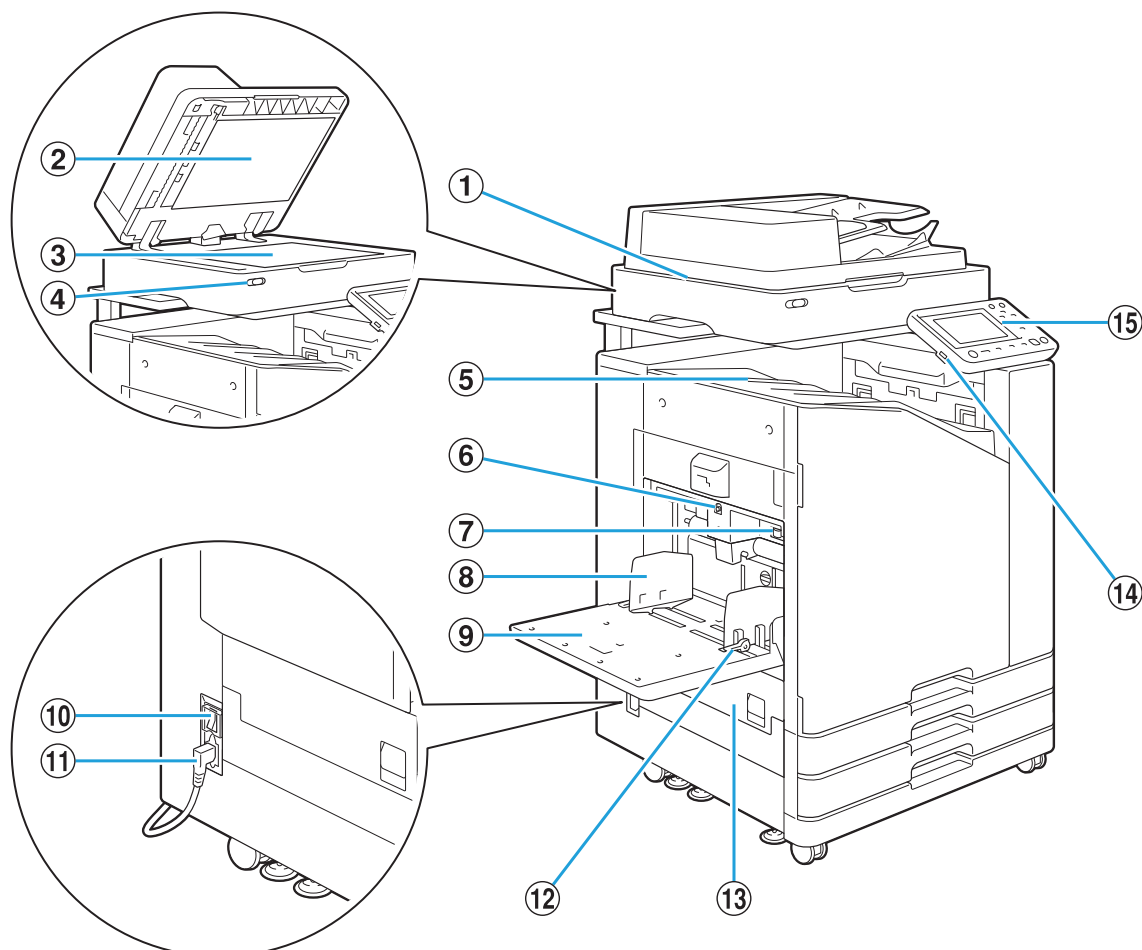

① 扫描仪 (选购)

使用扫描仪复印或扫描从稿台玻璃或ADF上读取的文档。

② 原稿盖板

当原稿在稿台玻璃上读取时，向下拉盖住原稿。

③ 稿台玻璃

将原稿面朝下放置，与左上端箭头位置对齐。

④ 扫描仪灯 (蓝色/红色)

此LED指示了扫描仪的状态。

- 蓝色LED亮起：就绪
- 蓝色LED闪烁：机器正在启动或扫描
- 红色LED闪烁：出现错误

⑤ 面朝下出纸盘

打印材料为面朝下输出。

⑥ 标准进纸盘下降按钮

使用此按钮在更换或增加纸张时上下移动标准进纸盘。

⑦ 进纸压力调节杆

使用此杆调节进纸压力，以适应标准进纸盘中的纸张类型。

⑧ 标准进纸盘纸张导板

此导板可防止标准进纸盘中的纸张错位。

⑨ 标准进纸盘

请在此处装入特殊纸张 (厚纸, 信封等)。您也可以装入普通纸。

⑩ 主电源开关

使用此开关打开电源。通常主电源置为开。

⑪ 机器插座

将主机电源线连接到此插座。

⑫ 进纸导向杆

使用此杆滑动或固定标准进纸盘纸张导板。杆位于标准进纸盘纸张导板的两边，在两个位置上。

⑬ 左盖

卡纸时打开此盖板。

⑭ USB端

将USB闪存连接到此端口保存扫描的数据或者打印USB闪存中保存的数据。



- 需要使用兼容大容量存储级和文件系统格式 (FAT16、FAT32、exFAT) 的USB闪存。

⑮ 操作面板

用于执行操作或设置。您可以调节角度，以方便查看。

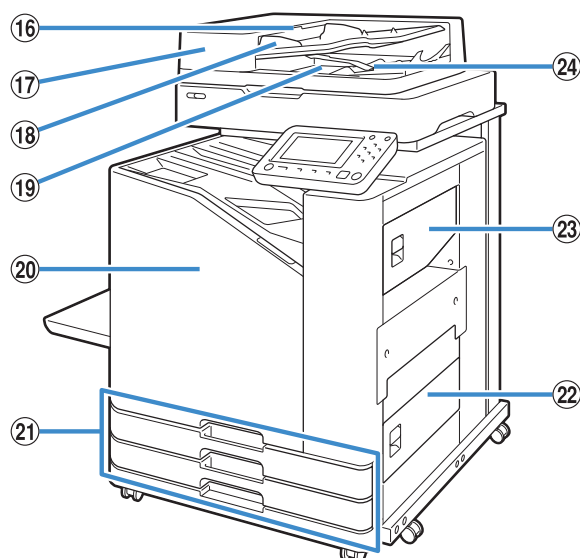

⑯ ADF原稿单元杆

当文档卡纸时，向上拉此杆打开ADF原稿单元盖板。

⑰ 自动进稿器(ADF)

最多可自动送入约200份文档。

⑱ ADF原稿导板

滑动到与文档宽度相符。

⑲ ADF原稿出纸盘

从ADF读入的文档输出到此。

⑳ 前盖

通常前盖是锁定的，不能打开。出现卡纸或其他故障时将自动松开这个锁。

要在这两种情况之外打开前盖，请从[主页]画面进入[维护]，轻触[前盖解锁]。

㉑ 进纸盘1、进纸盘2 (进纸盘)

从此处装入打印要使用的纸张。



- 对于厚纸和其它特殊纸张类型，使用标准进纸盘。

㉒ 右下盖板

卡纸时打开此盖板。

㉓ 右上盖板

卡纸时打开此盖板。

㉔ 纸张对齐杆

使用此杆让输出的文档对齐。如果此杆干扰输出，请向上拉出并锁定。

操作面板

使用操作面板，可以执行各种操作和设置。
指示灯的颜色和状态（亮起或闪烁）表示了本机的状态或是否有卡纸等错误。

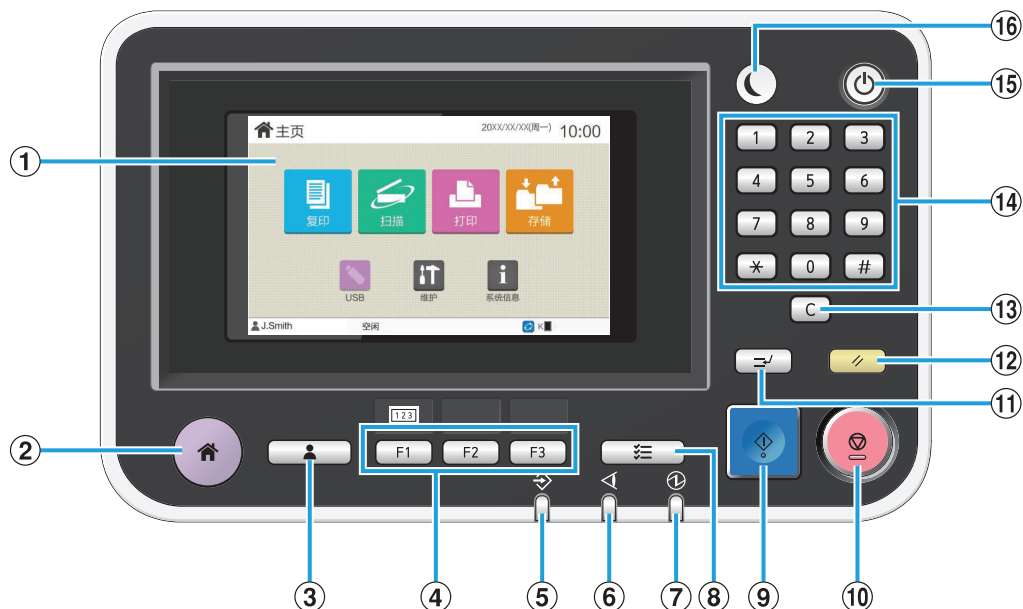

① 触摸面板

用于执行操作或设置。此面板也显示错误消息或确认消息等信息。
(第27页“触摸面板”)

② 主键

按此键调出[主页]画面。

③ 登录/注销键

按此键登录/注销。

④ 功能键

您可以预设常用功能和设置。将这些键作为快捷键使用。



• 关于如何注册功能和设置的特别说明，请联系您的管理员。

⑤ 数据LED

当有作业等待时此LED亮起，当本机收到数据时此LED闪烁。

⑥ 错误LED

当出现错误时此LED闪烁。

⑦ 主电源LED

当打开主电源时此LED亮起。

⑧ 作业状态键

按此键查看进行中或已完成的作业。

⑨ 启动键

按此键开始一项操作。

⑩ 停止键

按此键停止进行中的作业。

⑪ 中断键

如果正在打印作业时需要复印，请按此键。此功能可以让您暂停正在打印的作业以开始复印另一个文档。

⑫ 复原键

按此键将设置恢复为默认值。



• 仅所选模式的设置被复位。通过此操作，其它模式的设置保持不变。

⑬ 清除键

按此键清除输入的字母或数字。

⑭ 数字键

使用这些键输入数字。

⑮ 电源键

如果在主电源打开时按此键，操作电源将打开，并且此键亮起。按住此键将关闭操作电源，并且本机进入待机模式。

⑯ 唤醒键

当本机在省电模式中时，此键将亮起。当此键亮起时按此键，将使本机进入操作就绪状态。



- 当此键未亮起时按此键，将使本机进入睡眠模式。
-

触摸面板

[主页]画面

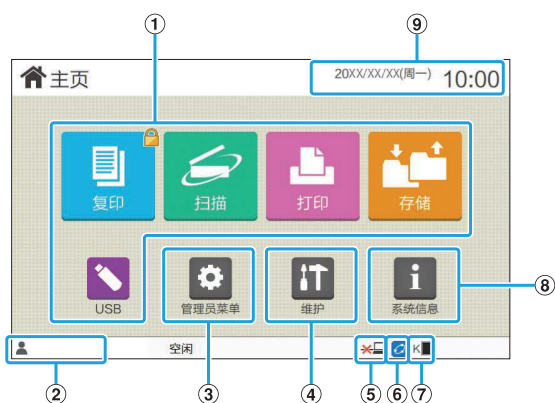

当在操作面板上按[主页]键时将显示[主页]画面。要进行设置和操作，轻触要使用的模式的按钮。



• 显示的畫面會因型號、連接的選購設備和設置而異。

① 模式按钮

轻触这些按钮调出对应的模式画面。按钮右上角的锁定图标表示必须登录才能使用此模式。

② 用户名

显示当前登录用户的名称。

③ [管理员菜单]按钮

轻触此按钮访问管理员设置。



• 当用户未以管理员身份登录时，不会显示此按钮。

④ [维护]按钮

轻触此按钮访问维护功能。

⑤ 脱机

当[联机/脱机]设置为[OFF]时，会显示此图标。

⑥ FORCEJET™ 链接图标

此图标表示打印所需的所有部件是否正在正常工作。关于更多信息，请参阅另外提供的“故障排除指南”。

⑦ 剩余的墨水量

此图标指示剩余墨水量。当临近要更换墨盒的时间时，此指示开始闪烁。为闪烁的颜色准备新墨盒。



• 当使用非RISO墨水时，无法显示剩余墨水量。

⑧ [系统信息]按钮

轻触此按钮显示消耗品、机器和用户信息。

⑨ 日期

显示当前日期和时间。

模式画面

按[主页]画面上的模式按钮将调出对应的模式画面。

[复印]画面

如果您正在使用选购的扫描仪，您可以在此画面上操作或确认复印作业。



① 功能按钮

选择可在复制模式中使用的功能。

② 设置按钮

使用这些按钮设置复印功能。
轻触[更多菜单]显示其它设置按钮。

③ 份数

在此处输入或确认份数。

④ </> 按钮

使用这些按钮切换设置按钮页面。
当前页面和设置按钮页面总数以分数显示。

[扫描]画面

如果您正在使用选购的扫描仪，您可以在此画面上操作或确认扫描作业。
传送扫描数据有三种方式。

■ 邮件

您可以通过电子邮件发送扫描的数据。



① 功能按钮

选择可在扫描模式中使用的功能。

② 设置按钮

使用这些按钮输入[地址]、[文档名称]和[发件人]，并设置扫描仪功能。
轻触[更多菜单]显示其它设置按钮。

■ 个人电脑

您可以将扫描的数据发送到网络上的电脑。



① 功能按钮

选择可在扫描模式中使用的功能。

② 设置按钮

使用这些按钮输入[目的地]和[文档名称]，并设置扫描仪功能。
轻触[更多菜单]显示其它设置按钮。

■ 控制台

您可以将扫描的数据保存到本机的内置硬盘。可以从RISO Console下载保存的数据。



① 功能按钮

选择可在扫描模式中使用的功能。

② 设置按钮

使用这些按钮输入[文档名称]，并设置扫描仪功能。
轻触[更多菜单]显示其它设置按钮。

[打印]画面

在此画面上，您可以操作和确认从电脑发送的打印作业。

■ 等待作业列表画面

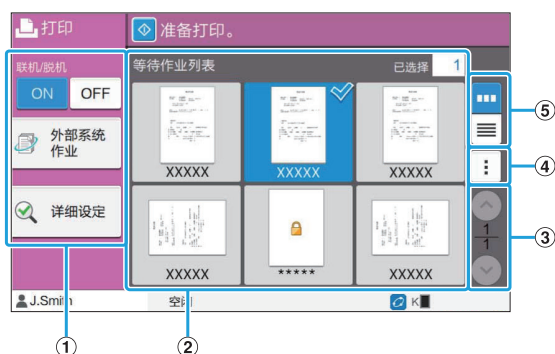

- ① 功能按钮
选择可在打印模式中使用的功能。
- ② 视图
等待作业在此视图中列出。
- ③ ▲/▼ 按钮
使用这些按钮切换视图页面。
显示当前页面和页面总数。
- ④ 副菜单
您可以编辑或删除所选作业的设置。
- ⑤ 视图选择按钮
您可以选择是以缩略图还是列表形式查看等待作业。
 - [缩略图图标]：以缩略图形式查看
 - [列表图标]：以列表形式查看

■ 更改设置画面

当您在[等待作业列表]画面上的副菜单中选择[更改设置]时，会显示此画面。

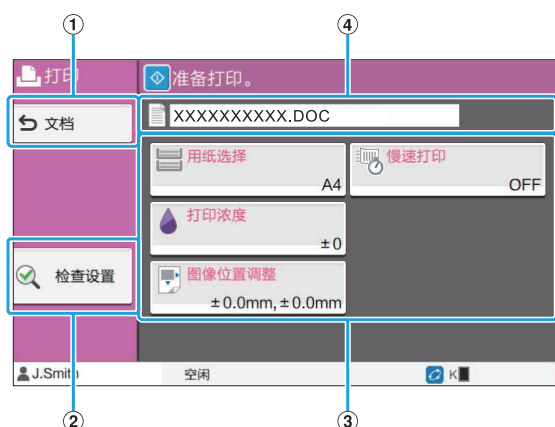

- ① [文档]按钮
轻触此按钮显示[等待作业列表]画面。
- ② [检查设置]按钮
轻触此按钮显示当前设置。
- ③ 设置按钮
使用这些按钮设置打印功能。

- ④ 文档名称
此处显示所选文档的名称。

[存储]画面

您可以在此画面上操作和确认存储的作业。存储模式有两个功能：[保存]允许您将数据保存到文件夹，而[加载]能让您打印文件夹中保存的文档。

■ [存储] - [保存]中的文件夹列表画面

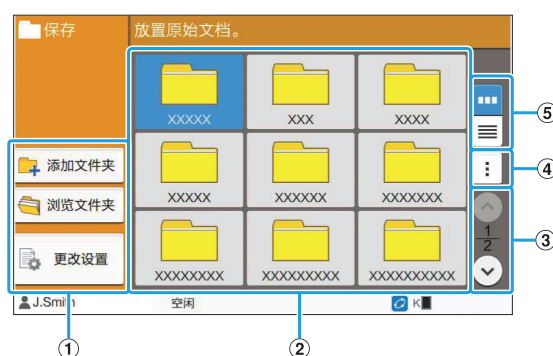

- ① 功能按钮
选择可在存储模式中使用的功能。
- ② 视图
文件夹在此视图中以列表显示。
- ③ ▲/▼ 按钮
使用这些按钮切换视图页面。
显示当前页面和页面总数。
- ④ 副菜单
您可以改变文件夹的颜色和名称。
- ⑤ 视图选择按钮
您可以选择是以图标还是列表形式查看文件夹。
 - [图标图标]：以图标形式查看
 - [列表图标]：以列表形式查看

■ [存储] - [保存]中的文档列表画面

当您在文件夹列表画面上轻触[浏览文件夹]时，会显示此画面。

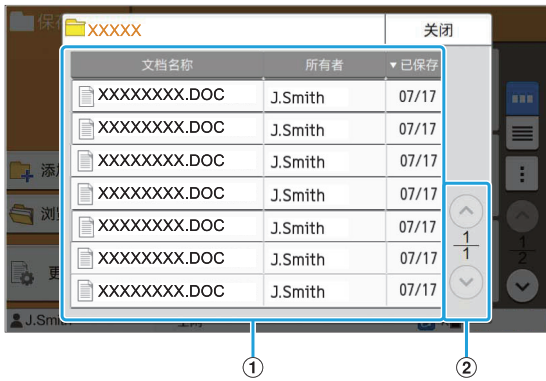

① 视图

文件夹中保存的文档以列表显示。
显示[文档名称]、[所有者]和[已保存]。

② ^/▽按钮

使用这些按钮切换视图页面。
显示当前页面和页面总数。

■ [存储] - [保存]中的更改设置画面

当您在文件夹列表画面上轻触[更改设置]时，会显示此画面。

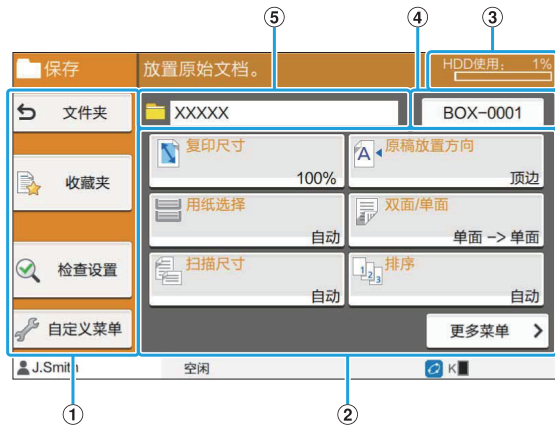

① 功能按钮

选择可在存储模式中使用的功能。

② 设置按钮

使用这些按钮设置存储（保存）功能。

③ [HDD使用]指示

当前使用的内置硬盘空间以百分比表示。

④ 文档名称按钮

按此按钮打开[文档名设置]画面。使用此按钮命名文档。

⑤ 目标文件夹

此处显示文件夹列表画面上选择的目标文件夹名称。



- 如果内置硬盘中的可用空间较少，请删除文件夹中不需要的文档增加可用空间。
- 一个文件夹中最多可保存1,000个文件。

■ [存储] - [加载]中的文件夹列表画面

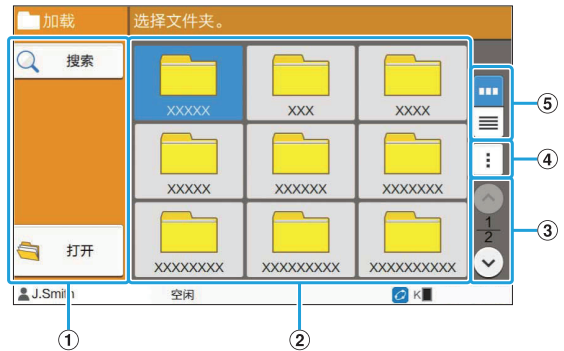

① 功能按钮

选择可在存储模式中使用的功能。

② 视图

文件夹在此视图中以列表显示。

③ ^/▽按钮

使用这些按钮切换视图页面。
显示当前页面和页面总数。

④ 副菜单

您可以改变文件夹的颜色和名称。

⑤ 视图选择按钮

您可以选择是以图标还是列表形式查看文件夹。

- [图标]：以图标形式查看
- [列表]：以列表形式查看

■ [存储] - [加载]中的文档列表画面

当您在文件夹列表画面上轻触[打开]时，会显示此画面。

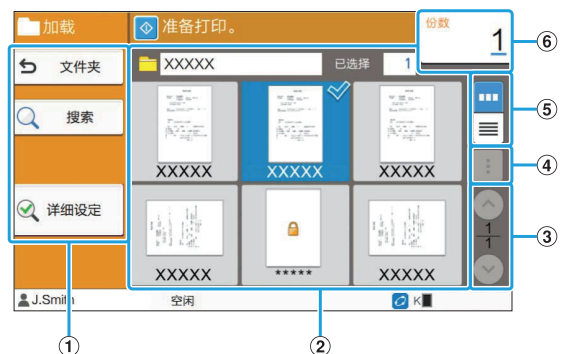

① 功能按钮

选择可在存储模式中使用的功能。

② 视图

文件夹中保存的文档以列表显示。

③ ^/▽按钮

使用这些按钮切换视图页面。
显示当前页面和页面总数。



④ 副菜单

您可以改变所选文档的名称，编辑文档设置或者删除文档。

您也可以将所选文档复制到USB闪存或另一个文件夹。

⑤ 视图选择按钮

您可以选择是以缩略图还是列表形式查看文档。

- ：以缩略图形式查看
- ：以列表形式查看

⑥ 份数

输入或确认打印份数。

[USB]画面

您可以在此画面上操作和确认USB作业。USB模式有两个功能：[保存]允许您将扫描的数据保存到USB闪存，而[加载]能让您打印从打印机驱动程序保存到USB闪存的文档（PRN文件）。关于如何将文档保存到USB闪存的特别说明，请参阅“打印”中的“输出和目的地”（第91页）。



- 仅PRN格式的文件可以打印。
- PRN文件以为理想科学工业株式会社专门研究的格式通过打印机驱动程序输出。无法使用其它制造商的打印机或应用程序打开PRN文件。

■ [USB] - [保存]中的设置画面

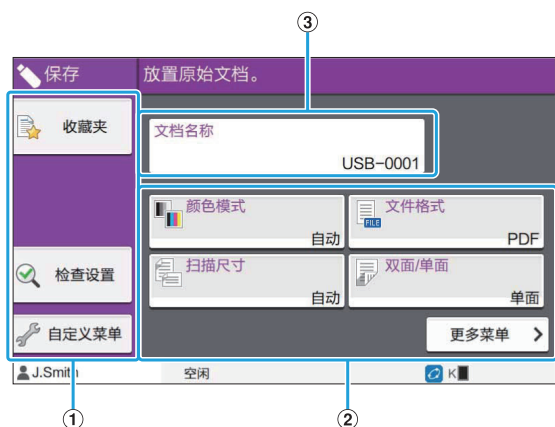

① 功能按钮

选择可在USB模式中使用的功能。

② 设置按钮

使用这些按钮设置USB保存功能。轻触[更多菜单]显示其它设置按钮。

③ [文档名称]按钮

按此按钮打开[文档名设置]画面。使用此按钮命名文档。

■ [USB] - [加载]中的文档列表画面

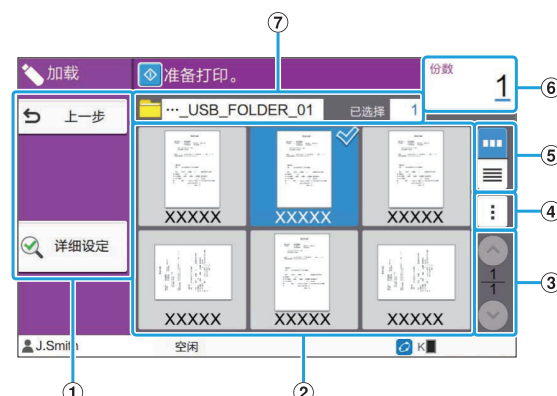

① 功能按钮

选择可在USB模式中使用的功能。

② 视图

保存到USB闪存的文件夹和文档以列表显示。

③ / 按钮



使用这些按钮切换视图页面。显示当前页面和页面总数。

④ 副菜单

您可以改变所选文档的打印设置，或者将文档复制到内置硬盘的文件夹。

⑤ 视图选择按钮

您可以选择是以缩略图还是列表形式查看文件夹和文档。

- ：以缩略图形式查看
- ：以列表形式查看

⑥ 份数

输入或确认打印份数。

⑦ 文件夹名称

此处显示所选文件夹或者用来保存文档的文件夹的名称。

■ [USB] - [加载]中的更改设置画面

当您在文档列表画面上的副菜单中轻触[更改设置]时，会显示此画面。



- 当您选择PDF文件时，如果轻触[打印设置]，将显示此画面。

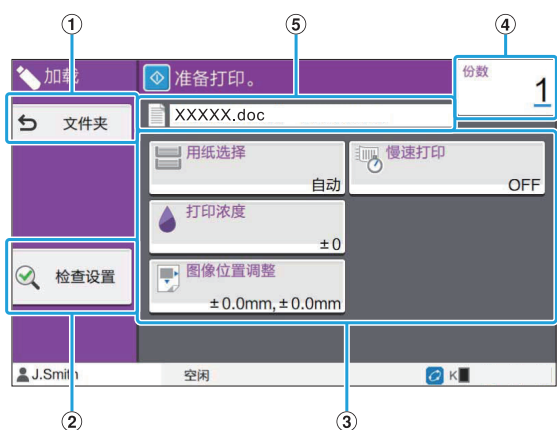

- ① [文件夹]按钮
轻触此按钮显示文档列表画面。
- ② [检查设置]按钮
轻触此按钮显示[检查设置]画面。
- ③ 设置按钮
使用这些按钮设置USB加载功能。
当您选择PDF文件时，轻触[更多菜单]按钮将调出其它设置按钮。
- ④ 份数
输入或确认打印份数。
- ⑤ 文档名称
此处显示所选文档的名称。

[管理员菜单]画面

仅当以管理员身份登录时，才会显示此画面。您可以访问管理员有权使用和修改的设置。关于更多信息，请参阅另外提供的“管理员指南”。

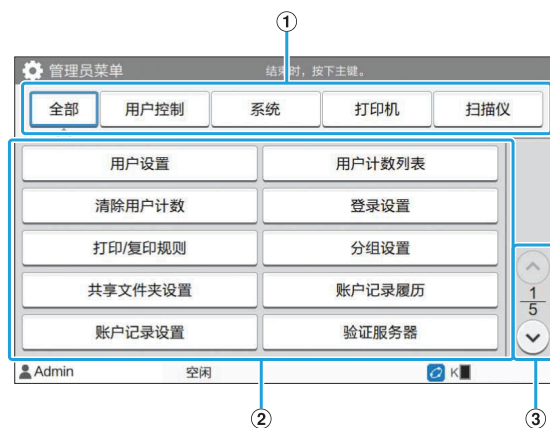

- ① 类别选择按钮
此处显示管理员菜单设置按钮的类别。
轻触[全部]显示管理员菜单中的所有设置按钮。
- ② 设置按钮
使用这些按钮设置管理员菜单功能。
- ③ ▲/▼按钮
使用这些按钮切换页面。

[维护]画面

可在此画面上使用[打印头清洗]、[前盖解锁]和其他功能。关于更多信息，请参阅另外提供的“故障排除指南”。



[系统信息]画面

■ 消耗品画面

此画面显示纸张和墨水等消耗品状态。您可以更改纸盘设置。



■ 机器信息画面

此画面显示与本机相关的信息。



① 按钮

使用这些按钮切换页面。

② [计数器]按钮

轻触此按钮查看各纸张尺寸的详细计数和计量表读数报告。

③ [信息打印]按钮

轻触此按钮打印系统信息或样本图像。

④ [状态/选项]按钮

轻触此按钮显示所连接选购设备的信息和状态。

■ 用户信息画面

此画面显示登录用户的用户名和群组。



① 信息按钮

您可以显示用户的使用状态。

轻触[密码更改]改变密码。

如果管理员设置了复印或打印限制，则轻触[计数限制显示]查看使用状态。

如果您正在使用选购的IC卡读卡器，轻触[IC卡]为登录的用户注册卡信息。



• 如果您正在使用外部系统连接，还会显示以下按钮。

- [余额显示]：您可以查看每个登录用户的余额。

关于使用[外部系统连接]功能的结算系统的更多信息，请联系您的经销商或授权的服务代表。

■ 许可证信息画面

此画面显示与本产品配合使用的系统的许可证信息。

触摸面板

您可以使用触摸面板和操作面板上的按键操作本机。若要使用触摸面板上的按钮，请用手指轻触此按钮。

选择按钮

若要选择触摸面板上的按钮，请用手指轻触此按钮。

所选按钮将变为蓝色。



当前情况下不可用的按钮显示为灰色。当符合所需条件时，您可以使用这些按钮。关于详情，请联系您的管理员。



因为[封面]设置为[ON]，所以此项可用。因为[封底]设置为[OFF]，所以此项不可用。

确认/取消设置

当画面上显示[确定]时，您必须轻触[确定]才能保存设置。如果您不轻触[确定]，设置可能会被取消。若要取消编辑的设置，请轻触[取消]。



设置按钮的颜色

当改变了设置时，设置按钮的颜色会改变，表示设置已经从默认值进行了改变。



输入文本

当输入用户名或密码时，在文本输入画面上输入所需信息。

1 逐个轻触要输入的字符。

若要移动光标，轻触[→]或[←]。如果想删除光标左边的一个字符，轻触[✕]。

- 如果可用字符像密码一样受到限制，无法使用的字符显示为灰色。
- 若要输入大写字母，先轻触[Shift]，然后输入字符。若要恢复为小写字母输入，再次轻触[Shift]。
- 可输入的最大字符数量和当前输入的字符数量显示在文本输入字段的右边。



2 输入文本后，轻触[确定]。

- 根据输入区域而定，轻触该区域可能无法打开输入画面。这种情况下，请使用数字键输入文本。
- 当前选择的区域以数字或字母下显示闪烁的短线进行表示。若要切换区域，轻触要在其中输入文本的区域。

准备工作

本章说明如何打开电源、登录、装入纸张和其它准备工作，让本机进入准备就绪状态。



- 当使用进纸盘时，您无需设定标准进纸盘。
- 通过RISO Console，您可以在电脑上确认本机的状态。（第124页“RISO Console概述”）

电源

本机有两个电源开关：主电源开关和[电源]键。使用主电源开关打开整个打印机的主电源。按[电源]键启动本机。



- 若要在正常使用时关闭本机电源，请按住操作面板上的[电源]键。
- 除非有闪电电击风险或者打算长期不使用本机时，否则请勿关闭主电源。

打开电源

- 1 确保电源插头已插入电源插座。
- 2 打开主电源开关。
操作面板上的[主电源] LED亮起。
- 3 按操作面板上的[电源]键。
电源打开，并且[电源]键亮起。

关闭电源

- 1 按住操作面板上的[电源]键。
- 2 确认[电源]键已熄灭，然后关闭主电源开关。
[主电源] LED熄灭。



- 要再次打开主电源，先确保[主电源] LED熄灭。

- 仅在关闭主电源开关后，才能拔出电源插头。

省电功能

如果您让本机闲置一段时间，本机会自动进入省电模式。

省电模式有两种状态：背光关闭状态和睡眠状态。睡眠的相应过渡时间和电源消耗由管理员设置。当省电模式打开时，触摸面板将关闭，并且[唤醒]键亮起。

当您按[唤醒]键时，省电模式将被取消，并且本机恢复为正常操作模式。

与背光关闭状态相比，本机从睡眠状态恢复需要的时间更长。

登录

模式按钮右上角的锁定图标表示必须登录才能使用这些模式。



- 首次登录时，您需要使用由管理员提供的临时密码。

登录



- 当使用选购的IC卡读卡器时，您可以通过将IC卡放在读卡器上进行登录。

- 1 按[登录/注销]键。

2 在[登录]画面上，选择您的名称。

若要找到您的名称，按[↑]或[↓]滚动名称，或者按索引按钮显示用户名。
选择您的名称后，会显示[密码输入]画面。

3 输入密码，并轻触[登录]。

按照显示的说明进行操作。



- 首次登录时，请将临时密码更改为自己的密码。

成功登录后，会再次显示[主页]画面。
您的用户名显示在画面的左下方。



- 完成操作后，请务必按[登录/注销]键注销。



- 如果您无法找到自己的名称，或者如果忘记了密码，请联系您的管理员。
- 如果[主页]画面的左下方未显示您的用户名，请轻触模式按钮，并执行“登录”下步骤2和步骤3中描述的操作。成功登录后，会显示所选模式的画面。

改变登录密码

1 登录后，轻触[主页]画面上的[系统信息]。

2 轻触[用户信息] - [密码更改]。

3 输入新密码，然后轻触[下一步]。

4 在[更改密码 (确认)]画面上，再次输入新密码，然后轻触[确定]。

装入纸张

将纸张装入进纸盘、标准进纸盘和增设纸盘（选购）。



- 建议将最常用的纸张类型装入进纸盘。
- 将标准进纸盘用于以下纸张类型。
 - 厚纸和其它特殊纸张
 - 预印纸张
 - 明信片
 - 信封

关于更多信息，请参阅“打印纸”（第20页）。

- 有关如何将纸张装入增设纸盘的更多信息，请参阅“装入纸张”（第151页）。

将纸张装入进纸盘

1 朝前方拉出纸盘。

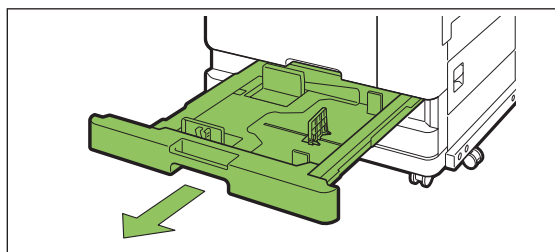

2 握住进纸导向杆，向前拉以展开进纸导板直到停止。

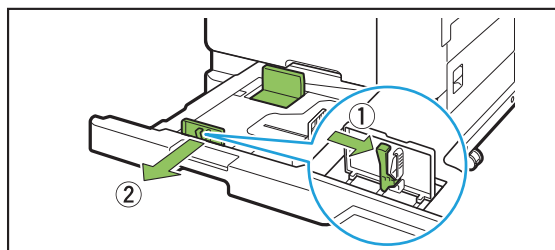

3 移动挡板留出空间。 握住两边移动挡板。

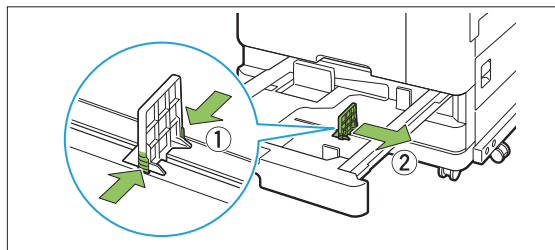

4 装入纸张。

当使用正面和背面特性不同的纸张时，请将打印面朝向装入。请勿装入过多纸张。

装入纸张时，小心不要让纸张边缘接触纸张导板，以防纸张弯曲。

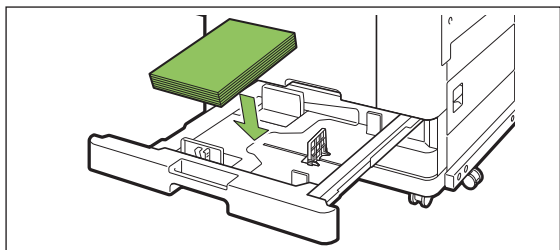

5 根据纸张边缘移动进纸导板和挡板。

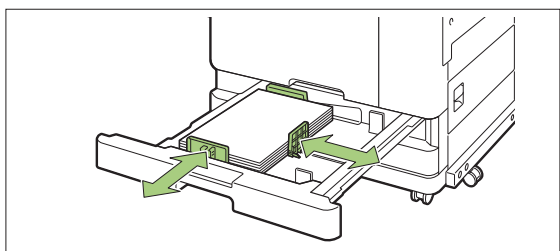

- 本机根据挡板位置检测纸张尺寸。务必根据纸张边缘移动导板和挡板。
- 若要放置A3纸或B4纸，请根据类型正确安装A3/B4纸张导板。捏住A3/B4纸张导板的两边，将其滑出，然后滑到所需纸张尺寸对应的孔。

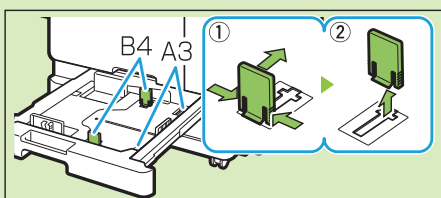

当使用B4纸时

6 将纸盘重新推入本机。

7 在操作面板上，确认纸盘设置。

当您切换到不同类型或尺寸的纸张时，请更新进纸盘设置。（第49页“用纸选择”）

将纸张装入标准进纸盘

1 打开标准进纸盘，直到停止。

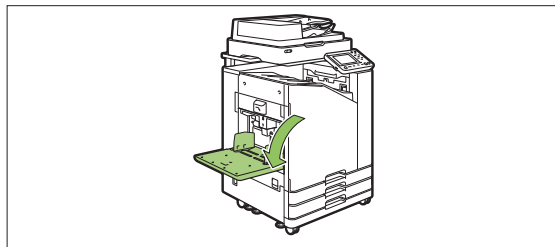

2 展开导板。

抬起进纸导向杆（两边）解锁，然后滑动导板。

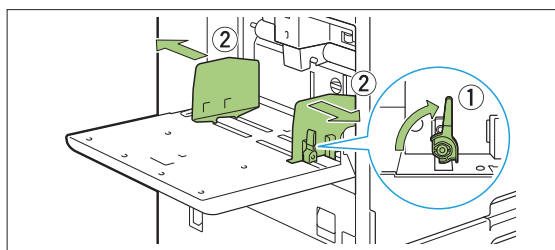

3 装入纸张。

打印面面朝上，装入纸张。

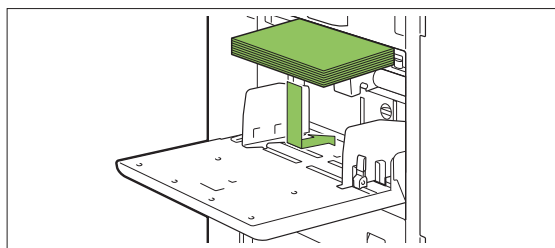

- 当在信封上打印时，建议连接选购的堆叠出纸盘和信封进纸器。
- 装入信封时，务必打开封舌，且底边先进入本机。

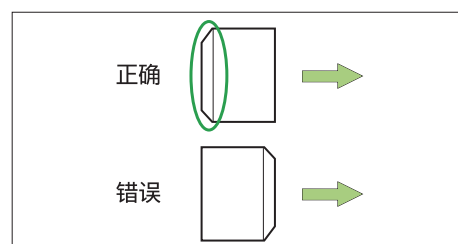

- [旋转]功能适合从电脑在信封上打印。

4 调节纸张导轨，使其适合纸张尺寸。

根据纸张边缘移动导轨，并按压导向杆进行锁定。

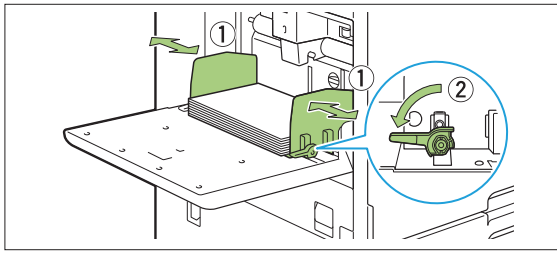

- 本机会检测导轨位置处的纸张尺寸。务必根据纸张边缘移动导轨和挡板。
- 当装入A4、Letter或A5尺寸的纸张时，请勿将备用纸张放在纸张尺寸检测传感器上。如果挡住传感器，本机将无法正确检测纸张尺寸。

5 调节进纸压力调节杆。

通常使用时，设置为“✖（正常）”。使用信封、绘图纸、明信片 and 类似产品，设置为“⊗（卡）”。

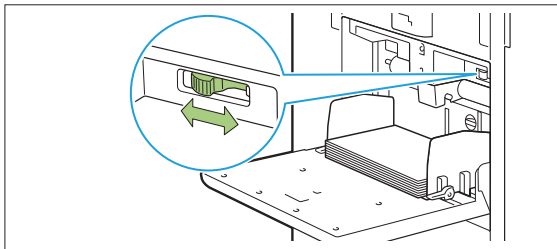

6 在操作面板上，确认纸盘设置。

当您切换到不同类型或尺寸的纸张时，请更新进纸盘设置。（第49页“用纸选择”）

添加或切换标准进纸盘中的纸张

装入更多纸张或者切换纸张时，按标准进纸盘下降按钮。请注意，取出所有纸张时，标准进纸盘会自动降低。

1 按标准进纸盘下降按钮降低标准进纸盘。

按住此按钮，直到托盘到达所需位置。

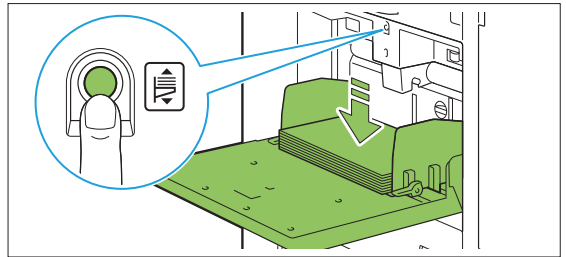

2 装入更多纸张，或者切换装入的纸张。

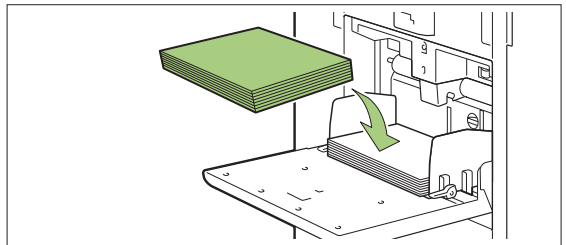

关闭标准进纸盘



- 执行此操作时，确保电源已打开。

1 取出装入的纸张。

标准进纸盘开始降低。

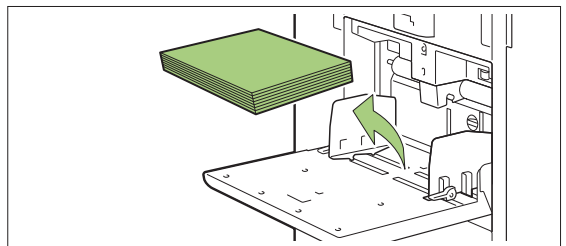

2 关闭标准进纸盘。



- 确保在关闭标准进纸盘前标准进纸盘已降到底。

安装打印机驱动程序

如果您想从电脑发送数据以便在本机上打印，您必须先安装打印机驱动程序。



- 请以具有管理员权限的用户身份登录。
- 关闭所有正在运行的应用程序。
- 关于如何卸载打印机驱动程序的特别说明，请参阅另外提供的“管理员指南”。
- 如果正使用macOS或Linux，则安装选购的PostScript附录套件。

操作环境

激活打印机驱动程序的电脑系统要求推荐如下表。

内存	8 GB或更大
CPU	酷睿i5-8400 2.8GHz或更高级
显示屏	1024 × 768或更高分辨率

安装

1 将附送的DVD-ROM装入电脑的DVD-ROM驱动器。

安装向导会自动启动。如果安装向导未启动，双击DVD-ROM上的文件“Install.exe”。

2 在下拉菜单中选择打印机系列，然后单击[OK]。

3 在下拉菜单中选择所需语言，然后单击[OK]。

4 单击[下一步]。

5 按照画面指示配置设置。

6 当显示打印测试页的消息时，单击[是]。

7 确认测试页已正确打印，然后单击[确定]。



- 按下[显示“ReadMe”文件。]，将显示包括使用本机注意事项的“Readme”画面。请务必阅读此信息。

8 单击[完成]。

当在现有的打印机驱动程序上进行覆盖安装时，电脑会重启。



- 如果现在要重启电脑，取消[现在重新开始]复选框的复选标记，然后单击[完成]。

9 从电脑中取出DVD-ROM。



- 当首次使用打印机驱动程序或者将选购设备添加到本机时，请配置打印机设置。当连接了选购设备时，请先配置设置，以使用某些功能。不可用的功能显示为灰色。（第103页“[环境]选项卡”）
- 请妥善保管DVD-ROM，以便将来参考。

关于作业

本节说明了如何使用每个画面的文档列表中可用的[详细设定]、[打印]、[删除]和其他功能。您可以按[作业状态]键查看进行中或已完成的作业。



- 作业是本机在各模式（例如打印模式、复制模式）中执行的任务单元。
- 以下情况下，作业名称显示为“*****”。
 - 在打印机驱动程序上勾选了[隐藏任务名称]复选框的作业（第101页“PIN码”）

[正在处理 / 空闲]画面

轻触[正在处理 / 空闲]显示进行中作业和等待打印作业的列表。从列表顶部依次打印作业。

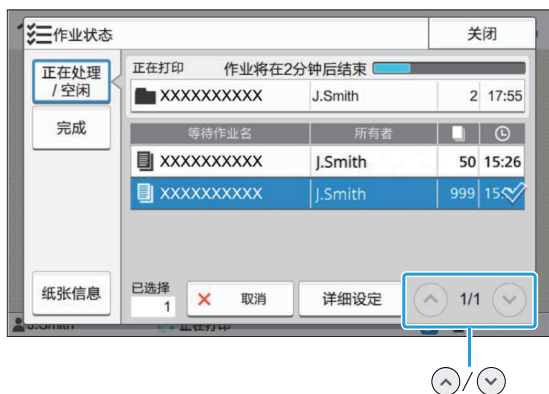

- [正在处理 / 空闲]下的输出顺序（作业优先顺序）
当在本机上执行中断复印时，中断复印作业优先于打印机驱动程序发送的作业。

作业列表

作业列表显示正在打印、处理和等待打印的作业名称、状态、所有者名称、份数和接收时间。作业名称左侧会显示表示作业类型的图标。

图标	作业类型
	复印作业
	打印作业
	存储（载入）作业
	USB（载入）作业
	PS作业（当使用选购的PostScript附录套件时）
	有PIN代码的作业
	损坏的作业



- 轻触 / 在列表中切换页面。

确认作业的当前状态

正在打印和处理的作业的当前状态会显示进度条。对于当前打印的作业，还会显示预计的完成时间。



- 如果使用了不同原稿尺寸功能，或者当打印作业的页数未知时，不会显示预计完成时间。

取消作业

若要取消作业，请选择要取消的作业，然后轻触[取消]或者按[停止]键。若要取消有PIN代码的作业，您需要输入PIN代码。

确认作业的详情

轻触[详细设定]查看进行中或等待打印作业的详情。

[完成]画面

轻触[完成]显示已完成作业的列表。

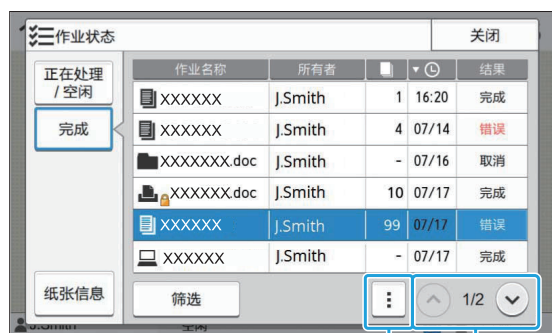

副菜单 /

您可以确认作业名称、所有者、已打印份数、打印日期/时间和处理结果。

作业名称左侧会显示表示作业类型的图标。

图标	作业类型
	复印作业
	打印作业
	扫描（邮件）作业
	扫描（个人电脑）作业
	扫描（控制台）作业
	存储（保存）作业
	存储（载入）作业
	USB（保存）作业
	USB（载入）作业
	PS作业 (当使用选购的PostScript附录套件时)
	有PIN代码的作业
	损坏的作业



- 轻触副菜单确认作业详情、再次打印作业或者删除作业。
- 轻触[筛选]设置要列出的已完成作业的类型。
- 轻触 / 在列表中切换页面。
- 轻触[作业名称]或[所有者]等类型在显示升序和降序之间切换排列顺序。

- 此列表还会显示已处理作业的历史记录。保存期限和列表中显示的作业数量由管理员指定。关于详情，请联系您的管理员。

[纸张信息]画面

轻触[纸张信息]显示正在进纸的纸盘。
要在用本机打印期间添加纸张时，请检查该画面上可用的纸盘。

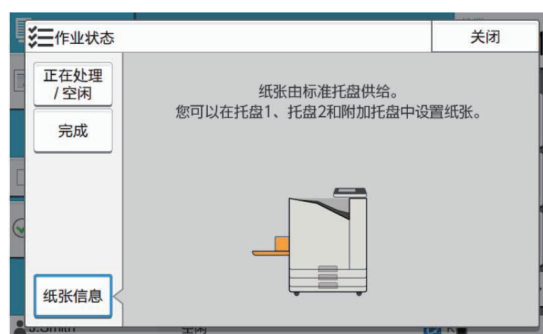

用扫描仪扫描和复印纸质文档。

可使用不同的复印选购件满足各种用途和应用场合，例如双面复印和将多张纸质文档复印到一张纸。

复印操作概述

第44页

1. 装入原稿。



2. 轻触[主页]画面上的[复印]。



3. 更改设置。



4. 使用数字键指定份数。



5. 按[启动]键。

复印设置

第49页

本节详细说明每个复印设置。

复印模式功能按钮

第66页

本节说明复印模式中可使用的功能。



1



复印

复印操作概述

本节说明基本复印操作。

步骤

1 装入原稿。

关于可使用的原稿类型的更多信息，请参阅“原稿”（第19页）。

■ 在ADF中

1) 将原稿装入ADF。

对齐原稿，并面朝上放置。

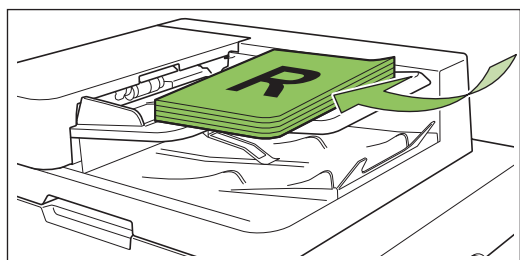

2) 根据原稿宽度，滑动原稿导轨。

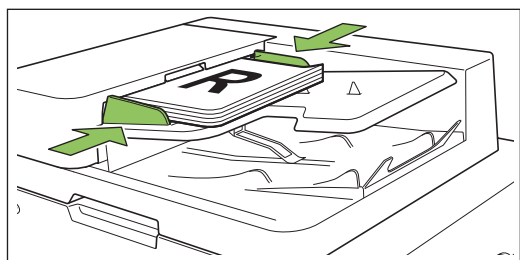

■ 在稿台玻璃上

1) 打开原稿盖板。

2) 装入原稿。

将原稿面朝下放在玻璃上。将原稿的角和玻璃的左上角对齐。

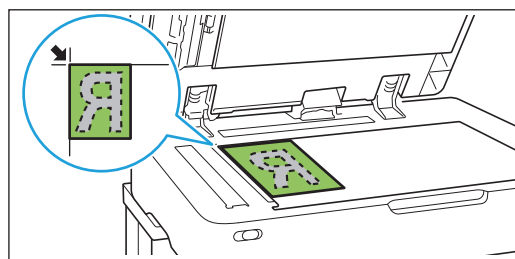

3) 关闭原稿盖板。



• 轻轻打开和关闭原稿盖板。

2 轻触[主页]画面上的[复印]。



3 更改设置。

指定复印后加工设置。关于可配置功能的更多信息，请参阅“设置列表”（第47页）。

4 使用数字键指定份数。

输入所需份数，最多9,999。

5 按下[启动]键。

显示[正在复制]画面，并且开始复印原稿。画面上会显示当前状态。



- 当您轻触[慢速打印]并勾选复选框时，打印速度将变慢。这样也会减弱打印作业时本机产生的噪音。
- 当您在打印作业时复印文档时，按[中断]键暂停当前作业，然后启动另一个复印作业。

■ 当使用稿台玻璃扫描多页原稿时

扫描一页原稿后，会显示画面，询问是否需要扫描另一页。

当需要扫描另一页时，装入下一页，并轻触[扫描]。扫描完原稿的所有页面时，轻触[已扫描]。



- 当[排序]设置为[有序]时，会显示上述确认画面。(第51页“排序”)

装入下一个复印作业

复印过程中，一旦扫描完一份原稿，即可开始扫描下一份原稿。

1 按下[正在复制]画面上的[关闭]。

2 装入下一份原稿，然后按[启动]键。 显示一条消息，并且原稿作为下一个作业复印。

取消复印

1 按下[停止]键。 显示[正在挂起]画面。



2 轻触[取消]。

显示[确认]画面。

3 轻触[确定]。

复印被取消。

4 轻触[关闭]。

复印过程中更改设置

1 按下[停止]键。

显示[正在挂起]画面。

2 轻触[更改设置]。

显示[更改设置]画面。



3 更改设置。

您可以更改以下设置。

- 慢速打印 (第64页“慢速打印”)
- 打印浓度 (第52页“打印浓度”)
- 用纸选择 (第49页“用纸选择”)
- 图像位置调整 (第58页“图像位置调整”)



- 如果您轻触[校样]，仅输出按[停止]键时正在处理的页面的一个副本。

4 轻触[关闭]。

5 轻触[继续]。

开始复印设置更改后的作业。

复印过程中进行维护

1 按下[停止]键。
显示[正在挂起]画面。

2 轻触[维护]。
显示[维护]画面。

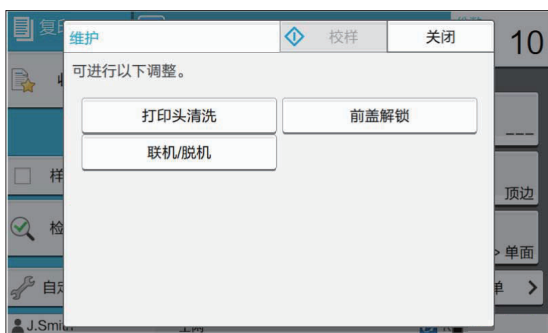

3 进行必要的调整。
以下维护选项可用。

- 打印头清洗
- 出纸导板调整
- 联机/脱机
- 前盖解锁



- 轻触[联机/脱机]显示[联机/脱机]画面。
当该设置设定为[OFF]时，本机将不会从电脑等网络设备接收作业。当您独占使用本机且不会被其他作业中断时，此选项很有用。
- 关于[打印头清洗]和[前盖解锁]的更多信息，请参阅单独提供的“故障排除指南”。
- 如果您轻触[校样]，仅输出按[停止]键时正在处理的页面的一个副本。
- 如果您正在使用选购的自动控制堆叠纸盘，您可以从[出纸导板调整]调整堆叠纸盘的位置。
关于更多信息，请参阅另外提供的“故障排除指南”。

4 轻触[关闭]。

5 轻触[继续]。
复印作业以应用的调整继续。

设置列表

以下是复制模式中可使用的设置列表。

设置项目	说明	请参阅
复印尺寸	使用此项缩小或放大复印的图像。	第49页
用纸选择	根据复印纸张，更改进纸盘、纸张类型和进纸控制设置。	第49页
扫描尺寸	为原稿指定扫描尺寸。	第51页
原稿放置方向	指定原稿方向。	第51页
双面/单面	指定原稿的扫描面和纸张的打印面。	第51页
排序	指定制作多份原稿的打印方法。	第51页
扫描浓度	调整原稿的扫描浓度。	第52页
打印浓度	指定打印浓度。	第52页
ADF扫描&暂停	使用此项在即使因原稿页数太多而必须分成多套装入原稿时也可复印为一个作业。	第52页
不同原稿尺寸	当原稿中使用了多种不同的原稿尺寸时，使用此项。	第53页
书籍阴影消除	使用此选项在复印打开的书籍时消除副本中央的阴影。	第53页
页面分割	使用此项将双开页面扫描为两个部分（左边和右边）。	第53页
拼版	使用此项将连续的页面合并到一张纸上。	第54页
画像重复	此功能将同一原稿的多个副本合并到一张纸上。	第55页
小册子	创建小册子时指定拼版。当连接了选购的多功能整理器时，也可以使用骑马订装订法来制作小册子。	第55页
标记	使用此项将页码、日期和文本打印在页眉或页脚。	第55页
页边距	使用此项将边框添加到纸张的页边距。	第57页
原稿类型	选择原稿类型，以便在打印扫描数据前执行适当的图像处理。	第57页
伽玛调整	使用此项调整扫描数据的色彩平衡（K）。	第57页
图像设定	指定原稿的图像处理。	第58页
底色消除	让背景色（底色）变得较浅，以便文本更容易阅读。	第58页
图像位置调整	当调整打印位置时，指定此项。	第58页
覆盖图	在制作副本时层叠已经保存在存储中的图像。	第58页
编程	当所需份数因群组（例如公司部门或班级）而异时，指定此项。您可以快速打印所需套数的正确份数。	第59页
添加封面	指定此项在打印材料的前面和后面添加封面和封底。	第62页
分类/插页	为插页配置设置。当连接了选购的或多功能整理器交错装订托盘时，交错出纸设置也可用。	第63页
装订余边	指定装订余边。	第63页
装订/打孔	配置装订设置。 (当使用选购的交错装订托盘时)	第149页
	指定装订和打孔设置。 (将选购的多功能整理器与打孔单元配合使用时)	第162页
折页	为纸张折叠配置设置。 (将选购的多功能整理器与折页单元配合使用时)	第163页
慢速打印	使用此项降低打印速度。此项也会削弱正在处理作业的操作音。	第64页

第1章复印

设置项目	说明	请参阅
出纸盘选择	为打印材料选择出纸盘。 (当使用选购的多功能整理器时)	第165页
	为打印材料选择出纸盘。(当使用选购的堆叠出纸盘时)	第170页
面朝上/下输出	指定是面朝上还是面朝下将打印材料输出到纸盘。 (当使用选购的多功能整理器时)	第165页
	指定是面朝上还是面朝下将打印材料输出到纸盘。 (当使用选购的堆叠出纸盘时)	第171页
连续出纸	使用此项在正在使用的出纸盘变满时自动切换出纸盘。 (当使用选购的多功能整理器时)	第165页
	使用此项在正在使用的出纸盘变满时自动切换出纸盘。(当使用选购的自动出纸盘时)	第171页
连续送纸	使用此项在所选纸盘纸张用完时从纸张尺寸和纸张类型相同的其它纸盘自动送纸。	第64页
图像自动旋转	使用此项在原稿和纸张方向不一致时将图像自动旋转90度。	第64页
建立扫描任务	将用不同设置扫描的多个原稿作为一个作业集中复印。	第64页
中断复印	通过使用此功能,您可以暂停正在打印的作业以复印另一个作业。	第65页
收藏夹	此功能调用常用设置。	第66页
追加复印	当再次复印刚刚复印的原稿时使用此项,无需再次扫描。	第66页
样本复印	当进行大量打印时使用此项确认打印结果;本机在打印一份后停止。	第66页
检查设置	使用此项确认当前设置。	第66页
自定义菜单	注册收藏夹和默认设置,以及编辑按钮顺序。	第67页

复印设置

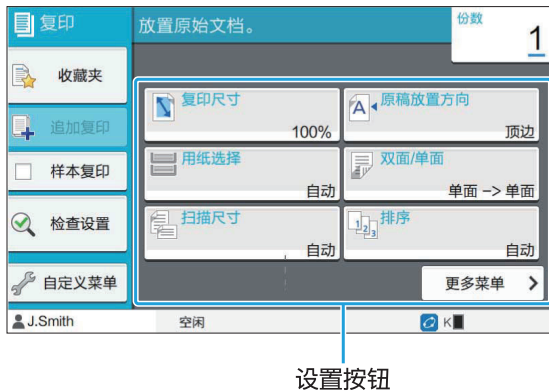

复印尺寸

以指定的复制尺寸进行复印。

[100%]

选择此项以100%进行复印。

[配合纸张]

复制尺寸根据原稿尺寸和纸张尺寸自动设置。（第49页“用纸选择”）

[缩小]

选择此项通过缩小标准尺寸的原稿以适应其它标准尺寸的纸张进行复印。

[放大]

选择此项通过放大标准尺寸的原稿以适应其它标准尺寸的纸张进行复印。

手动

复印时指定复制尺寸以放大或缩小原稿。

1 轻触[复印尺寸]。

显示[复印尺寸]画面。

2 指定复制尺寸。

若要使用用户定义的复制尺寸，轻触[▽]或[△]指定尺寸。您也可以使用数字键输入数字。

3 轻触[确定]。

用纸选择

选择进纸盘。

您也可以更改纸盘设置（纸张尺寸、纸张类型、双馈检查和自动选择）。

[自动]

如果您想要通过纸盘选择自动选择进纸盘，选择此项。

进纸盘选择

当使用与原稿尺寸不同的纸张尺寸，或者在[自动选择]未设置为[ON]的情况下使用纸盘时，选择进纸盘。

[纸托盘设置]

更改纸托盘设置。

1 轻触[用纸选择]。

显示[用纸选择]画面。

2 选择[自动]，或者选择进纸盘。

3 轻触[确定]。



• 如果您使用“不同原稿尺寸”（第53页）选项，[用纸选择]将设置为[自动]。

更改进纸盘设置

轻触[纸托盘设置]更改进纸盘设置。当更改纸盘中装入的纸张时，务必更改进纸盘设置。

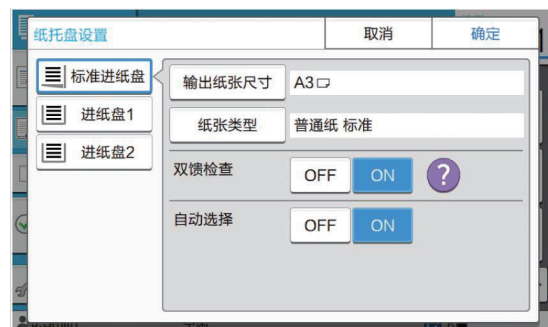

进纸盘选择

选择要更改设置的进纸盘。

1

[输出纸张尺寸]

选择纸张尺寸。

[纸张类型]

选择纸张类型和厚度。

[双馈检查]

选择是否检查多页纸张的送入。通常，此设置为[ON]。此功能通过透光性检测多页纸张，因此当使用背面打印的纸张或者底色暗的纸张或信封时，选择[OFF]。

[自动选择]

将此项设置为[ON]使进纸盘可用于自动选择。

1 轻触[用纸选择]画面上的[纸托盘设置]。

显示[纸托盘设置]画面。

2 选择要更改设置的进纸盘。

3 轻触[输出纸张尺寸]。

显示[输出纸张尺寸]画面。

4 选择纸张尺寸，并轻触[确定]。

5 轻触[纸张类型]。

显示[纸张类型]画面。

6 选择纸张类型，并轻触[确定]。

7 选择[双馈检查]设置。

8 选择是否让此进纸盘用于自动纸盘选择。

9 轻触[确定]。



• 建议不要让装有特殊纸张（优质纸、彩色纸、厚纸、带信头的纸等）的纸盘用于自动选择。

■ 输出纸张尺寸

[自动]

若要自动检测标准尺寸的纸张，则勾选此选项。

[标准]

指定标准尺寸。

[自定义]

选择此项从管理员预先注册的非标准纸张尺寸中选择。

[手动]

指定未注册的非标准纸张尺寸。

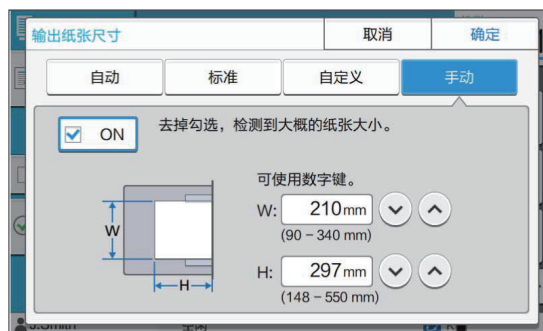

• 如果未指定纸张尺寸，纸张宽度设置为各进纸盘导板的宽度。相关纸盘的最大长度用于长度。

■ 纸张类型

[类型]、[厚度]



• 如果标准进纸盘中装入的纸张厚度设置为[信封]，无法从标准进纸盘执行双面打印。
 • 使用标准进纸盘执行以下任一操作时，[厚度]自动更改为[信封]：
 - 在[输出纸张尺寸]的[标准]中选择信封尺寸
 - 当为[输出纸张尺寸]选择[自动]时，装入可在标准进纸盘中检测其尺寸的信封
 然后，当执行以下任一操作时，[厚度]将返回到原始设置：

- 在[输出纸张尺寸]的[标准]中选择信封以外的纸张尺寸
- 当为[输出纸张尺寸]选择[自动]时，装入可在标准进纸盘中检测其尺寸的信封之外的纸张
- 本机根据所选纸张类型选择颜色配置文件。
(当您更改纸张类型时，打印结果会改变。)
如果打印结果不是预期结果，更改纸张类型。
- 当使用特殊纸张时，您可以针对[厚度]将设置添加到[U1]至[U5]。关于更多信息，请联系您的经销商或授权的服务代表。

扫描尺寸

为原稿指定扫描尺寸。

[自动]

如果您想要自动检测原稿的扫描尺寸，选择此项。

[标准]

当使用与原稿尺寸不同的标准尺寸时，选择此项。

[自定义]

选择此项从管理员预先注册的非标准纸张尺寸中选择。

[手动]

指定未注册的非标准纸张尺寸。

1 轻触[扫描尺寸]。

显示[扫描尺寸]画面。

2 为原稿指定扫描尺寸。

若要使用未注册的非标准尺寸，轻触[手动]画面上的[▽]或[△]输入数值。
您也可以使用数字键输入数字。

3 轻触[确定]。

原稿放置方向

[顶边]

将原稿顶部朝向稿台玻璃或ADF背面装入原稿时，选择此项。

[向左]

将原稿顶部朝向稿台玻璃或ADF左边（使原稿文本朝向一边）装入原稿时，选择此项。

1 轻触[原稿放置方向]。

显示[原稿放置方向]画面。

2 选择原稿放置方向。

3 轻触[确定]。

双面/单面

指定原稿的扫描面和纸张的打印面组合。

[单面 -> 单面]

原稿的一面被扫描，并打印在纸张单面上。

[单面 -> 双面]

原稿的一面被扫描。然后扫描的数据打印在纸张双面上。

[双面 -> 双面]

原稿的双面被扫描，并分别复印到纸张双面上。

[双面 -> 单面]

原稿的双面被扫描。扫描的双面数据被复印到两张独立的纸张的单面上。

[分页方向]

指定页面是左右还是上下打开。

[原稿放置方向]（第51页“原稿放置方向”）

下面以将扫描的原稿单面数据复印到纸张双面为例说明如何设置扫描面和打印面的组合。

1 轻触[双面/单面]。

显示[双面/单面]画面。

- 如果显示[确认]画面，则将原稿放置方向设置为[顶边]或[向左]。

2 轻触[单面 -> 双面]。

3 指定分页方向。

4 轻触[确定]。

排序

指定制多个副本时的出纸方法。

[自动]

如果在将原稿装入ADF时想要本机按套数对副本排序，且在将原稿装入稿台玻璃时按页面对副本排序，则选择此选项。

[有序]

选择此项以套为单位制作副本。

[无序]

选择此项按页面复印。

1

1 轻触[排序]。
显示[排序]画面。

2 选择排序类型。

3 轻触[确定]。

扫描浓度

您可以调整原稿的扫描浓度。
[-2]、[-1]、[±0]、[+1]、[+2]

1 轻触[扫描浓度]。
显示[扫描浓度]画面。

2 选择扫描浓度。

3 轻触[确定]。



- 您可以在复印有背景色的文本原稿或者打印在彩色纸张上的原稿时让背景色（底色）较浅，以便文本更容易阅读。（第58页“底色消除”）

打印浓度

您可以调整用于打印的墨水量。
[-3]、[-2]、[-1]、[±0]、[+1]、[+2]、[+3]

1 轻触[打印浓度]。
显示[打印浓度]画面。

2 选择打印浓度。

3 轻触[确定]。

ADF扫描&暂停

当复印一些无法一次装入ADF的原稿时，可以将这些原稿复印为一个作业。最多可以将1,000个单面原稿或500个双面原稿复印为一个作业。



- 一次可装入ADF的最大纸张数量为200张（纸重为80 g/m²）。
- 使用ADF扫描所有原稿，请勿使用稿台玻璃。
- [ADF扫描&暂停]无法与[建立扫描任务]组合使用。（第64页“建立扫描任务”）

[OFF]、[ON]

1 轻触[ADF扫描&暂停]。
显示[ADF扫描&暂停]画面。

2 轻触[ON]。

3 轻触[确定]。

4 按下[启动]键。

显示[正在复制]画面，并且开始复印原稿。画面上会显示当前状态。
当ADF中没有原稿时，会显示原稿添加确认画面。

5 将原稿的后续页面装入ADF，然后轻触[扫描]。

开始扫描原稿。
重复此步骤，直到扫描所有页面。

6 轻触[已扫描]。
开始打印扫描的数据。

不同原稿尺寸

将两种不同尺寸的原稿装入ADF时，使用此项。让长度相同的边对齐，装入原稿（A4-LEF*和A3、B5-LEF和B4或者Letter-LEF和Ledger）。

* 长边送入

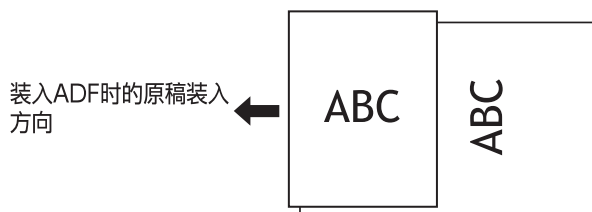

- [不同原稿尺寸]无法与[书籍阴影消除]、[页面分割]、[拼版]、[画像重复]、[小册子]或[页边距]选项组合使用。（第53页“书籍阴影消除”、第53页“页面分割”、第54页“拼版”、第55页“画像重复”、第55页“小册子”、第57页“页边距”）

- 当在稿台玻璃上扫描时，您可以使用任意原稿尺寸组合。

- 当在稿台玻璃上扫描不同尺寸的原稿并且使页面有序时，使用[不同原稿尺寸]选项。

[OFF]、[ON]

- 1 将[用纸选择]设置为[自动]。
关于更多信息，请参阅“用纸选择”（第49页）。
- 2 轻触[不同原稿尺寸]。
显示[不同原稿尺寸]画面。
- 3 轻触[ON]。
- 4 轻触[确定]。

书籍阴影消除

当扫描书籍或者其它装订文档时，此功能可消除中央（内边距）的阴影。



- 将书籍放在稿台玻璃上时，将其顶边向上并且与玻璃表面左上方的箭头对齐放置。此功能无法在竖直或斜向放置书籍时使用。

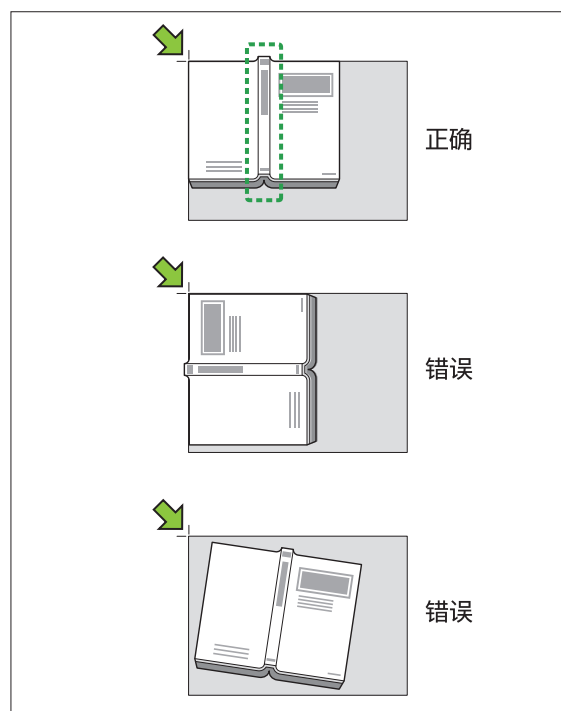

[OFF]、[10mm]、[20mm]、[30mm]、[40mm]、[50mm]、[页面分割]（第53页“页面分割”）

- 1 轻触[书籍阴影消除]。
显示[书籍阴影消除]画面。
- 2 选择消除宽度。
- 3 设置[页面分割]。
关于更多信息，请参阅“页面分割”（第53页）。
- 4 轻触[确定]。

页面分割

使用此项将双开页面扫描为两个部分（左边和右边）。

可进行页拆分的原稿尺寸如下。

A3、A4、A5、B4、B5、Ledger、Letter、八开



- 将书籍放在稿台玻璃上时，将其顶边向上并且与玻璃表面左上方的箭头对齐放置。此功能无法在竖直或斜向放置书籍时使用。

[页顺序]

当此项设置为[OFF]时，页拆分功能不可用。

对于从左边打开的书籍，将页顺序设置为[左到右]。

对于从右边打开的书籍，将页顺序设置为[右到左]。

[扫描时选择页]

当此项设置为[OFF]时，双开页面拆分成两页（右边和左边）。

当此项设置为[ON]时，您可以为双开页面指定扫描范围。

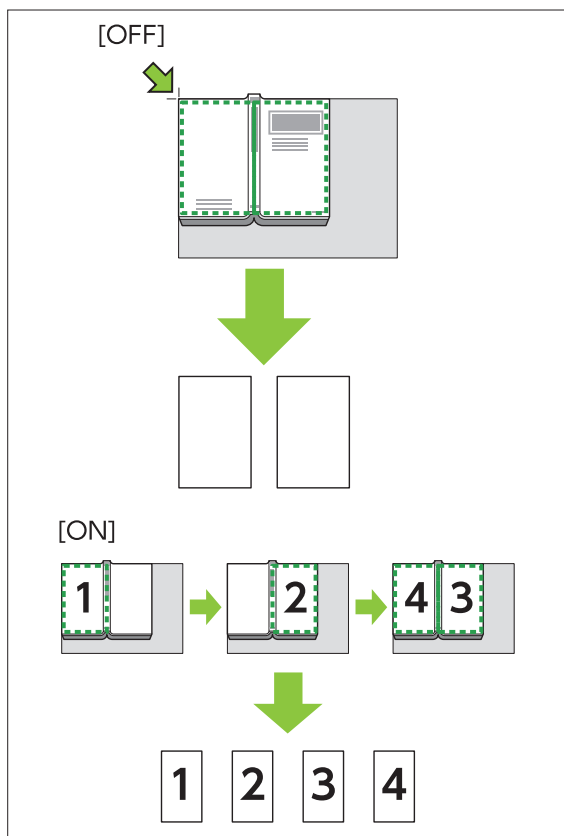

下面以[扫描时选择页]设置为[ON]为例说明如何设置页拆分。

1 轻触[页面分割]。

显示[页面分割]画面。

2 指定页顺序。



3 将[扫描时选择页]设置为[ON]。

4 轻触[确定]。

5 按下[启动]键。

显示扫描范围设置画面。

6 选择以下选项之一：[仅左侧]、[两边]或[仅右侧]。

7 轻触[扫描]。

开始扫描原稿。
重复步骤6和步骤7，直到扫描所有页面。

8 轻触[已扫描]。

开始打印扫描的数据。

拼版

此功能将连续的页面合并到一张纸上。



• 您无法同时使用[拼版]和[不同原稿尺寸]。（第53页“不同原稿尺寸”）

[页/纸张]

[OFF]、[2页]、[4页]、[8页]

[版面]

指定页面拼版的顺序。

示例：纵向文档

每张纸上的页数	版面
2页	
4页	
8页	

[原稿放置方向]（第51页“原稿放置方向”）

1 轻触[拼版]。

显示[拼版]画面。

- 如果显示[确认]画面，则将原稿放置方向设置为[顶部]或[向左]。

- 2 指定每张纸上的页数。
- 3 选择版面。
- 4 轻触[确定]。

图像重复

此功能将同一原稿的多个副本合并到一张纸上。



- 您无法同时使用[图像重复]和[不同原稿尺寸]。(第53页“不同原稿尺寸”)

[OFF]、[2页]、[4页]、[8页]
[原稿放置方向] (第51页“原稿放置方向”)

- 1 轻触[图像重复]。
显示[图像重复]画面。
• 如果显示[确认]画面，则将原稿放置方向设置为[顶部]或[向左]。
- 2 选择每张纸上的页数。
- 3 轻触[确定]。

小册子

此功能用于合并到一张纸上的连续页面的双面打印。



- 您无法将[小册子]与[不同原稿尺寸]或[拼版]一起使用。(第53页“不同原稿尺寸”、第54页“拼版”)

<可用于制作小册子的纸张类型>
A3、B4、A4、B5、Ledger、Legal、Letter、Foolscap和自定义尺寸

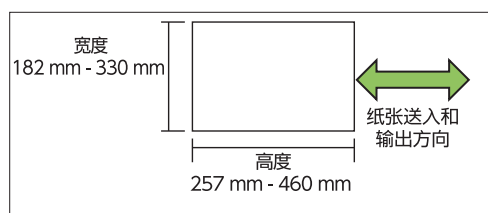

- 不能使用宽度比高度长的纸张。

[版面顺序]

指定拼版顺序。
当此项设置为[OFF]时，拼版功能不可用。

[内边距]

将内边距设置为折叠部分的中央，以防将纸张一折为二时挡住折叠的部分。

[自动缩小]

将此项设置为[ON]启用自动缩小。

- 1 轻触[小册子]。
显示[小册子]画面。
- 2 选择版面顺序。
- 3 轻触[▽]或[△]指定内边距。
您也可以使用数字键输入数字。
- 4 选择[自动缩小]。
- 5 轻触[确定]。



- 如果您指定的内边距造成打印的图像无法适合纸张，将自动缩小设置为[ON]。
- 如果您正在使用选购的多功能整理器，[装订]和[分册处理]功能可用。关于更多信息，请参阅“选购设备”中“装订 ([小册子])” (第164页) 和“分册处理 ([小册子])” (第165页)。

标记

使用此项将页码、日期和文本打印在页眉或页脚。



- 页码和日期无法标记在插页纸或封面纸上。(第63页“分类/插页”、第62页“添加封面”)
- 将此功能和[拼版]或[图像重复]一起使用时，页码和日期标记在复印纸张的每个页面上，而非根据原稿的页面。将此功能和[小册子]一起使用时，页码和日期标记在小册子的每个页面上。
- 指定复制尺寸不会影响标记尺寸。
- [标记]和[页边距]功能无法同时使用。(第57页“页边距”)

[页]、[日期]、[文本]、[组名]

选择要标记的标记类型。



- 设置[编程]（第59页“编程”）时启用[组名]。

[打印位置]

指定打印位置。

[左上]、[上方中央]、[右上]、[左下]、[下方中央]、[右下]

当此项设置为[OFF]时，不会打印标记。

[文本尺寸]

指定用于打印的文本尺寸。

[透明度]

当此项设置为[OFF]时，将从标记区域移除图像以创建空白区域，并在此空白区域标记文本。

如果此项设置为[ON]，当标记区域和图像重叠时，文本将标记在图像上。

[起始编号]

指定要标记的第一个编号。

[打印起始页]

指定要标记的首页。

示例：当标记起始页设置为“2”并且标记起始编号设置为“3”时

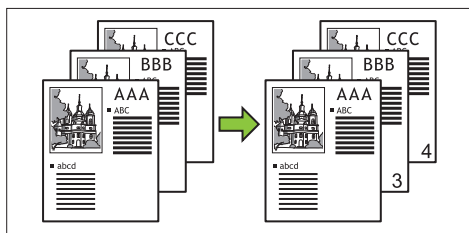

[已应用的页面]

当此项设置为[所有页面]时，标记将应用到所有页面。

当此项设置为[仅首页]时，标记仅应用到首页。

[标记日期]

当此项设置为[今天]时，标记今天的日期（机器上设定的日期）。

当此项设置为[指定的日期]时，将标记指定的日期。

[打印文本]

指定要打印的文本。

标记页码

1 轻触[标记]。
显示[标记]画面。

2 轻触[页]。

3 指定打印位置。



- 不同类型的标记无法一起标记在同一个位置。

4 指定文本尺寸。

轻触[▽]或[△]在[文本尺寸]画面上指定文本尺寸。您也可以使用数字键输入数字。

5 设置透明度选项。

6 指定起始编号。

7 指定打印起始页。

8 轻触[确定]。

标记日期

1 轻触[标记]。
显示[标记]画面。

2 轻触[日期]。

3 指定打印位置。



- 不同类型的标记无法一起标记在同一个位置。

4 指定文本尺寸。

轻触[▽]或[△]在[文本尺寸]画面上指定文本尺寸。您也可以使用数字键输入数字。

5 设置透明度选项。



6 设置已应用的页面选项。

7 设置要标记的日期。

若要指定您选择的日期，请轻触[指定的日期]，然后轻触画面上显示的输入画面设置日期。您也可以使用数字键输入数字。

8 轻触[确定]。

打印文本

- 1 轻触[标记]。
显示[标记]画面。
- 2 轻触[文本]。
 • 您无法更改字体。
- 3 指定用于打印文本的位置。
 • 不同类型的标记无法一起标记在同一个位置。
- 4 指定文本尺寸。
轻触[▽]或[△]在[文本尺寸]画面上指定文本尺寸。您也可以使用数字键输入数字。
- 5 设置透明度选项。
- 6 设置已应用的页面选项。
- 7 设置要标记的文本。
- 8 轻触[确定]。

页边距

此项将边框添加到纸张的页边距。



- 即使将此项和[拼版]或[画像重复]一起使用，边框也会打印在各复印纸张上，而非根据原稿的页面。
- 边框打印在原数据上。如果边框打印区域有图像重叠，部分图像可能无法打印。
- 在黑白副本上打印边框可以让海报和标示变得突出。
- 您无法将[页边距]与[标记]或[不同原稿尺寸]一起使用。（第55页“标记”、第53页“不同原稿尺寸”）

[OFF]、[黑]
边框宽度（手动输入）

- 1 轻触[页边距]。
显示[页边距]画面。
- 2 选择边框颜色。
- 3 轻触[▽]或[△]指定边框宽度。
您也可以使用数字键输入数字。
- 4 轻触[确定]。

原稿类型

选择原稿类型以通过适当的图像处理打印原稿。

- [行/照片]
当原稿同时有文本和照片时，选择此项。
- [行]
当原稿有文本或插图时，选择此项。
- [照片]
当原稿有照片时，选择此项。
- [地图/铅笔]
对于地图等有大量柔和颜色或细线的原稿或者有铅笔素描的原稿，选择此项。
- [网点处理]
当此项设置为[自动]时，通过点的密度自动表示渐变。密度越高，渐变越深。密度越低，渐变越浅。当此项设置为[70 lpi]时，照片以70 lpi的打印分辨率再现。当此项设置为[100 lpi]时，照片以100 lpi的打印分辨率再现。

- 1 轻触[原稿类型]。
显示[原稿类型]画面。
- 2 选择原稿类型。
- 3 如果选择[行/照片]、[照片]或[地图/铅笔]，则设定网点处理选项。
- 4 轻触[确定]。

伽玛调整

此功能调整扫描数据的色彩平衡（K）。

[K]
[1]、[2]、[3]、[4]、[5]、[6]、[7]
值越大（最大为[7]），图像中的黑色（K）越强
烈。

- 1 轻触[伽玛调整]。
显示[伽玛调整]画面。
- 2 选择色彩平衡。
[输出图像]以调整的色彩平衡显示图像预览。
- 3 轻触[确定]。

图像设定

为扫描的数据指定合适的图像处理设置。

[自动]
数值根据[原稿类型]设置自动配置。（第57页“原稿类型”）

[行/照片等级]
[1]、[2]、[3]、[4]、[5]、[6]、[7]
值越大（最大为[7]），应用的文本识别等级越高
（即使轮廓不清楚的文本也会识别为文本）。

[边缘加强]
[1]、[2]、[3]、[4]、[5]、[6]、[7]
数值越大（最大为[7]），对于识别为文本的部分，
边缘增强的程度越大。

[消除波纹]
[1]、[2]、[3]、[4]、[5]、[6]、[7]
数值越大（最大为[7]），对于识别为照片的部分，
波纹消除的程度越大。

- 1 轻触[图像设定]。
显示[图像设定]画面。
- 2 进行图像设定设置。
- 3 轻触[确定]。

底色消除

此功能在复印有背景色的文本原稿或者打印在彩色纸张上的原稿时让背景色（底色）较浅，以便文本更容易阅读。

[1]、[2]、[3]、[4]、[5]、[6]、[7]
数值越大，背景色等级的削弱程度越高。

[自动]
背景色的浓度自动设置。

- 1 轻触[底色消除]。
显示[底色消除]画面。
- 2 配置底色等级设置。
- 3 轻触[确定]。

图像位置调整

此功能调整图像的打印位置。

[正面]、[背面]
选择针对哪一面调整图像位置。

[复位]
选择此项让为选择的面（正面或背面）调整的数值
恢复为0 mm。

[↶]、[↷]、[↵]、[↷]
使用这些键移动图像位置。

- 1 轻触[图像位置调整]。
显示[图像位置调整]画面。
- 2 选择要调整图像位置的面（正面或背面）。
- 3 轻触[↶]、[↷]、[↵]和/或[↷]调整图像位置。
- 4 轻触[确定]。



- 您可以以0.5 mm为单位向上、向下、向左或向右最多将打印位置调整± 20 mm。
- 执行双面打印时，正面和背面可以分别调整。

覆盖图

将框中保存的图像复制到原稿进行叠加。



- [覆盖图]无法与以下功能一起使用。
 - 复制尺寸（第49页）
 - 不同原稿尺寸（第53页）
 - 拼版（第54页）

- 图像重复 (第55页)
- 小册子 (第55页)
- 编程 (第59页)
- 添加封面 (第62页)
- 自动图像旋转 (第64页)
- 如果您正使用选购的多功能整理器或堆叠出纸盘, 请将出纸盘设置为[自动]或[面朝下出纸盘]。

[OFF]、[ON]

[文件夹名称]

显示用来保存在[图像选择]时指定的图像的文件夹名称。

[文档名称]

显示在[图像选择]时指定的文件名。

[图像选择]

指定要叠加的图像。

[目标页面]

指定要叠加的图像文件的目标页面。

[反复]

指定是否反复使用图像文件的目标页面。

[优先层]

指定是原稿还是叠加图像叠加在顶部。

预览区域

您可以确认叠加图像的目标页面、图像重复或优先层的设置。

1 轻触[覆盖图]。

显示[覆盖图]画面。

2 轻触[ON]。

3 轻触[图像选择]。

显示[图像选择]画面。



轻触[文件夹名称]文本框可改变文件夹。在[文件夹选择]画面上选择文件夹, 然后轻触[确定]。从文档列表中选择要作为叠加图像使用的文件, 然后轻触[确定]。画面返回[覆盖图]画面。



- 从列表中选择文档以后, [覆盖图像]画面上会显示预览。轻触[⏪]或[⏩]可改变文档。

- 轻触[详细信息]显示[详细信息]画面, 您可以确认文档的详细信息。

4 指定目标页面。

如果作为叠加图像使用的文件有多个页面, 请指定目标页面。

[所有页面]: 将所有页面作为叠加图像使用。按顺序从正面到背面叠加到原稿。

[首页]: 仅将首页作为叠加图像使用。



- 首页以外的任何其他页面无法指定。

5 指定是否反复使用。

[ON]: 将叠加图像反复用于原稿。

[OFF]: 不反复使用。使用指定文件的指定页面图像依次叠加到原稿一次。不会叠加剩余的原稿页面。

6 指定优先层。

[原始]: 原稿叠加到叠加图像的上面。

[覆盖图像]: 叠加图像叠加到原稿的上面。

7 轻触[确定]。



- 使用相同大小的(框中保存的)叠加图像作为原稿大小。无法放大/缩小叠加图像。
- 将带有单面打印设置的叠加图像保存到框中。
- 当原稿和叠加图像的纸张尺寸或方向不同时, 叠加功能不可用。
- 框中保存的文档通过设置进行转换。当保存在框中进行打印时, 请使用相同的纸张类型。如果纸张类型不同, 打印结果可能会不同。
- 如果原稿和叠加图像叠加在颜色相同的部分, 可能难以区分同化部分的图像。

编程

当要按照群组(例如班级或公司部门)分发不同数量的副本时, 只需一次复印作业, 就能快速打印所需的份数。

例如, 若要向学校中所有一年级学生家长分发宣传单, 可以用份数除以班级进行打印。



- 对于[排序]、[标记]、[分类/插页]或[装订/打孔]功能, 无法使用此项。(第51页“排序”、第55页“标记”、第63页“分类/插页”、第63页“装订/打孔”)

■ 输入份数和套数

群组[01] - [60]

设置一个程序，其中一个群组结合了份数和套数。您最多可以配置60个群组。

[份数]

输入要复印的份数。
最多可配置9,999份。

[套]

根据[份数]中作为一套输入的份数，指定需要复印多少套。
最多可配置99套。

<设置示例>

下文说明了将打印份数除以每个班级的学生数时如何配置设置。

班级	1-A	1-B	1-C
学生数量	30	32	30
所需的份数	30	32	30

将群组分成为班级，并分别为各群组在[份数]和[套]中指定数值。在[份数]中输入学生数。
要打印指定的一套副本，在[套]中输入1。

班级	操作面板上的设置		
	群组	份数	[套]
1-A	01	30	1
1-B	02	32	1
1-C	03	30	1

此外当多个群组需要相同的份数时，可以增加套数，将其组合成一个群组。这种情况下，班级1-A和1-C具有相同的份数，因此可以将份数除以班级，按以下方式配置打印设置。

班级	操作面板上的设置		
	群组	份数	[套]
1-A、1-C	01	30	2
1-B	02	32	1

[格式]

将编辑画面切换到“年级/班级”格式（输入格式）。可以输入任何年级和班级组合的份数。若要切换回“份数x套数”格式，再次轻触[格式]。

■ 关于分离设置

[排序]

如果在将原稿装入ADF时按套数对副本排序，且在将原稿装入稿台玻璃时按页面排序，则设定[自动]。

设置为[有序]以套数为单位制作副本。
将[排序]选项设置为[无序]根据页面复印。

[插页]

当此项设置为[OFF]时，不插入插页。

如果格式为“份数x套数”：

- 当此项设置为[逐份]时，将在各套之间插入一张插页。
- 当此项设置为[逐页]时，将在各群组之间插入一张插页。

如果格式为“年级/班级”：

- 当此项设置为[有序]时，将在各部门之间插入一张插页。
- 当此项设置为[各个分区]时，将在各班级之间插入一张插页。

[纸张]：指定装入插页的进纸盘。

[编号打印]：将此项设置为[ON]打印编号。

当此项设置为[逐份]时，将打印群组编号和套编号，而当此选项设置为[逐页]时，则仅打印群组编号。

[标记]

在[编程]中，[标记]中可以设置[组名]。

当已设置[组名]时，根据格式类型，将打印以下文本之一。

对于“份数x套数”：编程名称和群组编号

对于“年级/班级”：编程名称和年级

- [已应用的页面]

当此项设置为[所有页面]时，标记将应用到所有页面。

当此项设置为[仅首页]时，标记仅应用到各群组的首页。

- [打印位置]/[文本尺寸]/[透明度]

关于设置的更多信息，请参阅“标记”（第55页）。

输入编程设置

您可以输入编程设置。

您也可以在设置列表中注册所配置的编程，以便于在必要时调用编程。最多可以注册36个编程。

1 轻触[编程]。

显示[编程]画面。

2 轻触[地址簿]。

显示程序编辑画面。

3 选择格式。

每次轻触[格式]，编辑画面上的格式（输入格式）将变为“份数x套数”或“年级/班级”。选择满足用途的格式。

当选择“份数x套数”时



当选择“年级/班级”时



4 使用数字键输入份数和套数。

当使用“年级/班级”格式时，请输入份数。

5 轻触[分类/插页]。

显示分类/插页画面。

6 设置分类和插页选项。

如果需要，也可以设置[纸张]、[编号打印]和[组名]选项。

当选择“份数x套数”格式时

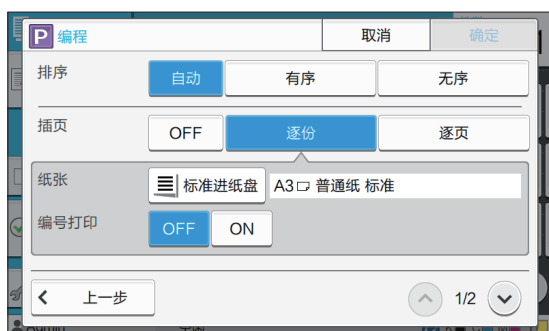

当选择“年级/班级”格式时



• 如果您在使用选购的交错装订托盘或多功能整理器，在您轻触 \odot 时显示的画面上，[装订]和[交错出纸]功能可用。关于更多信息，请参阅以下页面：

- 当使用选购的交错装订托盘时
(第149页“装订”、第150页“交错出纸 ([编程])”)
- 当使用选购的多功能整理器时
(第162页“装订/打孔”、第165页“交错出纸 ([编程])”)

7 轻触[确定]。

显示[确认]画面。

8 选择是否注册编程。

- [登录为]
编程可以注册到设置列表中不使用的按钮上。轻触后会显示注册窗口。输入编程名称，然后轻触[确定]。
- [现在使用]
您可以使用编程进行打印，而不用在设置列表中注册。

9 轻触[确定]。

调用程序

您可以调用保存的程序。

1 轻触[编程]。

显示[编程]画面。

2 选择要调用的程序。

注册的份数和套数以列表显示。



3 轻触[确定]。

更改程序设置

您可以更改保存的程序。

1 轻触[编程]。

显示[编程]画面。

2 选择程序。



副菜单

以下设置可以从副菜单配置。

- 重新命名
- 删除

按照画面指示更改设置。

3 轻触[编辑]。

关于后续操作的特别说明，请参阅“输入编程设置”（第60页）中的步骤3至步骤9。

添加封面

您可以将打印好的纸张或彩色纸装入进纸盘以作为封面添加到打印文档的正面和背面。



- 您不能使用与复印纸张尺寸不同的纸张。

[装订边距]
指定装订边距。

[封面]
将此项设置为[ON]在每份输出材料的前面添加封面。

[封底]
将此项设置为[ON]在每份输出材料的背面添加封底。

[进纸盘]
指定装有封面纸张的进纸盘。

- 1 轻触[添加封面]。
显示[添加封面]画面。
- 2 选择装订边。
- 3 配置封面设置。
为封面和封底选择[OFF]或[ON]。
- 4 轻触进纸盘。
显示[选择纸盘]画面。
- 5 选择进纸盘，并轻触[确定]。
- 6 轻触[确定]。
- 7 装入封面纸张。



- 装入纸张的边因纸盘而异。

[封面]
标准进纸盘/选配的增设纸盘：
首页面朝上装入纸张。
进纸盘：
首页面朝下装入纸张。

[封底]
标准进纸盘/选配的增设纸盘：
首页面朝下装入纸张。
进纸盘：
首页面朝上装入纸张。
关于更多信息，请参阅“装入纸张”（第36页）。

- 根据装入的纸张更改[用纸选择]设置。(第49页“用纸选择”)

分类/插页

在页面或套之间插入插页，或者分隔作业。



- 若要装入作为插页使用的特殊纸，建议针对插页进纸盘将[自动选择]设置为[OFF]。(第49页“更改进纸盘设置”)

[插页]

当此项设置为[OFF]时，不插入插页。

当此项设置为[套间]时，将为[排序]中指定的每个单元插入一张插页。

当此项设置为[作业后]时，将在每个打印作业后插入一张插页。

[纸张]

指定装入插页的进纸盘。

[编号打印]

当此项设置为[OFF]时，不打印数值。

当此项设置为[1 2 3 ...]时，编号将按照数字顺序(1、2、3...)标记在插页上。

当此选项设置为[A B C...]时，字母将按照字母顺序(A、B、C...Z、AA、AB...)标记在插页上。(最多到ZZZ)

文本打印在纸张的底部(距离边缘约5 mm以内)或顶部(距离边缘约5 mm以内)。

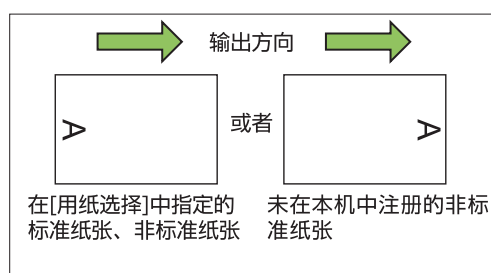

1 轻触[分类/插页]。

显示[分类/插页]画面。

2 选择插入插页的位置。

3 轻触进纸盘。

显示[选择纸盘]画面。

4 选择用于插页的进纸盘，然后轻触[确定]。

5 配置[编号打印]设置。

6 轻触[确定]。



- 如果您在使用选购的交错装订托盘或多功能整理器，[交错出纸]功能可用。关于更多信息，请参阅以下页面：

- 当使用选购的交错装订托盘时(第149页“交错出纸 ([分类/插页]) ”)
- 当使用选购的多功能整理器时(第162页“交错出纸 ([分类/插页]) ”)

装订余边

指定装订余边。

[装订边距]

指定装订边距。

装订余白宽度

使用[]、[]或数字键输入宽度。

[自动缩小]

当部分打印区域因装订余边设置而缺失时，将此项设置为[ON]自动缩小图像尺寸以便图像适合纸张。

1 轻触[装订余边]。

显示[装订余边]画面。

2 指定装订余边。

- 指定[装订边距]。
- 使用[]、[]或数字键输入宽度。
- 如果部分打印区域因装订余边设置而缺失，将[自动缩小]设置为[ON]。

3 轻触[确定]。

装订/打孔

如果您正在使用选购的交错装订托盘或多功能整理器，您可以指定装订位置。您可以指定装订余边。如果您正在使用选购的多功能整理器和打孔单元，也可以配置打孔设置。

关于更多信息，请参阅以下页面：

- 当使用选购的交错装订托盘时(第149页“装订”)
- 当使用选购的多功能整理器时(第162页“装订/打孔”)

折页

如果您正在使用选购的多功能整理器，您可以指定纸张折页。

有关更多信息，请参阅“选购设备”中的“折页”（第163页）。

慢速打印

此项可降低打印速度，以及削弱正在处理作业的操作音。

[OFF]、[ON]

1 轻触[慢速打印]。

显示[慢速打印]画面。

2 轻触[ON]。

3 轻触[确定]。

出纸盘选择

如果您正使用选购的多功能整理器或堆叠出纸盘，您可以选择用于出纸的纸盘。

关于更多信息，请参阅以下页面：

- 当使用选购的多功能整理器时（第165页“出纸盘选择”）
- 当使用选购的堆叠出纸盘时（第170页“出纸盘”）

面朝上/下输出

如果您正在使用选购的多功能整理器或堆叠出纸盘，您可以指定是面朝上还是面朝下将打印材料输出到纸盘。

关于更多信息，请参阅以下页面：

- 当使用选购的多功能整理器时（第165页“出纸盘选择”）
- 当使用选购的堆叠出纸盘时（第171页“面朝上/下输出”）

连续出纸

如果您正在使用选购的多功能整理器或自动出纸盘，当正在使用的纸盘变满时，出纸盘会自动切换。

关于更多信息，请参阅以下页面：

- 当使用选购的多功能整理器时（第165页“连续出纸”）
- 当使用选购的自动控制堆叠纸盘时（第171页“连续出纸”）

连续送纸

使用此项在所选纸盘纸张用完时从纸张尺寸和纸张类型相同的其它纸盘自动送纸。

[OFF]、[ON]

1 轻触[连续送纸]。

显示[连续送纸]画面。

2 轻触[ON]。

3 轻触[确定]。

图像自动旋转

这样在原稿和纸张的方向不一致时，即使纸盘中装入的纸张尺寸和装入的原稿尺寸一致，也会自动将图像旋转90度。通常，此设置为[ON]。

建立扫描任务

将用不同设置扫描的多个原稿作为一个作业集中复印。

当原稿类型和图像质量不同时，此选项很有用。

[OFF]、[ON]

1 轻触[建立扫描任务]。

显示[建立扫描任务]画面。

2 轻触[ON]。

- 3 轻触[确定]。
 - 4 装入原稿，然后按[启动]键。
开始扫描原稿，并在完成扫描后，显示[确认]画面。
 - 5 轻触[更改设置]。
显示[复印]画面。
 - 6 根据需要更改复印设置。
- 
 - 当第二次扫描时只能更改以下复印设置。
[复印尺寸]、[原稿放置方向]、[扫描浓度]、[书籍阴影消除]、[页边距]、[原稿类型]、[伽玛调整]、[图像设定]、[底色消除]
- 7 装入下一份原稿，然后按[启动]键。
开始扫描原稿，并在完成扫描后，显示[确认]画面。
 - 8 根据需要重复步骤5至7。
如果没有必要更改设置，则按照显示的信息进行操作。
 - 9 轻触[确认]画面上的[已扫描]。
打印扫描的数据。

中断复印

此功能可以让您暂停正在打印的作业以复印另一个文档。



- 以下功能不可用于中断复印。
[编程]、[插页]、[添加封面]、[ADF扫描&暂停]、[建立扫描任务]
- 当使用装订功能或交错出纸功能的作业正在使用交错装订托盘处理时，中断复印不可用。但是如果将作业输出到多功能整理器或堆叠出纸盘，则可以使用中断复印。
- 当作业输出到多功能整理器时，以下功能不可用于中断复印。
[装订/打孔]、[折页]、[装订]、[出纸盘选择]、[面朝上/下输出]、[连续出纸]

- 1 按[中断]键。
显示中断画面。
- 2 装入原稿，然后按[启动]键。

- 当显示[准备复印。(正在打断)]信息时，可以继续中断复印。

3 复印完成后，按[中断]键取消中断复印。

- 继续打印暂停的作业。
- 当60秒未操作本机时，中断复印也会取消。

复印模式功能按钮



功能按钮

收藏夹

可以根据需要随时调用设置。建议的设置已预注册到收藏夹。注册常用设置会很方便。关于更多信息，请参阅“添加至收藏夹”（第67页）。

- 1 轻触[收藏夹]。
显示[收藏夹]画面。
- 2 选择收藏夹项目。
设置值在画面上列表显示。以下设置可以从副菜单配置。
 - 重新命名
 - 删除
- 3 轻触[确定]。



- 您无法重新命名或删除已注册为出厂设置的收藏夹。

追加复印

此功能打印一份上次复印的原稿。无需再次扫描原稿。



- 在以下情况下，无法进行追加复印。
 - 当管理员不允许使用追加复印功能时
 - 当在复印原稿后执行了自动复位时

- 当用户已注销登录时

- 1 在复印作业完成后，轻触[追加复印]。
显示[追加复印]画面。
- 2 使用数字键指定份数。
- 3 轻触[确定]。
开始打印追加副本。

样本复印

打印一份后，将停止打印。此功能可以让您在进行大量打印前确认输出材料。



- 如果您将[排序]设置为[有序]，您可以使用此功能制作一份副本作为样本。（第51页“排序”）

- 1 轻触[样本复印]。
显示[样本复印]画面。
- 2 轻触[ON]。
- 3 轻触[确定]。
- 4 按下[启动]键。
显示[正在制作样本]画面，并且开始复印原稿。画面上会显示当前状态。
 - 可以使用[停止]键暂停复印。（第45页“取消复印”）
 - 轻触[慢速打印]降低打印速度。此项也会削弱正在处理作业的操作音。完成样本复印后，显示[确认]画面。您可以更改以下设置。
 - [更改设置]（第45页“复印过程中更改设置”）
 - [维护]（第46页“复印过程中进行维护”）

检查设置

此功能可以让您检查当前设置。

1 轻触[检查设置]。

显示[检查设置]画面。检查当前设置。
以下设置可以从副菜单配置。

- 添加至收藏夹
- 以默认值保存
- 打印该列表

2 轻触[关闭]。

自定义菜单

您可以注册收藏夹和默认设置，以及编辑按钮顺序。

添加至收藏夹

将设置按钮的设置和份数注册至收藏夹。您最多可以注册30个收藏夹。

1 轻触[自定义菜单]。

显示[自定义菜单]画面。

2 轻触[收藏夹创建/编辑]。

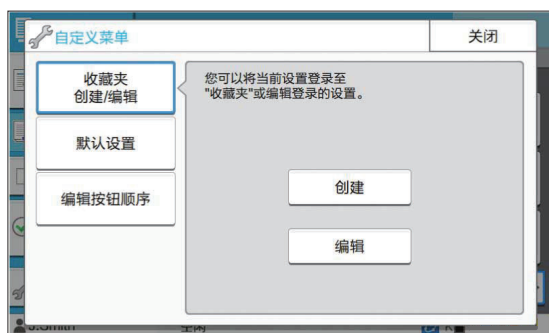

3 轻触[创建]。

显示[添加至收藏夹]画面。检查当前设置。

4 轻触[确定]。

5 输入注册名，然后轻触[确定]。

设置被注册至收藏夹。

6 轻触[关闭]。



• 以下设置未注册至收藏夹。

- [用纸选择]

编辑收藏夹

您可以更改收藏夹的显示顺序。

1 轻触[自定义菜单]。

显示[自定义菜单]画面。

2 轻触[收藏夹创建/编辑]。

3 轻触[编辑]。

显示[编辑收藏夹]画面。

4 选择收藏夹之一。



副菜单

您无法编辑有锁定图标的收藏夹。
以下设置可以从副菜单配置。

- 检查设置
- 重新命名
- 删除

5 轻触[向上]或[向下]设置顺序。

6 配置[查看收藏夹]设置。

- 当选择[常规]时，将显示管理员注册的收藏夹和出厂设置注册的收藏夹。
- 当您选择[个人]时，显示目前登录的用户注册的收藏夹。
- 您也可以同时勾选[常规]和[个人]复选框。



• 根据管理员的配置而定，[查看收藏夹]可能不会显示。这种情况下，显示管理员注册的收藏夹和注册为出厂设置的收藏夹。

7 轻触[确定]。

以默认值保存

您可以将使用设置按钮设置的数值和份数注册为默认设置。

1 轻触[自定义菜单]。 显示[自定义菜单]画面。

2 轻触[默认设置]。

3 轻触[登录]。 显示[以默认值保存]画面。检查当前设置。

4 轻触[确定]。 设置被注册为默认设置。

5 轻触[关闭]。

清除默认值

此功能将注册的默认值恢复为管理员设置的值。如果管理员未注册默认值，将恢复为出厂值。

1 轻触[自定义菜单]。 显示[自定义菜单]画面。

2 轻触[默认设置]。

3 轻触[清除]。 显示[初始化]画面。

4 轻触[确定]。 默认值被清除。

5 轻触[关闭]。

编辑按钮顺序

此功能改变设置按钮的排列。

1 轻触[自定义菜单]。 显示[自定义菜单]画面。

2 轻触[设置/操作按钮]。 显示[设置/操作按钮]画面。

3 选择设置按钮之一。



4 轻触[向上]或[向下]设置顺序。

5 轻触[确定]。 设置按钮排列完成。

6 轻触[关闭]。

可以扫描一张纸质原稿，将其变成电子文档。

按照想要使用扫描图像的方式，选择保存扫描数据的目标。

扫描的数据可通过电子邮件附件发送并保存到网络上的电脑，或保存到本机的内部硬盘便于从RISO Console进行下载。

扫描操作概述

第70页

1. 装入原稿。



2. 轻触[主页]画面上的[扫描]。



3. 选择地址或目标。



4. 更改设置。



5. 确认预览显示。



6. 轻触[发送]。

扫描设置

第74页

本节详细说明每个扫描设置。

扫描模式功能按钮

第78页

本节说明扫描模式中可使用的功能。



扫描操作概述

本节说明基本扫描操作。

步骤

1 装入原稿。

关于可使用的原稿类型的更多信息，请参阅“原稿”（第19页）。



- 本机无法扫描距离纸张边缘1 mm内的区域。
(此区域内的任何图像部分将丢失。)

■ 在ADF中

1) 将原稿装入ADF。

对齐原稿，并面朝上放置。

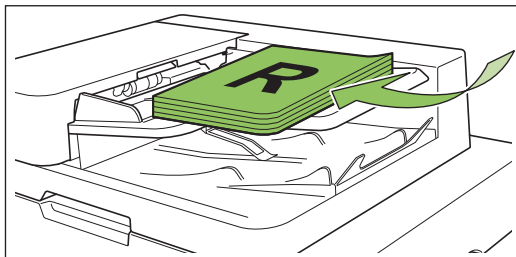

2) 根据原稿宽度，滑动原稿导板。

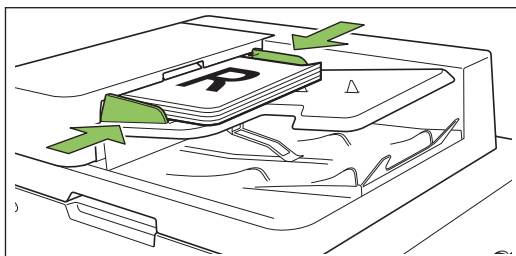

■ 在稿台玻璃上

1) 打开原稿盖板。

2) 装入原稿。

将原稿面朝下放在玻璃上。将原稿的角和玻璃的左上角对齐。

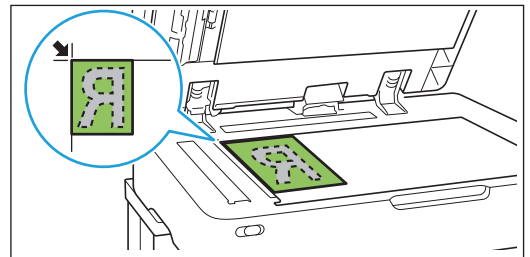

3) 关闭原稿盖板。



- 轻轻打开和关闭原稿盖板。

2 轻触[主页]画面上的[扫描]。

选择[邮件]、[个人电脑]或[控制台]。



3 选择地址/目的地。

如果您选择[邮件]或[个人电脑]，请为扫描的数据指定地址/目的地。



- 如果您选择[控制台]，则无需指定目的地。扫描的数据被保存到本机的内置硬盘。

■ 当您选择了[邮件]时

您可以将扫描的数据添加到电子邮件中进行发送。

1) 轻触[地址]。

显示[地址]画面。

2) 从[邮件地址簿]选择一个地址。



索引

所选地址显示在[已选择]中。

- 您可以轻触索引缩小地址簿中注册的地址列表的范围。

3) 轻触[确定]。



- 若要发送到[邮件地址簿]中未显示的地址，请轻触[直接输入]注册新地址。
- 若要从[已选择]中移除地址，您可以通过轻触[全部清洗]清除所有地址，或者选择要移除的地址并轻触[清除]。
- 轻触[发件人]显示[发件人]画面，并输入发件人的名称。

■ 当您选择了[个人电脑]时

扫描的数据被保存到网络上的电脑中。

1) 轻触[目的地]。

显示[目的地]画面。

2) 从[PC地址簿]选择一个目的地。

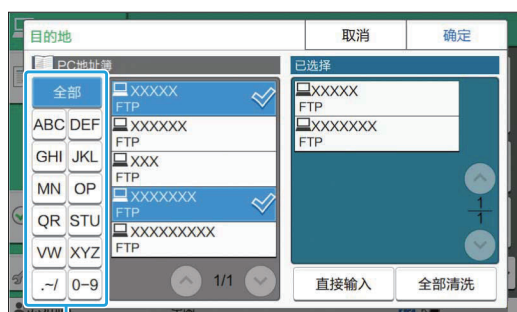

索引

所选目的地显示在[已选择]中。

- 您可以轻触索引缩小地址簿中注册的目的地列表的范围。

3) 轻触[确定]。



- 若要将数据保存到[PC地址簿]中未列出的电脑，请联系您的管理员。
- 轻触[直接输入]注册新的目的地。关于目的地服务器的更多信息，请联系您的管理员。

4 更改设置。

为扫描指定详细设置。
关于可配置功能的更多信息，请参阅“设置列表”（第73页）。

5 确认预览显示。

1) 轻触[检查设置]。

显示[检查设置]画面。

2) 轻触[预览]。

开始扫描原稿，并且显示预览。

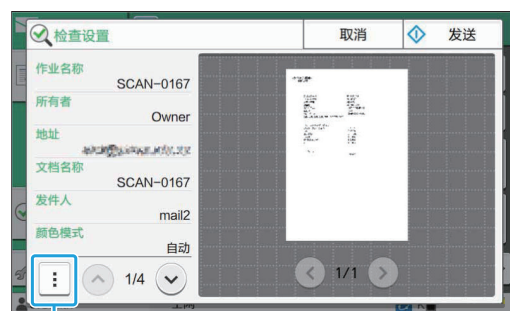

副菜单

若要切换页面，请轻触[<]或[>]。

以下设置可以从副菜单配置。

- 更改地址

6 轻触[发送]。

显示[正在扫描文档]画面，并且开始扫描原稿。画面上会显示当前状态。

- 显示[确认]画面后，轻触[关闭]。
原稿被扫描和保存。

■ 取消扫描

1 按下[停止]键。

扫描停止，并且显示扫描画面。



- 当您选择[控制台]扫描数据时，扫描的数据将保存到本机的内置硬盘中。
可以使用RISO Console将保存的数据下载到用户电脑中。
请参阅“RISO Console”中的“[扫描]菜单画面”（第130页）。
- 扫描数据的存储期限由管理员配置。



- 对于在使用本机期间可能出现的本机内置硬盘中任何数据的丢失，理想科学工业株式会社概不负责。对于数据保护，建议预先备份数据。

设置列表

以下是扫描模式中可使用的设置列表。

设置项目	说明	请参阅
文档名称	保存扫描的数据时，查看和指定文档名称。	第74页
颜色模式	指定要扫描数据的颜色模式。	第74页
扫描尺寸	为要扫描的原稿指定扫描尺寸。	第75页
文件格式	为保存扫描的数据指定文件格式。	第75页
双面/单面	指定要扫描的原稿面。	第75页
扫描浓度	调整原稿的扫描浓度。	第75页
原稿放置方向	指定原稿方向。	第75页
分辨率	为扫描原稿指定分辨率。	第76页
不同原稿尺寸	当原稿中使用了多种不同的原稿尺寸时，使用此项。	第76页
书籍阴影消除	使用此选项在复印打开的书籍时消除副本中央的阴影。	第76页
页面分割	使用此项将双开页面扫描为两个部分（左边和右边）。	第76页
PIN代码	将扫描的作业保存到本机的内置硬盘中时分配PIN代码。	第76页
原稿类型	选择原稿类型，以便执行适当的图像处理和保存扫描的数据。	第76页
伽玛调整	使用此项修正扫描数据的色彩平衡（CMYK）。	第76页
图像设定	指定适合原稿的图像处理。	第77页
底色消除	让背景色（底色）变得较浅，以便文本更容易阅读。	第77页
建立扫描任务	可以用不同的设置扫描多个原稿，并将多个作业组合成一个作业。	第77页
收藏夹	调出常用设置。	第78页
检查设置	使用此项确认当前设置。您可以确认扫描数据的预览。	第78页
自定义菜单	注册收藏夹和默认设置，以及编辑按钮顺序。您也可以注册和编辑地址簿。	第78页

扫描设置



设置按钮

文档名称

当保存扫描的数据时，您可以查看要使用的文档名称。

轻触[文档名称]设置文档名称。



[文档名称]

在[输入方式]和[添加所有者名]指定的信息中，显示[文档名称]和[所有者]信息。

[输入方式]

选择[自动]以自动设定文档名称。

选择[直接输入]输入您选择的文档名称。

如果您选择[自动]，将使用跟在“SCAN-”后面的序列号（0001到9999）作为默认设置对文档进行命名。

[添加所有者名]

指定是否将所有者名添加到在[输入方式]中设置的文档名称。

选择[OFF]不添加所有者名。

选择[在前面添加]在文档名称前面添加所有者名，并采用以下格式命名：

所有者名 - 文档名称 - 页码_序列号.扩展名

示例：J.Smith-SCAN-0001-0001_0001.tif
选择[在后面添加]在文档名称后面添加所有者名，并采用以下格式命名：

文档名称 - 所有者名 - 页码_序列号.扩展名

示例：SCAN-0001-J.Smith-0001_0001.tif



• 仅当文件名重复时，才会添加序列号。

1 轻触[文档名称]。

显示[文档名设置]画面。

2 为[输入方式]选择一个选项。

3 选择是否添加所有者名。

4 轻触[确定]。



• 关于文本输入的更多信息，请参阅“输入文本”（第34页）。

• 对于[直接输入]，您可以使用大小写字母。

颜色模式

选择要扫描数据的颜色模式。

[自动]

本机会自动确定原稿是彩色还是黑白。如果确定原稿为彩色，将转换为RGB数据并保存。如果确定原稿为黑白，将转换为黑色数据并保存。

[全彩]

原稿被转换为RGB数据并保存。

[灰度]

彩色原稿或彩色照片被转换为灰度数据并保存。

[黑]

原稿被保存为黑白（二进制）数据。

1 轻触[颜色模式]。

显示[颜色模式]画面。

2 选择颜色模式。

3 轻触[确定]。

扫描尺寸

指定要扫描原稿的尺寸。
关于更多信息，请参阅“复印”中的“扫描尺寸”（第51页）。

文件格式

为保存扫描的数据指定文件格式。
[PDF]、[TIFF]、[JPEG]、[PDF/A]

文件格式	设置项目
[PDF]	[图像质量] [PDF密码] [单页] [ZIP]
[TIFF]	[ZIP]
[JPEG]	[图像质量] [ZIP]
[PDF/A]	[图像质量]

[图像质量]

[1：低]、[2]、[3]、[4]、[5：高]

[PDF密码]

从[详细设定]输入用户密码和所有者密码。

[单页]

选择[ON]将扫描的数据保存为单页。

[ZIP]

当通过电子邮件发送扫描的数据或者将扫描的数据发送到网络上的电脑时，会显示此项。选择[ON]将扫描的数据压缩为zip文件。



- 将扫描的数据保存到本机的内置硬盘时，扫描的数据将被压缩为zip文件。

1 轻触[文件格式]。

显示[文件格式]画面。

2 选择用于保存扫描数据的文件格式。

3 根据需要更改设置。

4 轻触[确定]。



- 如果扫描的数据只有一个文件，将不会压缩扫描的数据。
- 如果[文件格式]设置为[PDF]，[ZIP]选项将在[单页]设置为[ON]时可用。
- 需要选择[PDF]作为文件格式时可输入的[用户密码]才能在以后打开文档。需要[所有者密码]才能设置文档的访问权限，特别是打印和编辑权限。

本机的[PIN码]（第76页）与上面提及的密码不同；PIN代码起着保护要保存到内置硬盘的扫描作业和从电脑发送的打印作业的作用。

双面/单面

指定要扫描的原稿面。

[单面]、[双面]

[分页方向]

指定页面是左右还是上下打开。

[原稿放置方向]（第75页“原稿放置方向”）

1 轻触[双面/单面]。

显示[双面/单面]画面。

2 轻触[原稿放置方向]。

选择[顶边]或[向左]。

3 指定要扫描的原稿面。

如果您选择了[双面]，请指定分页方向。

4 轻触[确定]。

扫描浓度

调整原稿的扫描浓度。

关于更多信息，请参阅“复印”中的“扫描浓度”（第52页）。

原稿放置方向

指定原稿方向。

关于更多信息，请参阅“复印”中的“原稿放置方向”（第51页）。

分辨率

为扫描原稿指定分辨率。
[200 dpi]、[300 dpi]、[400 dpi]、[600 dpi]

- 1 轻触[分辨率]。
显示[分辨率]画面。
- 2 指定分辨率。
- 3 轻触[确定]。

不同原稿尺寸

当原稿中使用了多种不同的原稿尺寸时，使用此项。可以共存的尺寸为“A4-LEF和A3”、“B5-LEF和B4”以及“Letter-LEF和Ledger”。关于更多信息，请参阅“复印”中“不同原稿尺寸”（第53页）下的步骤2和后续步骤。

书籍阴影消除

在扫描打开的书籍时消除图像中央的阴影。关于更多信息，请参阅“复印”中的“书籍阴影消除”（第53页）。

页面分割

使用此项将双开页面扫描为两个部分（左边和右边）。关于更多信息，请参阅“复印”中的“页面分割”（第53页）。

PIN代码

将扫描的作业保存到本机的内置硬盘中时分配PIN代码。当使用RISO Console下载到电脑时，需要使用此处设置的PIN代码。

[OFF]、[ON]
输入数值（8位或更少）

- 1 轻触[PIN码]。
显示[PIN码]画面。
- 2 轻触[ON]。
- 3 使用数字键输入PIN代码。
- 4 轻触[确定]。

原稿类型

选择原稿类型，以便执行适当的图像处理以保存扫描的数据。

[行/照片]
当原稿同时有文本和照片时，选择此项。

[行]
当原稿有文本或插图时，选择此项。

[照片]
当原稿有照片时，选择此项。

- 1 轻触[原稿类型]。
显示[原稿类型]画面。
- 2 选择原稿类型。
- 3 轻触[确定]。

伽玛调整

修正扫描数据的色彩平衡。



• 当[颜色模式]设置为[灰度]或[黑]时，只能调节K的伽玛值。无法修正C-R、M-G或Y-B的伽玛值。（第74页“颜色模式”）

[C] - [R]
[1]、[2]、[3]、[4]、[5]、[6]、[7]
值越小（最小为[1]），图像中的青色（C）越强烈。值越大（最大为[7]），图像中的红色（R）越强烈。

[M] - [G]
[1]、[2]、[3]、[4]、[5]、[6]、[7]
值越小（最小为[1]），图像中的品红色（M）越强烈。值越大（最大为[7]），图像中的绿色（G）越强烈。

[Y] - [B]

值越小（最小为[1]），图像中的黄色（Y）越强烈。值越大（最大为[7]），图像中的蓝色（B）越强烈。

[K]

[1]、[2]、[3]、[4]、[5]、[6]、[7]

值越大（最大为[7]），图像中的黑色（K）越强烈。

1 轻触[伽玛调整]。

显示[伽玛调整]画面。

2 为每种颜色选择平衡。

[输出图像]以调整的色彩平衡显示图像预览。

3 轻触[确定]。

图像设定

指定适合原稿的图像处理。

关于更多信息，请参阅“复印”中的“图像设定”（第58页）。

底色消除

此功能在扫描有背景色的文本原稿或者打印在彩色纸张上的原稿时让背景色（底色）较浅，以便文本更容易阅读。

关于更多信息，请参阅“复印”中的“底色消除”（第58页）。

建立扫描任务

可以用不同的设置扫描多个原稿，并将多个作业组合成一个作业。

扫描的数据被保存到一个文档文件。

[OFF], [ON]

1 轻触[建立扫描任务]。

显示[建立扫描任务]画面。

2 轻触[ON]。

3 轻触[确定]。

4 装入原稿，然后按[启动]键。

开始扫描原稿，并在完成扫描后，显示[确认]画面。

5 轻触[更改设置]。

显示扫描设置画面。

6 根据需要更改扫描设置。



- 当第二次扫描时只能更改以下扫描设置。
[颜色模式]、[双面/单面]、[扫描浓度]、
[原稿放置方向]、[书籍阴影消除]、[原稿类型]、[伽玛调整]、[图像设定]、[底色消除]

7 装入下一份原稿，然后按[启动]键。

开始扫描原稿，并在完成扫描后，显示[确认]画面。

8 根据需要重复步骤5至7。

如果没有必要更改设置，则按照显示的信息进行操作。

9 轻触[确认]画面上的[已扫描]。

扫描的数据被保存到一个文档文件。

扫描模式功能按钮



功能按钮

收藏夹

可以根据需要随时调用设置。建议的设置已预注册到收藏夹。注册常用设置会很方便。关于更多信息，请参阅“复印”中的“收藏夹”（第66页）。

检查设置

使用此项确认当前设置。

- 1 轻触[检查设置]。
检查当前设置。



副菜单

以下设置可以从副菜单配置。

- 添加至收藏夹
- 以默认值保存

- 打印该列表
轻触[预览]在发送数据前确认扫描的图像。

- 2 轻触[取消]。
若要使用您查看的设置扫描原稿，请轻触[发送]或[保存]。

自定义菜单

您可以注册收藏夹和默认设置，以及编辑按钮顺序。您也可以注册和编辑地址簿。

添加至收藏夹/ 编辑收藏夹

使用此功能将使用设置按钮配置的设置注册至收藏夹。您最多可以注册30个收藏夹。有关更多信息，请参阅“复印”中的“添加至收藏夹”（第67页）和“编辑收藏夹”（第67页）。



- 以下设置未注册至收藏夹。
 - [文件格式]、[PIN码]中的[文档名称]、[PDF密码]

添加到地址簿

您可以将地址和目的地注册到地址簿。

■ 当您选择了[邮件]时

- 1 轻触[自定义菜单]。
显示[自定义菜单]画面。

2 轻触[地址簿]。

显示[地址簿]画面。

**3 轻触[创建]。**

显示[创建]画面。

**4 输入电子邮件地址。****5 输入收件人名称。****6 指定索引。****7 轻触[确定]。**

电子邮件地址被注册到地址簿。

8 设置[显示地址簿]选项。

指定在地址簿上显示通用收件人还是单个收件人。

9 轻触[关闭]。**■ 当您选择了[个人电脑]时**

将电脑注册为扫描数据目的地。
关于更多信息，请参阅另外提供的“管理员指南”中的“扫描数据目录”。

编辑地址簿

您可以编辑地址簿中注册的个人地址和目的地。

■ 当您选择了[邮件]时**1 轻触[自定义菜单]。**

显示[自定义菜单]画面。

2 轻触[地址簿]。

显示[地址簿]画面。

3 选择电子邮件地址，并轻触[编辑]。

显示[编辑]画面。

4 更改设置。**5 轻触[确定]。**

电子邮件地址设置即改变。

6 轻触[关闭]。**■ 当您选择了[个人电脑]时**

改变注册为扫描数据目的地的设置。
关于更多信息，请参阅另外提供的“管理员指南”中的“扫描数据目录”。

删除地址/保存目的地

您可以从地址簿删除个人地址和目的地。

■ 当您选择了[邮件]时**1 轻触[自定义菜单]。**

显示[自定义菜单]画面。

2 轻触[地址簿]。

显示[地址簿]画面。

3 选择电子邮件地址，并轻触[删除]。

显示[确认]画面。

4 轻触[确定]。
电子邮件地址即从地址簿删除。

5 轻触[关闭]。

■ 当您选择了[个人电脑]时

删除注册为扫描数据目的地的目的地。
关于更多信息，请参阅另外提供的“管理员指南”中的“扫描数据目录”。

保存/清除默认值

您可以将使用设置按钮输入的数值注册为默认设置。
有关更多信息，请参阅“复印”中的“以默认值保存”（第68页）和“清除默认值”（第68页）。



- 以下设置未注册为默认设置。
 - [文件格式]、[PIN码]中的[文档名称]、[PDF密码]

编辑按钮顺序

此功能改变设置按钮的排列。
关于更多信息，请参阅“复印”中的“编辑按钮顺序”（第68页）。

将本机和电脑连接至网络，将本机用作打印机。
通过使用打印机驱动程序，可以从电脑将打印数据发送到本机。

打印操作概述 (打印机驱动程序) 第82页

1. 打开打印机驱动程序画面。



2. 更改设置。



3. 单击[确定]。



4. 单击[打印]或[确定]。

打印操作概述 (打印模式) 第82页

1. 轻触[主页]画面上的[打印]。



2. 选择作业。



3. 按下[启动]键。

打印机驱动程序设置

第88页

本节详细说明每个打印机驱动程序设置。

打印模式功能按钮

第106页

本节说明打印模式中可使用的功能。



3



打印

打印操作概述

本章说明将本机作为打印机使用的基本操作。

通过打印机驱动程序执行的步骤

1 打开打印机驱动程序画面。

1) 在电脑的应用程序中选择打印选项。

显示打印对话框。

2) 确认打印机名称，并单击[属性]或[首选项]。

按钮名称会因应用程序而异。

2 根据需要更改设置。

关于可配置设置的更多信息，请参阅“设置列表”（第85页）。

- 若要将打印机驱动程序画面上的所有设置恢复为默认值，请单击[返回标准状态]。
- 若要将打印机驱动程序画面上的所有设置恢复为用户预先注册的值，请单击[恢复用户设置]。



• 打印机驱动程序的[原稿类型]和[纸张类型]设置显著影响打印质量。按照使用条件更改设置。

3 单击[确定]。

显示打印对话框。



• 如果勾选打印对话框中的[自动分页]复选框，则取消复选标记。若要按有序的复印件进行打印，将[基本]选项卡中的[排序]设置为[有序]。

4 单击[打印]或[确定]。

打印数据被发送到本机。



• 当使用外部系统连接时，从电脑收到的所有作业均显示在本机[打印]画面上的[外部系统作业]中。可以从此处打印或删除作业。
当管理员将[外部系统连接]设置为[ON]时，显示[外部系统作业]功能。
关于更多信息，请参阅“外部系统作业”（第106页）。

通过打印模式执行的步骤



• 根据管理员配置的设置而定，可能只需登录即可打印。



1 轻触[主页]画面上的[打印]。



2 选择作业。



缩略图上显示的图标

- : 有PIN代码的作业
- : 损坏的作业（损坏的数据或者有问题的数据）
- : 无：从电脑发送的所有其它作业

以下设置可以从副菜单配置。

- 选择全部/全部清除
- 删除
- 更改设置



- 当作业名称超过字符限制时，作业名称的一部分将被省略，并显示为“...”。
- 以下情况下，作业名称显示为“*****”。
 - 在打印机驱动程序上勾选了[隐藏任务名称]复选框的作业（第101页“PIN 码”）

3 按下[启动]键。

所选作业被打印。

■ 当打印有PIN代码的作业时

显示PIN代码输入画面。使用数字键输入PIN代码，然后轻触[继续]。

打印过程中更改设置

1 按下[停止]键。

显示[正在挂起]画面。

2 轻触[更改设置]。

显示[更改设置]画面。



3 更改设置。

您可以更改以下设置。

- 慢速打印（第64页“慢速打印”）
- 打印浓度（第52页“打印浓度”）
- 用纸选择（第49页“用纸选择”）
- 图像位置调整（第58页“图像位置调整”）



- 如果您轻触[校样]，仅打印按[停止]键时正在处理的页面的一个副本。

4 轻触[关闭]。

5 轻触[继续]。

开始打印设置更改后的作业。

打印过程中进行维护

1 按下[停止]键。

显示[正在挂起]画面。

2 轻触[维护]。

显示[维护]画面。

3 更改设置。

您可以更改以下设置。

- 打印头清洗
- 出纸导板调整
- 联机/脱机
- 前盖解锁



- 轻触[联机/脱机]显示[联机/脱机]画面。当该设置设定为[OFF]时，本机将不会从电脑等网络设备接收作业。当您要独占使用本机且不会被其他作业中断时，此选项很有用。
- 关于[打印头清洗]和[前盖解锁]的更多信息，请参阅单独提供的“故障排除指南”。
- 如果您轻触[校样]，仅打印按[停止]键时正在处理的页面的一个副本。
- 如果您正在使用选购的自动控制堆叠纸盘，您可以从[出纸导板调整]调整堆叠出纸盘的位置。关于更多信息，请参阅另外提供的“故障排除指南”。

4 轻触[关闭]。

5 轻触[继续]。

开始打印设置更改后的作业。

打印机驱动程序画面

可以通过打印机驱动程序画面配置设置。

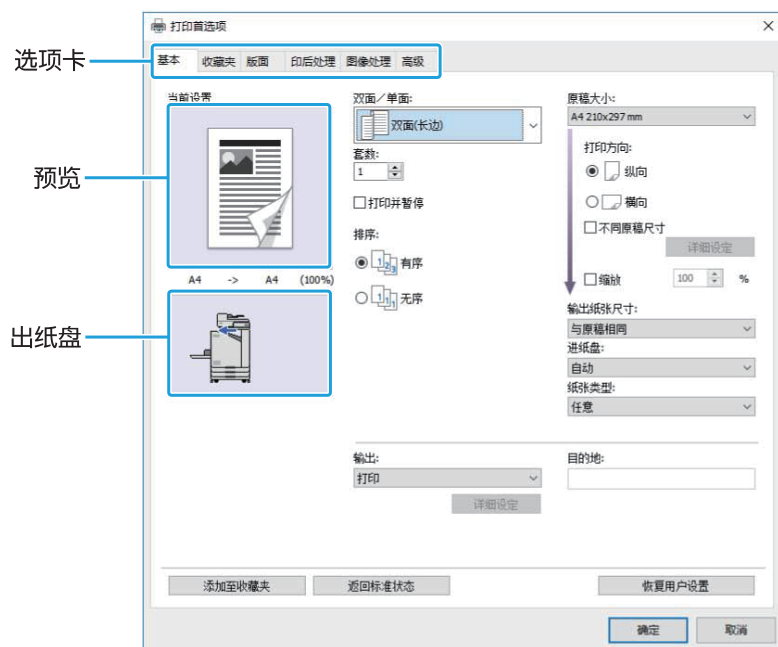

- 选项卡：单击选项卡切换画面。
- 预览：显示要打印文档的预览图像。图像下会显示原稿大小、纸张尺寸和放大/缩小百分比。
- 出纸盘：出纸盘会带有箭头。



- 单击[添加至收藏夹]将当前设置注册到收藏夹选项卡中。
- 单击[返回标准状态]将打印机驱动程序画面上的所有设置恢复为默认值。
- 单击[恢复用户设置]，将打印机驱动程序画面上的所有设置恢复为用户预先注册的值。如果这些值未注册，则所有设置恢复为默认值。（第88页“恢复用户设置”）
- 当连接了选购设备时，请先配置[环境]选项卡下[打印机配置]中的设置以使用某些功能。不可用的功能显示为灰色。（第103页“[环境]选项卡”）

设置列表

打印机驱动程序设置列表

以下是可通过打印机驱动程序配置的设置列表。

设置项目	说明	请参阅
添加至收藏夹	将当前设置注册到收藏夹选项卡。	第88页
返回标准状态	将打印机驱动程序画面上的所有设置恢复为默认值。	第88页
恢复用户设置	将打印机驱动程序画面上的所有设置恢复为用户设置值。	第88页
[基本]选项卡		
双面/单面	指定单面或双面打印。	第89页
套数	输入打印份数。	第89页
打印并暂停	为了确认打印结果，本机会在打印一套后停止。	第89页
排序	指定打印多个副本时的出纸方法。	第89页
原稿大小	指定原稿的纸张尺寸和方向。	第90页
不同原稿尺寸	当原稿数据中使用了多种不同的原稿尺寸时，使用此项。	第90页
缩放	如果需要，在打印前指定对原始图像进行放大或缩小。	第90页
输出纸张尺寸	指定打印纸张的尺寸。	第90页
进纸盘	指定装入打印纸张的纸盘。	第91页
纸张类型	指定打印纸张的类型。	第91页
输出和目的地	为从电脑发送的文档数据选择输出。 如果为[出纸]选择[存储]或[存储为文件]，则该字段将显示目标。	第91页
[收藏夹]选项卡		
列表	确认注册到收藏夹的设置。	第92页
编辑收藏夹	编辑注册的收藏夹。	第92页
打开文件	打开保存的收藏夹文件。	第92页
保存在文件中	以专门的文件格式保存收藏夹文件，扩展名为“.uds”。	第92页
[版面]选项卡		
拼版	使用此项合并多张连续页面。	第93页
单页拼版	使用此项在一张纸上多次打印同一个页面。	第93页
小册子	为中间装订的小册子指定拼版。	第93页
海报	放大一页的数据，并将其打印到几张纸上。	第94页
水印	指定要添加到文档页面的背景水印。	第94页
标记	使用此项将页码和日期标记在页眉或页脚。	第95页
图像位置调整	当调整打印位置时，指定此项。	第96页
旋转	指定打印方向。	第96页
[印后处理]选项卡		
装订边距	指定装订余边。	第96页

设置项目	说明	请参阅
装订	选择装订位置。 (当使用选购的交错装订托盘时)	第146页
	选择装订位置。 (当使用选购的多功能整理器时)	第157页
打孔	指定打孔位置。 (将选购的多功能整理器与打孔单元配合使用时)	第159页
折页	为纸张折叠配置设置。(将选购的多功能整理器与折页单元配合使用时)	第159页
小册子装订	为小册子装订配置设置。 (当使用选购的多功能整理器时)	第160页
交错出纸	指定交错出纸的时机。 (当使用选购的交错装订托盘时)	第146页
	指定交错出纸的时机。 (当使用选购的多功能整理器时)	第156页
插页	指定在打印材料之间插入插页的时机。	第97页
添加封面	在打印材料的前面和后面添加封面和封底时, 使用此项。	第98页
出纸盘	指定交错出纸的时机。 (当使用选购的多功能整理器时)	第162页
	指定交错出纸的时机。 (当使用选购的堆叠出纸盘时)	第170页
连续出纸	选择此项在纸盘变满时自动切换出纸盘。 (当使用选购的多功能整理器时)	第162页
	选择此项在纸盘变满时自动切换出纸盘。 (当使用选购的自动出纸盘时)	第170页
[图像处理]选项卡		
原稿类型	指定是否增强打印材料中照片或文本的图像质量。	第98页
打印浓度	指定打印浓度。	第98页
图像质量	指定打印分辨率。	第98页
行平滑	选择此项让文本或插图的轮廓变得平滑。	第99页
半色调	指定半色调处理方法。	第99页
伽玛调整	修正亮度、色度、对比度和RGB伽玛值。	第99页
条码区域指定	打印条码时, 使用此项。	第99页
信封图像处理	为信封打印指定图像处理。	第101页
细线加强	避免原稿中的细线消失。	第101页
[高级]选项卡		
所有者	使用此项设置您选择的所有者名。	第101页
作业名称	设置所需的作业名称时, 选择此项。	第101页
PIN码	使用此项将PIN代码添加到数据。	第101页
作业备注	使用此项将备注添加到作业。	第102页
编程	将不同数量的副本分发给多个群组时, 使用此项。	第102页
慢速打印	此项可降低打印速度, 以及削弱正在处理作业的操作音。	第103页
空白页检测	使用此项不打印文档中包括的任何空白页面。	第103页
版本	您可以查看打印驱动程序版本。	第103页

打印模式功能按钮列表

打印模式中可使用的功能按钮如下。

设置项目	说明	请参阅
联机/脱机	此功能会切换本机的网络连接状态（联机/脱机）。	第106页
外部系统作业	当管理员设置了[外部系统连接]时显示。您可以打印或删除作业，或者确认金额。	第106页
详细设定	使用此项确认当前设置。	第106页
更改设置	使用此项改变作业设置。	第106页

打印机驱动程序设置

本节说明如何配置打印机驱动程序的基本设置，例如双面/单面打印和纸张类型。

通用按钮



通用按钮显示在[打印首选项]画面上的每个选项卡中。

添加至收藏夹

可以保存打印机驱动程序画面上的当前设置以便以后根据需要进行调用。最多保存30组设置。



- 您需要具有电脑的管理权限才能使用[添加至收藏夹]功能。

- 1 在打印机驱动程序画面上配置必要的设置。
- 2 单击[添加至收藏夹]。
显示[添加至收藏夹]对话框。

- 3 输入名称。
输入最长由20个字符组成的名称。
- 4 单击[登录]。
设置被保存，并显示在[收藏夹]选项卡中。

返回标准状态

将打印机驱动程序画面上的所有设置恢复为默认值。

恢复用户设置

将打印机驱动程序画面上的所有设置恢复为用户设置值。
指定如下用户设置值。

- 1 从[开始] - [设置] - [设备]或[蓝牙&设备] - [打印机和扫描仪]选择FT系列打印机。
- 2 单击[管理] - [打印机属性]画面
- 3 在打印机驱动程序属性画面上选择[首选项]。
显示[打印首选项]画面。
- 4 根据需要更改设置。



- 此处指定的详细设置保存到打印机驱动程序上。下一次只需单击[恢复用户设置]，就能调出用户预先注册的值。
- [属性]或[首选项]的详细设置是临时设置，通过在电脑的应用程序中选择打印选项来指定这些设置。这些设置未保存。
- 在安装打印机驱动程序后还未设定用户设置值的情况下单击[恢复用户设置]时，打印机驱动程序画面上的所有设置将恢复为默认值，例如当单击[返回标准状态]时。

[基本]选项卡

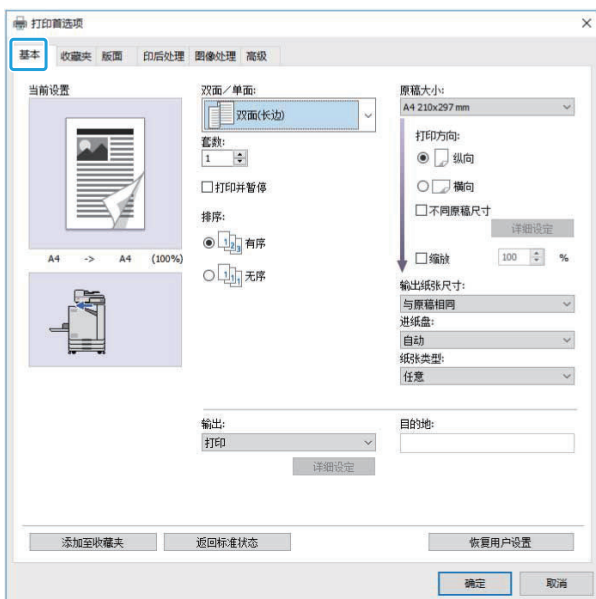

双面/单面

指定单面或双面打印。

[单面]

在纸张的一面上打印数据。

[双面 (长边)]

在纸张的双面上打印数据，以长边为装订位置。

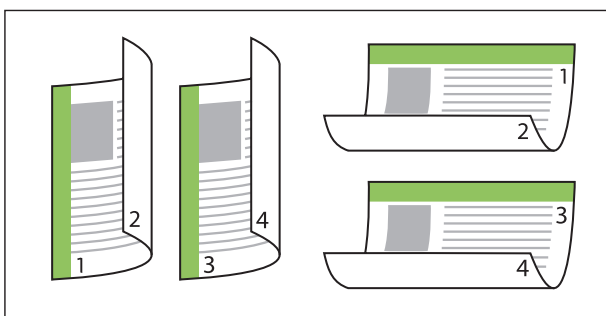

[双面 (短边)]

在纸张的双面上打印数据，以短边为装订位置。

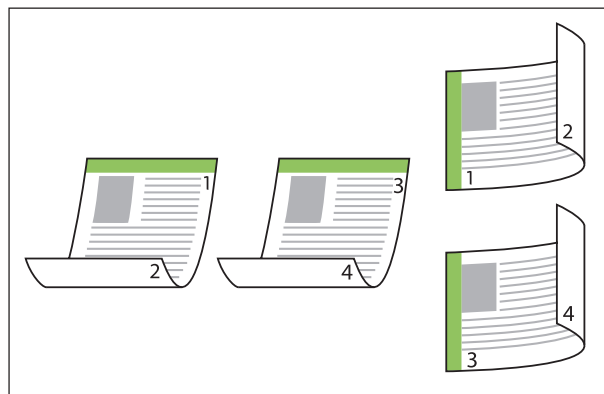

• 要用混合尺寸的文档在纸张双面打印，则在[不同原稿尺寸]画面上的[不同原稿尺寸]对话框中指定装订方向。

套数

输入打印份数 (1到9999)。



• 当配置了程序时，您无法输入份数。

打印并暂停

打印有大量页面的文档时，先打印一页或一套（此页或此套不包括在指定的页数中）供您确认，然后再正式开始打印。在您确认打印材料后，按打印机上的[启动]键继续打印。勾选复选框启用此项。



- 按照[排序]下选择的打印单元（[无序]或[有序]），输出您勾选的打印材料。
- 确认打印材料后，您可以在打印机的操作面板上更改设置。（第83页“打印过程中更改设置”）

排序

指定打印多个副本时的出纸方法。

[有序]、[无序]



• 如果选择了[有序]，则清除应用程序打印对话框中[自动分页]的复选标记。如果勾选了此复选框，可能无法正确打印文档。

原稿大小

指定文档数据的纸张尺寸和方向。

[打印方向]

[纵向]、[横向]



- 当在信封上打印时，建议连接选购的堆叠出纸盘和信封进纸器。
- 该列表显示了[环境]选项卡中[自定义纸张输入]内注册的尺寸。（第104页“自定义纸张输入”）

指定自定义尺寸

当文档为非标准尺寸时，选择[Custom]。

1 为[原稿大小]选择[Custom]。

显示[自定义]对话框。

2 输入原稿尺寸。

3 单击[确定]。



- 仅当配置文档尺寸时，此处输入的尺寸才有效。注册常用的文档尺寸会很方便。（第104页“自定义纸张输入”）

不同原稿尺寸

当原稿数据中使用了多种不同的原稿尺寸时，使用此项。

勾选此复选框启用自动选择适合文档尺寸的进纸盘。



- 无法将[不同原稿尺寸]功能与[拼版]、[单页拼版]、[小册子]、[海报]、[空白页检测]或[表格叠加]功能一起使用。（第93页“拼版”、第93页“单页拼版”、第93页“小册子”、第94页“海报”、第103页“空白页检测”、第179页“表格叠加”）
- 将此功能与双面打印一起使用时，仅当文档的正面和背面尺寸相同时，才会应用双面打印。（如果尺寸不同，页面的背面为空白。）
- 在不勾选[不同原稿尺寸]复选框的情况下打印混合尺寸的文档数据时，所有页面将按第一页的尺寸进行打印。

将此功能与双面打印一起使用

将此功能与双面打印一起使用时，您可以为每个纸张尺寸设置装订位置。

选择[不同原稿尺寸]复选框，然后单击[详细设定]显示[不同原稿尺寸]对话框。选择每个尺寸的装订位置。

[大页面]

[长边]、[短边]

[小页面]

[长边]、[短边]

[大页面的180度旋转]

勾选[大页面的180度旋转]复选框将大页面旋转180度。



- [大页面]是指A3、B4和Tabloid；[小页面]则是指其它尺寸。
- 某些应用程序不允许将大页面旋转到所需方向。这种情况下，请勾选此复选框将打印方向旋转180度。

缩放

指定原稿的放大/缩小倍率。

勾选[缩放]复选框，然后在50%到200%的范围内输入放大/缩小倍率。

如果您未选择[缩放]，将根据[原稿大小]和[输出纸张尺寸]设置自动选择放大/缩小倍率。

输出纸张尺寸

指定打印纸张的尺寸。



- 当在信封上打印时，建议连接选购的堆叠出纸盘和信封进纸器。
- 该列表显示了[环境]选项卡中[自定义纸张输入]内注册的尺寸。（第104页“自定义纸张输入”）

指定自定义纸张尺寸

当纸张为非标准尺寸时，选择[Custom]。

1 为[输出纸张尺寸]选择[Custom]。

显示[自定义]对话框。

2 输入纸张尺寸。

3 单击[确定]。



- 仅当配置文档尺寸时，此处输入的尺寸才有效。
注册常用的纸张尺寸会很方便。（第104页“自定义纸张输入”）

进纸盘

指定用于打印的输入纸盘。

[自动]

根据[纸张类型]和[输出纸张尺寸]设置自动选择进纸盘。

[进纸盘1]、[进纸盘2]、[增设纸盘]

使用指定纸盘中装入的纸张进行打印。

[标准进纸盘]

使用标准进纸盘中装入的纸张进行打印。



- 如果选择[自动]，但纸盘中装入的实际纸张与[输出纸张尺寸]和[纸张类型]设置（或装入相同的纸张但纸盘选择设置未设为[自动选择]）不符，则出现错误且不打印作业。在[纸张类型]中选择[任意]。（第91页“纸张类型”）
- 您可以使用RISO Console确认打印机进纸盘中装入的纸张尺寸和纸张类型。请参阅“RISO Console”中的“[消耗品]画面”（第127页）。
- 当连接选购的增设纸盘时显示[增设纸盘]。

纸张类型

选择打印纸张的类型。

您可以通过各种调整（例如墨水的着色和量）以及适合所选纸张类型的图像处理打印文档数据。

[任意]

选择此项启用根据打印机设置自动选择纸张类型。

[普通纸]

[普通纸（优质）]

[喷墨纸]、[哑光喷墨纸]

当使用喷墨纸或类似纸张时，选择其中之一。

[优质纸]

[喷墨明信片]



- 本机会选择最适合所用纸张类型的颜色配置文件。若要以合适的色彩平衡进行打印，请让打印机纸张设置与装入的纸张保持一致。
- 如果选择[任意]，则无法与打印机建立通信。如果发送打印作业后打印机的纸张设置发生变化，则纸张类型和图像处理可能不兼容。

■ 颜色配置文件

显示器或其它显示设备上的颜色以三种主要的光线颜色（RGB：红色、绿色和蓝色）表示，而使用墨水打印的颜色则以三种主要颜色（CMY：青色、品红和黄色）表示。

因为CMY（用于表示在纸张上打印的颜色）的颜色比RGB（用于表示在电脑显示器上显示的颜色）少，所以打印机无法将颜色打印得与在显示器上看到的颜色完全相同。因此，需要使用一种特殊的方法将RGB颜色转换为CMY颜色，以便再现几乎相同的颜色或自然的颜色。

此方法称为“色彩管理”，而转换表则称为“颜色配置文件”。

通过色彩管理，打印机会根据原始图像和正在使用的纸张组合自动选择数种颜色配置文件，以获得理想的色彩。



- 本打印机使用根据经Monotype Imaging Inc. 授权的ColorSet技术进行创建和编辑的颜色配置文件。

输出和目的地

指定是打印从电脑发送的数据，还是将其保存到打印机的文件夹中。

您也可以将数据以PRN文件的形式保存到USB闪存，或者创建文件用于RISO条码区域指定应用程序。

[打印]

文档被打印。

[打印&存储]

将原稿数据保存到本机的文件夹中并进行打印。

[存储]

您可以将文档数据以PRN文件的形式保存到打印机的文件夹中。

[保存至U盘]

您可以将文档数据以PRN文件的形式保存到USB闪存中。即使您没有网络环境，您也可以通过将USB闪存连接到本机进行打印。

[存储为文件]

PRN文件被创建，以用于RISO条码区域指定应用程序。



- 保存完成以前，请勿移除USB闪存。数据保存期间，电脑的任务栏中会显示打印机图标。保存完成时，打印机图标会消失。确保图标消失后再移除USB闪存。



- 可以通过[存储] - [加载]画面（第111页）或者通过“RISO Console”上的“[存储]菜单”（第132页）打印本机文件夹中保存的数据。

- 通过将USB闪存连接到本机，可以通过[USB] - [加载]画面打印USB闪存中保存的数据。您也可以通过将数据复制到本机的文件夹中将其保存到本机。（第121页“复印到文件夹”）
- PRN文件是一种通过打印机驱动程序输出数据的专用文件格式。这种文件只能在RISO打印机或应用程序中打开。
- 电脑用户名被作为所有者添加到保存到本机文件夹的数据。

■ 目标文件夹设置

在[环境]选项卡上的[文件夹登录]中注册的文件夹显示在[目的地]中。（第103页“[环境]选项卡”）

- 1 在[出纸]中，选择[打印&存储]、[存储]或[保存至U盘]。
- 2 单击[详细设定]。
显示[出纸]对话框。
- 3 在[目的地]下拉菜单中，选择原稿数据的目录。
可用的文件夹显示在[目的地]列表中。
- 4 单击[确定]。
选择的文件夹名称显示在[目的地]字段中。

[收藏夹]选项卡

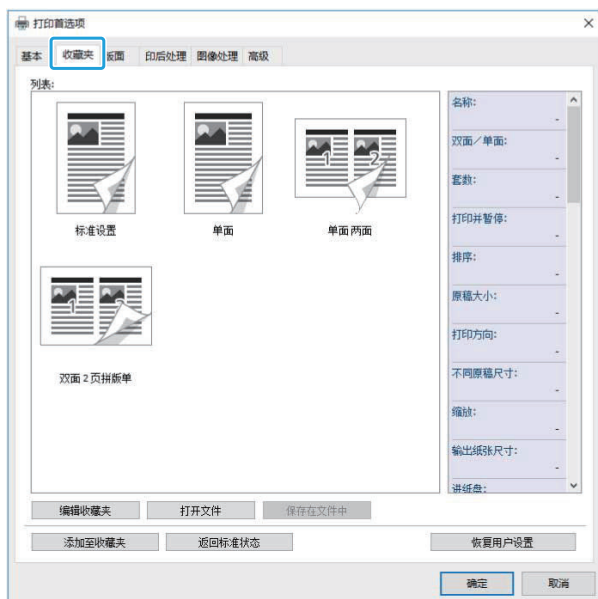

列表

注册到收藏夹的打印机驱动程序设置以列表显示。建议的设置已预注册到收藏夹。单击一个收藏夹显示列表中所选收藏夹设置的详情。打印设置会根据所选收藏夹设置进行改变。

编辑收藏夹

编辑注册的收藏夹。

[当前设置]
显示所选收藏夹设置。

[列表]
显示注册的收藏夹。

[向上]、[向下]
您可以使用这些键改变收藏夹在[列表]中的显示顺序。

[重新命名]
您可以改变收藏夹的注册名称。使用1到20个字符输入新名称。

[删除]
您可以删除一个收藏夹项目。

打开文件

您可以调用电脑中保存的打印机驱动程序设置。

- 1 单击[打开文件]。
显示[打开]对话框。
- 2 在电脑上选择文件。
- 3 单击[打开]。
加载的设置显示在[列表]中。

保存在文件中

您可以将注册到收藏夹的设置保存到电脑。将设置保存到电脑会很有用，例如，当您想要在多个用户之间共享设置或者重新安装打印机驱动程序时。

- 1 在[列表]中选择您想要保存到电脑的设置。

2 单击[保存在文件中]。

显示[另存为]对话框。

3 指定目标文件夹和文件名。

4 单击[保存]。

所选设置被保存。

[版面]选项卡

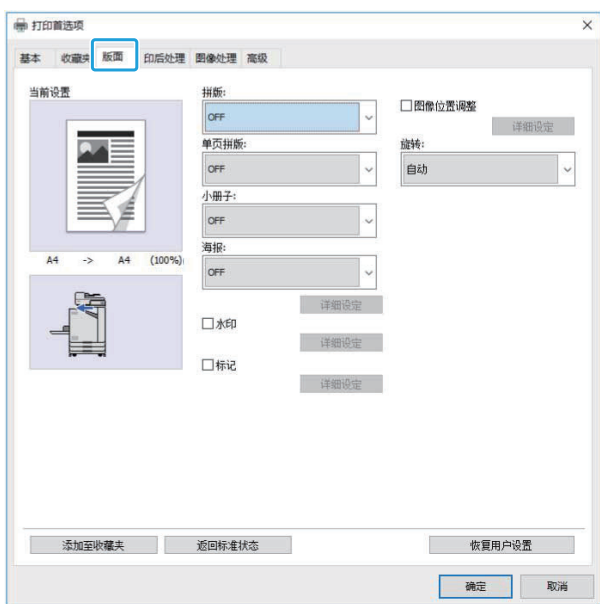

拼版

此功能将连续的页面合并到一张纸上进行打印。

- 无法将[拼版]功能与[不同原稿尺寸]、[单页拼版]、[小册子]、[海报]或[空白页检测]功能一起使用。(第90页“不同原稿尺寸”、第93页“单页拼版”、第93页“小册子”、第94页“海报”、第103页“空白页检测”)

[OFF]、
 [2页：左到右]、[2页：右到左]、
 [2页：上到下]、[2页：下到上]、
 [4页：左上到下]、[4页：左上到右]、
 [4页：右上到下]、[4页：右上到左]、
 [8页：左上到下]、[8页：左上到右]、
 [8页：右上到下]、[8页：右上到左]

选择每张纸上的页数和布置的顺序。

示例：如果选择[4页：左上到下]

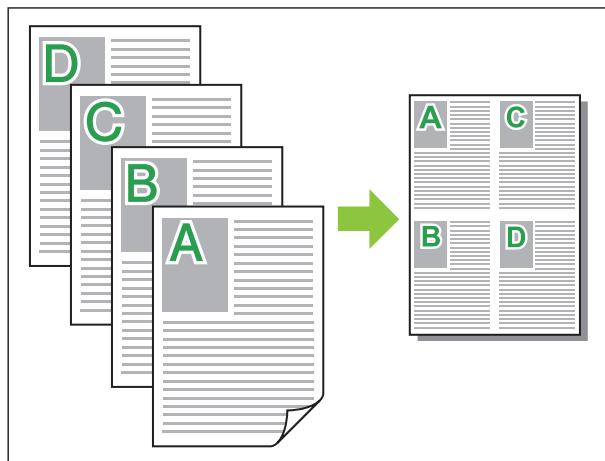

单页拼版

同一页在一张纸上打印多次。

- 无法将[单页拼版]功能与[不同原稿尺寸]、[拼版]、[小册子]或[海报]功能一起使用。(第90页“不同原稿尺寸”、第93页“拼版”、第93页“小册子”、第94页“海报”)

[OFF]、[2页]、[4页]、[8页]

选择每张纸上的页数。

示例：如果选择了[4页]

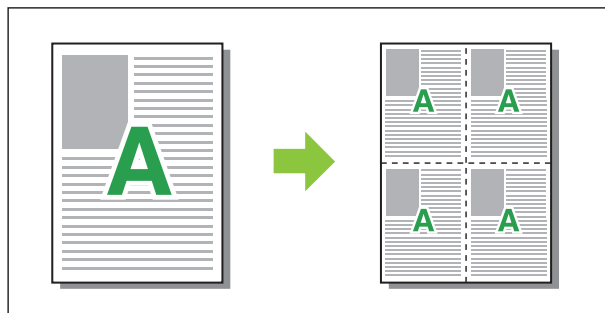

小册子

多张连续页面被合并打印，以便在双面打印后制作中间装订的小册子。

- 无法将[小册子]功能与[不同原稿尺寸]、[拼版]、[单页拼版]或[海报]功能一起使用。(第90页“不同原稿尺寸”、第93页“拼版”、第93页“单页拼版”、第94页“海报”)
- 如果使用选购的多功能整理器，则可以使用[印后处理]选项卡中的[小册子装订]（折叠或中间装订的小册子）选项。

有关更多信息，请参阅“选购设备”中的“小册子装订”（第160页）。

[OFF]、[左到右]、[右到左]、[上/下]
指定拼版顺序。当为[原稿大小]选择[纵向]时，显示[左到右]和[右到左]选项。
当为[原稿大小]选择[横向]时，将显示[上/下]选项。

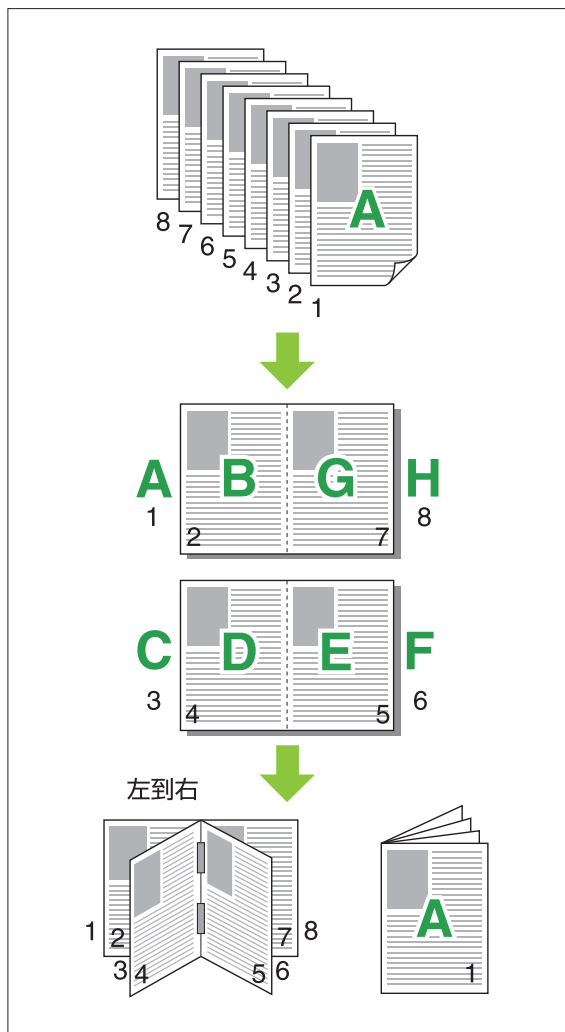

海报

放大一页的图像数据，并将其分成几张纸进行打印。

- 将不打印的区域添加在用海报功能打印的纸张四个边。将几张打印的纸张粘到一起形成海报，粘附的纸张要盖住这些区域，使连接区域不显眼。
- 无法将[海报]功能与[不同原稿尺寸]、[拼版]、[单页拼版]、[小册子]、[水印]、[标记]或[图像位置调整]功能一起使用。

(第90页“不同原稿尺寸”、第93页“拼版”、第93页“单页拼版”、第93页“小册子”、第94页“水印”、第95页“标记”)

[2版 (1x2)]、[4版 (2x2)]、
[9版 (3x3)]、[16版 (4x4)]
指定要把原稿拆分出的纸张数。
单击[详细设定]显示[海报]对话框。
所选设置被立即应用到预览图像。

[打印范围]

[所有页面]、[指定页]

选择打印范围。还可以在[指定页]中指定要打印的页面。要打印的页面在预览图像中突出显示为蓝色。

[居中对齐]

当勾选复选框时，若将要打印的几张纸粘在一起，图像将显示在中心。

当未勾选复选框时，若将要打印的几张纸粘在一起，图像将显示在左上角。

[打印裁剪线]

当勾选复选框时，将分割线打印到每一页的四角。

[边距]

可以指定介于0 mm到20 mm的边距。



- 没有页边空白无法打印。请始终在纸张边缘处留出页边空白。
- 根据边距设置值，可以打印空白页且可以省略图像部分。
- 当放大图像数据时，图像数据可能会有较重的颗粒感。务必为[图像质量]选择[精细]，为[行平滑]选择[高]。关于更多信息，请参阅“图像质量”（第98页）和“行平滑”（第99页）。

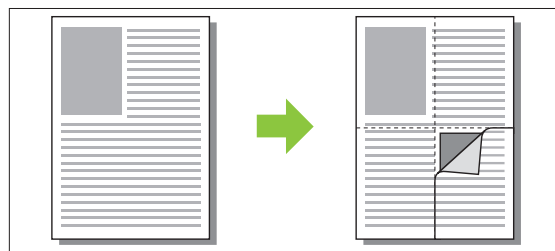

水印

将所需尺寸的水印添加到打印材料的所需位置。
选择[水印]复选框，然后单击[详细设定]显示[水印]对话框。从字符串列表中选择一个字符串，然后配置必要的设置。
所选设置被立即应用到预览图像。



- 您需要拥有电脑的管理员权限才能添加或删除水印字符串。

■ 文本

[选择字符串]

[机密]、[重要]、[循环]、[参考]、[紧急]、
[禁止拷贝]

[添加]

您也可以添加最长由63个字符组成的字符串。
在字符串列表下单击[添加]，然后在[添加]对话框中
输入字符串。

[删除]

从列表中选择要删除的字符串，然后单击[删除]。
您无法删除默认字符串（Confidential、
Important、Circulation等）。

[输入字符串]

[应用]

您也可以打印最长由63个字符组成的字符串，不过
您无法注册此字符串；请每次输入字符串。单击[应
用]将输入的字符串应用到预览图像。

■ 预览

显示根据设置形成的图像。您也可以使用鼠标指针
调节预览图像中的位置。

■ 已应用的页面

[所有页面]、[首页]

■ 文字效果

[字体]

选择字体和样式。

[大小]

指定字符串尺寸。

[颜色]

指定字符串颜色。单击[其它]从操作系统的色板中
选择颜色。

[透明度]

指定字符串的透明度。透明度越高，打印数据在水
印字符串的背景中越明显。

[边框]

[未安装]、[圆形]、[矩形]、[双方形]
为水印选择边框。

■ 打印位置

[文本角度]

[水平 (0 度)]、[垂直 (90 度)]、[垂直 (270
度)]、[倾斜 (45 度)]、[倾斜 (315 度)]、
[Custom] (0-360度)

选择文本的角度。您也可以输入文本的数字角度。

[打印位置]

[中央]、[左上]、[上方中央]、[右上]、[右侧中
央]、[右下]、[下中央]、[左下]、[左侧中央]、
[Custom]

选择水印的打印位置。您也可以输入垂直和水平方
向上位置的数值。

标记

使用此项将页码和日期标记在页眉或页脚。

选择[标记]复选框，然后单击[详细设定]显示[标记]
对话框。使用选项卡画面以配置设置。

[页]、[日期]



- 不同类型的标记无法一起标记在同一个位置。
- 当将此功能与[拼版]或[单页拼版]一起使用时，
页码和日期标记在复印纸的每一页上，而不是
原稿文档的每一页上。当将此功能与[小册子]
一起使用时，页码和日期将标记在小册子每一页
上。

■ 页

若要标记页码，请在[页]选项卡画面上选择[ON]。

[左上]、[上方中央]、[右上]、[左下]、[下中央]、
[右下]

指定打印位置。

[透明度]

勾选[透明度]复选框在标记区域和图像重叠时将日
期标记在上方。

清除复选标记通过移除标记区域中的图像创建空白
区域，然后在此空白区域标记页码。

[起始编号]

输入标记的起始编号。

[打印起始页]

输入标记的起始页。如果不想在封面上标记，请将
[打印起始页]设置为“2”（对于双面打印，根据情
况将此项设置为“3”）。

[字体]

选择字体和样式。

[大小]

指定页码的文本尺寸。

■ 日期

若要标记日期，请在[日期]选项卡画面上选择
[ON]。

[左上]、[上方中央]、[右上]、[左下]、[下中央]、
[右下]

指定打印位置。

[透明度]

勾选[透明度]复选框在标记区域和图像重叠时将日期标记在上方。
清除复选标记通过移除标记区域中的图像创建空白区域，然后在此空白区域标记页码。

[已应用的页面]

当此项设置为[所有页面]时，将在所有页面上标记日期。
当此项设置为[首页]时，仅在首页上标记日期。

[标记日期]

选择[今天]根据电脑的日期信息标记日期。
选择[指定的日期]在文本框中输入您选择的日期。

[字体]

选择字体和样式。

[大小]

指定日期的文本尺寸。

图像位置调整

调整图像的打印位置。



- 您可以在所有方向（向上、向下、向左、向右）上最多将图像位置移动20 mm。
- 执行双面打印时，正面和背面可以分别调整。

选择[图像位置调整]复选框，然后单击[详细设定]显示[图像位置调整]对话框。
在要调整方向的数据输入字段中输入数值。

[正面]、[背面]

在[水平]和[垂直]中输入值。

[复位]

所有数值被复位为零。

旋转

指定打印方向。

[自动]、[0度]、[90度]、[180度]、[270度]

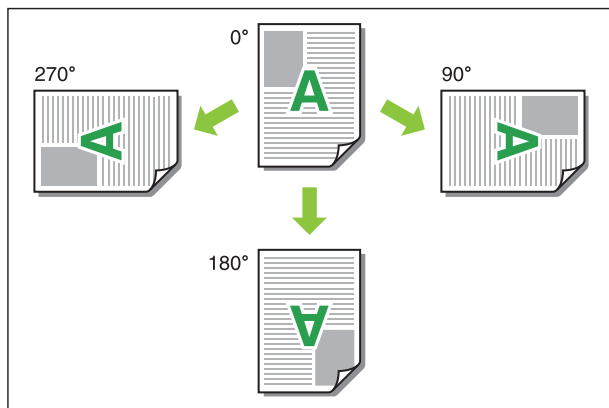

当选择了[自动]时，将根据文档数据的方向和进纸盘中装入纸张的方向自动设置打印方向。通常使用时，选择[自动]。



- 若要让信封或其它纸张的打印方向和固定送纸方向一致，请指定旋转角度。
- 根据文档尺寸、纸盘中装入纸张的尺寸和方向以及其它设置而定，[自动]可能会是唯一可用的选项。

[印后处理]选项卡

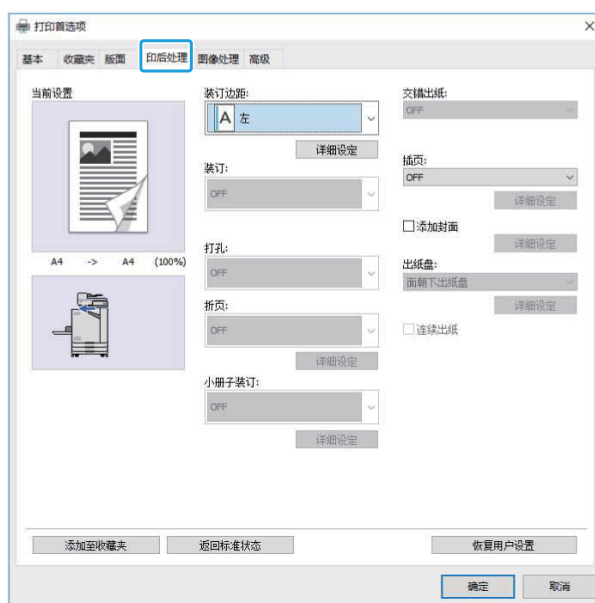

装订边距

指定装订余边。

[左]、[右]、[上]

■ 装订余边设置

选择装订边距，然后单击[详细设定]显示[装订边距]对话框。

指定边距宽度。

勾选[自动缩小]复选框在边距宽度无法让以原比例打印的图像完全放入纸张等情况下自动缩小打印的图像以适合纸张。

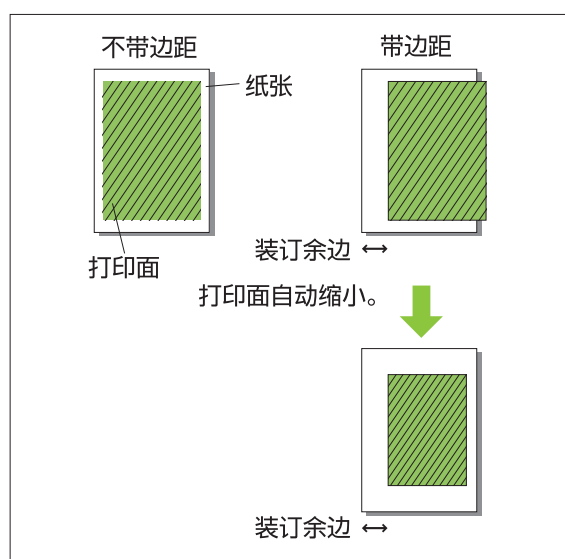

装订

如果您正在使用选购的交错装订托盘，您可以在指定位置进行装订。

关于更多信息，请参阅以下页面：

- 当使用选购的交错装订托盘时（第146页“装订”）
- 当使用选购的多功能整理器时（第157页“装订”）

打孔

如果您正在使用选购的多功能整理器和打孔单元，可以配置要打的孔。

有关更多信息，请参阅“选购设备”中的“打孔”（第159页）。

折页

如果您正在使用选购的多功能整理器，您可以指定纸张折页。

有关更多信息，请参阅“选购设备”中的“折页”（第159页）。

小册子装订

如果您正在使用选购的多功能整理器，小册子装订功能可用。

有关更多信息，请参阅“选购设备”中的“小册子装订”（第160页）。

交错出纸

如果您正在使用选购的交错装订托盘或多功能整理器，您可以稍微改变输出位置。

关于更多信息，请参阅以下页面：

- 当使用选购的交错装订托盘时（第146页“交错出纸”）
- 当使用选购的多功能整理器时（第156页“交错出纸”）

插页

使用此功能在打印多份时在打印单元之间插入插页。您可以在插页上标记数字或字母。

[OFF]

不插入插页。

[套间]

按照[排序]中指定的单位，在套与套之间插入插页。

[任务间]

在打印作业之间插入插页。

选择是在套间还是任务间插入插页，然后单击[详细设定]显示[插页]对话框。

选择用于插页的纸盘，并指定要标记的文本。

插页进纸盘选择

[标准进纸盘]、[进纸盘1]、[进纸盘2]、[增设纸盘]



- 当连接选购的增设纸盘时显示[增设纸盘]。

插页编号打印

文本打印在纸张的底部（距离边缘约5 mm以内）或顶部（距离边缘约5 mm以内）。

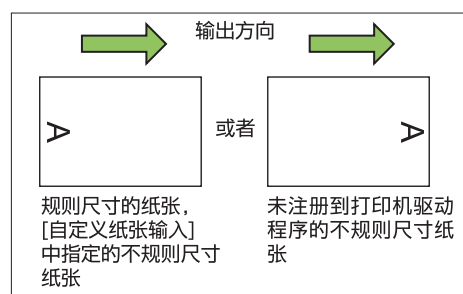

[OFF]

不标记任何内容。

[1 2 3 ...]

按照数字顺序 (1、2、3...) 在插页上标记数字。
(最多到9999)

[A B C...]

按照字母顺序 (A、B、C...Z、AA、AB、AC...) 在插页上标记字母。(最多到ZZZ)

添加封面

指定此项添加封面和/或封底。

在要打印的数据前面或后面添加来自指定纸盘的纸张。指定此项使用彩色纸或者与要打印的页面不同的纸张。

选择[添加封面]复选框，然后单击[详细设定]显示[添加封面]对话框。勾选[添加封面]或[添加封底]复选框，或者同时勾选这两个复选框，然后指定用于所选封面的纸盘。

[添加封面]

此项在首页前面插入一张封页。

[添加封底]

此项在末页后面插入一张封页。

[选择封面进纸盘]、[选择封底进纸盘]

[标准进纸盘]、[进纸盘1]、[进纸盘2]、[增设纸盘]



- 指定装有用于封面的纸张的纸盘。
- 装入预印纸张时，建议先打印一套，确认方向与要打印的其它页面一致。
- 当连接选购的增设纸盘时显示[增设纸盘]。

出纸盘

如果您正使用选购的多功能整理器或堆叠出纸盘，您可以选择用于出纸的纸盘。

关于更多信息，请参阅以下页面：

- 当使用选购的多功能整理器时（第162页“出纸盘”）
- 当使用选购的堆叠出纸盘时（第170页“出纸盘”）

连续出纸

如果您正在使用选购的多功能整理器或自动出纸盘，当正在使用的纸盘变满时，出纸盘会自动切换。

关于更多信息，请参阅以下页面：

- 当使用选购的多功能整理器时（第162页“连续出纸”）

- 当使用选购的自动控制堆叠纸盘时（第171页“连续出纸”）

[图像处理]选项卡

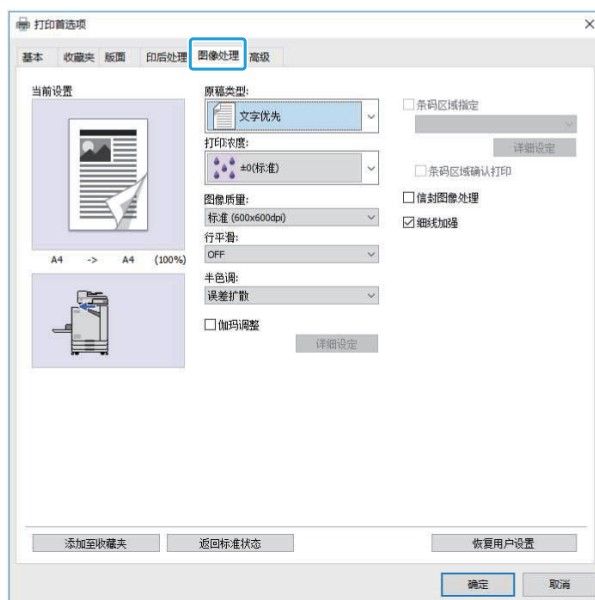

原稿类型

选择是否对原稿中照片或文本的图像质量给予优先度。

[照片优先]

此项以更自然的色彩处理图像数据。

[文字优先]

此项以锐利的调整处理文本和插图。

打印浓度

指定打印浓度。

[-3] (亮)、[-2]、[-1]、[±0 (标准)]、
[+1]、[+2]、[+3] (暗)

图像质量

指定图像分辨率。

[标准 (600x600dpi)]

适合文档和其它有文本的原稿。

[草稿 (600x600dpi)]

打印时会减少墨水消耗。当使用的墨水减少时，打印浓度会降低，并且中和色会变得不均匀。

[数据压缩 (600x600dpi)]

使用此项让网络通信速度优先于质量。当打印数据的文件尺寸变得较小时，中和色会变得不均匀。

行平滑

此功能会补充绘图的中色和文本或插图（线条画）轮廓部分的背景色，让轮廓变得比较平滑。您可以从两种不同的图像处理类型中选择一种。

[OFF]

如果您不想执行行平滑，选择此项。

[低]

选择此项让轮廓变得比较平滑。此项适合打印无需精细处理的数据。

[高]

选择此项让轮廓变得比较平滑，并且让纤细的字符和线条变得比较清晰。

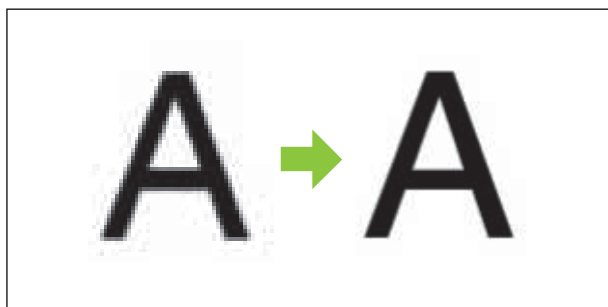

(图像)



• 行平滑功能的图像处理与处理速度（打印速度）成反比。图像质量越高，打印速度越慢。

半色调

指定半色调处理方法。

半色调是一种让墨水点的密度和大小在打印的纸张上发生改变的处理方法，可在仅使用数量有限的墨水时产生连续色彩渐变的外观。

[误差扩散]

渐变以点的密度表示。密度越高，渐变越深。密度越低，渐变越浅。

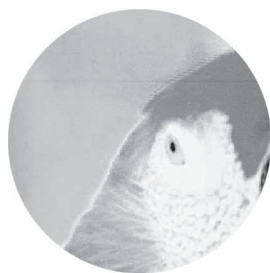

[网点处理 (140线)]、**[网点处理 (200线)]**
渐变以点的密度表示。点越大，渐变越深。每英寸200行的网点处理提供细节更多的图像。

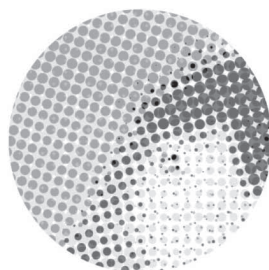

每英寸140行

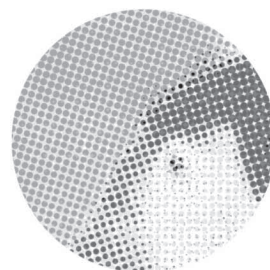

每英寸200行

(放大的图像)

伽玛调整

使用此功能修正亮度和对比度。

选择[伽玛调整]复选框，然后单击[详细设定]显示[伽玛调整]对话框。为每一项输入介于-25到+25的数值。

[亮度]

数值越小，颜色越暗（发黑）。数值越大，颜色越亮（发白）。

[对比度]

调整亮度对比。

数值越小，对比度越低。数值越大，对比度越高。

条码区域指定

此功能让指定条码区域的打印浓度变得适合读取。

[条码区域指定]

勾选此复选框，然后从下拉菜单中选择要打印的区域指定文件。

[详细设定]

单击[详细设定]显示[条码区域指定]对话框。可以将指定条码区域的打印浓度设置为-3和+3之间的数值。

[条码区域确认打印]

您可以在打印材料（条码打印区域为阴影的打印材料）上确认条码区域指定是否错位，以及字母或插图是否在条码周围超过1 mm。

■ 创建条码区域指定文件

若要使用[条码区域指定]功能，请预先使用RISO条码区域指定应用程序创建一个指定条码打印区域的CSV文件，以便在打印机中注册。关于如何安装RISO条码区域指定应用程序、如何指定条码区域以及如何在打印机中注册指定文件，请参阅“条码区域指定应用程序概述”（第136页）。

■ 确认条码区域指定

勾选[条码区域确认打印]复选框，然后单击[确定]输出一份材料进行确认。确认指定的区域是否错位。如果指定的区域未打印在所需位置，请重新使用RISO条码区域指定应用程序重新配置条码区域。



正确的规格

- 以1 mm或更大的边距将条码环绕起来。



- 指定的区域不能小于条码。



- 指定的区域必须与条码对齐。



- 请勿将另一个对象与条码一起加入。指定区域内的非黑色图像将被打印成白色（消失）。



- 在指定为条码区域的区域中，无论原稿的颜色如何，底色均为白色，而条码颜色为黑色。
- 目标条码的类型为单维。如果条码为二维（即QR码），您无需执行此设置。
- 如果对创建原稿的应用程序和打印机使用不同的分辨率打印，即使使用此功能，条码也可能无法正确读取。

■ 打印条码原稿

一旦条码区域被正确指定，请打印文档。



- 在指定为条码区域的区域中，无论原稿的颜色如何，底色均为白色，而条码颜色为黑色。

- 1 在文档应用程序画面上从打印菜单打开打印机驱动程序。
- 2 在[图像处理]选项卡画面上，勾选[条码区域指定]复选框。
- 3 从下拉菜单中选择条码区域指定文件。
- 4 单击[确定]。
条码区域的打印浓度在打印前得到正确配置。



• 按照以下步骤将常用条码原稿的设置设为默认设置。这样您无需每次都进行必要的设置即可打印条码，让条码打印变得非常简单。

■ 如何注册为默认

- 1 从[开始] - [设置] - [设备]或[蓝牙&设备] - [打印机和扫描仪]中选择您使用的打印机。
- 2 单击[管理] - [打印首选项]打开打印机驱动程序画面并显示[图像处理]选项卡画面。
- 3 配置条码打印所需的设置，然后单击[应用]。
“条码区域指定”文件被注册为默认设置。从现在开始，只需选择打印机驱动程序即可执行条码打印。

信封图像处理

防止在信封打印期间出现模糊和小污渍。勾选[信封图像处理]复选框。

细线加强

避免原稿中的细线消失。勾选[细线加强]复选框。

[高级]选项卡

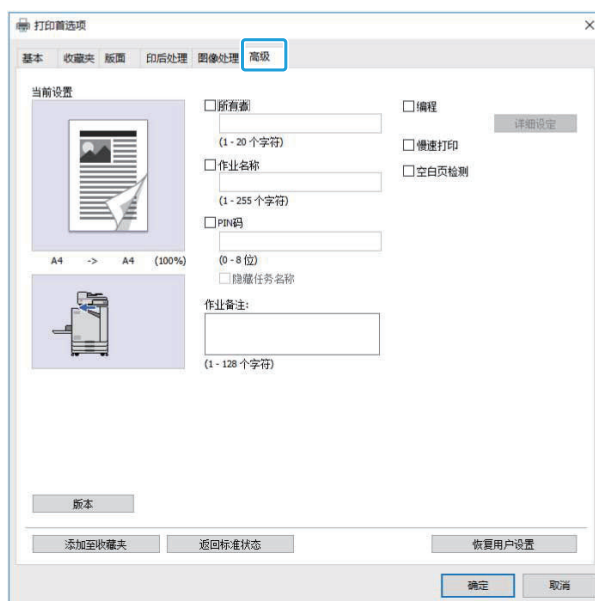

所有者

您可以输入您选择的所有者名称。勾选[所有者]复选框输入所有者名称。

作业名称

您可以输入您选择的作业名称。勾选[作业名称]复选框输入作业名称。

PIN码

打印您不想让他人查看的文档时，您可以设置PIN代码。
若要打印受PIN代码保护的作业，请使用打印机的操作面板输入PIN代码。
勾选[PIN码]复选框并输入PIN代码。当选择[隐藏任务名称]时，在打印机的操作面板和RISO Console上用星号(*)显示作业名称。



• 保管好PIN代码，以免忘记。
没有管理权限的用户无法从PIN代码未知的列表中删除作业。请联系管理员删除这些作业。

作业备注

您可以为打印机用户输入备注。
您可以使用打印机的操作面板或RISO Console显示作业备注。

编程

当要按照群组（例如公司部门或班级）分发不同数量的副本时，只需一次操作就能快速打印所需的份数。

例如，若要将一份文档分发给一个办公室的所有部门，可以根据每个部门的份数进行打印。

选择[编程]复选框，然后单击[详细设定]显示[编程]对话框。为每个群组指定份数和套数。

■ 输入份数和套数

群组[01G] - [60G]

设置一个程序，其中一个群组结合了份数和套数。
您最多可以配置60个群组。

[套数]

输入打印份数。
最多可配置9,999份。

[组]

根据[套数]中输入的一套份数，指定需要打印多少套。
最多可配置99套。

<设置示例>

下文说明了将打印份数除以每个部门的员工数以进行打印时如何配置设置。

部门	总务	财务	管理
员工数量	10	6	10
所需的份数	10	6	10

将群组分部门，并分别为各群组在[套数]和[组]中指定数值。在[套数]中输入员工数。要打印指定的一套副本，在[组]中输入1。

部门	打印机驱动程序设置		
	群组	份数	套数
总务	01G	10	1
财务	02G	6	1
管理	03G	10	1

此外当多个群组需要相同的份数时，可以增加套数，将其组合成一个群组。这种情况下，总务和管理部门具有相同的份数，因此可以将份数除以公司部门，按以下方式配置打印设置。

部门	打印机驱动程序设置		
	群组	份数	套数
总务、管理	01G	10	2
财务	02G	6	1

■ 排序

指定是逐页还是按套进行打印。

[无序]、[有序]

■ 编程插页

插入插页将打印材料分成指定的单元。

[OFF]

不插入插页。

[逐份]

在套与套之间插入插页。

[逐页]

在群组之间插入插页。

■ 选择插页进纸盘

[进纸盘1]、[进纸盘2]、[标准进纸盘]、[增设纸盘]



• 当连接选购的增设纸盘时显示[增设纸盘]。

■ 插页编号打印

勾选了此复选框时，将在插页上标记编号。

如果选择了[逐份]，将标记群组编号和套编号。

如果选择了[逐页]，将标记群组编号。

■ 交错出纸程序

当连接了选购的交错装订托盘或多功能整理器时，此功能可用。关于更多信息，请参阅以下页面：

- 当使用选购的交错装订托盘时
(第149页“交错出纸程序”)
- 当使用选购的多功能整理器时
(第162页“交错出纸程序”)

慢速打印

此项会降低打印速度。此项也会削弱正在处理作业的操作音。

空白页检测

打印数据被打印，空白页除外。



- “空白页”是指通常输出时上面没有打印任何内容的纸张。即使只有页眉或页脚但没有主要文本，也会打印页面。

版本

确认打印机驱动程序的“版本”和“颜色配置文件”，以及打印机的“型号”。

环境设置

本节说明如何配置环境设置，包括本机连接的选购设备的配置。

当首次使用打印机驱动程序或者将选购设备添加到本机时，请配置打印机设置。

[环境]选项卡

在首次使用打印机驱动程序，或者为本机加装选购设备时，您必须在打印机属性下的[环境]选项上配置环境设置。

若要显示[环境]选项卡，从[开始]菜单前往[设置] - [设备]或[蓝牙&设备] - [打印机和扫描仪]，选择您使用的打印机，并单击[管理] - [打印机属性]。

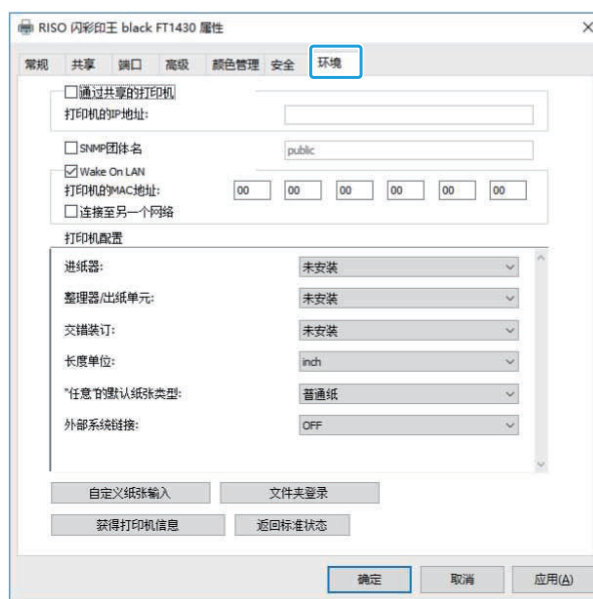

- 单击[返回标准状态]将选项卡上的所有设置恢复为默认值。

通过共享的打印机

选择此项共享服务器电脑的打印机驱动程序以使用本机。

勾选此复选框，并在[打印机的IP地址]字段中输入本机的IP地址。您可以在操作面板上的[系统信息] - [机器信息]画面上确认打印机的IP地址。

SNMP团体名

指定用SNMP通信从电脑获取本机信息所需的团体名。

勾选[SNMP团体名]，并使用文本框输入1至32个字符作为SNMP通信的团体名。



- 如果未勾选[SNMP团体名]，SNMP通信的团体名称将设置为“public”。
- 可以在[SNMP团体名]的文本框中输入字母数字字符（大写/小写）和以下符号。
.,/:;@[\] ^ _

- 如果本机和打印机驱动程序 SNMP 团体名不同，将无法从本机获取信息。如果您使用本机更改了 SNMP 团体名，必须确保也将更改应用至打印机驱动程序。

Wake On LAN

指定通过 LAN 唤醒本机要用的 Wake On LAN 设置。

如果您在 Wake On LAN 通信未启用的网络环境中尝试打印，打印机不会自动醒来。

选择 [获得打印机信息]，然后单击 [应用] 获取 MAC 地址并将其显示在 [打印机的 MAC 地址] 中。

要手动输入 MAC 地址，请勾选 [Wake On LAN] 复选框，然后将 MAC 地址输入到 [打印机的 MAC 地址] 中并选择 [连接至另一个网络]。

[连接至另一个网络]

通常，不要勾选此复选框。当打印机和电脑的网络区段不同时，选择此项。

打印机配置

通常在安装打印机驱动程序时自动从打印机获取选购的设备配置信息。从本机获取的信息显示在 [打印机配置] 中。也可以手动改变获取的信息。



- 画面上显示的信息会因连接的选购设备而异。不会自动配置 [长度单位]、[“任意”的默认纸张类型] 和 [外部系统连接]。

手动配置打印机配置

您可以改变从打印机获取的选购设备配置。手动指定以下设置。

[整理器/出纸单元]

选择连接到本机的整理器/出纸单元类型。

[交错装订]

选择是否有交错装订托盘。

[长度单位]

选择是以 [mm] 还是以 [inch] 显示长度。

[“任意”的默认纸张类型]

当在打印机驱动程序画面上的 [基本] 选项卡下的 [纸张类型] 设置为 [任意] 时，选择要使用的纸张类型。

[外部系统连接]

将此项设置为 [ON] 启用外部系统链接，设置为 [OFF] 则禁用。



- 本机根据纸张类型改变颜色配置文件。（第 91 页“纸张类型”）即使未指定纸张类型，您也必须选择颜色配置之一。根据管理员的建议进行选择。

自定义纸张输入

最多注册 99 个非标准纸张尺寸。此处注册的尺寸会显示在 [原稿大小] 和 [输出纸张尺寸] 中。

自动配置纸张尺寸

当已经在打印机中注册了纸张尺寸时，可以使用此项。

1 单击 [自定义纸张输入]。

显示 [自定义纸张输入] 对话框。

2 单击 [获得打印机信息]。

显示打印机中注册的纸张尺寸信息。

3 单击 [关闭]。

纸张尺寸信息被保存。

手动配置纸张尺寸

1 单击 [自定义纸张输入]。

显示 [自定义纸张输入] 对话框。

2 输入纸张宽度和长度。

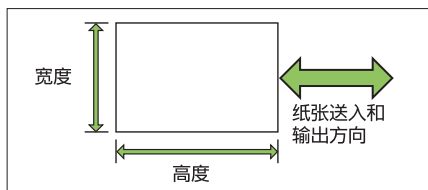

当连接了多功能整理器时，请参阅“附录”中的“多功能整理器 FG20（选购）”（第 194 页）。

3 为纸张尺寸输入名称。

输入最长由 30 个字符组成的名称。

4 单击 [添加] 注册纸张尺寸。

5 单击 [关闭]。

纸张尺寸信息被保存。

■ 将纸张尺寸保存到电脑

您可以将注册的纸张尺寸保存到电脑。将设置保存到电脑会很有用，例如，当您想要在多个用户之间共享注册的纸张尺寸或者重新安装打印机驱动程序时。

- 1 单击[自定义纸张输入]。
显示[自定义纸张输入]对话框。
- 2 从列表框中选择要保存的纸张尺寸。
- 3 单击[保存在文件中]。
- 4 指定目标文件夹和文件名。
- 5 单击[保存]。
所选纸张尺寸被保存。

■ 从电脑读取纸张尺寸

您可以读取和使用保存到电脑的纸张尺寸。

- 1 单击[自定义纸张输入]。
显示[自定义纸张输入]对话框。
- 2 单击[打开文件]。
- 3 在电脑上选择有纸张尺寸设置的文件。
- 4 单击[打开]。
读取的纸张尺寸显示在[自定义纸张输入]对话框的列表中。

■ 删除纸张尺寸

- 1 单击[自定义纸张输入]。
显示[自定义纸张输入]对话框。
- 2 从列表框中选择要删除的纸张尺寸。
- 3 单击[删除]。
所选纸张尺寸被删除。

文件夹登录

您可以在打印机驱动程序中注册用来保存打印数据的文件夹。此处注册的共享文件夹和个人文件夹会作为打印数据目标文件夹显示在打印机驱动程序画面上[基本]选项卡下的[输出]中。（第91页“输出和目的地”）



- 如果无法从打印机获取文件夹信息，共享文件夹将显示为“共享文件夹1”到“共享文件夹30”。

■ 配置文件夹登录

- 1 单击[文件夹登录]。
显示[文件夹登录]对话框。
- 2 单击[获得打印机信息]。
在打印机中注册的共享文件夹信息会显示在[打印机中的共享文件夹]中。
- 3 选择添加到[已注册文件夹]的文件夹，然后单击[添加 ->]。
- 4 配置个人文件夹。
对于个人文件夹，请勾选[使用个人文件夹]复选框。
- 5 单击[确定]。
- 6 单击[确定]。

打印模式功能按钮



功能按钮

联机/脱机

您可以切换网络连接状态（联机/脱机）。当此项设置为[OFF]时，本机不接受来自电脑的打印指令。当您独占使用本机且不会被其他作业中断时，指定此设置。

[OFF]、[ON]



- 当此设置为[OFF]时，会显示[✖️]。（第27页“[主页]画面”）
- 如果用户在打印作业后未将此设置恢复为[ON]，在以下情况下，设置会自动恢复为[ON]。
 - 当执行了自动复位时（自动复位时机由管理员设置。）
 - 当您注销时

外部系统作业

当使用外部系统链接时，您可以打印保存在外部系统上的作业。

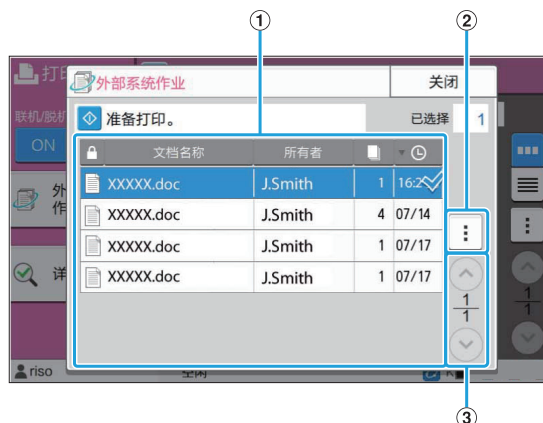

① 视图

外部系统作业被列出。作业列表会显示文档名称、所有者名、份数和接收日期/时间。

② 副菜单

- 选择全部/全部清除
- 删除
- 细节

在详细设定中，可以确认文档名称、用户名、接收日期、用户、页数和费用。

③ ⬆️/⬆️按钮

使用这些按钮切换视图页面。当前页面和页面总数以分数显示。

详细设定

您可以确认所选文档的详细设定。

1 轻触[详细设定]。

显示[详细设定]画面。确认所选文档的详细设定。以下设置可以从副菜单配置。

- 打印该列表

2 轻触[关闭]。

更改设置

若要确认作业设置，请选择作业并轻触副菜单中的[更改设置]。

用纸选择

选择进纸盘。

您也可以更改纸盘设置（纸张尺寸、纸张类型、双馈检查和自动选择）。

关于更多信息，请参阅“复印”中的“用纸选择”（第49页）。

打印浓度

您可以调整打印浓度。

关于更多信息，请参阅“复印”中的“打印浓度”（第52页）。

图像位置调整

此功能调整图像的打印位置。

关于更多信息，请参阅“复印”中的“图像位置调整”（第58页）。

慢速打印

此项可降低打印速度，以及削弱正在处理作业的操作音。

关于更多信息，请参阅“复印”中的“慢速打印”（第64页）。

必要时可将扫描的数据保存到文件夹中进行打印。

存储操作概述（保存） 第110页

1. 装入原稿。



2. 选择[主页]画面上的[存储] - [保存]。



3. 选择用来保存数据的文件夹。



4. 按下[启动]键。

存储操作概述（加载） 第111页

1. 选择[主页]画面上的[存储] - [加载]。



2. 选择文件夹。



3. 选择文档。



4. 使用数字键输入份数。



5. 按下[启动]键。

存储模式功能按钮

第114页

本节说明存储模式中可使用的功能。

存储操作概述

本节说明基本存储操作。

将数据保存到文件夹

您可以将扫描的数据保存到文件夹。

1 装入原稿。

关于可使用的原稿类型的更多信息，请参阅“原稿”（第19页）。

■ 在ADF中

1) 将原稿装入ADF。

对齐原稿，并面朝上放置。

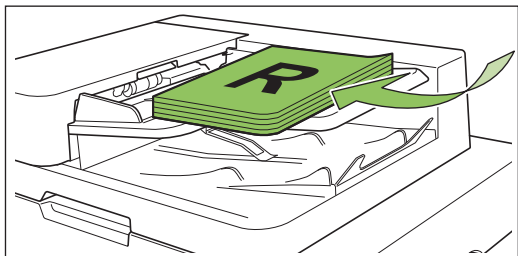

2) 根据原稿宽度，滑动原稿导板。

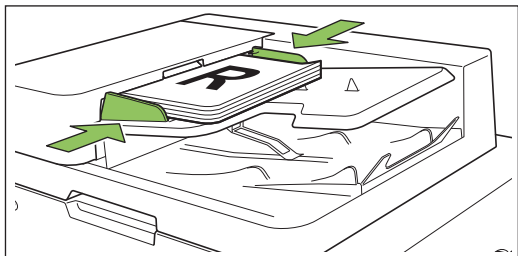

■ 在稿台玻璃上

1) 打开原稿盖板。

2) 装入原稿。

将原稿面朝下放在玻璃上。将原稿的角和玻璃的左上角对齐。

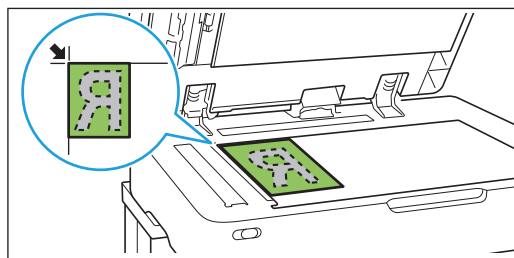

3) 关闭原稿盖板。



• 轻轻打开和关闭原稿盖板。

2 选择[主页]画面上的[存储] - [保存]。



3 选择用来保存数据的文件夹。

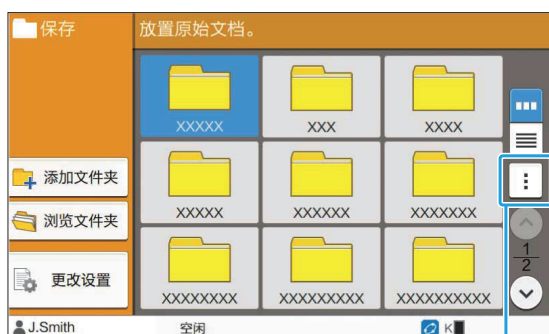

副菜单

文件夹列表会显示个人文件夹。还会显示共享文件夹，其访问由管理员控制。以下设置可以从副菜单配置。

- 变更颜色
- 重新命名

4 按下[启动]键。

打印文件夹中的文档

您可以打印文件夹中保存的文档。

1 选择[主页]画面上的[存储] - [加载]。



2 选择要使用的文件夹，并轻触[打开]。

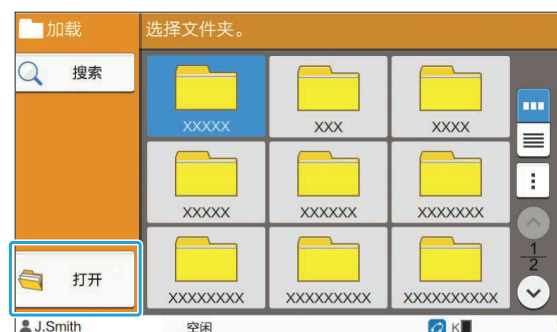

文件夹列表会显示个人文件夹。还会显示共享文件夹，其访问由管理员控制。

3 选择要打印的文档。



选择的文档有复选标记。

4 使用数字键输入份数。

5 按下[启动]键。

! 文件夹中保存的文档与其设置一起成为电子数据。打印这些文档时，请使用与将数据保存到文件夹时使用的纸张类型相同的纸张类型。

[存储] - [保存]中的设置列表

在[存储] - [保存]画面上选择文件夹，然后轻触[更改设置]显示设置。
可以在此画面上配置的设置如下。

设置项目	说明	请参阅
文档名称	将文档数据保存到文件夹时，查看/指定文档名称。	第74页
复印尺寸	使用此项缩小或放大复印的图像。	第49页
用纸选择	根据复印纸张，更改进纸盘、纸张类型和进纸控制设置。	第49页
扫描尺寸	为原稿指定扫描尺寸。	第51页
原稿放置方向	指定原稿方向。	第51页
双面/单面	指定原稿的扫描面和纸张的打印面。	第51页
排序	指定制作多份原稿的打印方法。	第51页
扫描浓度	调整原稿的扫描浓度。	第52页
打印浓度	指定打印浓度。	第52页
ADF扫描&暂停	使用此项在即使因原稿页数太多而必须分成多套装入原稿时也可复印为一个作业。	第52页
不同原稿尺寸	当原稿中使用了多种不同的原稿尺寸时，使用此项。	第53页
书籍阴影消除	在扫描打开的书籍时消除图像中央的阴影。	第53页
页面分割	使用此项将双开页面扫描为两个部分（左边和右边）。	第53页
拼版	使用此项将连续的页面合并到一张纸上。	第54页
画像重复	此功能将同一原稿的多个副本合并到一张纸上。	第55页
小册子	创建小册子时指定拼版。当连接了选购的多功能整理器时，也可以使用骑马订装订法来制作小册子。	第55页
PIN代码	指定是否将PIN代码应用到作业。 如果对文档使用了PIN代码，需要此PIN代码才能打印或删除该文档。	第76页
标记	使用此项将页码、日期和文本打印在页眉或页脚区域。	第55页
页边距	使用此项将边框添加到纸张的页边距。	第57页
原稿类型	选择原稿类型，以便在打印扫描数据前执行适当的图像处理。	第57页
伽玛调整	使用此项修正扫描数据的色彩平衡（K）。	第57页
图像设定	指定原稿的图像处理。	第58页
底色消除	让背景色（底色）变得较浅，以便文本更容易阅读。	第58页
图像位置调整	当调整打印位置时，指定此项。	第58页
编程	当所需份数因群组（例如公司部门或班级）而异时，指定此项。您可以快速打印所需套数的正确份数。	第59页
添加封面	指定此项在打印材料的前面和后面添加封面和封底。	第62页
分类/插页	为插页配置设置。当连接了选购的或多功能整理器交错装订托盘时，交错出纸设置也可用。	第63页
装订余边	指定打印时是否带装订余边。 您可以设置装订边距和装订余边值。	第63页
装订/打孔	配置装订设置。 (当连接选购的多功能整理器或交错装订托盘时)	第63页
	配置装订和打孔设置。 (将选购的多功能整理器与打孔单元配合使用时)	第162页

设置项目	说明	请参阅
折页	为纸张折叠配置设置。 (将选购的多功能整理器与折页单元配合使用时)	第163页
慢速打印	使用此项降低打印速度。此项也会削弱正在处理作业的操作音。	第64页
出纸盘选择	为打印材料选择出纸盘。 (当使用选购的多功能整理器时)	第165页
	为打印材料选择出纸盘。(当使用选购的堆叠出纸盘时)	第170页
面朝上/下输出	指定是面朝上还是面朝下将打印材料输出到纸盘。 (当使用选购的多功能整理器时)	第165页
	指定是面朝上还是面朝下将打印材料输出到纸盘。 (当使用选购的堆叠出纸盘时)	第171页
连续出纸	使用此项在正在使用的出纸盘变满时自动切换出纸盘。 (当使用选购的多功能整理器时)	第165页
	使用此项在正在使用的出纸盘变满时自动切换出纸盘。(当使用选购的自动出纸盘时)	第171页
连续送纸	使用此项在所选纸盘纸张用完时从纸张尺寸和纸张类型相同的其它纸盘自动送纸。	第64页
图像自动旋转	在原稿和纸张方向不一致时将图像自动旋转90度。	第64页
文件夹	显示文件夹列表画面。	第114页
收藏夹	此功能调用常用设置。	第114页
检查设置	使用此项确认当前设置。您可以确认扫描数据的预览。	第114页
自定义菜单	注册收藏夹和默认设置, 以及编辑按钮顺序。	第114页

[存储] - [加载]中的设置列表

在[存储] - [加载]画面上选择文件夹, 然后轻触[打开]显示该文件夹中所有文档的列表。选择文档, 然后轻触副菜单中的[更改设置]显示设置画面。
以下是此画面上可使用的设置列表。

设置项目	说明	请参阅
用纸选择	根据要复印的纸张, 更改进纸盘、纸张类型和进纸控制设置。	第49页
打印浓度	指定打印浓度。	第52页
图像位置调整	当调整打印位置时, 指定此项。	第58页
慢速打印	此项可降低打印速度, 以及削弱正在处理作业的操作音。	第64页

存储模式功能按钮

[存储] - [保存]中的功能按钮

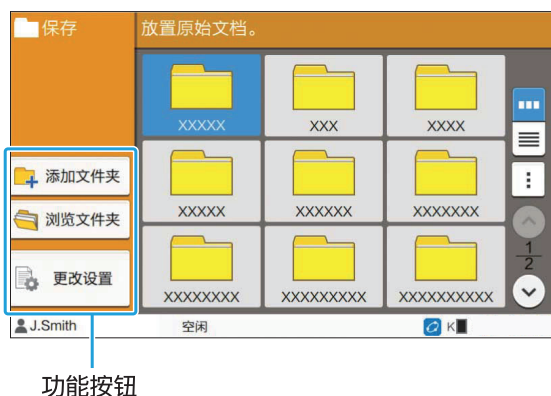

功能按钮

添加文件夹

您可以添加新的文件夹。

- 1 轻触[添加文件夹]。
显示[添加文件夹]画面。
- 2 输入文件夹名称，然后轻触[确定]。



- 关于文本输入的更多信息，请参阅“触摸面板”中的“输入文本”（第34页）。
- 您可以同时使用大小写字母。
- 如果已经有同名文件夹存在，会显示确认画面和提示信息，表示输入的文件夹名称无法注册。

浏览文件夹

此功能显示所选文件夹中文档的列表。



- 轻触[文档名称]、[所有者]或[已保存]以便在升序和降序显示之间切换排列顺序。

更改设置

您可以更改用于将文档保存到文件夹的设置。关于设置按钮的更多信息，请参阅“[存储] - [保存]中的设置列表”（第112页）。



功能按钮

文件夹

轻触此按钮显示文件夹列表画面。

收藏夹

轻触此按钮调用注册的设置。关于更多信息，请参阅“复印”中的“收藏夹”（第66页）。

检查设置

您可以查看用于要保存文档的设置。关于更多信息，请参阅“扫描”中的“检查设置”（第78页）。

自定义菜单

您可以注册收藏夹和默认设置，以及编辑按钮顺序。关于更多信息，请参阅“复印”中的“自定义菜单”（第67页）。

■ 文档名称

轻触文档名称按钮在将文档保存到文件夹时指定文档名称。

关于更多信息，请参阅“扫描”中的“文档名称”（第74页）。



- 无法将所有者名添加到文档名称。

[存储] - [加载]中的功能按钮

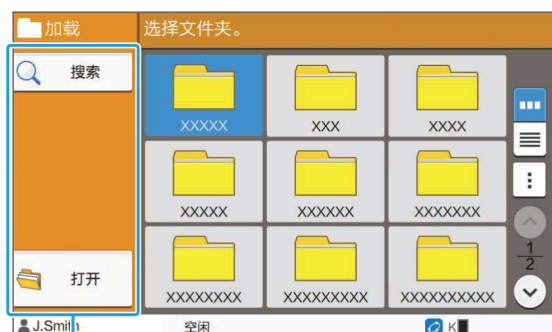

功能按钮

搜索

轻触此按钮在所有文件夹中搜索文档。

1 轻触[搜索]。
显示[搜索]画面。

2 输入要搜索的字符串，然后轻触[确定]。



- 关于文本输入的更多信息，请参阅“输入文本”（第34页）。
- 以下情况下，作业名称显示为“*****”。
 - 在打印机驱动程序上勾选了[隐藏任务名称]复选框的作业（第101页“PIN码”）

打开

轻触此按钮显示文件夹中文档的列表。



功能按钮

■ 文件夹

轻触此按钮显示文件夹列表画面。

■ 搜索

轻触此按钮在打开的文件夹中搜索文档。

■ 详细设定

您可以确认所选文档的详细设定。您可以从副菜单打印该列表。

■ 副菜单

可以为所选文档配置以下设置。

- 重新命名
- 选择全部/全部清除
- 删除
- 更改设置
- 复制至U盘（第115页）
- 复制至文件夹（第116页）

■ 复印到U盘

可以将文件夹中保存的文档复制到USB闪存。

1 将USB闪存插入USB插槽。

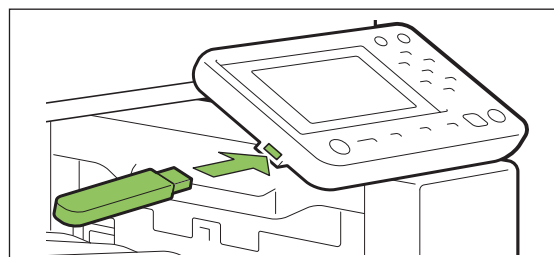

2 显示副菜单，然后轻触[复印到U盘]。



3 选择用于保存文档的文件夹，然后轻触[确定]。



- 如果在轻触[确定]时USB闪存中没有文件夹，会自动生成一个文件夹用来复制文档。
- 选择文件夹，然后轻触[打开]显示该文件夹中所有文档的列表。

■ 复印到文件夹

可以将文件夹中保存的文档复制到另一个文件夹。

1 显示副菜单，然后轻触[复印到文件夹]。



2 选择用于保存文档的文件夹，然后轻触[确定]。



- 只有已登录用户可访问的文件夹才会显示在[复印到文件夹]画面上。
- 选择文件夹，然后轻触[打开]显示该文件夹中所有文档的列表。

您可以将扫描的数据保存到连接至本机的USB闪存。
您还可以打印从打印机驱动程序保存到USB闪存中的文档。

USB操作概述（保存） 第118页

1. 将USB闪存插入USB插槽。



2. 装入原稿。



3. 选择[主页]画面上的[USB] - [保存]。



4. 更改设置。



5. 按下[启动]键。

USB操作概述（加载） 第119页

1. 将USB闪存插入USB插槽。



2. 选择[主页]画面上的[USB] - [加载]。



3. 选择文件夹。



4. 选择文档。



5. 使用数字键输入份数。



6. 按下[启动]键。

USB模式功能按钮

第121页

本节说明USB模式中可使用的功能。



5

USB

USB

USB操作概述

本节说明USB模式中的基本操作。

将扫描的数据保存到USB闪存

您可以将扫描的数据保存到USB闪存。

1 将USB闪存插入USB插槽。

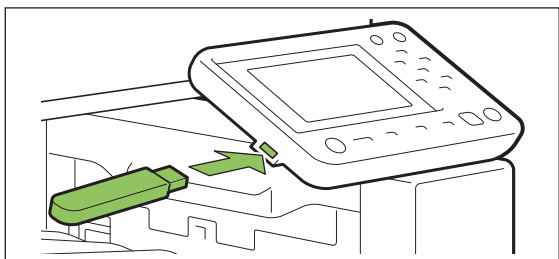

2 装入原稿。

关于可使用的原稿类型的更多信息，请参阅“原稿”（第19页）。

■ 在ADF中

1) 将原稿装入ADF。

对齐原稿，并面朝上放置。

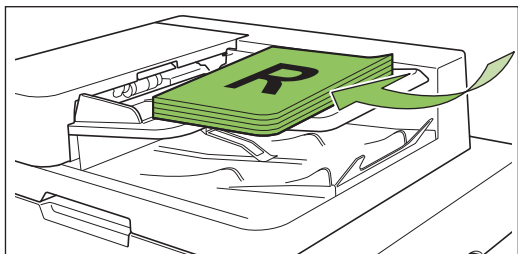

2) 根据原稿宽度，滑动原稿导板。

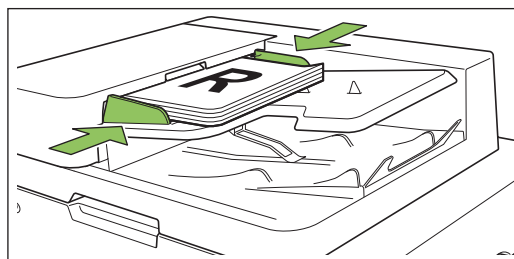

■ 在稿台玻璃上

1) 打开原稿盖板。

2) 装入原稿。

将原稿面朝下放在玻璃上。将原稿的角和玻璃的左上角对齐。

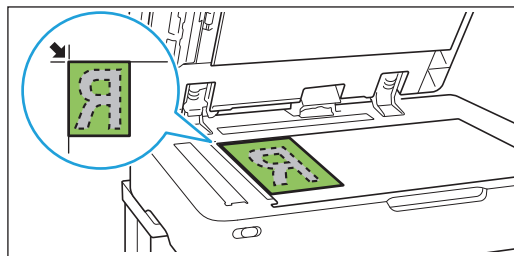

3) 关闭原稿盖板。



• 轻轻打开和关闭原稿盖板。

3 选择[主页]画面上的[USB] - [保存]。



4 更改设置。

为扫描指定详细设置。
关于可配置功能的更多信息，请参阅“[USB] - [保存]中的设置列表”（第120页）。

5 按下[启动]键。

打印保存到USB闪存的文档

您可以打印USB闪存中保存的文档。
关于如何将文档保存到USB闪存的特别说明，请参阅“打印”中的“输出和目的地”（第91页）。



- 仅PRN格式的文件可以打印。
- PRN文件是一种通过打印机驱动程序输出数据的专用文件格式。这种文件只能在RISO打印机或应用程序中打开。
- 如果您正在使用选购的PostScript附录套件，您也可以使用PDF文件。有关更多信息，请参阅“选购设备”中的“USB闪存中的可打印文件”（第182页）。

1 将USB闪存插入USB插槽。

2 选择[主页]画面上的[USB] - [加载]。



3 选择要使用的文件夹，并轻触[打开]。

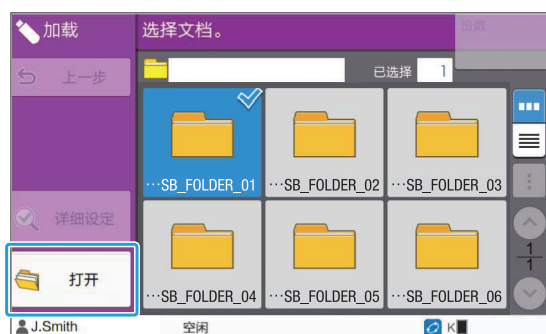

4 选择要打印的文档。

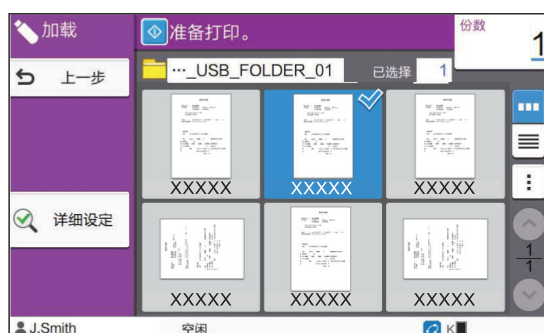

选择的文档有复选标记。

5 使用数字键输入份数。

6 按下[启动]键。

[USB] - [保存]中的设置列表

以下是[USB] - [保存]画面上可用设置的列表。

设置项目	说明	请参阅
文档名称	将文档数据保存到USB闪存时，查看/指定文档名称。	第74页
颜色模式	指定要扫描数据的颜色模式。	第74页
扫描尺寸	为要扫描的原稿指定扫描尺寸。	第75页
文件格式	指定文件格式、压缩等级和分辨率用于保存扫描的数据。	第75页
双面/单面	指定要扫描的原稿面。	第75页
扫描浓度	调整原稿的扫描浓度。	第52页
原稿放置方向	指定原稿方向。	第51页
分辨率	为扫描原稿指定分辨率。	第76页
不同原稿尺寸	当原稿中使用了多种不同的原稿尺寸时，使用此项。	第53页
书籍阴影消除	在扫描打开的书籍时消除图像中央的阴影。	第53页
页面分割	使用此项将双开页面扫描为两个部分（左边和右边）。	第53页
原稿类型	选择原稿类型，以便执行适当的图像处理和保存扫描的数据。	第76页
伽玛调整	使用此项修正扫描数据的色彩平衡（CMYK）。	第76页
图像设定	指定适合原稿的图像处理。	第58页
底色消除	让背景色（底色）变得较浅，以便文本更容易阅读。	第58页
收藏夹	此功能调用常用设置。	第121页
检查设置	使用此项确认当前设置。您可以确认扫描数据的预览。	第121页
自定义菜单	注册收藏夹和默认设置，以及编辑按钮顺序。	第121页

[USB] - [加载]中的设置列表

在[USB] - [加载]画面上选择文件夹，然后轻触[打开]显示该文件夹中所有文档的列表。选择文档，然后轻触副菜单中的[更改设置]显示设置画面。

以下是此画面上可使用的设置列表。

设置项目	说明	请参阅
用纸选择	根据要复印的纸张，更改进纸盘、纸张类型和进纸控制设置。	第49页
打印浓度	指定打印浓度。	第52页
图像位置调整	当调整打印位置时，指定此项。	第58页
慢速打印	此项会降低打印速度。此项也会削弱正在处理作业的操作音。	第64页



- 如果安装了选购的PostScript附录套件，也可以使用USB闪存中保存的PDF文件。这种情况下，您可以更改打印PDF文件的设置。有关更多信息，请参阅“选购设备”中的“USB闪存中的可打印文件”（第182页）。

USB模式功能按钮

[USB] - [保存]中的功能按钮



功能按钮

收藏夹

轻触此按钮调用注册的设置。关于更多信息，请参阅“复印”中的“收藏夹”（第66页）。

检查设置

您可以查看用于要保存文档的设置。关于更多信息，请参阅“扫描”中的“检查设置”（第78页）。

自定义菜单

您可以注册收藏夹和默认设置，以及编辑按钮顺序。关于更多信息，请参阅“复印”中的“自定义菜单”（第67页）。

文档名称

将文档数据保存到USB闪存时，显示文档名称。轻触[文档名称]设置文档命名设置。关于更多信息，请参阅“扫描”中的“文档名称”（第74页）。

[USB] - [加载]中的功能按钮

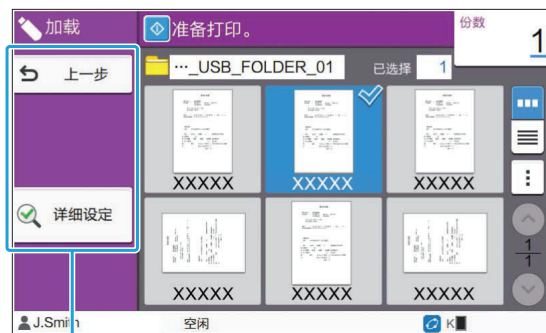

功能按钮

上一步

轻触此按钮显示文档列表的上级目录。

详细设定

轻触此按钮确认所选文档的详细设定。可以在详细设定画面上从副菜单配置以下设置。

- 打印该列表

当您在文档列表画面上选择文档时，可以从副菜单配置以下设置。

- 选择全部/全部清除
- 更改设置
- 复制至文件夹（第121页）



- 轻触[名称]或[文档]以便在升序和降序显示之间切换排列顺序。
- 当您在文档列表画面上选择PDF文档时，可以从副菜单中选择[打印设置]。

■ 复印到文件夹

可以将USB闪存中保存的文档复制到本机的文件夹。

1 显示副菜单，然后轻触[复印到文件夹]。

2 选择用于保存文档的文件夹，然后轻触[确定]。



- 您无法将USB闪存中文件夹中的文档复制到USB闪存中的另一个文件夹。
- 只有已登录用户可访问的文件夹才会显示在[复印到文件夹]画面上。
- 选择文件夹，然后轻触[打开]显示该文件夹中所有文档的列表。

RISO Console

RISO Console是使用网页浏览器远程控制本机的软件。
在通过网络连接至打印机的电脑上，可以查看打印机状态，更改作业设置，还能执行其他操作。

RISO Console概述

第124页

启动RISO Console



通用按钮操作

[系统信息]菜单

第127页

本节说明[消耗品]、[机器信息]、[用户信息]和[许可证信息]画面上可使用的功能。

[扫描]菜单

第130页

本节说明[扫描]菜单中可使用的功能。

[打印]菜单

第131页

本节说明[打印]菜单中可使用的功能。

[存储]菜单

第132页

本节说明[存储]菜单中可使用的功能。

[作业状态]菜单

第133页

本节说明[作业状态]菜单中可使用的功能。

[维护]菜单

第134页

本节说明[维护]菜单中可使用的功能。



RISO Console概述

本节说明RISO Console的功能。

顶部画面



• 确保本机已连接网络。

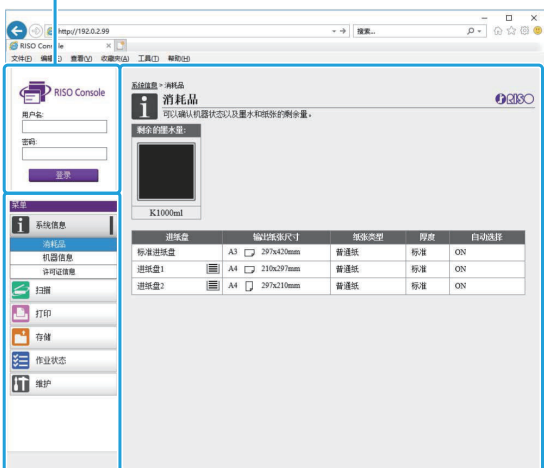

状态窗格



侧面菜单

内容窗格



- 当侧面菜单中的项目有  图标时，表示您必须登录才能访问该项目。当在登录后项目显示  图标时，表示此模式的访问受到限制。
- 当正在收集本机信息时，画面左侧会显示  标记。
- 支持的网络浏览器如下。
 - Windows® Internet Explorer版本11.0
 - Microsoft® Edge
 - Safari® (可用于macOS)
- 当使用某些省电设置时，不会显示RISO Console画面。关于详情，请联系您的管理员。
- 显示的侧面菜单将因管理员配置的设置而异。

侧面菜单

RISO Console的侧面菜单中可使用的信息和功能如下。

系统信息		
消耗品	查看消耗品状态，例如剩余的墨水量或纸张。	第127页
机器信息	<ul style="list-style-type: none"> • 查看打印机的状态。 • 查看打印机型号、序列号、MAC地址和其它系统信息。 • 查看详细计数和计量表读数报告。 	第127页
用户信息	查看当前登录用户的信息。	第128页
许可证信息	查看本产品中所使用系统的许可证信息。	第129页
扫描		
	搜索、查看、删除或下载本机内置硬盘中保存的扫描作业。	第130页
打印		
	查看或删除作业。	第131页
存储		
加载	<ul style="list-style-type: none"> • 在文件夹中搜索文档。 • 编辑文件夹（添加、变更颜色等） 	第132页
格式化数据	搜索、查看、打印或删除从打印机驱动程序通过[格式]输出的作业。（当安装了选购的PostScript附录套件时）	第182页
作业状态		
正在处理 / 空闲	搜索、查看或删除正在处理或等待的作业。	第133页
完成	搜索、查看、删除或重新打印已完成的作业。	第133页
维护		
打印头清洗	执行打印头清洗。	第134页

启动RISO Console

将电脑连接到网络，然后再启动RISO Console。无需连接互联网。

- 1 启动网络浏览器。
- 2 在网络浏览器的地址栏中输入打印机的IP地址。

若要查看打印机的IP地址，请在本机的操作面板上选择[系统信息]中的[机器信息]。
<如何输入IP地址“192.0.2.99”的示例>

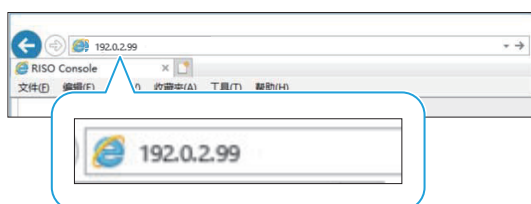

- 3 按下[回车]键。
显示RISO Console的[系统信息]画面。



- 您可以在桌面上创建快捷方式，以快速调出RISO Console。
- 当待机五分钟以上时，RISO Console和打印机的连接就会断开。刷新使用的浏览器再次连接打印机。

登录

当侧面菜单中的项目有  图标时，表示您必须登录才能访问该项目。

- 1 在状态窗格中输入您的用户名和密码。
您的密码应由0到16个字符组成（数字和/或小写字母）。输入的字符显示为星号（*）。
- 2 单击[登录]。
显示[系统信息] - [消耗品]画面。

■ 注销

单击状态窗格中的[注销]。



- 如果您忘记了密码，请联系您的管理员。
- 您可以在[系统信息] - [用户信息]画面上更改用户密码。（第128页“[用户信息]画面”）

通用按钮操作

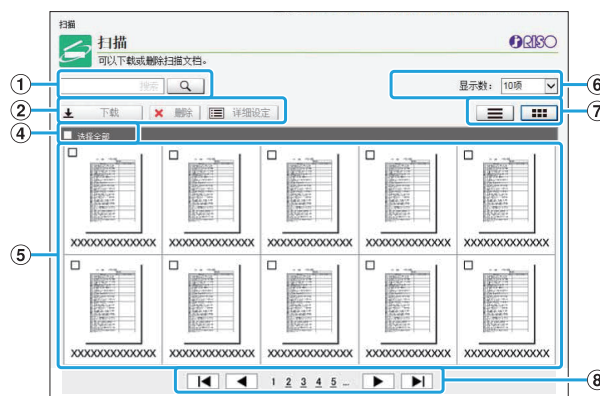

[扫描]菜单画面、[打印]菜单画面、[存储]菜单画面和[作业状态]画面具有相同用途的通用按钮。此处以[扫描]菜单画面为例说明各项功能。



缩略图显示



列表显示

- ① 搜索
使用此功能搜索作业。
您最多可以使用256个字符。
- ② 菜单
选择作业，并单击菜单选项。
显示的菜单选项会因画面而异。
- ③ 标题栏（仅列表显示）
单击标题栏的某一项（[文档名称]、[所有者]、[页数]或[保存日期和时间]），可以对作业排序。
- ④ 选择全部
如果您想要选择所有作业，选择此项。
- ⑤ 作业
若要选择作业，单击作业名称添加复选标记。
- ⑥ 页面上显示的作业数
选择一页上显示的作业数量。
- ⑦ 显示切换（仅[扫描]画面和[打印]画面）
单击  或  在列表显示和缩略图显示之间切换。

⑧ 页面切换

⏪/⏩: 移到首页或末页。

◀/▶: 移到上一页或下一页。

1 2...: 移到您单击的指定页面。



- 选择分配了PIN代码的作业时，如果单击[下载]、[删除]或[详细设定]，将显示PIN代码输入画面。输入PIN代码并单击[确定]。
- 您可以选择多个作业。
- 如果作业名称、所有者或文件夹名称超过字符的最大可显示数量，显示时名称中的第一部分将被省略并替换为“...”。

[系统信息]菜单

[消耗品]画面

此画面显示墨水和纸张信息。



剩余的墨水量

墨盒的剩余墨水量分10级显示。当临近要更换墨盒的时间时，此指示开始闪烁。为闪烁的颜色准备新墨盒。



- 剩余的墨水量根据瓶子容量显示。
- 如果您没有使用RISO墨水，则不会显示剩余的墨水量。

纸张状态

估计的剩余纸张量、纸张尺寸、纸张类型、厚度以及自动选择是否为ON对于每个纸盘都会全部显示。

进纸盘1和2的剩余纸张量会分3级显示（▬|51-100%、▬|1-50%、▬|0%）。对于选购的增设纸盘，分5级显示（▬|51-100%、▬|31-50%、▬|10-30%、▬|1-9%、▬|0%）。

当显示▬|时，表示纸张用完。装入纸张。标准进纸盘没有纸张状态指示。

关于纸张设置，请参阅“复印”中的“更改进纸盘设置”（第49页）。

[机器信息]画面

此画面显示本机状态、选购设备的连接状态、序列号、内置硬盘的已用空间和其它系统相关信息。



机器状态

本机状态、纸盘的可用状态和选购设备的连接状态全部显示。如果发生故障，会显示错误信息。

机器信息

型号：机型。
序列号：机器序列号。
MAC地址（LAN0/LAN1）：机器的MAC地址。
固件：固件版本。
IP地址（IPv4/IPv6）（LAN0/LAN1）：机器的IP地址。
HDD使用：已使用的内部硬盘空间占比。
硬盘数据加密：显示内部硬盘的数据加密设置的状态（ON或OFF）。
备注：管理员输入的备注。只有管理员账户的用户才能输入备注。



- 本机有两个LAN端口，包括LAN0和LAN1。通常使用LAN0端口。当连接至选购的打印控制器时，使用LAN1端口。

[系统信息打印]

单击此项打印系统信息。

[样本图像打印]

单击此项打印样本页，以便确认打印图像的结果。

确认详细计数

显示本机打印和复印的总数和各纸张尺寸的计数数量。



[打印该列表]

单击此项打印最新信息。

[作为CSV文件下载]

单击此项将最新信息以CSV文件的形式保存到电脑。

服务计数

显示本机打印和复印的总数。

详细计数

显示各纸张尺寸的计数数量。



- 当您单击[打印该列表]或[作为CSV文件下载]时，将获得最新的信息，这些信息可能与画面上显示的信息不同。

确认收费计数

显示每种纸张尺寸类别的费用计数。

[打印该列表]

单击此项显示最新信息。

[作为CSV文件下载]

单击此项将最新信息以CSV文件的形式保存到电脑。



- 当您单击[打印该列表]或[作为CSV文件下载]时，将获得最新的信息，这些信息可能与画面上显示的信息不同。
- 关于收费计数的更多信息，请联系您的经销商或授权的服务代表。

[用户信息]画面

显示当前登录用户的信息。

- 如果无需登录，不会显示[用户信息]画面。

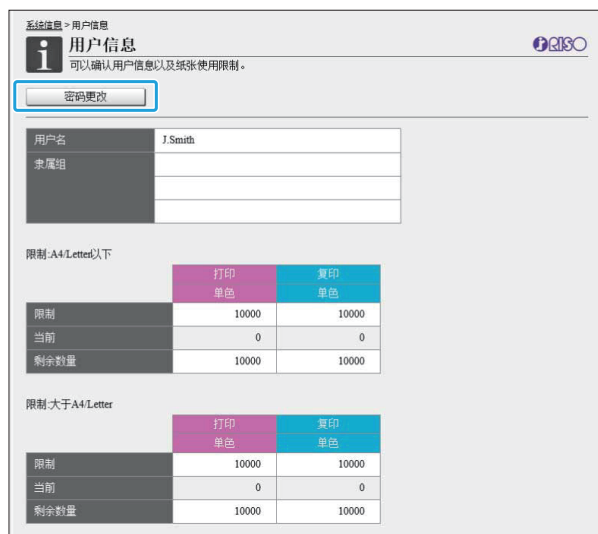

[密码更改]

您可以更改密码。

用户信息

此画面显示登录用户的用户名和群组。

限制

显示由管理员制定的打印和复印限制，以及由登录用户进行的当前打印和复印数量。



- 显示的信息由管理员注册。如果实际情况与显示的信息不同，请联系您的管理员。

改变登录密码

用户可以更改自己的登录密码。

- 1 单击[密码更改]。
- 2 在[新密码]中输入新密码。
您的密码应由0到16个字符组成（数字和/或小写字母）。输入的字符显示为星号（*）。
- 3 再次输入新密码进行确认。
- 4 单击[确定]。
将显示画面，表示设置被发送。
- 5 单击[确定]。

[许可证信息]画面

[许可证信息]画面显示本机所使用系统的许可证信息。

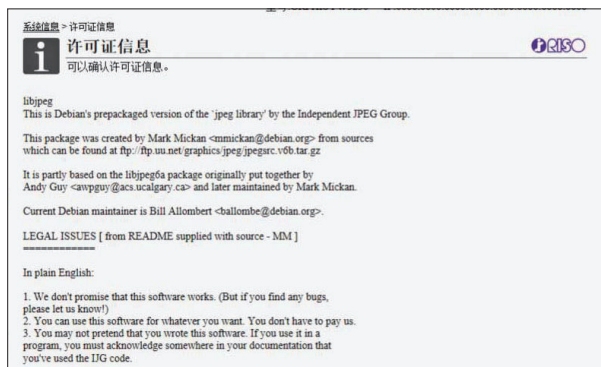

[扫描]菜单

[扫描]菜单画面

您可以将本机内置硬盘中保存的扫描数据下载到电脑。

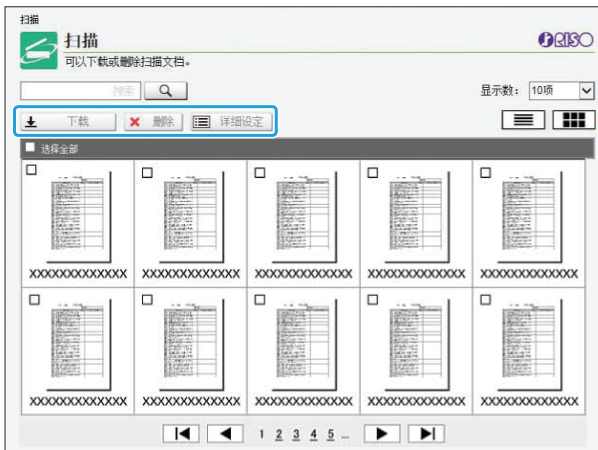

[下载]

下载所选作业。

[删除]

删除所选作业。

[详细设定]

您可以查看所选作业的设置、文件容量和其它信息。



- 扫描作业的存储期限由管理员用[扫描文档保存设置]进行配置。达到期限时，将自动删除该作业。

将扫描作业下载到电脑

1 勾选要下载的扫描作业的复选框。

您可以选择多个作业。

2 单击[下载]。

显示表示正在创建zip文件的画面。

- 对于有PIN代码的作业，会显示PIN代码输入画面。输入PIN代码，然后单击[确定]。

3 单击zip文件的链接。

显示[另存为]对话框。

4 指定目标文件夹和文件名，然后单击[保存]。

扫描的数据被保存到电脑。

[打印]菜单

[打印]菜单画面

您可以确认从打印机驱动程序发送的作业和保存到本机内置硬盘中的作业的状态。

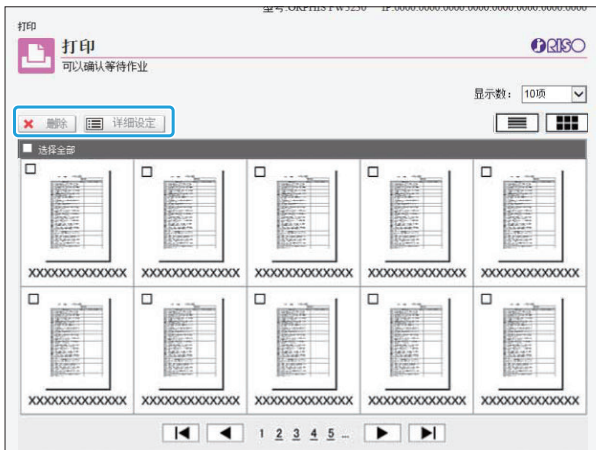

[删除]

删除所选作业。

[详细设定]

您可以查看所选作业的设置、文件容量和其它信息。



- 以下情况下，所有作业名称以列表显示。
 - 当无需用户登录时
- 以下情况下，作业名称显示为“*****”。
 - 在打印机驱动程序上勾选了[隐藏任务名称]复选框的作业（第101页“PIN码”）

[存储]菜单

[加载]画面

显示共享文件夹和个人文件夹。



[打开]

单击此按钮显示文件夹中文档的列表。

[添加]

单击此按钮添加文件夹。

最多可以使用128个字符作为文件夹名称。

[变更颜色]

单击此按钮改变所选文件夹的颜色。

[重新命名]

单击此按钮改变文件夹的名称。

最多可以使用128个字符作为文件夹名称。



• 根据管理员如何配置设置而定，此功能可能不可用。

管理文件夹中的文档

[关闭]

关闭文档列表画面，并显示[加载]画面。

[打印]

打印所选文档。

[删除]

删除所选文档。

[复印到文件夹]

选择复制目标文件夹，然后单击此按钮复制文档。

[详细设定]

单击此按钮查看所选文档的设置。您也可以更改设置。

[下载]

如果安装了选购的PostScript附录套件，您可以将选择的PostScript作业保存到电脑。

1 选择文件夹，然后单击[打开]。

画面显示该文件夹中文档的列表。

2 对文档进行操作。

以下功能可用于所选文档。

- 打印
- 删除
- 复制至文件夹
- 细节
- 下载

[作业状态]菜单

[正在处理 / 空闲]画面

显示正在打印的作业和等待打印的作业。



列表标题栏中的[状态]项目会显示每个作业的状态（“正在打印”、“挂起”等）。

[删除]

删除所选作业。

[详细设定]

单击此按钮查看所选作业的设置。显示的内容会因作业类型而异。

[重新打印]

单击此按钮重新打印所选作业。

[删除]

删除所选作业。

[详细设定]

单击此按钮查看所选作业的设置。显示的内容会因作业类型而异。



- 只有管理员菜单上的[已完成作业设置]设置为[保存]时，才会显示完成的作业。
- 以下情况下，打印功能不可用。
 - 当选择的作业未正确完成时
 - 当选择了非打印作业时
 - 当不允许打印完成的作业时
- 作业的存储期限由管理员配置。

[完成]画面

[完成]画面显示完成的打印作业、挂起的打印作业和有错误的打印作业。



列表标题栏中的[结果]项目会显示每个作业的结果（“已完成”、“错误”等）。

[维护]菜单

[维护]菜单画面

在此画面上，您可以配置打印机主机（系统）可由用户配置的功能。

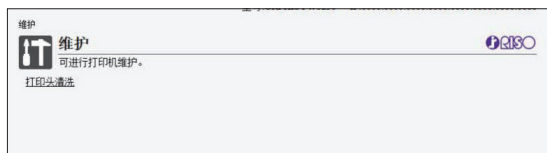

[打印头清洗]

清理打印头防止堵塞。当您注意到图像质量发生变化（例如打印材料的一部分出现模糊、白色条纹或颜色变淡）时，清理打印头。

正在使用打印机时，请在打印机完成打印或复印后再清理打印头。

1 按下[打印头清洗]。

2 单击[确定]。
将显示画面，表示设置被发送。

3 单击[确定]。

使用条码区域指定应用程序

条码区域指定应用程序专门设计用于闪彩印王FT系列产品。

该应用程序用于指定有关条码打印位置的信息，因此可以在多个文档中创建可读性强的条码。

本章说明如何安装和操作条码区域指定应用程序以及如何注册将条码位置定义到打印机的文件。

条码区域指定应用程序概述

第136页

安装条码区域指定应用程序

创建和注册条码区域指定文件

第139页

1. 创建PRN文件。



2. 读取PRN文件。



3. 指定条码区域。



4. 保存条码区域指定文件。



5. 注册条码区域指定文件。



条码区域指定应用程序概述

安装条码区域指定应用程序

首次使用前，需要安装RISO条码区域指定应用程序。

操作环境

激活RISO条码区域指定应用程序的系统要求如下表所示。

内存	1 GB或更大
CPU	Intel或完全兼容的CPU
硬盘	2 GB或更多空闲空间 (足够使用操作系统的空间)
显示屏	1024 × 768或更高分辨率

安装



- 请以具有管理员权限的用户身份登录。
- 关闭所有正在运行的应用程序。

- 1 将附送的DVD-ROM装入电脑的DVD-ROM驱动器。
- 2 打开DVD-ROM上的[Utility] - [BarcodeAreaDefinitionSoftware] 文件夹，然后双击“setup.exe”文件。
- 3 在下拉菜单中选择所需语言，然后单击[确定]。
- 4 单击[下一步]。

- 5 选择[我接受该许可证协议中的条款]并单击[下一步]。

- 6 按照画面指示配置设置。



- 安装完成时，会显示“Readme”画面。“Readme”画面中包括了使用本机的注意事项。请务必阅读此信息。

- 7 从电脑中取出DVD-ROM。



- 请妥善保管DVD-ROM，以便将来参考。

■ 卸载

- 1 单击[开始] - [设置] - [应用] - [BarcodeAreaDefinitionSoftware] - [卸载]。
- 2 按照画面指示卸载RISO条码区域指定应用程序。
- 3 卸载RISO条码区域指定应用程序后，重新启动电脑。

启动RISO条码区域指定应用程序

- 1 单击[开始] - ([所有应用] -) [RISO] - [RISO条码区域指定应用程序]。

对于Windows 8.1，打开“应用”画面，然后选择[RISO] - [RISO条码区域指定应用程序]。

主画面

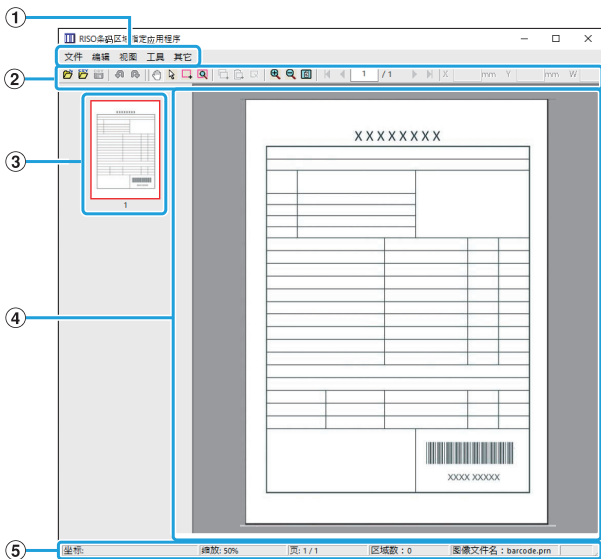



- ① 菜单栏
菜单栏由[文件]、[编辑]、[视图]、[工具]和[其它]菜单组成。每个菜单均包含一个编辑功能和几个设置项目。
- ② 工具栏
显示各种工具。
- ③ 缩略图
显示打印图像的缩略图。
- ④ 图像/条码区域显示
显示打印图像。
- ⑤ 状态栏
显示位置（坐标）、放大倍率、页码和其它详细信息。

操作

若要编辑条码区域，请选择打印图像区域，并使用工具栏或菜单栏中的功能。当工具栏和菜单栏中出现相同的图标时，您可以单击其中任何一个图标执行相同的操作。

菜单栏	功能
文件	
打开图像文件	打开所选打印文件，并显示其图像。
打开CSV文件	打开所选CSV文件。
清除CSV文件	删除显示的条码区域。
保存	保存当前使用的CSV文件。

菜单栏	功能
另存为	以新文件名保存当前打开的文件。
设置页面	您可以指定条码创建区域的页大小。
编辑	
撤销	取消编辑，并将设置恢复初始状态。
重做	再次应用先前取消的编辑。可以重新执行10次最近的编辑。
复制	复制所选的条码区域。
粘贴	将复制的条码区域粘贴到另一块区域。
删除	删除所选的条码区域。
反复	您可以反复指定相同的条码区域。您可以指定1到999页为一个周期。
视图	
移动 	移到首页、上一页、下一页或末页。
指定跳转地址	移到指定页面。在文本框中输入所需页码，然后按下[回车]键。（仅工具栏显示此项。）
区域微调工具 (X/Y/W/H)	以显示单位格式（毫米/英寸）显示条码区域的坐标（X/Y）、宽度（W）和高度（H）。在框中输入数值将条码区域改变到指定位置或大小。（仅工具栏显示此项。）
旋转	将画面上的打印图像向左或向右旋转90度。
显示单位	您可以指定以毫米还是英寸作为在条码区域指定页面上使用的单位。
缩放 	您可以指定打印图像的放大倍率，让整个图像充满页面，让图像适应页面的宽度，放大或缩小图像。
缩略图	显示或隐藏缩略图。
状态栏	显示或隐藏状态栏。
工具栏	显示或隐藏工具栏。
工具	
手工具	您可以拖动打印图像改变其显示位置。
选择工具	您可以选择条码区域。按住Ctrl键选择多个条码区域。所选区域以表示。

菜单栏	功能
 区域创建工具	您可以指定条码区域，此区域的打印浓度将得到调整，使此区域适合读取。 围起的区域以  表示。
 自动区域检测	在所有页面或指定页面上自动检测条码区域。
其它	
版本	显示版本信息。

创建和注册条码区域指定文件

以PRN文件格式从打印机驱动程序输出原始数据。使用RISO条码区域指定应用程序打开PRN文件，指定条码区域，并创建CSV文件。管理员使用RISO Console将条码区域指定文件注册到打印机。

步骤

1 创建PRN文件

以PRN文件格式输出带有打印条码的原稿。

- 1) 在电脑上应用程序的打印对话框中单击[属性] (或[首选项])。
- 2) 单击[基本]选项卡。
- 3) 在[出纸]下拉菜单中选择[存储为文件]。



- 如果安装了选购的附录套件，请选择[存储]。
- PRN文件以为理想科学工业株式会社专门研究的格式通过打印机驱动程序输出。无法使用其它制造商的打印机或应用程序打开PRN文件。

- 4) 单击[详细设定]，并指定目的地。
- 5) 单击[确定]。
- 6) 单击[打印]。
将在指定目的地创建PRN文件。
- 7) 如果安装了选购的PostScript附录套件，请使用RISO Console下载文件夹中保存的文档。

启动RISO Console，在[存储]菜单中选择[加载]画面上保存的文档，然后单击[下载]。



- 将打印机驱动程序配置为实际打印时的相同设置，[输出]设置除外。如果PRN文件格式不同于实际打印设置（原稿大小、打印方向、输出纸张尺寸、拼版等），则可能无法正确应用条码区域指定。如果更改了与版面有关的任何设置，则该区域的坐标也会变化。

2 读取PRN文件

使用RISO条码区域指定应用程序打开PRN文件（打印图像）。

- 1) 单击[开始] - ([所有应用] -) [RISO] - [RISO条码区域指定应用程序]。

对于Windows 8.1，打开“应用”画面，然后选择[RISO] - [RISO条码区域指定应用程序]。

- 2) 单击[文件] - [打开图像文件...]，并选择PRN文件。

- 3) 指定要读取的页数。

勾选[自动检测条码区域]复选框自动检测所有页面上的条码区域。

- 4) 单击[确定]。

原稿的打印图像出现在图像/条码区域。



- 如果您使用不同尺寸的数据，原稿数据的方向可能会与打印图像不同。选择菜单栏中的[视图]，按照与原稿数据相同的方向旋转打印图像，然后指定条码区域。
- [自动检测条码区域]可以读取的最大条码尺寸为100 mm (W) × 30 mm (H)，最小尺寸为20 mm (W) × 5 mm (H)。



- 以下情况下，可能无法自动检测条码区域：
 - 当条码之间的空间为5 mm或更小时
 - 当条码图像不清晰时
 - 当条码被倾斜放置，或者当黑色条不直时
 - 当条不是纯黑 (RGB 0.0.0) 时
 - 当条与条之间的空间不是纯白 (RGB 255.255.255) 时

3 指定条码区域

□ 用以将画面上的条码围起来。

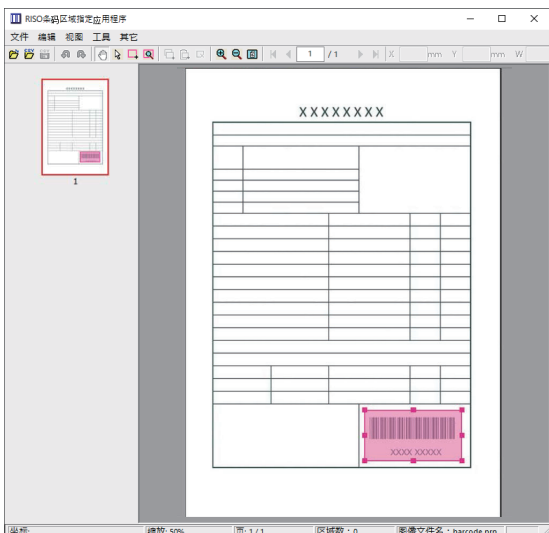

围起的区域为彩色，并指定为条码区域。
若要编辑条码区域，请使用编辑工具和菜单栏。（第137页“操作”）
如果使用了自动条码区域检测，请确保条码被正确检测。如果检测到的区域未与条码对齐，请使用 （选择工具）调整位置。

■ 缩略图显示

缩略图图像的左上角为基点，并且原始图像和条码区域指定图像互相叠加显示。如果原始图像和条码区域指定图像的尺寸不同，会显示如下所示的缩略图。若要在灰色部分指定条码区域，请让原始图像和条码区域指定图像的方向保持一致。



本例中，原始图像（实线）小于条码区域指定图像（虚线）。条码区域指定图像外面的部分显示为灰色。



- 您可以在多达30页上每页最多指定50个条码。如果您指定[反复]，您可以反复应用区域。
- 可以使用 （选择工具）在同一页上移动条码区域。若要将条码区域移到其它页面，请将其复制粘贴到所需页面。如果复制的条码区域比原稿大，将无法粘贴。

■ 条码区域指定的注意事项

如果指定条码区域的位置信息改变，例如当旋转了图像时，将无法正确处理条码区域。

如果旋转了图像或者改变了打印方向，请使用区域创建工具重新指定条码区域。（从基点开始修正条码区域。）

基点

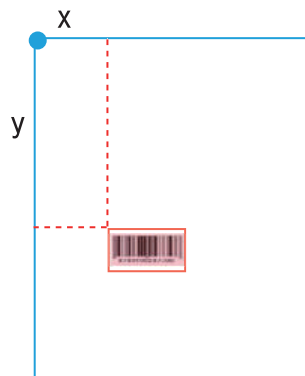

正确执行了条码处理时的示例

基点

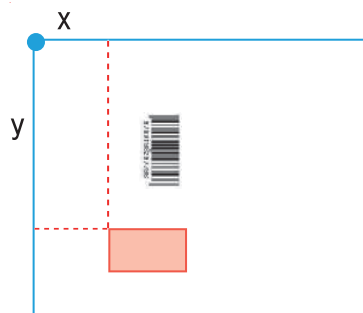

因为旋转了原稿并且相对于基点改变了条码位置而无法正确执行条码处理时的示例

4 保存条码区域指定文件

单击菜单栏中的 。条码区域指定文件以CSV格式输出（保存）。

若要在保存时改变文件名，请在[文件]菜单中选择[另存为]。



- CSV文件（以0.1 mm为单位）指定条码在打印材料上相对于基点（位于电脑上创建的原始数据的左上角）的尺寸（W, H）和位置坐标（X, Y）。

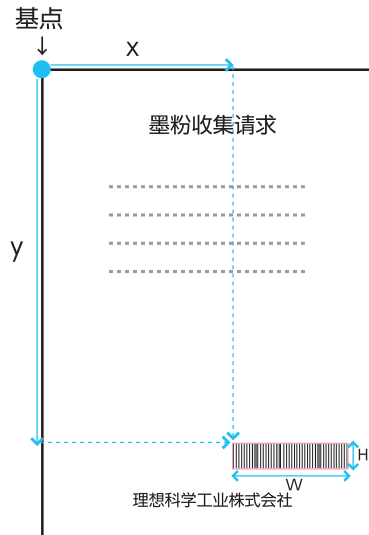

5 注册条码区域指定文件

在RISO Console的管理员菜单中将条码区域指定文件注册到打印机。关于更多信息，请参阅另外提供的“管理员指南”。

反复功能

如果在指定条码区域时使用[反复]功能，将根据[反复]对话框中为[周期]指定的数值为后续页面反复指定条码区域。这样将无需在每个页面上指定区域。

- 当周期为0时：条码区域仅应用到在条码区域指定文件中配置的页面。
- 当周期为1时：在条码区域指定文件中为首页配置的条码区域将在每个页面上反复操作，直到末页。
- 当周期为2时：在条码区域指定文件中为前2页配置的条码区域将在每2页上反复操作，直到末页。
- 当周期为3时：在条码区域指定文件中为前3页配置的条码区域将在每3页上反复操作，直到末页。

下列显示当为3页指定了条码区域时的情况。

原始数据	            
条码区域指定	  
周期：0	             <p>在条码区域指定文件中配置的页面 未对4到13页配置条码处理。</p>
周期：3	             <p>在条码区域指定文件中配置的页面 反复的页面 反复的页面 反复的页面</p>



- 您可以将[周期]指定为1到999页。
- 在反复处理中设置的页面之后的页面不会出现在缩略图中。

打印条码原稿

您可以在打印机驱动程序画面上从[图像处理]选项卡的[条码区域指定]下拉菜单中选择注册的条码区域指定文件。

打印条码原稿时，选择合适的条码区域指定文件。（第100页“打印条码原稿”）

选购设备

本章说明可与本机配合使用的选购设备。

交错装订托盘

第144页

本节说明当连接了交错装订托盘时可使用的设置和功能。

增设纸盘

第151页

本节说明当连接了增设纸盘时可使用的设置和功能。

多功能整理器

第153页

本节说明当连接了多功能整理器时可使用的设置和功能。

堆叠出纸盘（自动出纸盘/宽幅出纸盘）

第167页

本节说明当连接了自动出纸盘/宽幅出纸盘时可使用的设置和功能。

附录套件

第172页

本节说明当安装了附录套件时可使用的设置和功能。

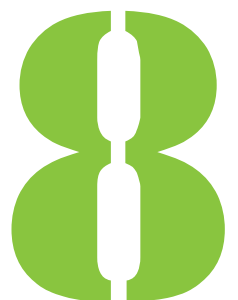

交错装订托盘

如果连接了选购的交错装订托盘，您可以装订已打印纸张，或者为每套打印的文档执行交错出纸。

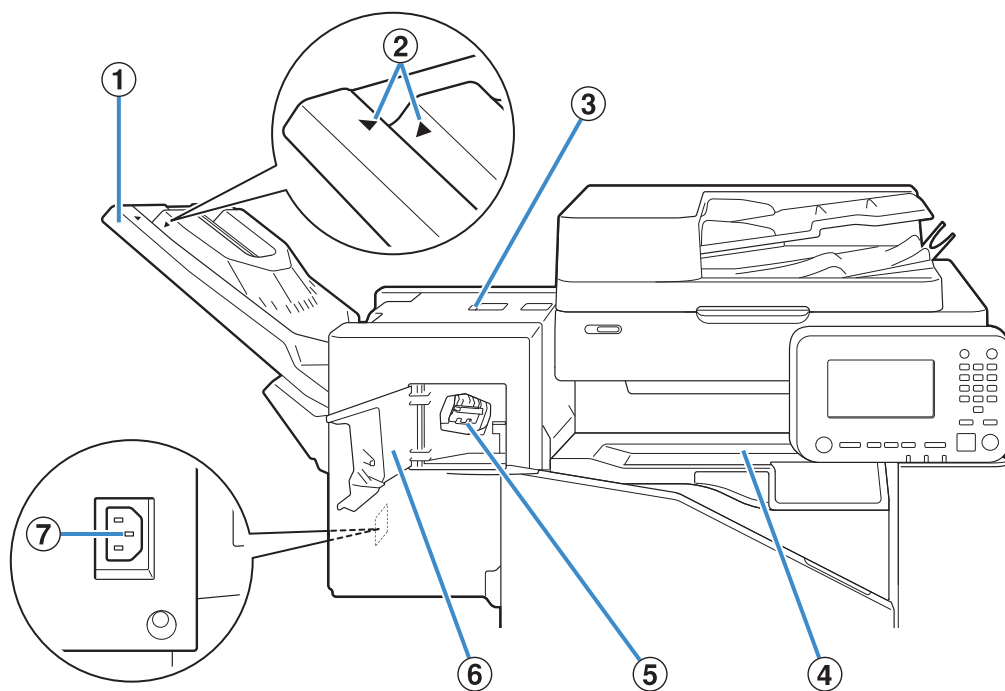

① 堆叠出纸盘

打印材料为面朝下输出。

② 堆叠出纸盘设置位置

根据纸张类型或输出情况而定，滑动入位。

③ 卡纸释放盖

④ 顶盖

如果在纸张从打印机传送到交错装订托盘的过程中发生卡纸，请打开此盖并移除卡住的纸张。

⑤ 钉仓

要更换订书针或者如果订书针卡住时，将钉仓拉出。

⑥ 装订盖

如果订书针卡住，或者要更换钉仓时，打开此盖。

⑦ 交错装订托盘插座

连接交错装订托盘电源线。



• 堆叠出纸盘滑动。为了正常出纸，如②所示，对齐[▶]和[◀]。

正常（右侧所示情况除外）

当使用B5或更小的纸张且不带装订钉时

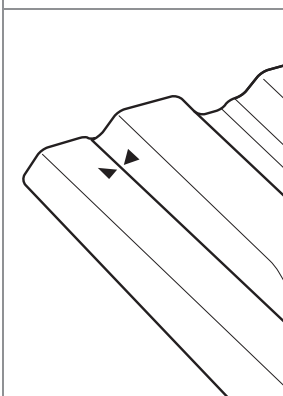

对齐[▶]和[◀]。

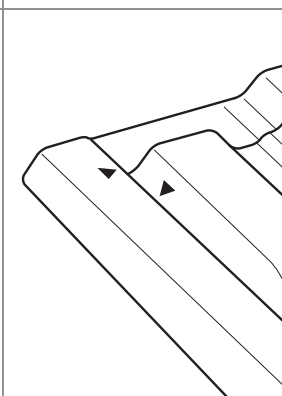

让[▶]和[◀]错开放置。

注意标签

为了安全使用，将以下注意标签贴附到交错装订托盘。操作或维护交错装订托盘时，为了安全使用，请遵照注意标签上的指示说明。请勿移除或弄脏标签。如果标签未粘在交错装订托盘上、脱落或难以辨读，请联系您的经销商或授权的服务代表。

■ 注意标签的位置

注意标签的位置如下所示。

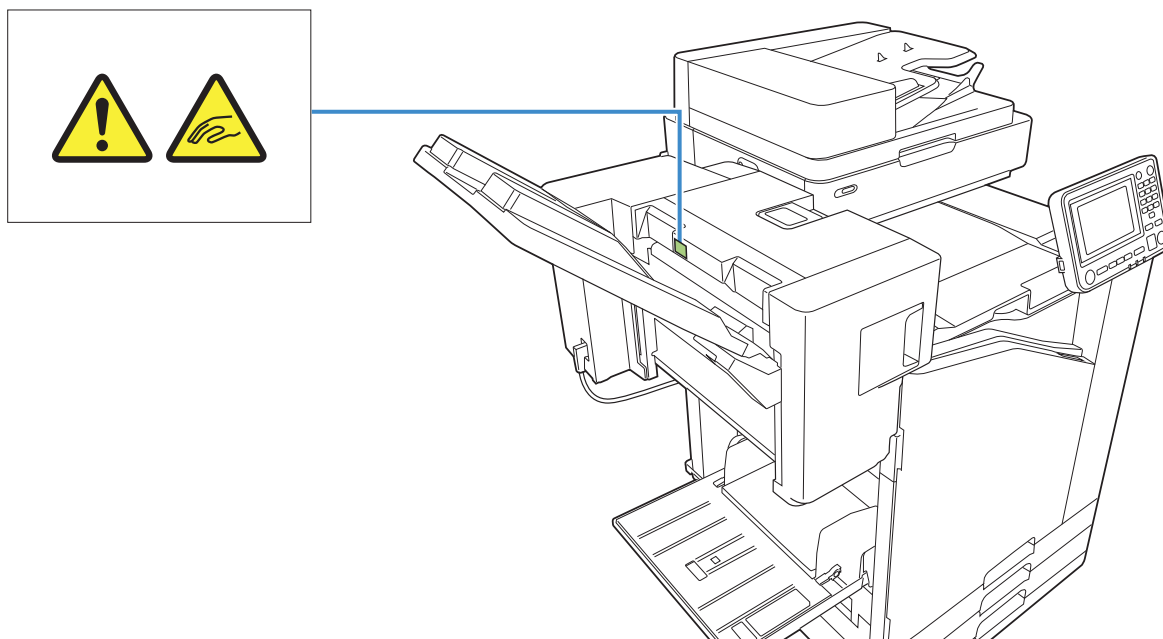

8

■ 标签详细信息

当交错装订托盘移动或从堆叠出纸盘取走打印材料时，手指可能会被夹住。

设置列表

当连接了交错装订托盘时，可以设置以下项目。

打印机驱动程序

设置项目	说明	请参阅
[印后处理]选项卡		
交错出纸	您可以在打印多份时将每套打印的文档稍微错开堆叠。	第146页
装订	选择装订位置。	第146页
[高级]选项卡		
编程	当所需份数因群组（例如公司部门或班级）而异时，指定此项。	第102页
交错出纸 ([编程])	您可以将每套打印的文档稍微错开堆叠以便分离。	第150页



- 当[印后处理]选项卡中的[装订]变灰时，确保已在属性画面上正确配置[环境]选项卡中的[打印机配置]。（第104页“打印机配置”）

复制模式

设置项目	说明	请参阅
编程	当所需份数因群组（例如公司部门或班级）而异时，指定此项。	第59页
交错出纸程序	您可以将每套打印的文档稍微错开堆叠以便分离。	第149页
分类/插页	指定在打印材料之间插入插页的位置。	第63页
交错出纸 ([分类/插页])	您可以将每套打印的文档稍微错开堆叠以便分离。	第149页
装订	配置装订设置。	第149页

打印机驱动程序设置

交错出纸

在打印多份时将每套打印的文档稍微错开堆叠。



- 当配置[编程]时，[交错出纸]设为[OFF]。（第102页“编程”）
- 对于无法输出到交错装订托盘的纸张尺寸，此设置不可用。
- 当使用交错装订托盘时，您无法将此设置和装订一起使用。

[OFF]

不执行交错出纸。

[套间]

在[排序]中指定的每套打印文档稍微错开堆叠。

[任务间]

每个完成的打印作业稍微错开堆叠。

装订

选择装订位置。



- 配置[装订]时，确保配置[装订边距]。
- 配置[装订]时，将[排序]设置为[有序]。（第89页“排序”）
- 配置[小册子]时，将[装订]设置为[OFF]（第93页“小册子”）。
- 纸张方向会因装订边距而异。请参阅“装订功能和纸张的装入方向”（第148页）

如果将[装订边距]选择为[左]或[右]，请从以下选项进行选择。

[OFF]、[1装订]、[2装订]

如果将[装订边距]选择为[上]，请从以下选项进行选择。

[OFF]、[左1处装订]、[右1处装订]、[2装订]

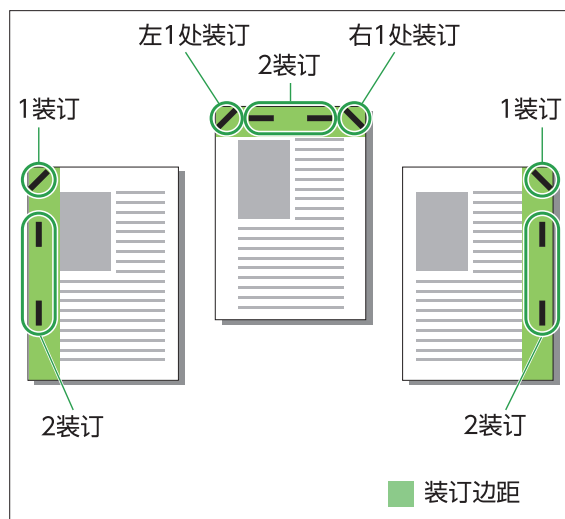

<可装订的纸张类型>

- 输出纸张尺寸：A3/B4/A4/A4-LEF/B5/B5-LEF/Ledger/Legal/Letter/Letter-LEF/Foolscap/8K/16K/16K-LEF
- 纸张重量：52 g/m² 至210 g/m²

<可装订的纸张数量>

- 标准尺寸纸张
A4、A4-LEF、JIS-B5、JIS-B5-LEF、Letter、Letter-LEF、16K、16K-LEF：
2至50张*
- 非上述尺寸（A3、B4、Ledger、Legal、Foolscap、8K）：
2至25张*

* 当使用普通纸和再生纸时（85 g/m²）



- 当使用不规则尺寸的纸张时，无法进行装订。
- 当打印作业超过可装订的最大纸张数量时，会显示确认画面，以便您选择是停止打印还是继续打印而不装订。

装订功能和纸张的装入方向

进纸盘中的纸张方向和装订边距如下所示。

方向：纵向

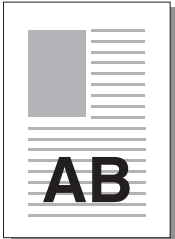

方向：横向

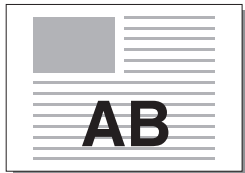

向上/下：向上

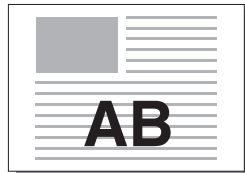

向上/下：向下

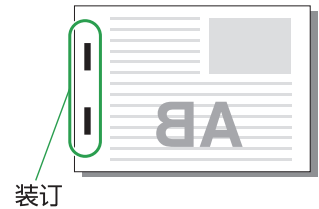

装订边距	装订位置					
	1装订		2装订			
左						
右						
上	左1处装订		右1处装订		2装订	
纸张传输			← 纸张送入和输出方向			



• 当进纸盘中未装入对应尺寸的纸张时，会显示提示信息。

按照画面指示装入纸张。

• 对于[1装订]装订，根据纸张尺寸或方向而定，装订角度可能与上图和打印机驱动程序画面上的打印图像不同。

• 当原稿使用多个不同的原稿尺寸时，本机自动旋转图像，以适应[装订边距]设置。

交错出纸程序

当使用[编程]时，每套打印的文档将稍微错开堆叠以便分离。

关于配置[编程]的更多信息，请参阅“打印”中的“编程”（第102页）。

[OFF]

不执行交错出纸。

[逐份]

每套打印文档稍微错开堆叠。

[逐页]

每组打印文档稍微错开堆叠。

复印模式设置

交错出纸 ([分类/插页])

当使用[分类/插页]时，每套打印的文档将稍微错开堆叠以便分离。

[OFF]

不执行交错出纸。

[套间]

经过排序的每套原稿稍微错开堆叠。

[作业后]

每个打印作业稍微错开堆叠。

<可交错出纸的纸张>

- 当使用交错装订托盘时：
131 mm × 148 mm - 305 mm × 550 mm

1 轻触[分类/插页]。

2 选择交错出纸设置。

3 轻触[确定]。

装订

在指定位置装订。

<可装订的纸张类型>

- 输出纸张尺寸：A3、B4、A4、A4-LEF、B5、B5-LEF、Ledger、Legal、Letter、Letter-LEF、Foolscap、8K、16K、16K-LEF

• 纸张重量：52 g/m² 至210 g/m²
<可装订的纸张数量>

- 标准尺寸纸张
A4、A4-LEF、JIS-B5、JIS-B5-LEF、Letter、Letter-LEF、16K、16K-LEF：
2至50张*
- 非上述尺寸（A3、B4、Ledger、Legal、Foolscap、8K）：
2 - 25张*

* 当使用普通纸和再生纸时（85 g/m²）



- 当使用不规则尺寸的纸张时，无法进行装订。
- 当打印作业超过可装订的最大纸张数量时，会显示确认画面，以便您选择是停止打印还是继续打印而不装订。

原稿放置方向

[顶边]

当以可正常读取的方向装入原稿时，选择此项。

[向左]

当装入原稿时让原稿顶部与左边缘对齐时，选择此项。

装订边距

选择纸张的装订边距。

左、右、上

装订

选择装订位置。

如果您将[装订边距]选择为左或右，请从以下选项中进行选择。

[OFF]、1装订、2装订

如果您将[装订边距]选择为上，请从以下选项中进行选择。

[OFF]、左1处装订、右1处装订、2装订



- 仅当[装订边距]选择为上时，才会显示左1处装订和右1处装订。

1 轻触[装订]。

2 选择原稿放置方向。

3 配置[装订边距]。

4 配置[装订]。

5 轻触[确定]。

■ 装订余边

您可以指定装订余边，以便装订不在打印区域中。

- 1 轻触[装订]画面上的[装订余边]。
显示[装订余边]画面。
- 2 指定装订余边。
 - 选择[装订边距]。
 - 使用[▽]、[△]或数字键输入宽度。
 - 如果部分打印区域因装订余边设置而缺失，将[自动缩小]设置为[ON]。
- 3 轻触[确定]。

交错出纸 ([编程])

当使用[编程]时，每套打印的文档将稍微错开堆叠以便分离。
关于编程的更多信息，请参阅“复印”中的“编程”（第59页）。

[OFF]

不执行交错出纸。

[逐份]

当编辑画面上的格式设置为“份数x套数”时，可以选择此项。
每套打印文档稍微错开堆叠。

[逐页]

当编辑画面上的格式设置为“份数x套数”时，显示此项。
每组打印文档稍微错开堆叠。

[各个分区]

当编辑画面上的格式设置为“年级/班级”时，显示此项。
各班级打印文档稍微错开堆叠。

增设纸盘

当安装了选购的增设纸盘时，可以装入约2,000张打印纸*。

* 当使用普通纸和再生纸时（85 g/m²）。

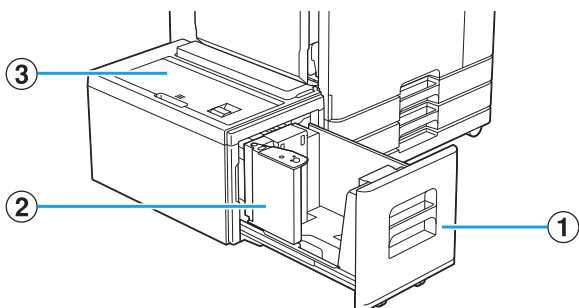

① 进纸盘

从此处装入打印要使用的纸张。



• 对于厚纸和其它特殊纸张类型，使用标准进纸盘。

② 纸张导板

纸张导板可防止增设纸盘中的纸张错位。

③ 顶盖

如果发生卡纸，打开此盖，并移除卡住的纸张。

装入纸张



• 更换纸张尺寸（纸张导板位置）时，请联系您的经销商或授权的服务代表。

1 朝前方拉出纸盘。

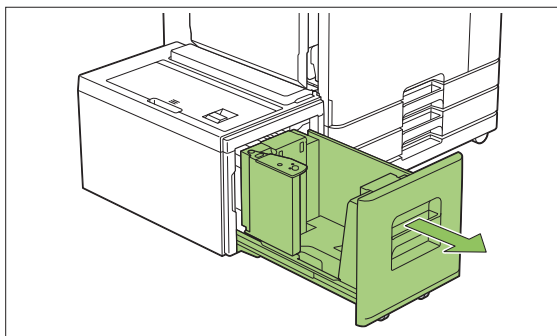

• 要避免卡纸，可在拉出纸盘前检查以下各项。

- 纸盘中没有纸。
有关剩余纸量的更多信息，请参阅“消耗品画面”（第33页）。
- 没有作业使用增设纸盘进纸。
有关正在打印的作业，请参阅“[纸张信息]画面”（第41页）。

2 打开纸张导板。

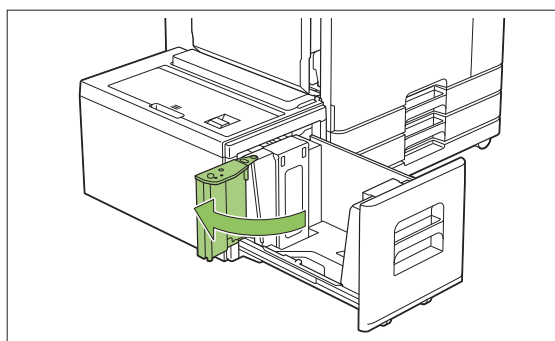

3 装入纸张。

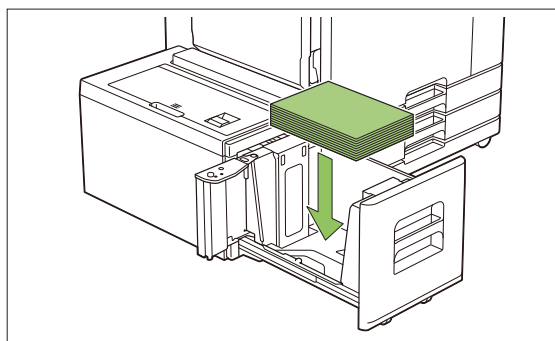

4 向后推纸张导板，直到对齐纸张的外边缘。

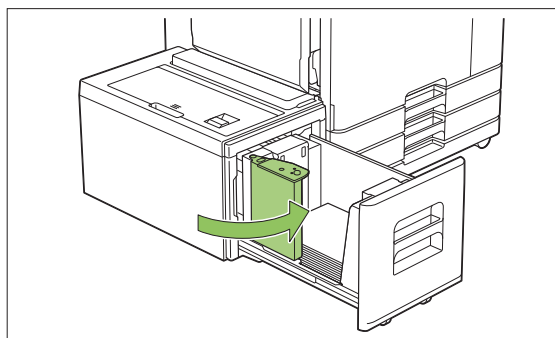

5 将纸盘重新推入本机。



多功能整理器

如果您连接选购的多功能整理器，您可以使用以下功能。

可用于多功能整理器的功能	添加选购设备时可使用的功能	
	带折页单元	带打孔单元(2/4H)
装订 对折 小册子装订	内三折 外三折 Z型折页	2孔或4孔打孔

本节将配有折页单元和打孔单元(2/4H)的多功能整理器作为示例进行讲解。

- 从前面看时

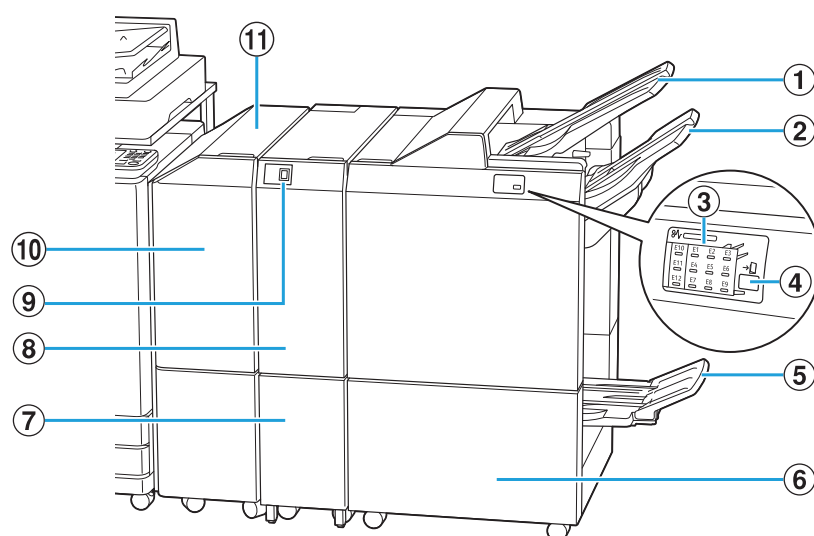

- ① 顶部出纸盘
当进行打孔时，打印材料输出到此处。
- ② 堆叠出纸盘
当使用装订或交错出纸功能时，打印材料输出到此处。
- ③ 卡纸指示灯
卡纸位置的指示灯亮起。
- ④ 弹出按钮*
按下弹出按钮将书籍纸盒中的打印材料输出到可轻松取回的位置。
- ⑤ 书籍纸盒*
小册子和对折打印材料输出到此处。
- ⑥ 右盖
更换钉仓或者卡纸时打开。
- ⑦ 三折出纸盘容量*
三折打印材料输出到此处。
- ⑧ 折页单元*
外3折、内3折和Z型折页功能可用。
- ⑨ 三折出纸盘按钮*
按下此按钮可弹出三折打印材料。三折纸盘朝向您打开。
- ⑩ 传输盖板
如果发生卡纸，打开此盖，并移除卡住的纸张。
- ⑪ 传输单元
将纸张从打印机传输到多功能整理器。

- 从后面看时

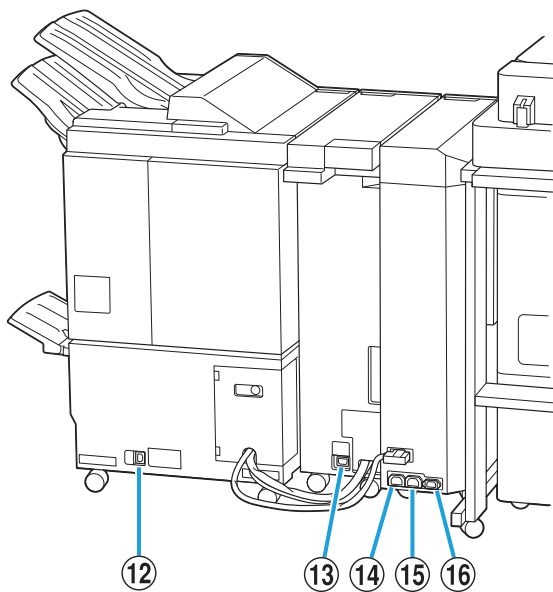

- ⑫ 多功能整理器插座
用于连接多功能整理器电源线。
- ⑬ 折页单元插座^{*}
用于连接折页单元电源线。
- ⑭ 多功能整理器配电插座
用于连接多功能整理器电源线。
- ⑮ 折页单元配电插座
用于连接折页单元电源线。
- ⑯ 传输单元插座
用于连接传输单元电源线。

* 您使用的多功能整理器未配备

注意标签

为了安全使用，将以下注意标签贴附到多功能整理器。
操作或维护多功能整理器时，为了安全使用，请阅读注意标签上的指示说明。请勿移除或弄脏标签。如果标签未粘在交错装订托盘上、脱落或难以辨读，请联系您的经销商或授权的服务代表。

注意标签的位置

注意标签的位置如下所示。

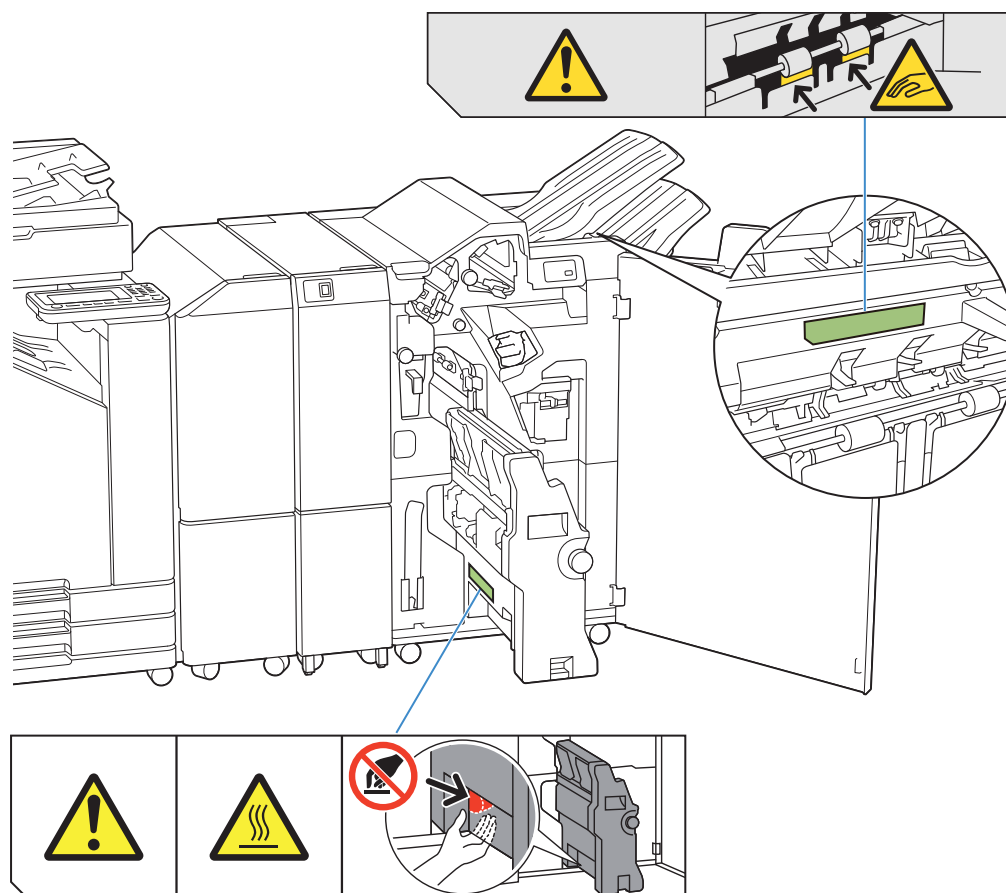

8



- 多功能整理器和折页单元内也有高温注意标签。

标签详细信息

- 当多功能整理器移动或从堆叠出纸盘取走打印材料时，手指可能会被夹住。
- 标签的位置可能有高温。接触可能造成灼伤。

设置列表

当连接了多功能整理器时，可以设置以下项目。

打印机驱动程序

设置项目	说明	请参阅
[印后处理]选项卡		
交错出纸	您可以在打印多份时将每套打印的文档稍微错开堆叠。	第156页
装订	选择装订位置。	第157页
打孔	选择打孔方法。	第159页
折页	对折纸张时选择此项。	第159页
小册子装订	指定小册子打印的类型。	第160页
出纸盘	指定出纸盘。	第162页
连续出纸	选择此项在纸盘变满时自动切换出纸盘。	第162页
[高级]选项卡		
编程	当所需份数因群组（例如公司部门或班级）而异时，指定此项。	第102页
交错出纸程序	您可以将每套打印的文档稍微错开堆叠以便分离。	第162页



- 当[印后处理]选项卡中的[装订]、[打孔]和其他功能变灰时，确保已在属性画面上正确配置[环境]选项卡中的[打印机配置]。（第104页“打印机配置”）

复制模式

设置项目	说明	请参阅
小册子	指定创建小册子时的拼版和纸张折叠。	第55页
装订（[小册子]）	打印纸张将进行对折并使用装订钉从中间装订。	第164页
分册处理（[小册子]）	选择当以分离输出的形式打印小册子时是进行骑马订装订法还是侧缝装订法。	第165页
编程	当所需份数因群组（例如公司部门或班级）而异时，指定此项。	第59页

设置项目	说明	请参阅
交错出纸（[编程]）	您可以将每套打印的文档稍微错开堆叠以便分离。	第150页
分类/插页	指定在打印材料之间插入插页的位置。	第63页
交错出纸（[分类/插页]）	您可以将每套打印的文档稍微错开堆叠以便分离。	第162页
装订/打孔	指定装订和打孔设置。	第162页
折页	对折纸张时选择此项。	第163页
出纸盘选择	指定出纸盘。	第165页
面朝上/下输出	指定是面朝上还是面朝下将打印材料输出到纸盘。	第165页
连续出纸	选择此项在纸盘变满时自动切换出纸盘。	第165页



- 当使用选购的打孔单元时显示打孔设置。

打印机驱动程序设置

交错出纸

在打印多份时将每套打印的文档稍微错开堆叠。



- 配置[编程]时，[交错出纸]设置为[OFF]。（第102页“编程”）
- 对于无法输出到堆叠出纸盘的纸张尺寸，此设置不可用。
- 在[折页]下配置[对折]、[内3折]或[外3折]时，将[交错出纸]设置为[OFF]。（第159页“折页”）
- 配置[小册子装订]时，将[交错出纸]设置为[OFF]。（第160页“小册子装订”）
- 通常使用双层交错。与装订配合使用时，将使用三层交错。

双层交错

无装订（多功能整理器、交错装订托盘）

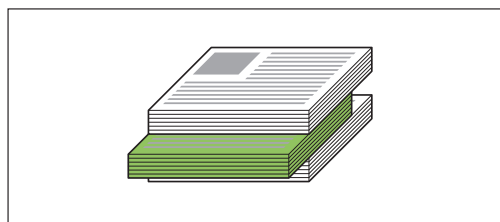

三层交错

有装订（多功能整理器）

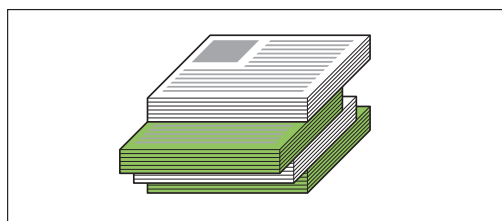

[OFF]
不执行交错出纸。

[套间]
在[排序]中指定的每套打印文档稍微错开堆叠。

[任务间]
每个完成的打印作业稍微错开堆叠。

装订

选择装订位置。

- 配置[装订]时，确保配置[装订边距]。
- 配置[装订]时，将[排序]设置为[有序]。（第89页“排序”）
- 配置[小册子]时，将[装订]设置为[OFF]。（第93页“小册子”）
- 配置[小册子装订]时，将[装订]设置为[OFF]。（第160页“小册子装订”）
- 纸张方向会因装订边距而异。请参阅“装订功能和纸张的装入方向”（第148页）。

如果将[装订边距]选择为[左]或[右]，请从以下选项进行选择。

[OFF]、[1装订]、[2装订]

如果将[装订边距]选择为[上]，请从以下选项进行选择。

[OFF]、[左1处装订]、[右1处装订]、[2装订]

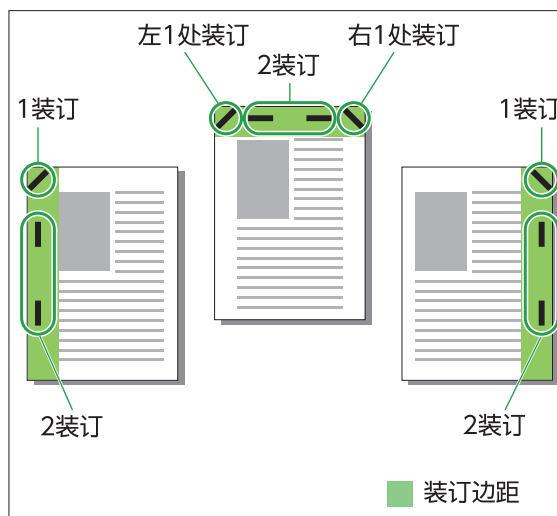

<可装订的纸张类型>

- 输出纸张尺寸：A3、B4、A4、A4-LEF、B5、B5-LEF、A5-LEF、Ledger、Legal、Letter、Letter-LEF、Foolscap、8K、16K、16K-LEF 和非标准尺寸

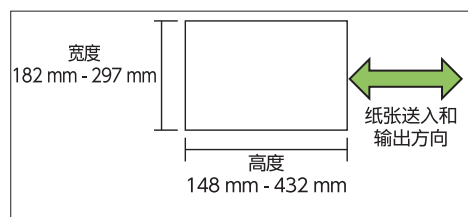

- 纸张重量：52 g/m² 至210 g/m²

<可装订的纸张数量>

- 当使用标准尺寸纸张时
A4、A4-LEF、B5、B5-LEF、Letter、Letter-LEF、16K、16K-LEF：
2至100张
非上述尺寸（A3、B4、Ledger、Legal、Foolscap、8K）：
2 - 65张
- 当使用非标准尺寸纸张时
纸张长度超过297 mm：2至65张
纸张宽度和长度均超过216 mm时：2到65张
非上述尺寸：2到100张



- 当打印超过可装订最大张数的作业时，输出时不会进行装订。

装订功能和纸张的装入方向

进纸盘中的纸张方向和装订边距如下所示。

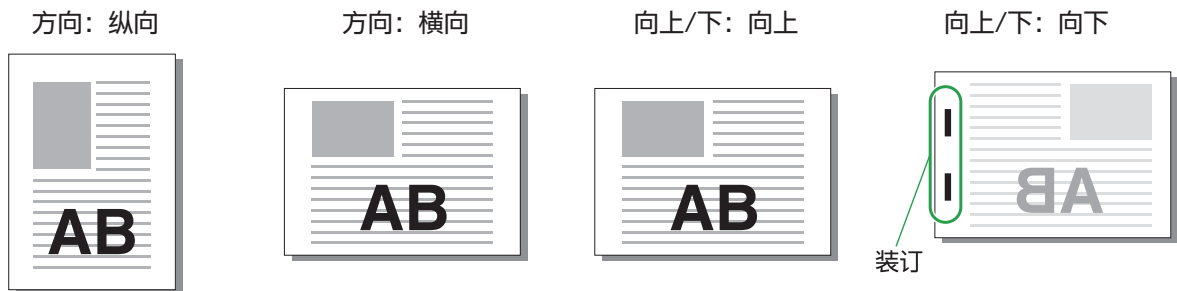

装订边距	装订位置					
	1装订		2装订			
左						
右						
上	左1处装订		右1处装订		2装订	
纸张传输			纸张送入和输出方向			



• 当进纸盘中未装入对应尺寸的纸张时，会显示提示信息。

按照画面指示装入纸张。

• 对于[1装订]装订，根据纸张尺寸或方向而定，装订角度可能与上图和打印机驱动程序画面上的打印图像不同。

• 当原稿使用多个不同的原稿尺寸时，本机自动旋转图像，以适应[装订边距]设置。

打孔

指定要打的孔数。



- 配置[小册子]时，将[打孔]设置为[OFF]。（第93页“小册子”）
- 配置[小册子装订]时，将[打孔]设置为[OFF]。（第160页“小册子装订”）

[OFF]、[2孔]、[4孔]

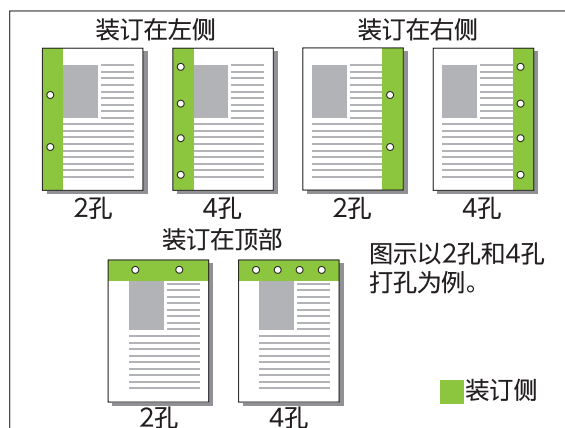

<可打孔的纸张类型>

- 输出纸张尺寸：
2孔：A3、B4、A4、A4-LEF、B5-LEF、Ledger、Legal、Letter、Letter-LEF、Foolscap、8K、16K-LEF
4孔：A3、A4-LEF、Ledger、Letter-LEF、8K、16K-LEF
- 纸张重量：52 g/m² 至210 g/m²

折页

选择对折或Z型折页等折叠类型。

<可折叠的纸张类型>

- 输出纸张尺寸：
对折：A3、B4、A4、B5、Ledger、Legal、Letter、Foolscap、8K、16K和非标准尺寸
内3折、外3折：A4、Letter
Z型折页：A3、B4、Ledger、8K

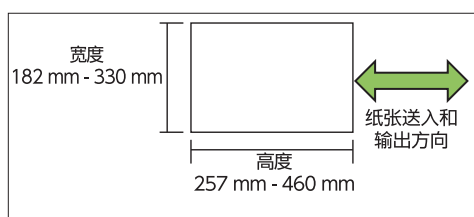

- 不能对折宽度比高度长的纸张。

- 纸张重量：60 g/m² 至90 g/m²

[OFF]

不折叠纸张。

[对折]

每张纸对折。

[内3折]

每张纸向内折3折。

[外3折]

每张纸向外折3折。

[Z型折页]

每张纸以Z形折叠。

组合使用[不同原稿尺寸]时，将混合使用Z型折纸和非Z型折纸。

选择折页类型，然后单击[详细设定]显示[折页]对话框。配置折页方向和装订边距位置。

■ 折页方向

已选择[对折]、[内3折]或[外3折]时，指定打印面向内折还是向外折。



- 当打印了双面时，首页将成为打印面。

[文字朝内]

折叠纸张时，让打印面在内侧。

[文字朝外]

折叠纸张时，让打印面在外侧。

对折

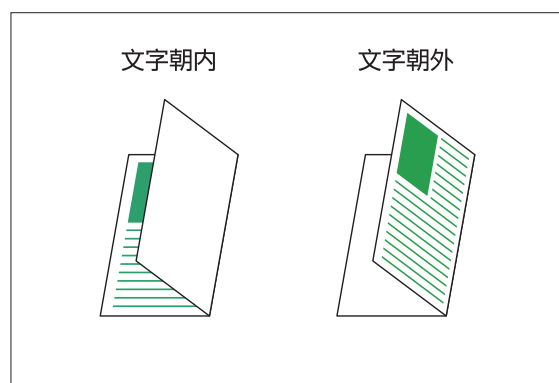

内3折

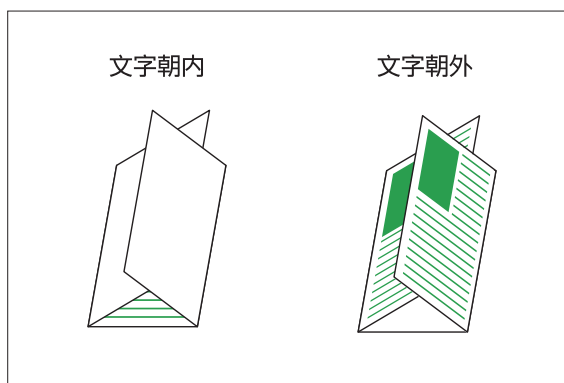

外3折

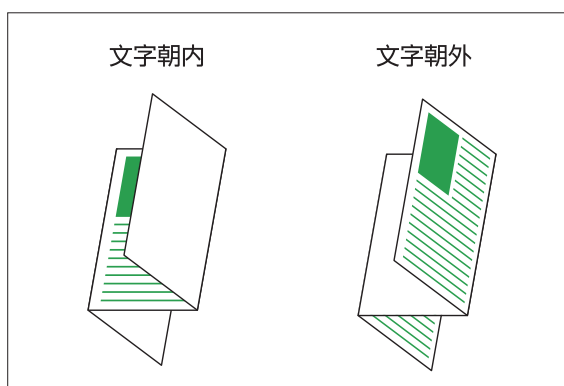

■ 装订边距

如果选择了[Z型折页]，请指定装订位置。

[装订左/上]

以Z形折叠纸张的右半边。

[装订右/下]

以Z形折叠纸张的左半边。

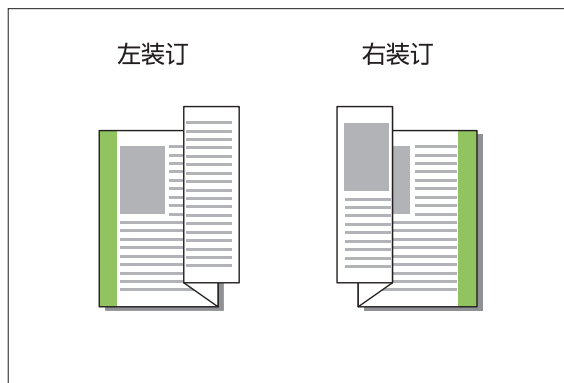

- 配置[不同原稿尺寸]时，仅将[折页]设置为[Z型折页]。这种情况下，可共存的纸张大小是“A4-LEF和A3”、“B5-LEF和B4”和“Letter-LEF和Ledger”。（第90页“不同原稿尺寸”）
- 当组合使用[不同原稿尺寸]时，选择原稿较大的方向作为[打印方向]。（当A4原稿为纵向，A3原稿为横向时，选择[横向]。）（第90页“原稿大小”、第90页“不同原稿尺寸”）
- 将[输出纸张尺寸]选择为Z型折页的纸张尺寸。（第90页“输出纸张尺寸”）
- 将此功能与双面打印一起使用时，仅当文档的正面和背面尺寸相同时，才会应用双面打印。（如果尺寸不同，页面的背面为空白。）（第89页“双面/单面”）
- 组合使用[不同原稿尺寸]时，可使用装订、打孔和交错出纸功能。（第90页“原稿大小”、第156页“交错出纸”、第157页“装订”、第159页“打孔”）
- 当同时使用[添加封面]时，您可以增加一张与Z型折页尺寸相同的封面页。（第98页“添加封面”）

小册子装订

对于连续的多个页面执行双面打印，以制作由对折纸张组成的小册子。也可以使用装订钉从中间装订纸张。



- 配置[小册子装订]时，将[排序]设置为[有序]。（第89页“排序”）

<可用于制作小册子的纸张类型>

- A3、B4、A4、B5、Ledger、Legal、Letter、Foolscap、8K、16K和非标准尺寸

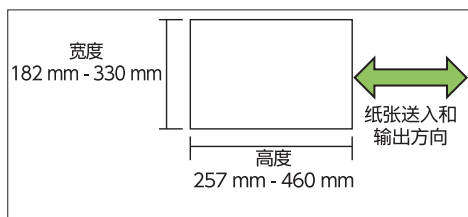

- 不能使用宽度比高度长的纸张。

[OFF]

不执行小册子装订。

[折页]

打印纸对折。

[折页+装订]

打印纸张将进行对折并使用装订钉从中间装订。选择如何创建小册子，然后单击[详细设定]显示[小册子装订]对话框。

为分册处理、内边距和小册子封面配置设置。

■ 分册处理

当您选择了[折页]或[折页+装订]时，某些限制将应用到可以折叠的纸张数量。

[折页]每达到5张（20页）将制作一个单独的小册子，而[折页+装订]则每达到20张（80页）制作一个小册子。

当页数超过张数时，每达到上述的张数都会进行一次折叠，然后输出纸张（制作成单独的小册子）。根据对单独的纸叠执行的是中间装订还是侧装订，版面顺序会不同。因此，选择[OFF]或[ON]。

[OFF]

数据被合并以通过打开、层叠、然后（从中间）装订来创建册子。

当选择了[OFF]时，即使选择了[折页+装订]，也不会进行装订。

[ON]

数据被合并以通过折叠、层叠、然后（从侧面）装订来创建册子。

例如：当分册处理选择为[OFF]并且为60页原稿设置了[折页]时

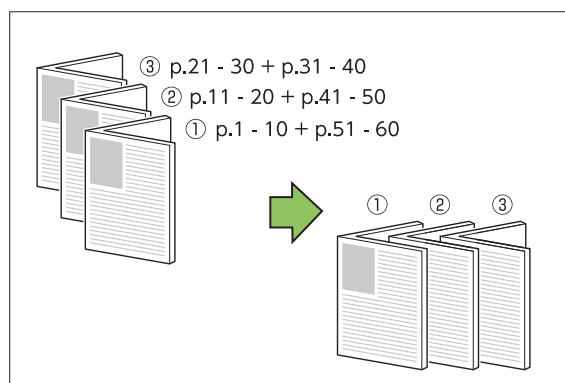

例如：当分册处理选择为[ON]并且为60页原稿设置了[折页]时

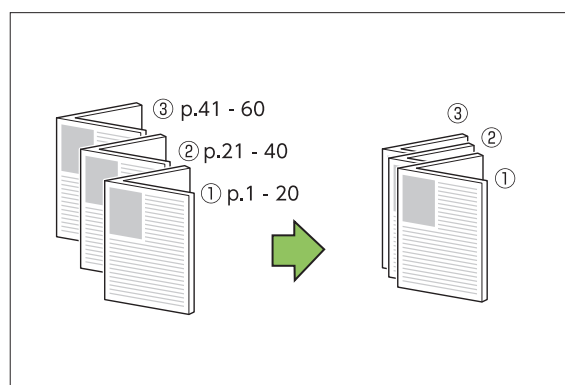

■ 内边距

为[装订余白宽度]输入数值。

当您勾选了[自动缩小]复选框并且您指定的边距宽度会造成打印图像不适合纸张时，图像会自动缩小以适合纸张。

■ 小册子封面

仅封面页（前两页和最后两页）会单独打印。当使用单独的纸张打印封面和主要文本时，此功能很有用。

[OFF]

不打印小册子封面。

[仅打印封面]

仅打印封面页。

[打印封面以外的页面]

除了封面以外的所有页面都打印为小册子。

[封面以外存储至等待列表]

当勾选了[封面以外存储至等待列表]复选框时，您可以在打印封面页以后在机器的操作面板上打印主要文本。当您勾选了此复选框时，请指定用于封面的进纸盘。

[封面纸盒]

[标准进纸盘]、[进纸盘1]、[进纸盘2]

本节说明仅单独打印封面页并通过对齐主要文本来制作小册子时的操作。

- 1 单击[小册子封面]下的[仅打印封面]。
- 2 勾选[封面以外存储至等待列表]复选框。
- 3 选择[封面纸盒]。
- 4 单击[确定]。
仅打印封面页，主体数据则列入等待作业。
- 5 将打印的封面放到[封面纸盒]中选择的纸盘。
- 6 轻触[主页]画面上的[打印]。
- 7 选择作业。
- 8 按下[启动]键。
主要文本将被打印，与封面对齐，并制成小册子。

出纸盘

为打印材料指定出纸盘。

当指定了[自动]时，打印材料将根据配置的功能自动输出到合适的纸盘。当连接了多功能整理器时，选择[顶部出纸盘]或[堆叠出纸盘]。

单击[详细设定]显示[出纸盘]对话框。指定是面朝上还是面朝下将打印材料输出到纸盘。

[面朝上] / [面朝下]



- 配置[交错出纸]、[装订]、[打孔]、[折页]或[小册子装订]时，可在[出纸盘]处选择的纸盘将因设置而异。（第156页“交错出纸”、第157页“装订”、第159页“打孔”、第159页“折页”、第160页“小册子装订”）

连续出纸

当纸盘变满时自动切换出纸盘。

在[基本]选项卡中必须将[排序]设置为[无序]。

交错出纸程序

当使用[编程]时，每套打印的文档将稍微错开堆叠以便分离。

关于配置[编程]的更多信息，请参阅“打印”中的“编程”（第102页）。

[OFF]

不执行交错出纸。

[逐份]

每套打印文档稍微错开堆叠。

[逐页]

每组打印文档稍微错开堆叠。

复印模式设置

交错出纸 ([分类/插页])

当使用[分类/插页]时，每套打印的文档将稍微错开堆叠以便分离。

[OFF]

不执行交错出纸。

[套间]

经过排序的每套原稿稍微错开堆叠。

[作业后]

每个打印作业稍微错开堆叠。

<可交错出纸的纸张>

- A3、B4、A4、A4-LEF、A5-LEF、B5-LEF、Ledger、Legal、Letter、Letter-LEF、Foolscap、自定义尺寸
(203 mm × 148 mm至297 mm × 488 mm)

1 轻触[分类/插页]。

2 选择交错出纸设置。

3 轻触[确定]。

装订/打孔

在指定位置装订或打孔。

<可装订的纸张类型>

- 输出纸张尺寸：A3、B4、A4、A4-LEF、B5、B5-LEF、A5-LEF、Ledger、Legal、Letter、Letter-LEF、Foolscap、8K、16K、16K-LEF 和非标准尺寸

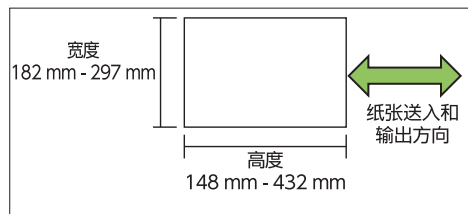

- 纸张重量：52 g/m² 至210 g/m²

<可装订的纸张数量>

- 当使用标准尺寸纸张时
A4、A4-LEF、B5、B5-LEF、Letter、Letter-LEF、16K、16K-LEF：
2至100张
非上述尺寸（A3、B4、Ledger、Legal、Foolscap、8K）：
2 - 65张
- 当使用非标准尺寸纸张时
纸张长度超过297 mm：2至65张
纸张宽度和长度均超过216 mm：
2至65张
非上述尺寸：2到100张



- 当打印超过可装订最大张数的作业时，输出时不会进行装订。

<可打孔的纸张类型>

- 输出纸张尺寸：
2孔：A3、B4、A4、A4-LEF、B5-LEF、Ledger、Legal、Letter、Letter-LEF、Foolscap、8K、16K
4孔：A3、A4-LEF、Ledger、Letter-LEF、8K、16K
- 纸张重量：52 g/m² 至210 g/m²

■ 原稿放置方向

[顶边]

当以可正常读取的方向装入原稿时，选择此项。

[向左]

当装入原稿时让原稿顶部与左边缘对齐时，选择此项。

■ 装订边距

选择纸张的装订边距。
左、右、上

■ 装订

选择装订位置。

如果您将[装订边距]选择为左或右，请从以下选项中进行选择。

[OFF]、1装订、2装订

如果您将[装订边距]选择为上，请从以下选项中进行选择。

[OFF]、左1处装订、右1处装订、2装订



- 仅当[装订边距]选择为上时，才会显示左1处装订和右1处装订。

1 轻触[装订/打孔]。

2 选择原稿放置方向。

3 配置[装订边距]。

4 配置[装订]。

5 轻触[确定]。

■ 打孔

指定要打的孔数。

[OFF]、[2孔]、[4孔]

1 轻触[装订/打孔]。

2 选择原稿放置方向。

3 配置[装订边距]。

4 配置[打孔]。

5 轻触[确定]。

■ 装订余边

您可以指定装订余边，以便装订不在打印区域中。

1 轻触[装订/打孔]画面上的[装订余边]。
显示[装订余边]画面。

2 指定装订余边。

- 选择[装订边距]。
- 使用[▽]、[△]或数字键输入宽度。
- 如果部分打印区域因装订余边设置而缺失，将[自动缩小]设置为[ON]。

3 轻触[确定]。

折页

选择对折或Z型折页等折叠类型。



- 当[折页]下的[Z型折页混合尺寸]设置为[ON]时，此功能无法与[装订/打孔]组合使用。（第162页“装订/打孔”）

- 输出纸张尺寸：
对折：A3、B4、A4、Ledger、Legal、Letter、Foolscap、8K、16K和非标准尺寸
内3折、外3折：A4、Letter
Z型折页：A3、B4、Ledger、8K

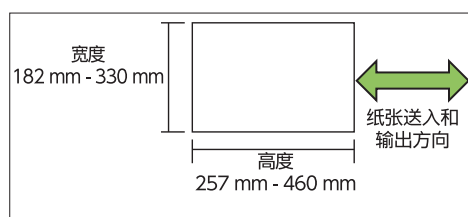



• 不能对折宽度比高度长的纸张。

• 纸张重量：60 g/m² 至90 g/m²

[OFF]

不折叠纸张。

[对折]

每张纸对折。

[内3折]

每张纸向内折3折。

[外3折]

每张纸向外折3折。

[Z型折页]

每张纸以Z形折叠。

[折页方向]

选择是向内还是向外折叠打印面。

折页	折页方向
[对折]	
[内3折]	
[外3折]	

[装订边距]

指定纸张的装订侧。

折页	装订边距
[Z型折页]	

[Z型折页混合尺寸]

当此选项设置为[ON]时，两个不同尺寸中较大的尺寸将以Z型折页输出，较小的尺寸则不以Z型折页输出。

Z型折页混合尺寸功能可以共存的尺寸为“A4-LEF和A3”、“B5-LEF和B4”以及“Letter-LEF和Ledger”。

[图像自动旋转]

这样在原稿和纸张的方向不一致时，即使纸盘中装入的纸张尺寸和装入的原稿尺寸一致，也会自动将图像旋转90度。通常，此设置为[ON]。

■ 当已选择[对折]、[内3折]或[外3折]时

- 1 轻触[折页]。
- 2 选择折叠类型。
- 3 选择[折页方向]。
- 4 轻触[确定]。

■ 当您选择了[Z型折页]时

- 1 轻触[折页]。
- 2 轻触[Z型折页]。
- 3 选择[装订边距]。
- 4 当原稿大小混合时，请选择[Z型折页混合尺寸]。
- 5 轻触[确定]。
在显示确认画面后轻触[确定]，并将[图像自动旋转]设置为[OFF]。

装订 ([小册子])

指定创建小册子时的纸张折叠和装订设置。有关小册子的更多信息，请参阅“复印”中的“小册子”（第55页）。



• 当配置了[装订]时，[排序]设置为[有序]。（第51页“排序”）

[OFF]

不执行装订。

[折页+装订]

纸张将进行对折并使用装订钉从中间装订。

[折页]
纸张对折。

分册处理 ([小册子])

当您在[装订]下选择了[折页]或[折页+装订]时，某些限制会应用到您可以折叠的纸张数量。

[折页]每达到5张（20页）将制作一个单独的小册子，而[折页+装订]则每达20张（80页）制作一个小册子。

当页数超过张数时，每达到上述的张数都会进行一次折叠，然后输出纸张（制作成单独的小册子）。根据对单独的纸叠执行的是中间装订还是侧装订，版面顺序会不同。因此，选择[OFF]或[ON]。

[OFF]

数据被合并以通过打开、层叠、然后（从中间）装订来创建册子。

当选择了[OFF]时，即使选择了[折页+装订]，也不会进行装订。

[ON]

数据被合并以通过折叠、层叠、然后（从侧面）装订来创建册子。

例如：当[分册处理]选择为[OFF]并且为60页原稿设置了[折页]时

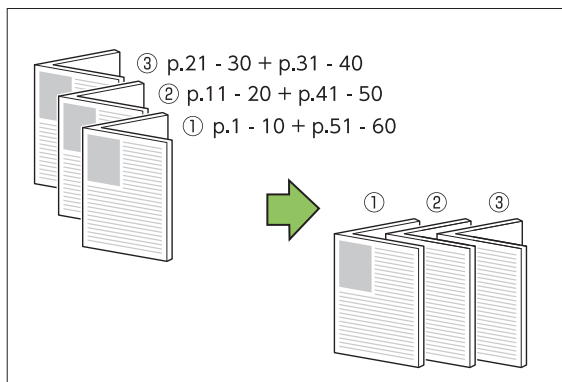

例如：当[分册处理]选择为[ON]并且为60页原稿设置了[折页]时

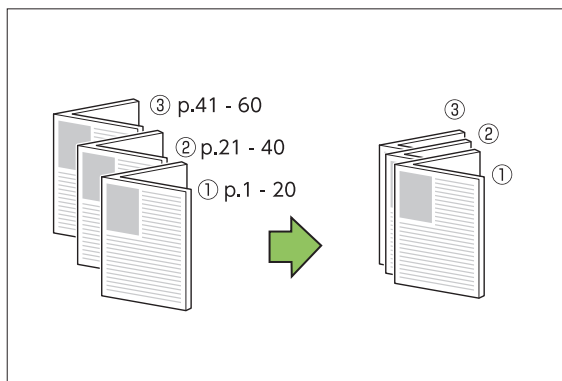

出纸盘选择

为打印材料选择出纸盘。



• [出纸盘选择]画面上显示的按钮会因连接的选购设备而异。

[自动]

自动选择合适的纸盘。

①面朝下出纸盘、②顶部出纸盘、③堆叠出纸盘

选择出纸盘。

- 1 轻触[出纸盘选择]。
- 2 选择出纸盘。
- 3 轻触[确定]。

面朝上/下输出

指定是面朝上还是面朝下将打印材料输出到纸盘。
[面朝上]、[面朝下]

连续出纸

当纸盘变满时自动切换出纸盘。

- 1 轻触[连续出纸]。
- 2 轻触[ON]。
- 3 轻触[确定]。



• 当配置了[连续出纸]时，[排序]设置为[无序]。（第51页“排序”）

交错出纸 ([编程])

当使用[编程]时，每套打印的文档将稍微错开堆叠以便分离。

关于编程的更多信息，请参阅“复印”中的“编程”（第59页）。

第8章选购设备

[OFF]

不执行交错出纸。

[逐份]

每套打印文档稍微错开堆叠。

[逐页]

每组打印文档稍微错开堆叠。

堆叠出纸盘（自动控制堆叠纸盘/宽幅出纸盘）

自动控制堆叠纸盘和宽幅出纸盘作为选购的堆叠出纸盘可供选择。

- 利用自动出纸盘，纸张导板自动调整到与纸张大小相符。
- 利用宽幅出纸盘，移动纸张导板（侧边和端部）与纸张大小相符。

<自动控制堆叠纸盘如下图所示。>

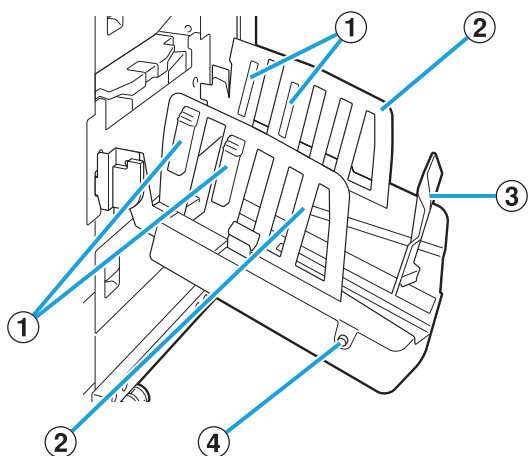

① 纸张排列器

将其设置为适合纸张类型以便使输出纸张能够整齐地对齐。

② 纸张导板（侧边）

③ 纸张导板（端部）

用于防止堆叠纸盘中的输出纸张错位。

④ 纸张导板打开按钮

（仅自动控制堆叠纸盘）

用于打开纸张导板。操作因是否存在纸张而异。

- 当机器待机且堆叠纸盘中无纸张时，导板打开到装入位置。
- 当机器待机且堆叠纸盘中有纸张时，纸张导板分开，便于取出纸张。
管理员可以配置按下此按钮时哪些纸张导板分开。

注意标签

为了确保安全使用，将以下注意标签贴附到自动出纸盘。操作或维护自动出纸盘时，请遵照注意标签上的指示说明，以确保安全使用。请勿移除或弄脏标签。如果标签未粘在自动出纸盘上、脱落或难以辨读，请联系您的经销商或授权的服务代表。

■ 注意标签的位置

注意标签（警告）的位置如下所示。

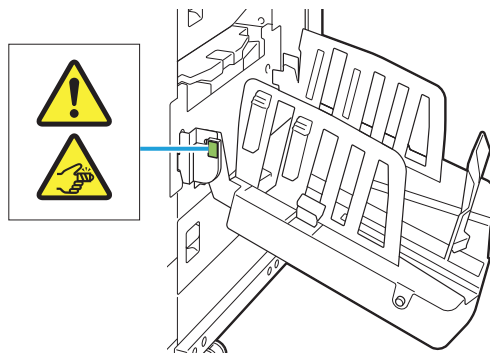

■ 标签详细信息

打开或关闭堆叠出纸盘时可能夹住手指。

为堆叠出纸盘装纸

按照以下步骤为堆叠出纸盘装纸。根据纸张尺寸或类型而定，您也可以在此时调整纸张排列器。



- 自动出纸盘如下图所示。
- 使用宽幅出纸盘时，请手动调整纸张导板的位置（侧边和端部）与纸张大小相符。

1 沿箭头方向打开堆叠出纸盘，直到停止。

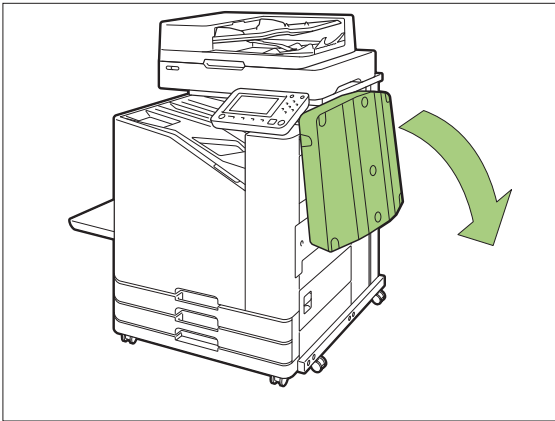

2 抬起纸张导板（侧边），让其竖直站立。

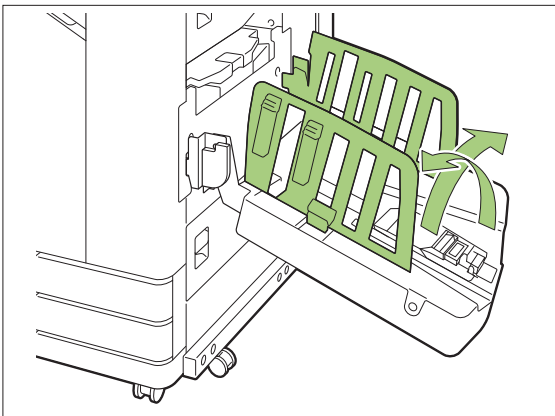

3 调整纸张排列器。

通常在B4或更小的纸张上打印时应展开纸张排列器。

打印后的纸张堆叠方式将因纸张硬度和其他因素而异。根据需要调整纸张排列器。

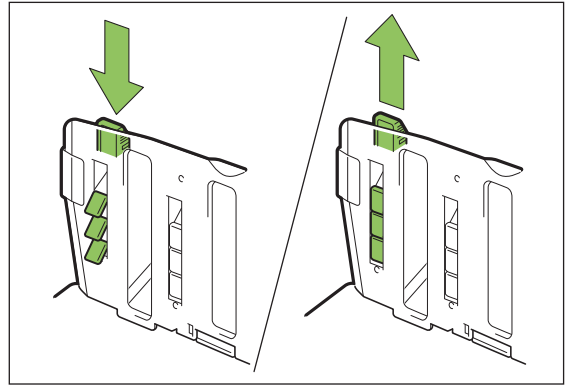

4 抬起纸张导板（端部），让其竖直站立。

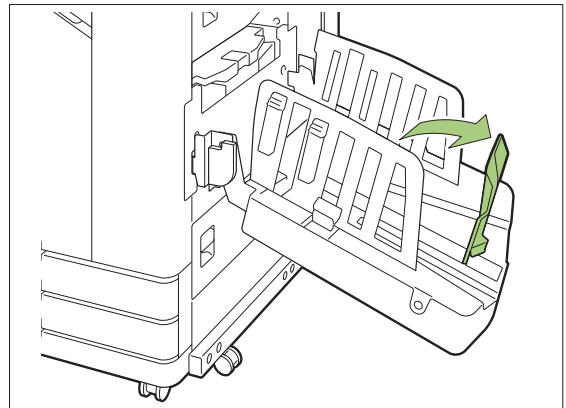

- 当在大于320 mm × 432 mm的纸张上打印时，请折起所有纸张导板。

关闭堆叠出纸盘

1 在确认堆叠出纸盘中没有打印材料后，按纸张导板打开按钮。

纸张导板（侧面和端部）现在移到存储位置。

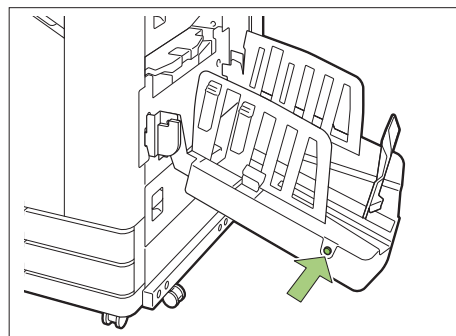

2 朝着堆叠出纸盘放下纸张导板（端部），使其向上折起。

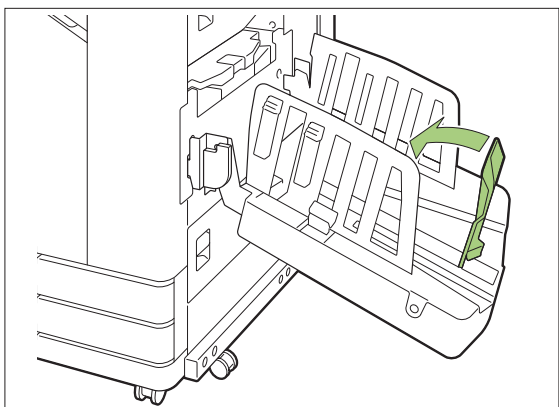

3 折起纸张排列器。

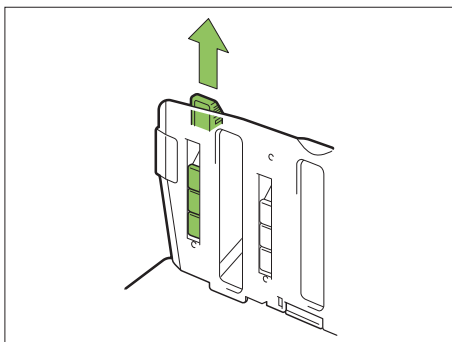

4 向内放下纸张导板（侧边），然后关闭堆叠出纸盘。

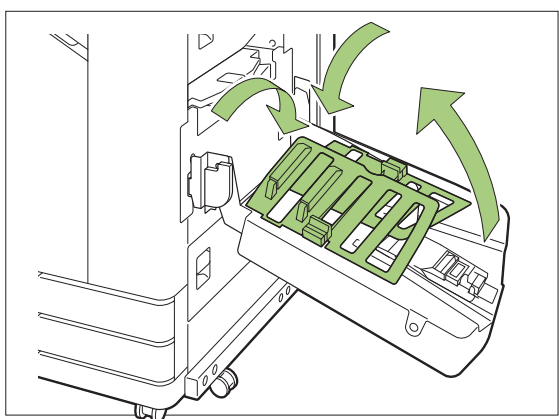

设置列表

当连接了堆叠出纸盘时，可以设置以下项目。

打印机驱动程序

设置项目	说明	请参阅
[印后处理]选项卡		
出纸盘	指定出纸盘。	第170页
连续出纸	选择此项在纸盘变满时自动切换出纸盘。	第171页

复制模式

设置项目	说明	请参阅
出纸盘选择	指定出纸盘。	第171页
面朝上/下输出	指定是面朝上还是面朝下将打印材料输出到纸盘。	第171页
连续出纸	选择此项在纸盘变满时自动切换出纸盘。	第171页

维护模式

设置项目	说明	请参阅
出纸导板调整	调整自动出纸盘的纸张导板位置。	第171页

打印机驱动程序设置

出纸盘

为打印材料指定出纸盘。
当指定[自动]时，打印材料将按照配置的功能自动输出到合适的纸盘。如果连接堆叠出纸盘，则选择[自动控制堆叠纸盘]或[宽堆垛托盘]。

单击[详细设定]显示[出纸盘]对话框。选择是面朝上还是面朝下将打印材料输出到纸盘。
[面朝上]、[面朝下]

连续出纸

当纸盘变满时，出纸盘会自动切换。



• 当使用宽幅出纸盘或向上堆叠出纸盘时，此设置不可用。

- 配置[连续出纸]时，在[基本]选项卡中将[排序]设置为[无序]。（第89页“排序”）

复印模式设置

出纸盘选择

为打印材料选择出纸盘。



- [出纸盘选择]画面上显示的纸盘详细信息会因连接的选购设备而异。

[自动]

自动选择合适的纸盘。

[①面朝下出纸盘]、[②宽幅出纸盘]
选择出纸盘。

- 1 轻触[出纸盘选择]。
- 2 选择出纸盘。
- 3 轻触[确定]。

面朝上/下输出

选择是面朝上还是面朝下将打印材料输出到纸盘。
[面朝上]、[面朝下]

连续出纸

当正在使用的纸盘变满时，出纸盘会自动切换。

- 1 轻触[连续出纸]。
- 2 轻触[ON]。
- 3 轻触[确定]。



- 当使用宽幅出纸盘或向上堆叠出纸盘时，此设置不可用。
- 当配置了[连续出纸]时，[排序]设置为[无序]。（第51页“排序”）

维护模式设置

出纸导板调整

调整自动出纸盘的纸张导板位置。关于更多信息，请参阅另外提供的“故障排除指南”。

PostScript附录套件

当安装了PostScript附录套件时，可以打印源于数据库的交易表单和变量数据，还可以用PostScript字体打印DTP数据。

本节说明如何安装PostScript 3打印机驱动程序以及安装PostScript附录套件时可配置的项目。



- 以拥有管理员权限的用户 (Windows) 或作为根用户 (macOS或Linux) 登录。
- 关闭所有正在运行的应用程序。

操作环境

激活PostScript 3打印机驱动程序的系统要求如下表所示。

内存	1 GB或更大
CPU	Windows或Linux: Intel或完全兼容的CPU macOS: Intel CPU
硬盘	2 GB或更多空闲空间 (足够使用操作系统的空间)
显示屏	1024 × 768或更高分辨率

安装到Windows

1 将附送的DVD-ROM装入电脑的DVD-ROM驱动器。

安装向导会自动启动。如果安装向导未启动，双击DVD-ROM上的文件“Install.exe”。

2 在下拉菜单中选择所需语言，然后单击[确定]。

3 按照画面指示配置设置。

4 单击[完成]。

如果在现有的打印机驱动程序上进行覆盖安装，电脑会重启。



- 如果现在要重启电脑，取消[现在重新开始]复选框的复选标记，然后单击[完成]。

5 从电脑中取出DVD-ROM。



- 请妥善保管DVD-ROM，以便将来参考。

从Windows卸载

使用卸载程序卸载与PostScript 3兼容的打印机驱动程序。

按照与另外提供的“管理员指南”的“卸载打印机驱动程序”中描述的方法相同的方法卸载打印机驱动程序。

安装至macOS

1 将附送的DVD-ROM装入电脑的DVD-ROM驱动器。

双击DVD-ROM中的安装包文件。

2 单击[继续]。

3 单击[安装]。

4 按照画面指示配置设置。

在认证画面上，为[打印机名称]和[密码]输入值，然后单击[安装软件]。



- 联系管理员索取[打印机名称]和[密码]信息。

5 单击[关闭]。

6 从电脑中取出DVD-ROM。



- 请妥善保管DVD-ROM，以便将来参考。

7 添加打印机。

- 1) 打开macOS启动卷，然后打开[应用程序] - [系统设置]或[系统偏好设置]。
- 2) 单击[打印机与扫描仪]。
- 3) 单击[添加打印机、扫描仪或传真机]或[+]按钮。

8 配置队列。



在[添加]画面上，单击[IP]并输入IP地址和队列。
 队列：以小写字母为队列输入“lp”。
 使用：单击[选择软件]打开[打印机软件]画面。选择已安装的打印机驱动程序。



设置打印机配置

第一次使用打印机或将选购件添加到本机时，需要设置打印机配置。

- 1 在[打印机与扫描仪]画面上，选择闪彩印王FT（打印机名称），然后单击[打开打印队列]。
- 2 单击[设置]。
 显示打印机的打印队列画面。通过单击每个选项卡，可检查打印机信息。



[通用]选项卡：可以检查设备名称或打印机驱动程序版本。

[选项]选项卡：可以检查和更改从打印机获取的选项设置。

[耗材余量]选项卡：可以检查纸张或墨水等供应品的状态。

[实用工具]选项卡：可以设定SNMP团体名、Wake On LAN、共享文件夹、格式、条码区域定义和颜色配置文件。

- 3 单击[实用工具]选项卡上的[打开打印机实用工具]。



显示[设施]画面。

4 指定SNMP团体名。

指定用SNMP通信从电脑获取本机信息所需的团体名。

勾选[SNMP团体名]复选框，用1至32个字符输入SNMP通信所用的团体名。



- 如果未勾选[SNMP团体名]复选框，SNMP通信的团体名称将设置为“public”。
- 可以在[SNMP团体名]的文本框中输入字母数字字符（大写/小写）和以下符号：
, . / : ; @ [\] ^ _
- 如果本机和打印机驱动程序的SNMP团体名不同，将无法从本机获取信息。如果您使用本机更改了SNMP团体名，必须确保也将更改应用至打印机驱动程序。

5 指定Wake On LAN设置。

要通过LAN启用唤醒本机所用的Wake On LAN设置，则设置打印机驱动程序上的本机MAC地址。



- 如果您在Wake On LAN通信未启用的网络环境中尝试打印，打印机不会自动醒来。

1) 勾选[Wake On LAN]复选框。

当打印机和电脑的网络区段不同时，也需要勾选[连接至另一个网络]复选框。通常，不要勾选此复选框。

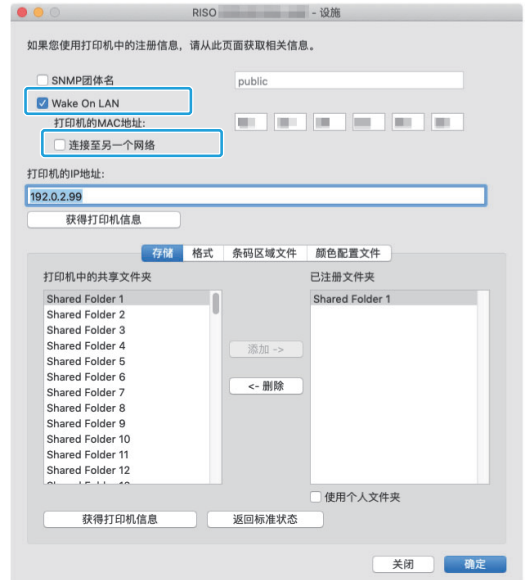

2) 在[打印机的IP地址]中输入本机的IP地址，并单击[获得打印机信息]。



本机的MAC地址显示在[打印机的MAC地址]中。



- 也可以在文本框中手动输入MAC地址作为[打印机的MAC地址]。

6 注册文件夹。

可以注册文件夹（共享文件夹或个人文件夹）将打印数据保存到打印机驱动程序上。此处注册的文件夹将显示在[基本]选项卡上的[输出]中。

1) 单击[获得打印机信息]。



在打印机中注册的共享文件夹信息会显示在[打印机中的共享文件夹]中。

2) 选择添加到[已注册文件夹]的文件夹，然后单击[添加 ->]。

3) 设置个人文件夹。

对于个人文件夹，请勾选[使用个人文件夹]复选框。

4) 单击[确定]。

7 根据需要获取格式、条码区域定义或颜色配置文件的信息。



单击每个选项卡上的[获得打印机信息]，从打印机获取信息。

从macOS卸载

- 1 打开macOS启动卷，然后打开[应用程序] - [系统设置]或[系统偏好设置]。
- 2 单击[打印机与扫描仪]。
- 3 选择要删除的打印机，然后单击[移除打印机]或[-]按钮。



- 根据需要从macOS启动卷删除以下文件夹和文件。
 - [Library] - [Printers]中的[RISO]文件夹。
 - [Library] - [Printers] - [PPDs] - [Contents] - [Resources]中的“RSFT****.ppd”文件

安装到Linux

如果DVD-ROM中的PPD文件已注册到Linux的CUPS，可以从Linux执行打印。



- 安装前，确保所有必要的Linux系统设置已正确配置。
- 安装到Linux的步骤可能会因您的Linux环境而异。标准安装步骤如下。

- 1 打开用于注册打印机的画面。
- 2 配置打印机。
按照画面指示选择协议（LPD、LPR等），然后输入打印机的IP地址。
- 3 配置队列。
以小写字母为队列输入“lp”。
- 4 选择驱动程序。
将附送的DVD-ROM装入电脑的DVD-ROM驱动器，然后选择PPD文件。
- 5 按照画面指示配置设置。
输入打印机名称和其它所需信息。
- 6 从电脑中取出DVD-ROM。



- 请妥善保管DVD-ROM，以便将来参考。

卸载PPD文件

- 1 打开用于注册打印机的画面。
- 2 选择打印机图标并将其删除。

如何打印

从Windows电脑打印

关于更多信息，请参阅“打印”中的“打印操作概述”（第82页）。

从Mac打印

本节说明从Mac打印的基本步骤。



- 显示的页面可能会因使用的操作系统和应用程序以及连接的选购设备而异。
- 根据管理员如何配置设置而定，某些设置项目可能无法显示。关于详情，请联系您的管理员。

- 1 在电脑的应用程序中打开打印画面。
在[文件]菜单中选择[打印]。
- 2 选择打印机。
- 3 单击[▼]。
- 4 单击[详细设定]。
更改设置。
- 5 单击[打印]执行打印。

打印机驱动程序设置

本节以Windows中的[打印首选项]画面为例说明安装了PostScript附录套件时可以配置的项目。

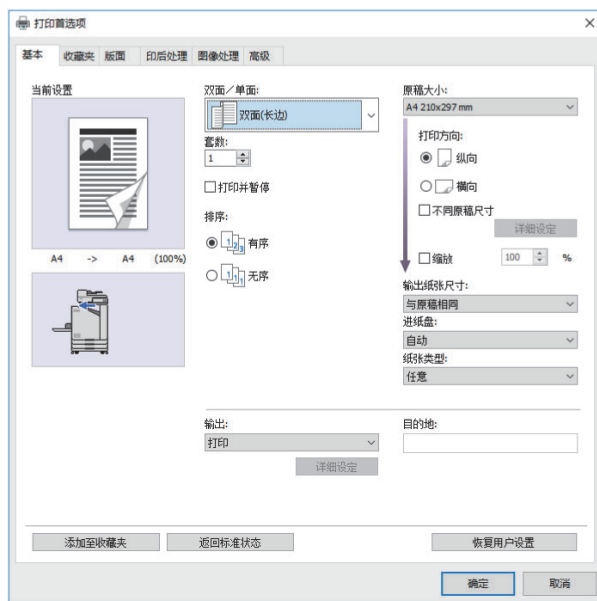

- 当连接了选购设备时，请先配置[环境]选项卡下[打印机配置]中的设置以使用某些功能。

- 从Mac打印时，为[套数]、[原稿大小]和[打印方向]使用标准的操作系统设置。

[基本]选项卡

关于各设置项目的更多信息，请参阅“打印”中的“[基本]选项卡”（第89页）。

输出

指定是打印从电脑发送的数据，还是将其保存到本机的文件夹中。

也可以将格式数据注册到本机。

[打印]

打印数据。

[打印&存储]

将原稿数据保存到本机的文件夹中并进行打印。

[存储]

将原稿数据保存到本机的文件夹中。另外，创建PRN文件用于RISO条码区域指定应用程序。

[格式]

注册格式。

关于更多信息，请参阅“表格叠加”（[高级]选项卡中的第179页）。

每页的纸盘选择

您可以为每页指定使用的纸盘。

勾选了此复选框时，您可以为每页指定要使用的打印纸盘。

[标准进纸盘]

指定从标准进纸盘打印的页面。

[进纸盘1]

指定从进纸盘1打印的页面。

[进纸盘2]

指定从进纸盘2打印的页面。

[增设纸盘]

指定从增设纸盘打印的页面。

[重复]

选择该复选框并输入页数（周期）时，打印时每个周期都会重复每个纸盘的页面设置。当原稿有大量页面时，您可以省去为每个纸盘详细指定页面的麻烦。



- 使用逗号分隔指定的页码（1、2、3等），或者指定页面范围（例如1-10）。

- 如果未对某个页面指定纸盘，将从[进纸盘]设置中指定的纸盘打印。
- 当对页面指定了纸盘时，将根据指定纸盘的纸张设置（纸张类型）在页面上执行图像处理。
- 当连接选购的增设纸盘时显示[增设纸盘]。
- 为每个纸盘指定的值的最大页码在[重复]中显示为默认值。您无法指定低于默认值的值。
- 如果在[重复]的文本框中输入无效数字并单击[确定]，文本框的颜色将变为红色，有效数字的范围将显示为红色。输入有效数字。

■ 设置示例

打印26页文档时为各页指定纸盘

每个纸盘的设置值

- [标准进纸盘]: 1,5
- [进纸盘1]: 2
- [进纸盘2]: 3

用于打印的纸盘

- 当[重复]设置为关闭时。

所用纸盘	页码
标准进纸盘	1、5
进纸盘1	2
进纸盘2	3
[进纸盘]中指定的纸盘 (第91页)	4、6-26

- 当[重复]设置为“10”时。

所用纸盘	页码
标准进纸盘	1、5、11、15、21、25
进纸盘1	2、12、22
进纸盘2	3、13、23
[进纸盘]中指定的纸盘 (第91页)	4、6-10、14、16-20、24、26



- [每页的纸盘选择]功能无法与[不同原稿尺寸]、[拼版]、[单页拼版]、[小册子]、[旋转]、[折页]、[小册子装订]或[添加封面]组合使用。

[收藏夹]选项卡

关于各设置项目的更多信息，请参阅“打印”中的“[收藏夹]选项卡”（第92页）。

[版面]选项卡

关于各设置项目的更多信息，请参阅“打印”中的“[版面]选项卡”（第93页）。



- [水印]设置不可用于附录套件打印机驱动程序。

图像偏移

调整图像的打印位置。



- 您可以以0.1 mm为单位向上、向下、向左或向右最多将打印位置调整±254 mm。
- 执行双面打印时，正面和背面可以分别调整。

选择[图像偏移]复选框，然后单击[详细设定]显示[图像偏移]对话框。在要调整方向的框中输入数值。

[正面]、[背面]

在[水平]和[垂直]中输入值。

[复位]

将在正面或背面中输入的值分别复位为0。

预览

您可以分别预览在正面或背面中调整的图像位置。

[印后处理]选项卡

关于各设置项目的更多信息，请参阅“打印”中的“[印后处理]选项卡”（第96页）。



- 如果您正在使用选购的交错装订托盘，请参阅“交错装订托盘”（第144页）了解以下功能。
[装订]、[交错出纸]
- 如果您正在使用选购的多功能整理器，请参阅“多功能整理器”（第153页）了解以下功能。
[装订]、[打孔]、[折页]、[交错出纸]、[出纸盘]、[连续出纸]
- 如果您正使用选购的堆叠出纸盘，请参阅“堆叠出纸盘（自动控制堆叠纸盘/宽幅出纸盘）”（第167页）了解以下功能。
[出纸盘]、[连续出纸]

小册子装订

对于连续的多个页面执行双面打印，以制作由对折纸张组成的小册子。也可以使用装订钉从中间装订纸张。关于小册子装订的更多信息，请参阅“选购设备”中的“小册子装订”（第160页）。选择如何创建小册子，然后单击[详细设定]显示[小册子装订]对话框。

■ 分册处理

对于小册子装订，将通过分成一定的张数来输出小册子。拼版会因设置而异。

[OFF]

页面将进行拼版，确保从中间装订小册子时页面按顺序排列好。当数据包含大量页面时，小册子将作为多册输出。页面将进行拼版，确保当这些分册打开并堆叠在一起时，可以装订组成一个小册子。

[自动]

页面将进行拼版，向上堆叠所有折叠的出纸。当[小册子装订]设置为[折页]时，一部分小册子每本打印5张。当[小册子装订]设置为[折页+装订]时，一部分小册子每本打印20张。

[1张]、[2张]、[3张]、[4张]、[5张]、[6张]、[7张]、[8张]、[9张]、[10张]、[11张]、[12张]、[13张]、[14张]、[15张]、[16张]、[17张]、[18张]、[19张]、[20张]

当[小册子装订]设置为[OFF]时，可以指定拆分小册子的张数。将小册子拆分成指定的张数进行输出。当[小册子装订]设置为[折页]时，可以指定每卷1到5张。当[小册子装订]设置为[折页+装订]时，可以指定每卷1到20张。



- 当一个小册子被分成多个输出时，不会装订小册子。
- 当[分册处理]设置为[OFF]以外的选项时，[小册子封面]和[添加封面]不可用。

[图像处理]选项卡

关于各设置项目的更多信息，请参阅“打印”中的“[图像处理]选项卡”（第98页）。



- 在[图像质量]设置中，[数据压缩（600x600dpi）]不可用于附录套件打印机驱动程序。

伽玛调整

修正黑的亮度、对比度和伽玛值。

选择[伽玛调整]复选框，然后单击[详细设定]显示[伽玛调整]对话框。

[亮度]

数值越小，颜色越亮（越白）。数值越大，颜色越暗（越黑）。

在-2和+2之间指定数值。

[对比度]

调整明暗比例。数值越小，对比度越低。数值越大，对比度越高。

在-2和+2之间指定数值。

[黑]

调整黑色的伽玛值。

数值越小，颜色越浅。数值越大，颜色越深。当您将数值设置为1.00时，不会修正伽玛值，并且颜色不会改变。

在0.01和3.00之间指定数值。



- 根据管理员的建议进行颜色调整。

[高级]选项卡

关于各设置项目的更多信息，请参阅“打印”中的“[高级]选项卡”（第101页）。



- [编程]和[空白页检测]设置不可用于PostScript打印机驱动程序。
- PostScript打印机驱动程序的[版本]画面上不会显示[颜色配置文件]。

表格叠加

您可以选择注册到本机的格式，并将其叠加在要打印的输出数据上。

选择[表格叠加]复选框，然后单击[详细设定]显示[表格叠加]对话框。配置叠加格式的设置。

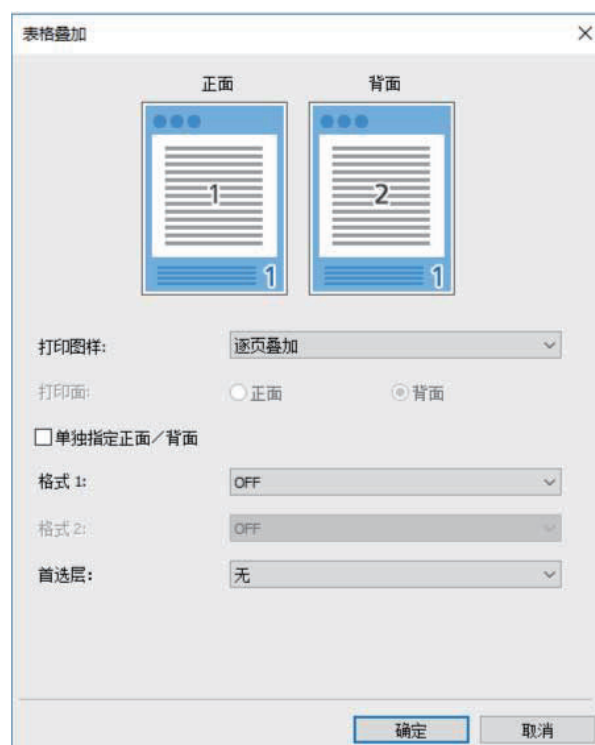
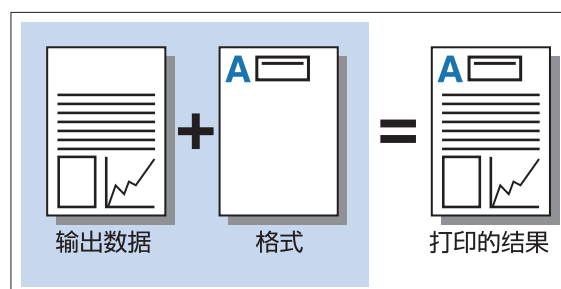

[打印图样]

指定是否将格式作为输出数据打印在同一面。

[打印面]

当选择[隔页叠加 (长边)]/[隔页叠加 (短边)]或[逐页+隔页叠加 (长边)]/[每页+隔页叠加 (短边)]时, 指定是在正面还是在背面打印格式。

[单独指定正面/背面]

执行双面打印时, 您可以为正面和背面分别指定格式。



- 如果在[打印图样]中选择[逐页叠加]或[逐页+隔页叠加 (长边)]/[每页+隔页叠加 (短边)], 则可使用此设置。

[格式 1]

选择在输出数据的正面或双面打印的格式。

[格式 2]

选择在输出数据的背面打印的格式。

[首选层]

当选择[逐页叠加]、[逐页+隔页叠加 (长边)]或[每页+隔页叠加 (短边)]时, 指定将优先顺序分配到格式还是输出数据。



- 使用这些设置前, 必须先在电脑上创建格式数据, 并将格式数据注册到[基本]选项卡中的[输出]中。(第177页“输出”)
- 将根据输出数据方向、纸张尺寸和图像质量设置打印格式。
- 无法保存(注册)有叠加格式的输出数据。
- 无法将[表格叠加]功能与[不同原稿尺寸]、[拼版]、[单页拼版]、[小册子]或[小册子装订]一起使用。

■ 打印图样

选择本机上保存的格式, 然后选择用来打印格式的纸张面。

[逐页叠加]

将格式作为输出数据打印在同一面。

执行双面打印时, 选择[单独指定正面/背面]。勾选[单独指定正面/背面]复选框时, 可以从格式列表中为格式选择[格式 1]和[格式 2]。

[逐页叠加], [单独指定正面/背面]被禁用

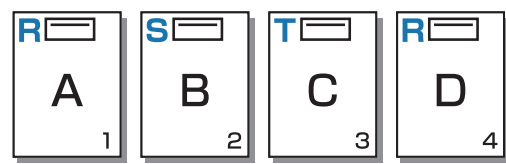
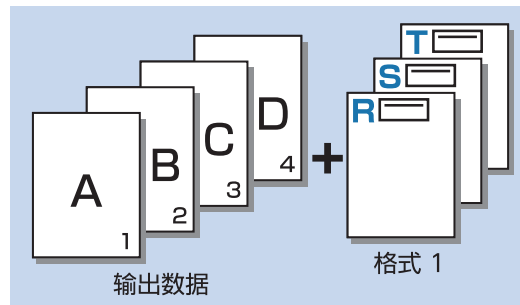

[逐页叠加], [单独指定正面/背面]被启用

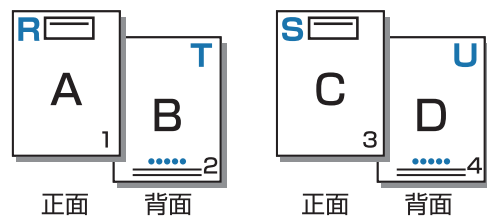
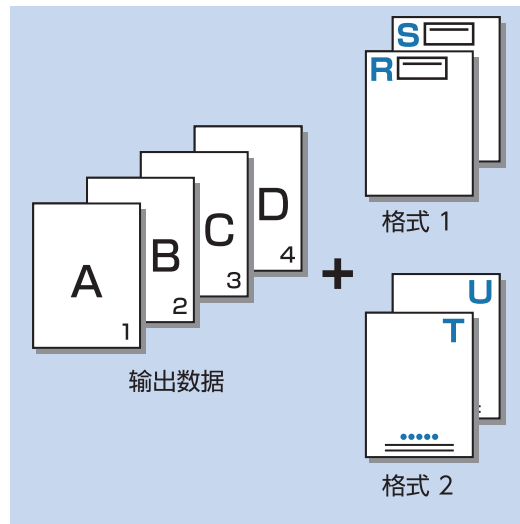

[隔页叠加 (长边)]/[隔页叠加 (短边)]

将格式和输出数据打印在不同的面上。格式数据将打印在[打印面]中指定的面上。输出数据则作为变量数据打印在另一面。

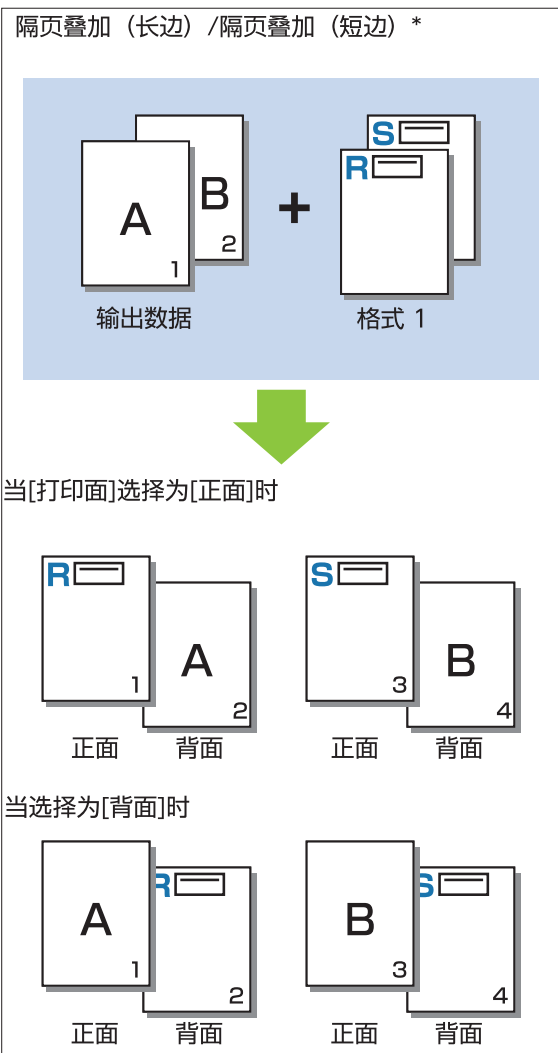

* 插图以长边装订为例。

[逐页+隔页叠加（长边）]/[每页+隔页叠加（短边）]

在一面上格式叠加在输出数据上，而另一面则打印不同的格式。
可以在[格式 1]和[格式 2]中指定单独的格式。

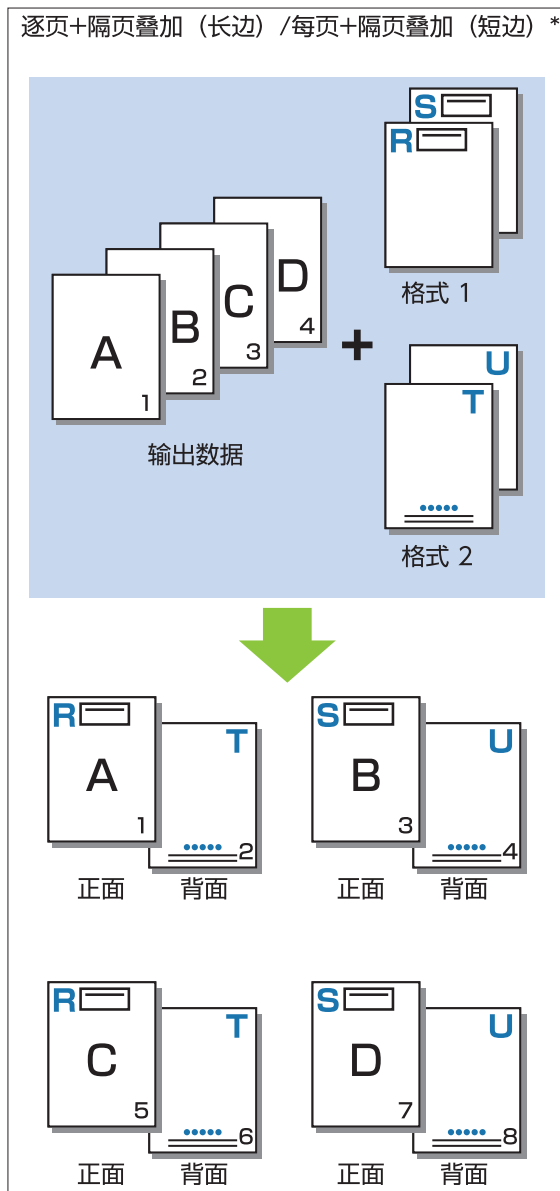

* 插图以长边装订为例。



- 当配置为[不同原稿尺寸]时，此功能不可用。
- 当配置为[拼版]时，此功能不可用。

■ 打印面

当在[打印图样]中选择[隔页叠加（长边）]/[隔页叠加（短边）]或[逐页+隔页叠加（长边）]/[每页+隔页叠加（短边）]时，指定在纸张的正面还是背面打印格式数据。

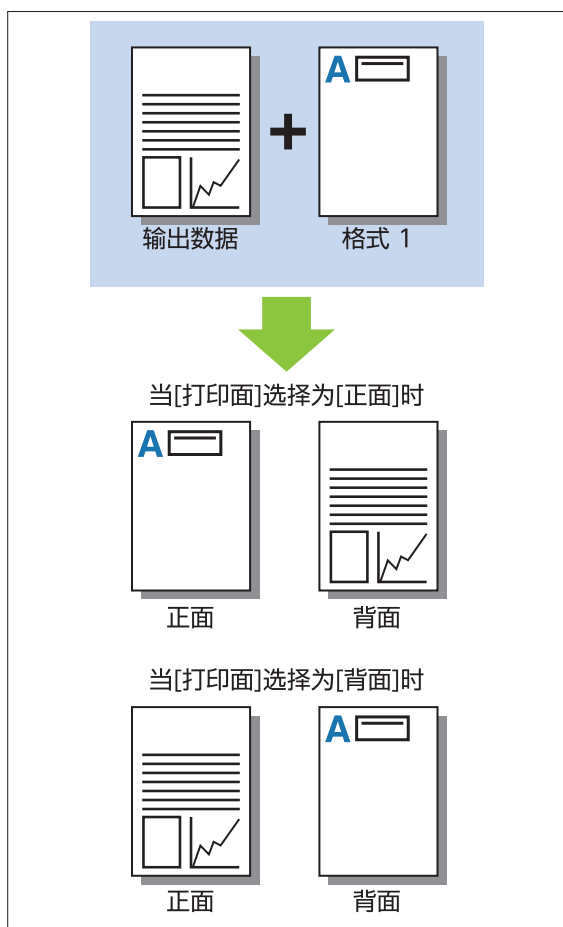

- 当选择[逐页+隔页叠加（长边）]/[每页+隔页叠加（短边）]时，指定仅打印格式的一侧。

■ 首选层

当为[打印图样]选择[逐页叠加]、[逐页+隔页叠加（长边）]或[每页+隔页叠加（短边）]时，指定将优先顺序分配给格式数据还是输出数据，并彼此叠加。

[无]

输出数据和格式数据被叠加。

[原稿]

让输出数据（原稿）层优先，并将其叠加在格式数据上面。

[格式]

让格式数据层优先，并将其叠加在输出数据上面。



- 如果优先层的图像尺寸大于非优先层的图像尺寸，非优先层的图像可能无法打印。
- 如果输出数据和格式数据叠加在颜色相同的部分，可能难以区分同化部分的图像。

倒序

勾选了此复选框时，打印材料将以倒序打印。

[环境]选项卡

关于各设置项目的更多信息，请参阅“打印”中的“[环境]选项卡”（第103页）。

RISO Console设置

可以在[存储]菜单中使用[格式化数据]画面。

[格式化数据]画面

通过在RISO闪彩印王FT PS打印机驱动程序中的[出纸]设置中选择[格式]，显示已发送的格式数据。当安装了PostScript附录套件时，RISO闪彩印王FT PS打印机驱动程序可用。

[删除]

从列表中删除所选格式数据。

[详细设定]

您可以确认所选格式数据的设置。您也可以更改设置。

USB闪存中的可打印文件

当安装了PostScript附录套件时，您不但能用打印机驱动程序将数据保存到USB闪存上作为要打印的PRN文件，而且可以保存PDF文件到USB闪存并用本机直接打印。

可以在机器上使用的文件会显示在文档列表画面上。

■ USB闪存中文件夹结构的示例

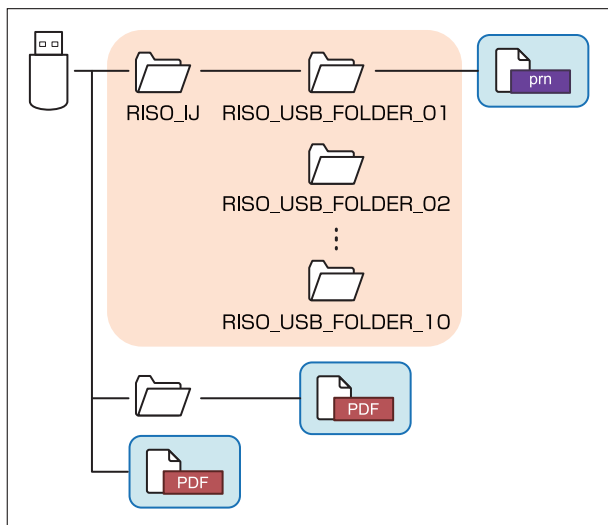

上图中蓝色矩形内的文件显示在文档列表画面上。



- 将PDF文件直接保存到USB闪存而不创建文件夹，或者保存到您预先创建的文件夹中。如果PDF文件保存在打印机驱动程序生成的“RISO_IJ”文件夹中，您无法用本机使用这些文件。
- USB闪存中保存的以下类型的文件无法使用：
 - 使用密码保护的PDF文件
 - 作业数据损坏的PDF文件
 - [RISO_IJ]文件夹中保存的PDF文件
 - [RISO_IJ]文件夹外保存的PRN文件
 - 包含高分辨率图像的原稿或大小超过本机最大容量的文件

[USB] - [加载]中的设置列表

您可以更改PDF文件的打印设置。

在[USB] - [加载]画面上选择文件夹，然后轻触[打开]显示该文件夹中所有文档的列表。当您选择文档并轻触副菜单中的[打印设置]时，会显示设置画面。可以在此画面上配置的设置如下。

设置项目	说明	请参阅
复印尺寸	如果需要，在打印前指定对原始图像进行放大或缩小。 [配合纸张]不可使用。	第49页
用纸选择	根据用于打印的纸张，更改进纸盘、纸张类型和进纸控制设置。	第49页
双面/单面	指定纸张的打印面。	第89页
排序	指定打印多个副本时的排序方法。	第51页
打印浓度	指定打印浓度。	第52页
拼版	将连续的页面合并到一张纸上。	第54页
画像重复	将同一原稿的多个副本合并到一张纸上。	第55页
小册子	创建小册子时指定拼版。当连接了选购的多功能整理器时，也可以使用骑马订装订法来制作小册子。	第55页
标记	将页码或日期标记在页眉或页脚。	第55页
添加封面	指定此项在打印材料的前面和后面添加封面和封底。	第62页
分类/插页	插入插页。当连接了选购的或多功能整理器交错装订托盘时，交错出纸设置也可用。	第63页
装订余边	指定装订余边。	第63页
装订/打孔	指定装订设置。 (当使用选购的交错装订托盘时)	第149页
	指定装订和打孔设置。 (当使用选购的多功能整理器时)	第162页
折页*	为纸张折叠配置设置。 (将选购的多功能整理器与折页单元配合使用时)	第163页
慢速打印	降低打印速度。这样也会减弱打印作业时本机产生的噪音。	第64页
出纸盘选择	为打印材料选择出纸盘。 (当使用选购的多功能整理器时)	第165页
	为打印材料选择出纸盘。(当使用选购的堆叠出纸盘时)	第170页
面朝上/下输出	指定是面朝上还是面朝下将打印材料输出到纸盘。 (当使用选购的多功能整理器时)	第165页
	指定是面朝上还是面朝下将打印材料输出到纸盘。(当使用选购的堆叠出纸盘时)	第171页
连续出纸	当正在使用的纸盘变满时，出纸盘会自动切换。(当使用选购的多功能整理器时)	第165页
	当正在使用的纸盘变满时，出纸盘会自动切换。(当使用选购的自动出纸盘时)	第171页
图像自动旋转	在原稿和纸张方向不一致时将图像自动旋转90度。	第64页

* [折页]下的[Z型折页混合尺寸]功能不可用。

字体列表

您可以使用的字体如下。

PS字体

■ 欧洲字体

AlbertusMT
 AlbertusMT-Italic
 AlbertusMT-Light
 AntiqueOlive-Bold
 AntiqueOlive-Compact
 AntiqueOlive-Italic
 AntiqueOlive-Roman
 Apple-Chancery
 Arial-BoldItalicMT
 Arial-BoldMT
 Arial-ItalicMT
 ArialMT
 AvantGarde-Book
 AvantGarde-BookOblique
 AvantGarde-Demi
 AvantGarde-DemiOblique
 Bodoni
 Bodoni-Bold
 Bodoni-BoldItalic
 Bodoni-Italic
 Bodoni-Poster
 Bodoni-PosterCompressed
 Bookman-Demi
 Bookman-Demitalic
 Bookman-Light
 Bookman-LightItalic
 Carta
 Chicago
 Clarendon
 Clarendon-Bold
 Clarendon-Light
 CooperBlack
 CooperBlack-Italic
 Copperplate-ThirtyThreeBC
 Copperplate-ThirtyTwoBC
 Coronet-Regular
 Courier
 Courier-Bold
 Courier-BoldOblique
 Courier-Oblique
 Eurostile
 Eurostile-Bold
 Eurostile-BoldExtendedTwo
 Eurostile-ExtendedTwo
 Geneva
 GillSans

GillSans-Bold
 GillSans-BoldCondensed
 GillSans-BoldItalic
 GillSans-Condensed
 GillSans-ExtraBold
 GillSans-Italic
 GillSans-Light
 GillSans-LightItalic
 Goudy
 Goudy-Bold
 Goudy-BoldItalic
 Goudy-ExtraBold
 Goudy-Italic
 Helvetica
 Helvetica-Bold
 Helvetica-BoldOblique
 Helvetica-Condensed
 Helvetica-Condensed-Bold
 Helvetica-Condensed-BoldObl
 Helvetica-Condensed-Oblique
 Helvetica-Narrow
 Helvetica-Narrow-Bold
 Helvetica-Narrow-BoldOblique
 Helvetica-Narrow-Oblique
 Helvetica-Oblique
 HoeflerText-Black
 HoeflerText-BlackItalic
 HoeflerText-Italic
 HoeflerText-Ornaments
 HoeflerText-Regular
 JoannaMT
 JoannaMT-Bold
 JoannaMT-BoldItalic
 JoannaMT-Italic
 LetterGothic
 LetterGothic-Bold
 LetterGothic-BoldSlanted
 LetterGothic-Slanted
 LubalinGraph-Book
 LubalinGraph-BookOblique
 LubalinGraph-Demi
 LubalinGraph-DemiOblique
 Marigold
 Monaco
 MonaLisa-Recut
 NewCenturySchlbk-Bold
 NewCenturySchlbk-BoldItalic
 NewCenturySchlbk-Italic
 NewCenturySchlbk-Roman
 NewYork
 Optima
 Optima-Bold
 Optima-BoldItalic
 Optima-Italic
 Oxford
 Palatino-Bold
 Palatino-BoldItalic
 Palatino-Italic

Palatino-Roman
StempelGaramond-Bold
StempelGaramond-BoldItalic
StempelGaramond-Italic
StempelGaramond-Roman
Symbol
Tekton
Times-Bold
Times-BoldItalic
Times-Italic
Times-Roman
TimesNewRomanPS-BoldItalicMT
TimesNewRomanPS-BoldMT
TimesNewRomanPS-ItalicMT
TimesNewRomanPSMT
Univers
Univers-Bold
Univers-BoldExt
Univers-BoldExtObl
Univers-BoldOblique
Univers-Condensed
Univers-CondensedBold
Univers-CondensedBoldOblique
Univers-CondensedOblique
Univers-Extended
Univers-ExtendedObl
Univers-Light
Univers-LightOblique
Univers-Oblique
Wingdings
ZapfChancery-MediumItalic
ZapfDingbats

■ 日文字体

IPA Mincho
IPA Gothic

■ PCL字体

Albertus Extra Bold
Albertus Medium
Antique Olive
Antique Olive Bold
Antique Olive Italic
Arial
Arial Bold
Arial Bold Italic
Arial Italic
AvantGarde-Book
AvantGarde-BookOblique
AvantGarde-Demi
AvantGarde-DemiOblique
Bookman-Demi
Bookman-DemiItalic
Bookman-Light
Bookman-LightItalic

Calibri
Calibri Bold
Calibri Bold Italic
Calibri Italic
Cambria
Cambria Bold
Cambria Bold Italic
Cambria Italic
CG Omega
CG Omega Bold
CG Omega Bold Italic
CG Omega Italic
CG Times
CG Times Bold
CG Times Bold Italic
CG Times Italic
Clarendon Condensed Bold
Coronet
Courier
CourierPS
Courier Bold
Courier Bold Italic
Courier Italic
CourierPS-Bold
CourierPS-BoldOblique
CourierPS-Oblique
Garamond Antiqua
Garamond Halbfett
Garamond Kursiv
Garamond Kursiv Halbfett
Helvetica
Helvetica-Bold
Helvetica-BoldOblique
Helvetica-Narrow
Helvetica-Narrow-Bold
Helvetica-Narrow-BoldOblique
Helvetica-Narrow-Oblique
Helvetica-Oblique
Letter Gothic
Letter Gothic Bold
Letter Gothic Italic
Marigold
NewCenturySchlbk-Bold
NewCenturySchlbk-BoldItalic
NewCenturySchlbk-Italic
NewCenturySchlbk-Roman
Palatino-Bold
Palatino-BoldItalic
Palatino-Italic
Palatino-Roman
Symbol
Symbol IPS
Times New Roman
Times New Roman Bold
Times New Roman Bold Italic
Times New Roman Italic
Times-Bold
Times-BoldItalic

Times-Italic
 Times-Roman
 Univers Bold
 Univers Bold Italic
 Univers Condensed Bold
 Univers Condensed Bold Italic
 Univers Condensed Medium
 Univers Condensed Medium Italic
 Univers Medium
 Univers Medium Italic
 Wingdings
 ZapfChancery-MediumItalic
 ZapfDingbats

从平板电脑或智能手机打印

您可以通过使用RISO PRINT-S应用程序，直接打印移动设备（例如您的平板电脑或智能手机）上保存的PDF文档和照片/图像数据。

此外，还可以配置双面打印、拼版、打孔和装订等设置。



- 当安装了PostScript附录套件时可以使用。
- 确保已预先连接无线LAN (Wi-Fi)。有关如何连接或设定无线LAN (Wi-Fi)的更多信息，请参阅无线LAN的操作手册。
- 可用的功能将因连接的打印机或选购设备而异。
- 有关如何配置RISO PRINT-S设置的更多信息，请参阅RISO PRINT-S的帮助指南。

支持的OS	iOS*1、Android
支持的语言	日语、英语、法语
可用于打印的数据	PDF*2 版本1.3、1.4、1.5、1.6、1.7*3 文本数据 (TXT) 图像数据 (PNG、JPEG/JPG、GIF、BMP)

*1 不支持从iBooks进行打印。

*2 不支持加密PDF。

*3 扩展功能不可用。

安装应用程序

从App Store或Google Play安装RISO PRINT-S。

本节说明如何更换墨盒以及包括有关机器规格、消耗品和索引的信息。

关于墨盒

第190页

本节说明如何更换墨盒。

规格

第191页

本节说明闪彩印王FT系列和选购设备的规格。

消耗品

第198页

本节说明墨盒和装订备品的规格。

索引

第199页



关于墨盒

墨盒更换

当墨水用完时，会显示墨盒更换信息，并且打印停止。更换所示颜色的墨盒。



• 显示墨盒更换信息以前，请勿取出墨盒。



• 当剩余的墨水量不足时，触摸面板画面上的剩余墨水指示会闪烁。为闪烁的颜色准备新墨盒。

1 打开前盖。

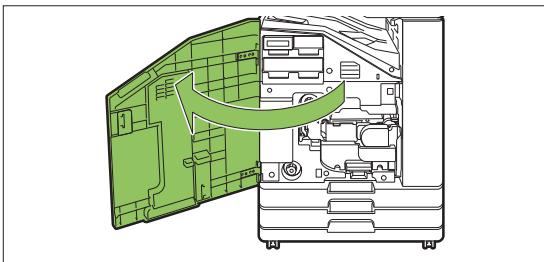

2 取出确认为空的墨盒。

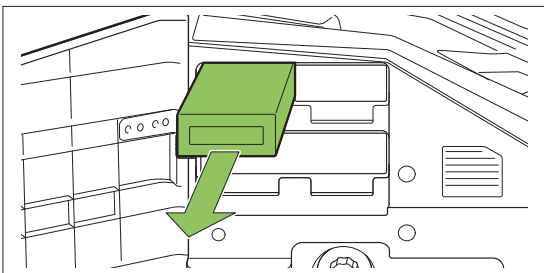

3 取下新墨盒的盖子。

将取下的盖子安装到旧墨盒上。

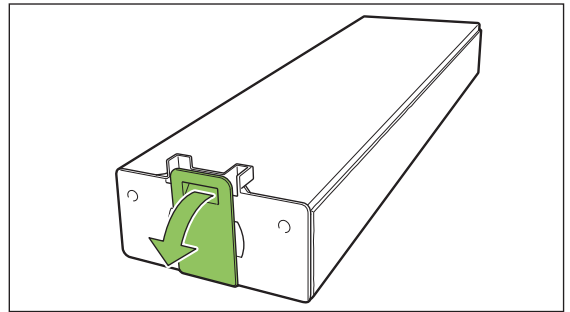

4 插入新墨盒。

放置墨盒时，让▲标记面朝上，然后插入直到停止。

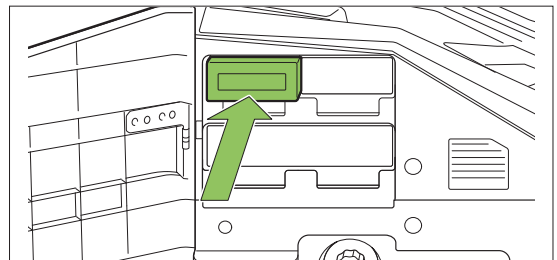

5 关闭前盖。

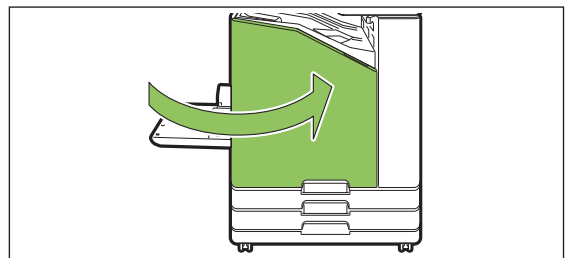

• 使用过的墨盒请返还给指定的回收点。关于返还地址，请咨询您的经销商或授权的服务代表。回收对象仅限RISO墨盒。

规格

■ 闪彩印王black FT1430规格

基本功能与打印功能

型号	67A07C	
类型	控制台	
颜色支持	单色 (黑色)	
打印类型	线型喷墨系统	
墨水类型	油性颜料墨水 (黑色)	
分辨率	标准: 600 dpi (主扫描方向) × 600 dpi (副扫描方向)	
灰度级数	针对K色 (3个灰度级)	
数据处理分辨率	标准: 600 dpi × 600 dpi	
预热时间	2分30秒或以下 (在23°C的室温下)	
初次打印时间*1	5秒或以下 (A4-LEF)	
连续打印速度*2 *6	A4-LEF*8	单面: 140 ppm 双面: 70张/分钟
	Letter-LEF	单面: 140 ppm 双面: 70张/分钟
	A4	单面: 108 ppm 双面: 54张/分钟
	Letter	单面: 108 ppm 双面: 54张/分钟
	JIS-B4	单面: 90 ppm 双面: 42张/分钟
	A3	单面: 79 ppm 双面: 39张/分钟
	Ledger	单面: 77 ppm 双面: 38张/分钟
输出纸张尺寸	标准进纸盘	最大: 340 mm × 550 mm*9 最小: 90 mm × 148 mm
	进纸盘	最大: 297 mm × 432 mm 最小: 182 mm × 182 mm
可打印区域	最大: 310 mm × 544 mm	
保证的打印区域*3	标准: 宽度为5 mm的页边空白 最大: 宽度为3 mm的页边空白	
纸张重量	标准进纸盘	46 g/m ² 至210 g/m ² *10 (普通纸)
	进纸盘	52 g/m ² 至104 g/m ² *10 (普通纸)
纸盘容量	标准进纸盘	最高至110 mm
	进纸盘	最高至56 mm (2个纸盘)
出纸盘容量	最高至56 mm	
PDL (页面描述语言)	RISORINC/C IV	
支持协议	TCP/IP、HTTP、HTTPs (TLS)、DHCP、ftp、lpr、IPP、SNMP (SNMP v1)、端口9100 (RAW端口)、IPv4、IPv6、IPSec (IKEv1)	
网络接口	以太网1000BASE-T/100BASE-TX/10BASE-T×2通道	
内存容量	4 GB	

硬盘 ^{*5}	容量	500 GB
	可用空间	大约430 GB
操作系统		Linux
电源		AC 100-240 V, 10.0-5.0 A, 50-60 Hz
功耗	最大 1,000 W	
	就绪 ^{*4} : 80 W或更少	
	睡眠 ^{*7} : 2 W或更少	
	待机: 0.4 W或更少	
工作噪声		打印时65 dB (A)或更少* * 最大打印速度时A4-LEF (单面) /普通纸 (64 g/m ²)
A加权声功率级 ^{*11}		最大79 dB A4-LEF (单面) 单色: 140 ppm
操作环境		温度: 15°C至30°C 湿度: 40%至70% RH (无冷凝)
尺寸 (W × D × H)		使用时: 1,030 mm × 735 mm × 1,115 mm 盖板和进纸盘关闭: 775 mm × 710 mm × 970 mm
重量		约132 kg
安全信息		室内型, 污染等级2*, 海拔5,000 m或以下 * 由于空气中的粉尘等造成的使用环境的污染等级。 等级“2”是相对与普通室内环境。
操作时的尺寸 (W × D × H)		当前盖打开并且操作面板在竖直位置时: 1,185 mm × 1,225 mm × 1,115 mm

- *1 最后一次打印作业之后10分钟之内
- *2 当使用普通纸和再生纸时 (85 g/m²) 和标准密度设置
使用的图表: 打印测量模式[彩色测量示例2 (JEITA标准模式J6)]
- *3 打印图像时的保证区域为距纸张边缘5 mm以内围起的区域。
打印信封时的页边空白为10 mm。
- *4 没有打印和温度调节操作
- *5 1 GB按10亿字节计算。
- *6 连续打印的速度根据连接的选购输出设备的类型而异。
交错装订托盘:
无交错: 140张/分钟 (A4-LEF单面)
交错出纸: 115张/分钟 (A4-LEF单面)
- *7 当将[电源消耗 (睡眠)]设置为[低]时。
- *8 LEF代表长边进纸 (Long Edge Feed) 。
- *9 使用双面打印时: 340 mm × 460 mm
- *10 对于纸重大于104 g/m²的厚纸, 双面打印不予保证。
- *11 当使用普通纸 (64 g/m²) 时
RAL-UZ205打印时发出噪音

■ HS7000 扫描仪 (选购)

复印功能与扫描功能

类型	带自动进稿器 (ADF) 的平台式扫描仪
扫描模式	复印模式: 彩色、单色、自动、青色、品红 扫描模式: 彩色、单色、自动、灰度
最大扫描区域	303 mm × 432 mm (使用稿台玻璃时) 295 mm × 430 mm (使用ADF时)

复印功能	写入分辨率	标准：300 dpi × 300 dpi 精细：300 dpi × 600 dpi
	复印纸张尺寸	最大：303 mm × 432 mm（相当于A3）
	初次复印时间	单色/彩色：7秒或以下（使用彩色优先模式复印A4-LEF定向时）
	扫描速度	单面复印（A4-LEF，使用ADF）：80 ppm或以上 双面复印（A4-LEF，使用ADF）：80 ppm或以上
	复制尺寸	50%至200%（复印模式）
自动进稿器（ADF）	类型	原稿替换（可通过同时双面扫描操作扫描文档的双面）
	原稿尺寸	最大：297 mm × 432 mm 最小：100 mm × 148 mm
	纸张重量	52 g/m ² 至128 g/m ²
	原稿容量	80 g/m ² ：最多200张，最高至25 mm
扫描功能	扫描灰度	各RGB色彩为10位输入和8位输出
	扫描分辨率	600dpi、400dpi、300dpi、200dpi
	扫描速度	单色/彩色：100 ppm *理想科学工业版标准原稿（A4-LEF），300 dpi，JPEG，PDF， 存储至主机硬盘时
	网络接口* ¹	以太网1000BASE-T、100BASE-TX、10BASE-T
	数据保存方法* ¹	保存至主机硬盘驱动器，或通过电子邮件发送
	数据保存格式* ¹	单色：TIFF、PDF、PDF/A 灰度/全色：TIFF、JPEG、PDF、PDF/A
电源	AC 100-240 V, 1.2-0.6 A, 50-60 Hz	
功耗	最大100 W	
尺寸（W × D × H）	640 mm × 560 mm × 255 mm	
重量	大约25 kg	
安全信息	室内型，污染等级2*，海拔5,000 m或以下 * 由于空气中的粉尘等造成的使用环境的污染等级。 等级“2”是相对与普通室内环境。	
操作时的尺寸（连接至主机时）（W × D × H）	使用时：1,065 mm × 830 mm × 1,260 mm 当前盖打开并且操作面板在竖直位置时： 1,185 mm × 1,325 mm × 1,635 mm	

*1 通过内部主机控制器

警告

在居住环境中，运行此设备可能会造成无线电干扰。

■ 交错装订托盘F10 (选购)

类型	带装订功能的单档出纸盘系统
适用的纸张大小	无交错: 最大: 340 mm × 550 mm 最小: 90 mm × 148 mm
	交错出纸 规则尺寸纸张宽度: 182 mm × 257 mm - 297 mm × 431.8 mm 不规则尺寸纸张宽度: 131 mm × 148 mm - 305 mm × 550 mm
纸张重量	46 g/m ² 至210 g/m ² (普通纸、再生纸、明信片)
纸盘容量	最高至108 mm A3、B4、A4、A4-LEF、B5、B5-LEF、Ledger、Legal、Letter、Letter-LEF、Foolscap、8K、16K、16K-LEF
最大装订张数	50张 ^{*1} A4、A4-LEF、JIS-B5、JIS-B5-LEF、Letter、Letter-LEF、16K、16K-LEF 25张 ^{*1} A3、JIS-B4、Ledger、Legal、Foolscap、8K
装订适用的纸张大小	A3、B4、A4、A4-LEF、JIS-B5、JIS-B5-LEF、Ledger、Legal、Letter、Letter-LEF、Foolscap、8K、16K、16K-LEF
装订的纸张重量	52 g/m ² 至210 g/m ² (普通纸、再生纸)
装订位置	1在前面 (角度装订) /1在背面 (角度装订) 2在中心 (平行装订)
电源	AC 100-240 V, 1.1-0.5 A, 50-60 Hz
功耗	最大100 W
尺寸 (W × D × H)	635 mm × 695 mm × 580 mm
重量	大约35 kg
安全信息	室内型, 污染等级2*, 海拔2,000 m或以下 * 由于空气中的粉尘等造成的使用环境的污染等级。 等级“2”是相对与普通室内环境。
操作时的尺寸 (连接至主机时) (W × D × H)	使用时: 1,270 mm × 725 mm × 1,315 mm 盖板打开: 1,420 mm × 1,220 mm × 1,315 mm

*1 当使用普通纸和再生纸时 (85 g/m²)

■ 多功能整理器FG20 (选购)

类型	外部纸张整理单元	
纸盘类型	顶部出纸盘、堆叠出纸盘、书籍纸盒	
整理功能	交错出纸、装订、打孔、小册子装订、对折	
折页的可用纸张尺寸	顶部出纸盘	最大: 330 mm × 488 mm ^{*9} 最小: 100 mm × 148 mm
	堆叠出纸盘	最大: 330 mm × 488 mm ^{*9} 最小: 148 mm × 148 mm
	装订	最大: 297 mm × 432 mm (相当于A3) 最小: 182 mm × 148 mm
	书籍纸盒	最大: 330 mm × 460 mm 最小: 182 mm × 257 mm

纸张重量	顶部出纸盘	52 g/m ² 至210 g/m ²
	堆叠出纸盘	52 g/m ² 至210 g/m ²
	书籍纸盒	60 g/m ² 至90 g/m ² (封面页的纸张重量: 90 g/m ² 至210 g/m ²)
纸盘容量	顶部出纸盘	最高至50 mm
	堆叠出纸盘	最高至200 mm
	书籍纸盒	最高至50 mm
出纸速度	最大出纸速度	140张/分钟 ^{*6}
	装订出纸	70张/分钟 ^{*7}
	交错出纸	70张/分钟 ^{*7}
	小册子出纸	2本/分钟 ^{*8}
装订	最大装订张数	100张 ^{*2 *3}
	可用纸张尺寸	最大: 297 mm × 432 mm (相当于A3) 最小: 182 mm × 148 mm
	纸张重量	52 g/m ² 至210 g/m ² (普通纸、再生纸)
	装订位置	1在前面 (角度装订/平行装订) 1在后面 (角度装订/平行装订), 2在中心 (平行装订)
打孔 ^{*10}	打孔数	2孔, 4孔
	可用纸张尺寸	2孔: A3、B4、A4-LEF、A4、B5-LEF、Ledger、Legal、Letter、Letter-LEF、Foolscap、8K、16K-LEF 4孔: A3、A4-LEF、Ledger、Letter-LEF、8K、16K-LEF
	纸张重量	52 g/m ² 至210 g/m ²
创建小册子 (内边距/对折)	最大张数 ^{*2 *5}	内边距: 20张 (80页) 对折: 5张 (20页)
尺寸 (W × D × H) ^{*1}		1,205 mm × 735 mm × 1,215 mm
重量 ^{*1 *11}		大约140 kg
电源		AC 100-240 V, 50-60 Hz, 2.8-1.5 A ^{*12}
功耗 ^{*13}		最大280 W
工作噪声		68 dB (A)或更小 (当使用多功能整理器时)
安全信息		室内型, 污染等级2 [*] , 海拔2,000 m或以下 [*] 由于空气中的粉尘等造成的使用环境的污染等级。 等级“2”是相对与普通室内环境。

操作时的尺寸 (连接至主机时) (W × D × H)	包括折页单元	使用时: 2,485 mm x 735 mm x 1,215 mm
		盖板和纸盘展开: 2,485 mm x 1,325 mm x 1,215 mm
	不包括折页单元	使用时: 2,245 mm x 735 mm x 1,215 mm
		盖板和纸盘展开: 2,245 mm x 1,325 mm x 1,215 mm

- *1 包括传输单元。
- *2 当使用普通纸和再生纸时 (85 g/m²)
- *3 对于尺寸超过A4/Letter的纸张或宽度和长度超过216 mm的纸张为65张
- *4 背面角度装订仅适用于A4-LEF和A3。
- *5 包括增加的封面。
- *6 A4-LEF单面
- *7 A4-LEF双面, 10页文档
- *8 A4-SEF, 60页文档 (15张)
- *9 当纸张行进过打印机的双面传输路径时, 最大纸张长度为460 mm。
- *10 要使用打孔功能, 需要选配的打孔单元。
- *11 不包括打孔单元。
- *12 连接到折页单元 (折页单元: 0.7-0.4A) 时为3.5-1.9A
- *13 连接到折页单元 (折页单元: 70W) 时为350W

■ 纸张折叠单元FG20 (多功能整理器的选配单元FG20)

折页的可用纸张尺寸和纸张重量	Z型折页*1	输出纸张尺寸: A3、JIS-B4、Ledger、8K 纸张重量: 60 g/m ² 至90 g/m ² (普通纸、再生纸)
	三折 (外3折/内3折)	输出纸张尺寸: A4、Letter 纸张重量: 60 g/m ² 至90 g/m ² (普通纸、再生纸)
三折出纸盘容量*2	大约30张	
折页的适用数量	1张	
尺寸 (W × D × H)	235 mm × 735 mm × 1,005 mm	
重量	大约52 kg	

- *1 当打印材料输出到堆叠出纸盘时, 最大纸张高度因纸张尺寸而异。(A3纸: 80页, JIS-B4纸: 60页)
- *2 当使用普通纸和再生纸时 (85 g/m²)

■ 大容量进纸单元FG20 (选配)

类型	外部纸盘单元
可用纸张尺寸	A4-LEF、B5-LEF、Letter-LEF、16K-LEF
纸张重量	52 g/m ² 至104 g/m ² (普通纸、再生纸)
纸盘容量	最高至220 mm A4、B5、Letter、16K
电源	从主机供电
尺寸 (W × D × H)	415 mm × 600 mm × 390 mm
重量	大约29 kg
安全信息	室内型, 污染等级2*, 海拔2,000 m或以下 * 由于空气中的粉尘等造成的使用环境的污染等级。 等级“2”对应于普通室内环境。

操作时的尺寸 (连接至主机时) (W × D × H)	使用时: 1,095 mm × 725 mm × 1,115 mm 纸张导板和纸盘展开: 1,500 mm × 1,215 mm × 1,115 mm
-----------------------------	---

*1 当使用喷墨纸 (85 g/m²)

■ PS Kit FG10 (选购)

兼容的打印机	闪彩印王FT系列
类型	RIP选项
PDL (页面描述语言)	PostScript® Level3 (CPSI:3019) *1 PDF (1.7) PCL 5c、PCL 6 (PCL XL)*2 TIFF (6.0)*3
支持协议	TCP/IP、HTTP、HTTPS (TLS)、DHCP、ftp、lpr、IPP、SNMP (SNMP v1)、端口9100 (RAW端口)、IPv4、IPv6、IPSec (IKEv1)
安装的字体	PS: 136种罗马字体和2种日文字体 PCL: 88种罗马字体

*1 Genuine Adobe引擎

*2 RISO不提供任何PCL打印机驱动程序。对于PCL输出, 可用功能与通过PS打印机驱动程序打印时的功能不同。当需要使用PCL输出不支持的功能时, 请通过PS打印机驱动程序打印。

*3 对于TIFF输出, 可用功能与通过PS打印机驱动程序打印时的功能不同。

消耗品

建议您使用以下消耗品。
消耗品规格和类型若有变更，恕不另行通知。
关于价格信息，请联系您的经销商或授权的服务代表。

墨盒

支持的墨盒因使用的型号而异。

类型	Color	数量	单位
闪彩印王 FT墨盒	黑	净1,000 ml	1件
闪彩印王 FT墨盒	黑	净500 ml	

在生产日期后约24个月内使用墨盒（室温下保存时）。
为了获得最佳打印质量，建议您在购买后尽快使用墨盒。
您可以在墨盒的找到生产日期。

索引

A

ADF原稿出纸盘	24
ADF原稿单元杆	24
ADF原稿导板	24
安装打印机驱动程序	39
安装条码区域指定应用程序	136

B

版本	103
版面选项卡	93
半色调	99, 99
保存至U盘	91
编程	59, 102
编辑按钮顺序	68
编辑地址簿	79
编辑收藏夹	67, 92
标记	55, 95
标记日期	56, 95
标记页码	56, 95
标准进纸盘	23
标准进纸盘下降按钮	23
标准进纸盘纸张导板	23
不可用纸张	21
不同原稿尺寸	53, 76

C

草稿	99
操作	137
操作面板	24, 25
插页	60, 97
触摸面板	25, 33
出纸导板调整	171
出纸盘	162, 165, 170, 171
传输单元	153
传输盖板	153
存储	91
存储画面	29
存储为文件	91
错误LED	25

D

打孔	159, 162
打印并暂停	89
打印菜单画面	131
打印方向	90

打印过程中更改设置	83
打印画面	28
打印机驱动程序画面	84
打印面	19
打印浓度	52, 98
打印条码原稿	142
打印头清洗	32, 134
打印文本	57
打印纸	20
挡板	36
等待作业列表画面	29
登录	35
登录/注销键	25
登录到RISO Console	125
底色等级	58, 77
地址/目的地	70
电源键	26
顶边	51
顶部出纸盘	153
对比度	99
堆叠出纸盘	23, 153
堆叠出纸盘 (自动控制堆叠纸盘/宽幅出纸盘)	167
对折	159, 164
多功能整理器	153

E

FORCEJET链接图标	27
返回标准状态	88
分辨率	76
分册处理	161, 165
分离	63
份数	89
覆盖	58
复印过程中更改设置	45
复印过程中进行维护	46
复印画面	27
复原键	25
复制尺寸	49

G

伽玛调整	57, 76, 99
改变登录密码	36, 128
高级选项卡	101
稿台玻璃	23
格式叠加	179
更改进纸盘设置	49

第9章附录

更改设置画面	29
更改设置画面 (存储 - 保存)	30
更改设置画面 (USB - 加载)	31
功能键	25
管理员菜单按钮	27
管理员菜单画面	32

H

HDD使用	30
海报	94
黑	74
行平滑	99
画像重复	55
环境选项卡	103
唤醒键	26
灰度	74
恢复用户设置	88

I

IP地址	127
------	-----

J

基本选项卡	89
机器插座	23
机器信息画面	33
加载画面	132
检查设置	66, 78
建立扫描作业	64, 77
将存储区上保存的文档复制到USB闪存	115
将存储区上保存的文档复制到一个文件夹	116
将扫描作业下载到电脑	130
将USB闪存上保存的文档复制到一个文件夹	121
交错出纸	146, 149, 150, 156, 162, 165
交错出纸 (程序)	149, 162
交错装订托盘	144
交错装订托盘插座	144
进纸导向杆	24
进纸盘	24
进纸压力调节杆	23

K

卡纸释放盖	144
卡纸指示灯	153
空白页检测	103
宽幅出纸盘	167

L

联机/脱机	106
连续出纸	162, 165, 170
连续送纸	64

亮度	99
列表	92

M

MAC地址	127
慢速打印	64, 103
每页的纸盘选择	177
明信片	20
墨盒	198
模式按钮	27
目的地	91

N

内3折	159, 164
内边距	55, 161

P

PIN代码	73, 101
PostScript附录套件	172
排序	51, 89
喷墨明信片	91
喷墨纸	91
拼版	54, 93
普通纸	20

Q

启动键	25
启动RISO console	125
前盖	24
前盖解锁	24, 32
切换标准进纸盘中的纸张	38
清除键	26
清除默认值	68
取消复印	45
全彩	74
确认收费计数	128
确认详细计数	128
确认作业的当前状态	40

R

任务间	97
日期	27

S

SNMP团体名	103
三折出纸盘按钮	153
三折出纸盘容量	153
扫描菜单画面	130
扫描尺寸	51, 75

扫描画面	28
扫描浓度	52, 75
扫描仪	23, 23
删除地址/保存目的地	79
上/下	94
设置画面 (USB - 保存)	31
设置列表 (存储 - 保存)	112
设置列表 (存储 - 加载)	113
设置列表 (USB - 加载)	120, 184
省电功能	35
剩余的墨水量	27
收藏夹	66
收藏夹选项卡	92
输出和目的地	91
输出纸张尺寸	90
书籍阴影消除	53, 76
书籍纸盒	153
数据LED	25
数据压缩	99
数字键	26
双馈检查	50
双面/单面	51, 73, 89
水印	94
搜索存储区上保存的文档	115
缩放	90
所有者	101
I	
套间	97
添加标准进纸盘中的纸张	38
添加到地址簿	78
添加封面	62, 98
添加文件夹至存储区	114
添加至收藏夹	67, 88
条码	99
条码区域指定	99
停止键	25
通用按钮	88
通用按钮操作	125
图标	40
图像处理选项卡	98
图像偏移	178
图像设定	58, 77
图像位置调整	58, 96
图像质量	98
图像重复	93
脱机图标	27
U	
USB端	24
USB画面	31

W

Wake On LAN	104
外3折	159, 164
外部系统作业	106
完成画面	41, 133
网点处理	99
维护按钮	27
维护菜单画面	134
维护画面	32
文本输入	34
文档列表画面 (存储 - 保存)	29
文档列表画面 (存储 - 加载)	30
文档列表画面 (USB - 加载)	31
文档名称	74
文件格式	75
文件夹登录	105
文件夹列表画面 (存储 - 保存)	29
文件夹列表画面 (存储 - 加载)	30
误差扩散	99
无序	51, 89

X

系统信息按钮	27
系统信息画面	33, 127
向上/向下	165, 171
向左	51
小册子	55, 93
小册子封面	161
小册子装订	160
消耗品	198
消耗品画面	33, 127
信封	20
信封打印	37
信封的可打印区域	20
信封图像处理	101
型号配置表	14
许可证信息画面	33, 129
选项卡	84
旋转	96

Y

亚光喷墨纸	91
颜色模式	74
颜色配置文件	91
样本复印	66
页边距	57
页拆分	53, 76
以默认值保存	68
以太网屏蔽电缆	15
用户名	27

第9章附录

用户信息画面	33, 128
用纸选择	49
右到左	94
右盖	153
有关原稿的注意事项	19
右上盖板	24
右下盖板	24
有序	51, 89
优质纸	91
余额显示	33
原稿	19
原稿尺寸	19
原稿大小	90
原稿放置方向	51, 73, 149, 163
原稿盖板	23
原稿类型	19, 57, 76, 98
原稿重量	19

Z

Z型折页	159, 164
Z型折页混合尺寸	164
再生纸	20
增设纸盘	151
折页	159, 163
折页单元	153
折页方向	159
正在处理/空闲画面	40, 133
指定自定义尺寸	90
指定自定义纸张尺寸	90
纸张尺寸	20
纸张导板 (侧边)	167
纸张导板 (端部)	167
纸张导板打开按钮	167
纸张的装入方向	148, 158
纸张类型	20, 50, 91
纸张排列器	167
纸张重量	20
中断复印	65
中断键	25
主电源开关	23
主电源LED	25
主机	23
主键	25
主页画面	27
装订	146, 157, 162, 164
装订边距	62, 96, 148, 149, 158, 160, 163
装订边缘	96
装订功能和纸张的装入方向	148, 158
装订余边	63, 150, 163
装入下一个复印作业	45
装入纸张	36

追加复印	66
自定义菜单	67, 78
自定义纸张输入	104
自动进稿器(ADF)	24
自动控制堆叠纸盘	167
自动图像旋转	64
最大容量	19
最大装纸量	20
左到右	94
左盖	24
作业备注	102
作业列表	40
作业名称	101
作业状态键	25

产品中有害物质或元素的名称及含量							
部件名称		有害物质					
		铅 (Pb)	汞 (Hg)	镉 (Cd)	六价铬 (Cr(VI))	多溴联苯 (PBB)	多溴二苯醚 (PBDE)
本机	外壳	○	○	○	○	○	○
	组装基板	×	○	○	○	○	○
	操作面板	×	○	○	○	○	○
	底盘, 轴等	×	○	○	○	○	○
电源线		○	○	○	○	○	○
光盘		○	○	○	○	○	○
墨水		○	○	○	○	○	○
<p>本表格依据SJ/T 11364的规定编制</p> <p>○：表示该有毒有害物质在该部件所有均质材料中的含量均在GB/T 26572 规定的限量要求以下。</p> <p>×：表示该有毒有害物质至少在该部件的某一均质材料中的含量超出GB/T 26572 规定的限量要求。</p>							

警告

在居住环境中，运行此设备可能会造成无线电干扰。



完成日期：2024.1

© Copyright 2024 RISO KAGAKU CORPORATION